

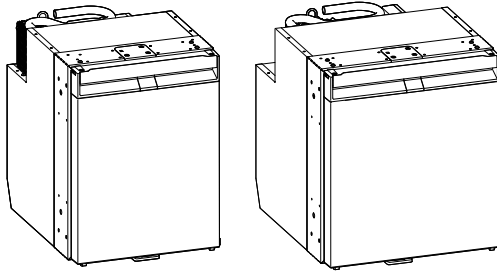

REFRIGERATION

NRX



NRXD0050, 0060 (C/S)

EN	Compressor refrigerator Operating Manual.....	3	SK	Kompresorová chladnička Návod na obsluhu.....	332
DE	Kompresor-Kühlschrank Bedienungsanleitung.....	30	CS	Kompresorová chladnička Návod k obsluze.....	359
FR	Réfrigérateur à compresseur Manuel d'utilisation.....	58	HU	Kompreszoros hűtőszekrény Használati utasítás.....	386
ES	Nevera de compresor Instrucciones de uso.....	86	HR	Kompresorski hladnjak Upute za rukovanje.....	413
PT	Frigorífico com compressor Manual de instruções.....	114	TR	Kompresörlü buzdolabı Kullanma Kılavuzu.....	440
IT	Frigorifero a compressore Istruzioni per l'uso.....	142	SL	Kompresorski hladilnik Navodilo za uporabo.....	467
NL	Compressor koelkast Gebruiksaanwijzing.....	170	RO	Frigider cu compresor Instrucțiuni de operare.....	494
DA	Kompresorkøleskab Betjeningsvejledning.....	197	BG	Хладилник на компресора Инструкция за експлоатация.....	522
SV	Kylskåp med kompressor Bruksanvisning.....	224	ET	Kompresorkülmik Kasutusjuhend.....	550
NO	Kompresorkjøleskap Bruksanvisning.....	251	EL	Ψυγείο συμπιεστή Οδηγίες χειρισμού.....	577
FI	Kompessorijääkaappipakastin Käyttöohje.....	278	LT	Kompresoris šaldytuvas Naudojimo vadovas.....	607
PL	Lodówka sprężarkowa Instrukcja obsługi.....	305	LV	Kompresora tipa ledusskapis Lietošanas rokasgrāmata.....	634

Copyright

© 2025 Dometic Group. The visual appearance of the contents of this manual is protected by copyright and design law. The underlying technical design and the products contained herein may be protected by design, patent or pending patent. The trademarks mentioned in this manual belong to Dometic Sweden AB. All rights are reserved.

English

1	Important notes.....	3
2	Explanation of symbols.....	3
3	Explanation of symbols on the device.....	4
4	Cyber security.....	4
5	Related documents.....	4
6	Safety instructions.....	4
7	Scope of delivery.....	7
8	Accessories.....	7
9	Intended use.....	8
10	Technical description.....	8
11	Before first use.....	11
12	Information on storing food.....	12
13	Saving energy.....	13
14	Opening the refrigerator.....	13
15	Closing and securing the refrigerator.....	14
16	Switching on and off.....	14
17	Setting the operation modes.....	15
18	Setting the cooling level.....	15
19	Repositioning the drawer dividers.....	15
20	Removing the frozen compartment.....	16
21	Detaching and inserting the drawer.....	17
22	Installing the AC/DC adapter (optional).....	21
23	Cleaning and maintenance.....	21
24	Troubleshooting.....	24
25	Warranty.....	28
26	Disposal.....	28
27	Technical data.....	28

1 Important notes

Please read these instructions carefully and follow all instructions, guidelines, and warnings included in this product manual in order to ensure that you install, use, and maintain the product properly at all times. These instructions **MUST** stay with this product.

By using the product, you hereby confirm that you have read all instructions, guidelines, and warnings carefully and that you understand and agree to abide by the terms and conditions as set forth herein. You agree to use this product only for the intended purpose and application and in accordance with the instructions, guidelines, and warnings as set forth in this product manual as well as in accordance with all applicable laws and regulations. A failure to read and follow the instructions and warnings set forth herein may result in an injury to yourself and others, damage to your product or damage to other property in the vicinity. This product manual, including the instructions, guidelines, and warnings, and related documentation, may be subject to changes and updates. For up-to-date product information, please visit documents.dometic.com.

2 Explanation of symbols

A signal word will identify safety messages and property damage messages, and also will indicate the degree or level of hazard seriousness.



WARNING!

Indicates a hazardous situation that, if not avoided, could result in death or serious injury.



CAUTION!

Indicates a hazardous situation that, if not avoided, could result in minor or moderate injury.

**NOTICE!**

Indicates a situation that, if not avoided, could result in property damage.



NOTE Supplementary information for operating the product.

3 Explanation of symbols on the device



Warning! Risk of fire. Flammable materials.

4 Cyber security

We confirm that this product complies with the Security and Telecommunications Infrastructure regulation (UK). The statement of compliance is available at documents.dometic.com. To report a security incident, email productcybersecurity@dometic.com. Security updates will be provided for a minimum of five years after the manufacturing date.

5 Related documents



Find the installation manual online at qr.dometic.com/bfgppU

6 Safety instructions

General safety

**WARNING! Electrocutation hazard**

- > Installation and removal of the refrigerator may only be carried out by qualified personnel.
- > Installation in washrooms and areas exposed to water must be performed by a qualified technician.
- > If installing the refrigerator under a canopy or similar environment, ensure that the refrigerator is protected from rain and splashing water.
- > Do not operate the refrigerator if it is visibly damaged.
- > This refrigerator may only be repaired by qualified personnel. Improper repairs can result in considerable danger or damage to the refrigerator.
- > If the power cable for this refrigerator is damaged, it must be replaced by the manufacturer, customer service or a similarly qualified person in order to prevent safety hazards.
- > When positioning the refrigerator, ensure the supply cord is not trapped or damaged.
- > Do not touch exposed cables with your bare hands.

**WARNING! Fire hazard**

- > The refrigerant in the refrigerant circuit is highly flammable and in the event of a leakage combustible gases could build up if the appliance is in a small room. In the event of any damage to the refrigerant circuit:

- Keep naked flames and potential ignition sources away from the refrigerator.
 - Ventilate the room well.
 - Switch off the refrigerator.
- > For refrigerators with flammable refrigerant: The refrigeration circuit contains a small quantity of an environmentally friendly but flammable refrigerant. It does not damage the ozone layer and does not increase the greenhouse effect. Any leaking refrigerant may ignite.
 - > For refrigerators with flammable refrigerant: Do not use or store the refrigerator in confined spaces with none or minimal air flow.
 - > Do not open the refrigerant circuit under any circumstances.
 - > Keep the installation recess for the refrigerator free of any electrical components and light sources which during normal or abnormal operation produce sparks or arcs (i.e., relays or fuse boxes).
 - > The insulation of the refrigerator contains flammable cyclopentane and requires special disposal procedures. Deliver the refrigerator at the end of its life-cycle to an appropriate recycling center.



WARNING! Explosion hazard

Do not store any explosive substances, such as aerosol cans with propellants, in the refrigerator.



WARNING! Health hazard

- > This refrigerator can be used by children aged from 8 years and above and persons with reduced physical, sensory or mental capabilities or lack of experience and knowledge if they have been given supervision or instruction concerning use of the refrigerator in a safe way and understand the hazards involved.
- > Children aged from 3 to 8 years are allowed to load and unload the refrigerator.
- > Cleaning and user maintenance shall not be made by children without supervision.
- > Children must be supervised to ensure that they do not play with the refrigerator.



WARNING! Risk of child entrapment

Dismantle the drawer before disposing of your old refrigerator so that children cannot lock themselves in the refrigerator.



CAUTION! Health hazard

- > To avoid a hazard due to instability of the refrigerator, it must be fixed in accordance with the installation instructions.
- > Keep ventilation openings, on the refrigerator and in its enclosure or in the built-in structure, clear of obstruction.
- > Do not use mechanical devices or other means to accelerate the defrosting process, other than those recommended by the manufacturer.
- > Do not open or damage the refrigerant circuit under any circumstances.
- > Do not use electrical devices inside the refrigerator unless they are recommended by the manufacturer for that purpose.



CAUTION! Risk of injury

- > Do not use or store flammable materials in or near this refrigerator.
- > Do not place articles on or against this refrigerator.
- > Do not modify this refrigerator.
- > Do not put your fingers into the hinge.

**NOTICE! Damage hazard**

- > If present, keep the condensate drain clean at all times.
- > If the refrigerator has ventilation grilles, do not use a high-pressure cleaner near the ventilation grille when cleaning the vehicle.
- > The refrigerator shall not be exposed to rain.
- > Never pull the plug out of the socket by the connection cable.

Operating the refrigerator safely**CAUTION! Health hazard**

- > Ensure to put only items in the refrigerator which may be chilled at the selected temperature.
- > Clean regularly surfaces that can come in contact with food and accessible drainage systems.
- > Store raw meat and fish in suitable containers in the refrigerator, so that it is not in contact with and cannot drip onto other food.
- > Opening the door for long periods can cause a significant increase of the temperature in the compartments of the refrigerator. If the refrigerator is left empty for long periods:
 - Switch off the refrigerator.
 - Defrost the refrigerator.
 - Clean and dry the refrigerator.
 - Leave the drawer open to prevent mold developing within the refrigerator. If available, put the refrigerator drawer and the freezer door into the winter position.

**CAUTION! Risk of injury**

- > Do not put your fingers into the hinge.
- > Close and latch the refrigerator drawer before beginning a journey.
- > The cooling system at the back of the refrigerator becomes very hot during operation. If the refrigerator is equipped with ventilation grilles, protect yourself from contact with hot parts when removing the ventilation grilles.
- > The device drawer and the freezer door can completely detach from the device if used incorrectly. Push the drawer and door closed until you hear a clear click.

**NOTICE! Damage hazard**

- > **Danger of overheating!** Always ensure sufficient ventilation so that the heat generated during operation can dissipate. Ensure that the refrigerator is sufficiently far away from walls and other objects so that the air can circulate.
- > Observe the maximum load of the drawer.
- > Do not fill the interior with ice or fluid.
- > Protect the refrigerator and the cable against heat and moisture.
- > Never pull the plug out of the socket by the connection cable.

**NOTE**

- > If the battery management system of your vehicle shuts down the refrigerator to protect the battery, contact your vehicle manufacturer.
- > For ambient temperatures of 15 °C ... 25 °C select the average temperature setting.
- > To avoid food waste, note the following:
 - Keep temperature fluctuation as low as possible. Only open the freezer as often and for as long as necessary. Store the foodstuff in such a way that the air can still circulate well.
 - Ensure to put only items in the refrigerator which may be chilled at the selected temperature.
 - Store the different foodstuff types as shown in the figures.

- If the temperature can be adjusted: Adjust the temperature to the quantity and type of the foodstuff.
- Foodstuff can easily absorb or release odor or taste. Always store foodstuff covered or in closed containers/bottles.

Installing the refrigerator safely



WARNING! Fire hazard

- > Ensure clean and residue-free handling if silicon sealant or similar is used. There is a risk of fire if silicone filaments come into contact with hot parts or naked flames.
- > Do not install the refrigerator near naked flames or other heat sources (heaters, direct sunlight, gas ovens etc.).



NOTICE! Damage hazard

- > Only hold the device by its body during transport.
- > The refrigerator is only suitable for installation in a fitted niche. The refrigerator must be secured in the furniture/cabinets with a mounting frame or other flanges to prevent the refrigerator from tipping over. Once the refrigerator has been installed, only the front must be accessible.

7 Scope of delivery

Quantity	Description
1	Compressor refrigerator
1	Drain elbow
4	Fixing cap
1	Short operating manual
1	Operating manual (online only)
1	Installation manual

8 Accessories

Available as accessories (not included in the scope of delivery):

Description	Ref. no.
Fastening frame including bottom frame	
• NRXD0050	9620012877
• NRXD0060	9620012881
Fastening frame including bottom frame (black)	
• NRXD0050	9620012874
• NRXD0060	9620012875
AC/DC Adapter	9620013449 (EU) 9620013450 (UK)

9 Intended use

The refrigerator is intended for:

- Installation in caravans, motor homes, boats, and trucks
- Cooling and storing food
- Storing prefrozen food
- Indoor use
- NRXD0050**S**, 0060**S** only: Outdoor use on boats*

*NRXD0050**C**, 0060**C** only: When used on boats, the device shall be installed in a dayroom area and not open deck.

This refrigerator is not intended for commercial, retail or household applications.

The refrigerator is **not** suitable for:

- Storing medications
- Storing corrosive substances or substances that contain solvents
- Quick-freezing food

The frozen compartment is suitable for storing pre-frozen food, storing or making ice cream and making ice cubes. It is not suitable for freezing previously unfrozen food.

The refrigerator is intended for installation in a piece of cabinetry or an installation niche.

Optimum cooling performance is provided at ambient temperatures between 16 °C ... 43 °C .

This product is only suitable for the intended purpose and application in accordance with these instructions.

This manual provides information that is necessary for proper installation and/or operation of the product. Poor installation and/or improper operation or maintenance will result in unsatisfactory performance and a possible failure.

The manufacturer accepts no liability for any injury or damage to the product resulting from:

- Incorrect installation, assembly or connection, including excess voltage
- Incorrect maintenance or use of spare parts other than original spare parts provided by the manufacturer
- Alterations to the product without express permission from the manufacturer
- Use for purposes other than those described in this manual

Dometic reserves the right to change product appearance and product specifications.

10 Technical description

The refrigerator is a compressor refrigerator.

The refrigerator is suitable for use with a 12 V or 24 V DC voltage and can therefore also be used for camping or on boats.

The refrigerator can be converted into an AC/DC unit through a clip-on AC/DC adapter (accessories).

The refrigerator is a drawer that can be pulled out by the handle and completely removed from the unit for cleaning purposes. Bottles or beverage packaging can be separated with drawer dividers to ensure they do not fall when pulled out. The drawer dividers can be removed and repositioned as required.

The model is factory fitted with a frozen compartment, which can be removed and reinstalled.

The refrigerator door has a latching mechanism to keep it firmly closed during traveling and movements of the vehicle or boat.

All materials used in the refrigerator are compatible for use with foodstuffs.



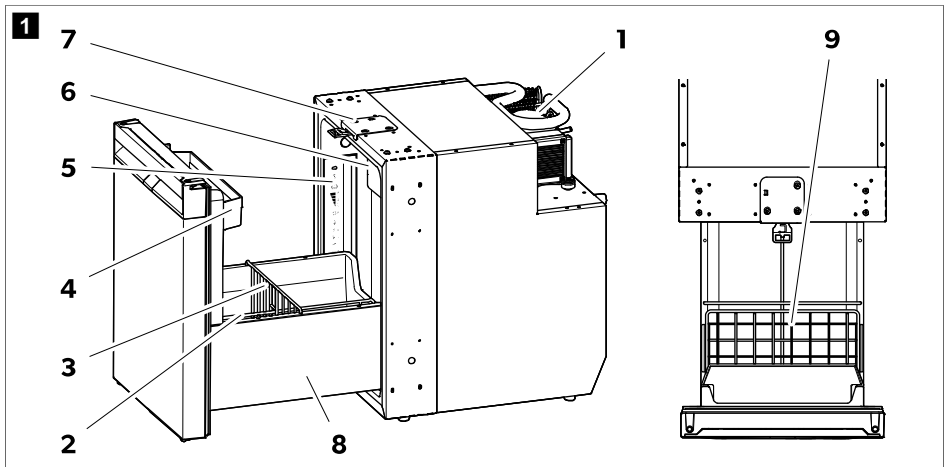

Description of the device

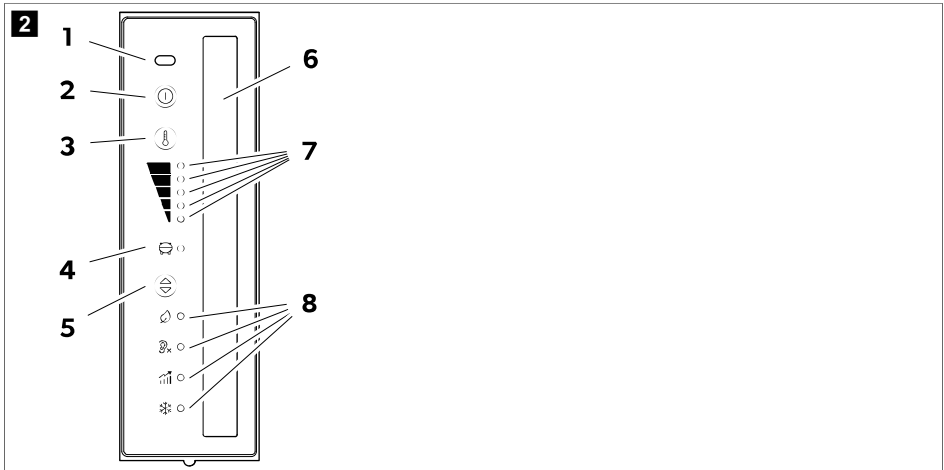

No.	Explanation
1	Compressor
2	Drawer divider (vertical)
3	Drawer divider (horizontal)
4	Door top shelf
5	Control panel with display
6	Frozen compartment
7	Door latch for ventilation
8	Decorative drawer side panel
9	Tray

Control and display elements



No.	Explanation
1	IR door opening sensor
2	⏻ ON/OFF button
3	⏸ Cooling level setting button
4	Compressor and error indicator LED
5	⊕ Operation mode button
6	Interior lighting
7	Cooling level indicator LEDs
	 Cooling Level 5
	 Cooling level 4
	 Cooling level 3
	 Cooling level 2
 Cooling level 1	
8	Operation mode indicator LEDs

Compressor and error indicator LED





The compressor and error indicator LED displays the operating status of the compressor or indicates an error:

Color	Description
White	Compressor on
Orange	Compressor off

Color	Description
Orange (flashing)	Error (see chapter Error indication on page 27)

Operation mode indicator LEDs

The operation mode indicator LEDs display the following setting options:

Symbol	Description
	ECO mode: Operation with reduced energy -consumption. Cooling level 1 – 3
	QUIET mode: Operation with reduced noise level. Cooling level 1 – 4
	PERFORMANCE mode: Cooling level 1 – 5
	FREEZER mode: Operation with frozen compartment removed. Cools down the complete interior of the refrigerator to -6 °C .

11.1 Before first use



NOTE

- Do not store goods in the refrigerator for the first 4 hours after start-up.
 - When using the refrigerator for the first time, there may be a mild odor which will disappear after a few hours. Air out the living space well.
 - The cooling capacity can be affected by:
 - The ambient temperature (e.g. when the vehicle is exposed to direct sunlight)
 - The amount of food to be refrigerated
 - How often the door is opened
- > Clean the inside of the refrigerator for hygienic reasons (see chapter Cleaning and maintenance on page 21).
- > Park the vehicle so that it is level, especially when starting up and filling the refrigerator before setting off on a journey.

Adjusting the door latch

The door latch on the top of the refrigerator can be adjusted to regulate the closing width of the drawer ( Fig. **3** on page 12).

1. With the drawer closed and locked, try to open the drawer without using the handle by pulling on the sides.
2. Measure how far the door can be pulled open ( Fig. **3** on page 12, **1.**).

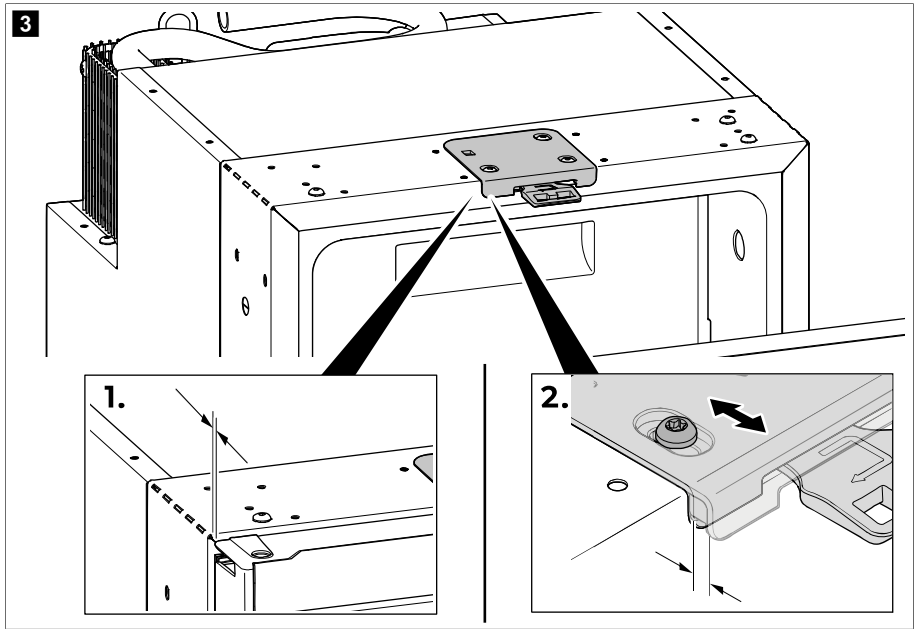

3. If the drawer opens or the opening gap is greater than 5 mm, adjust the door latch position until the opening gap is in the range 2 ... 5 mm (📷 Fig. 3 on page 12, 2.).



NOTE With the door latch adjusted, ensure that the drawer latches properly when closing (see chapter Closing and securing the refrigerator on page 14).

11.2 Information on storing food



CAUTION! Health hazard

If the refrigerator is exposed to an ambient temperature below 10 °C for an extended period of time, regulation of the frozen compartment temperature can no longer be guaranteed. That may cause the temperature of the frozen compartment to increase and the stored goods to be defrosted.



NOTICE! Damage hazard

Do not keep carbonated drinks in the frozen compartment.

To avoid food waste, note the following:

- Keep temperature fluctuation as low as possible. Only open the refrigerator as often and for as long as necessary to avoid a significant increase of the temperature in the compartments of the refrigerator. Store the foodstuff in such a way that the air can still circulate well.
- Check if the cooling capacity of the refrigerator is suitable for the food you want to cool.
- Ensure to put only items in the refrigerator which may be chilled at the selected temperature.
- If the temperature can be adjusted: Adjust the temperature to the quantity and type of the foodstuff.
- Store the different foodstuff types as shown in the figures.

- Foodstuff can easily absorb or release odor or taste. Always store foodstuff covered or in closed containers/bottles.
- > Store food as shown.

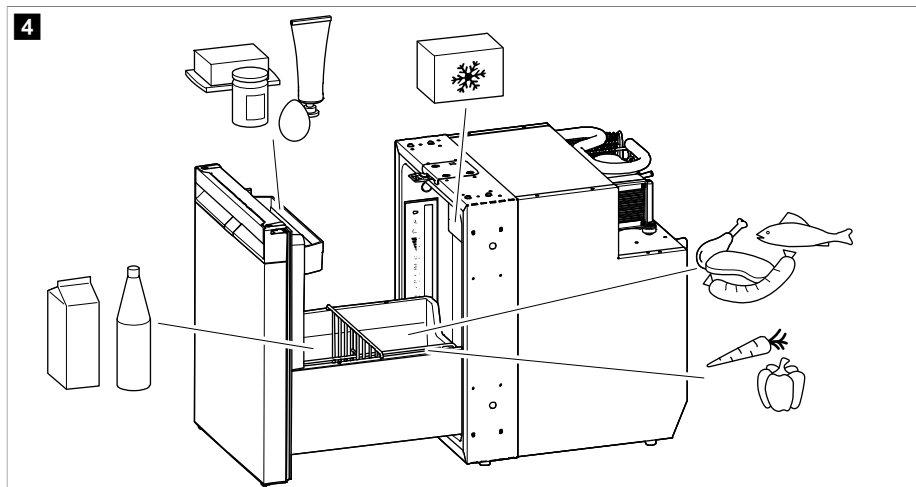

11.3 Saving energy

- Only open the refrigerator as often and for as long as necessary.
- Allow warm food to cool down first before placing it in the device to keep cool.
- Defrost your refrigerator as soon as a layer of ice forms.
- Avoid unnecessarily low temperature settings.
- For optimal energy consumption, position the shelves and drawers according to their position on delivery.
- On a regular basis, ensure the door seal still fits properly.
- Clean dust and dirt from the condenser at regular intervals.

11.4 Opening the refrigerator

- > To open the refrigerator proceed as shown.

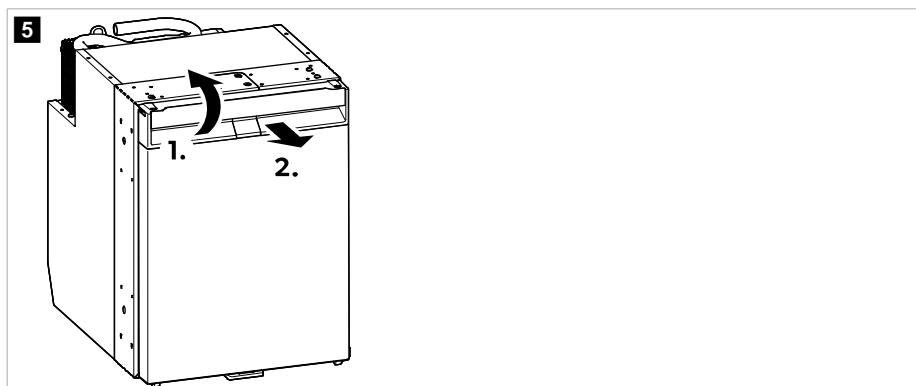

11.5 Closing and securing the refrigerator



CAUTION! Risk of injury

If the door is not secured correctly, carefully push on the top and bottom of the door until it is secured in place.



NOTE The refrigerator door has a latching mechanism which is also used to protect it during transport.

- > NRXD0050**C**, 0060**C**: Press the door shut until you clearly hear it click at the top.

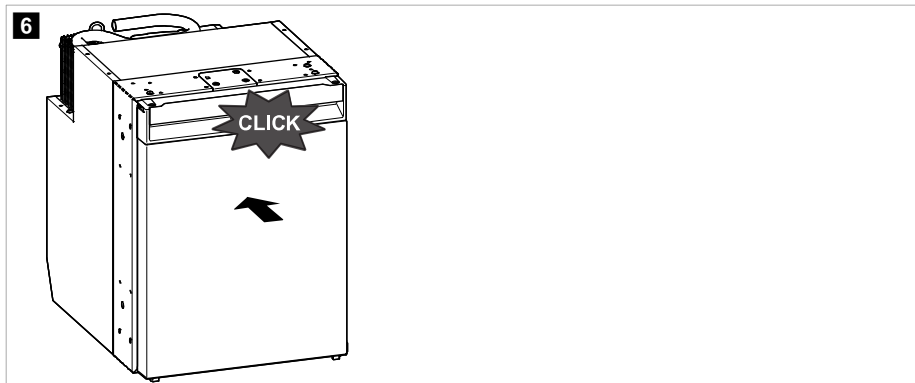

- > NRXD0050**S**, NRX0060**S**: Press the door shut until you clearly hear it click at the top and bottom.

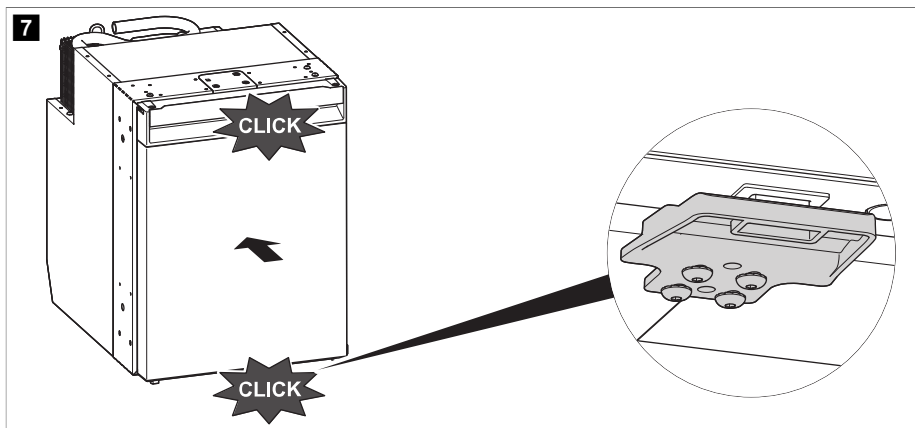



- ✓ The door is now closed and secured.

11.6 Switching on and off



NOTE Always switch off the refrigerator if it will not be used for a prolonged period of time.

- > To switch on, press and hold the  button once for at least 2 s .
- ✓ The refrigerator switches on with the last selected cooling level setting and operation mode.
- > To switch off, press and hold the  button for at least 2 s .

11.7 Setting the operation modes



NOTE When using the ECO, PERFORMANCE or FREEZER mode the system stays in this mode until further changes.

- > To set the operation mode, press the  button repeatedly until the operation mode indicator LED for the desired operation mode lights up.

Using the ECO mode

With the ECO mode activated the refrigerator operates with reduced energy consumption at cooling levels 1 – 3.

- ✓ The operation mode indicator LED for the ECO mode () and the selected cooling level indicator LED light up.

Using the QUIET mode

With the QUIET mode activated the refrigerator operates with reduced noise level at cooling levels 1 – 4.



NOTE

- The QUIET mode is not available if the refrigerator is running in FREEZER mode.
- When using the QUIET mode the refrigerator will stay in this mode for 8 h and then return to the previously selected mode (ECO or PERFORMANCE mode).

- ✓ The operation mode indicator LED for the QUIET mode () and the selected cooling level indicator LED light up.

Using the PERFORMANCE mode

With the PERFORMANCE mode activated the refrigerator operates in standard mode at cooling levels 1 – 5.

- ✓ The operation mode indicator LED for the PERFORMANCE mode () and the selected cooling level indicator LED light up.

Using the FREEZER mode

With the FREEZER mode activated the refrigerator compartment is cooled up to -6°C .



NOTE Remove the frozen compartment for optimum use of FREEZER mode function. With the frozen compartment removed, the target temperature of -6°C is reached much faster and the entire interior of the refrigerator can be cooled down to -6°C .

- ✓ The operation mode indicator LED for the FREEZER mode () and all cooling level indicator LEDs light up continuously.

11.8 Setting the cooling level

- > To set the cooling level, press the  button repeatedly until the desired cooling level is reached.

11.9 Repositioning the drawer dividers

The drawer dividers and the tray can be removed and repositioned as required.

- > To reposition the drawer dividers and the tray as desired proceed as shown.

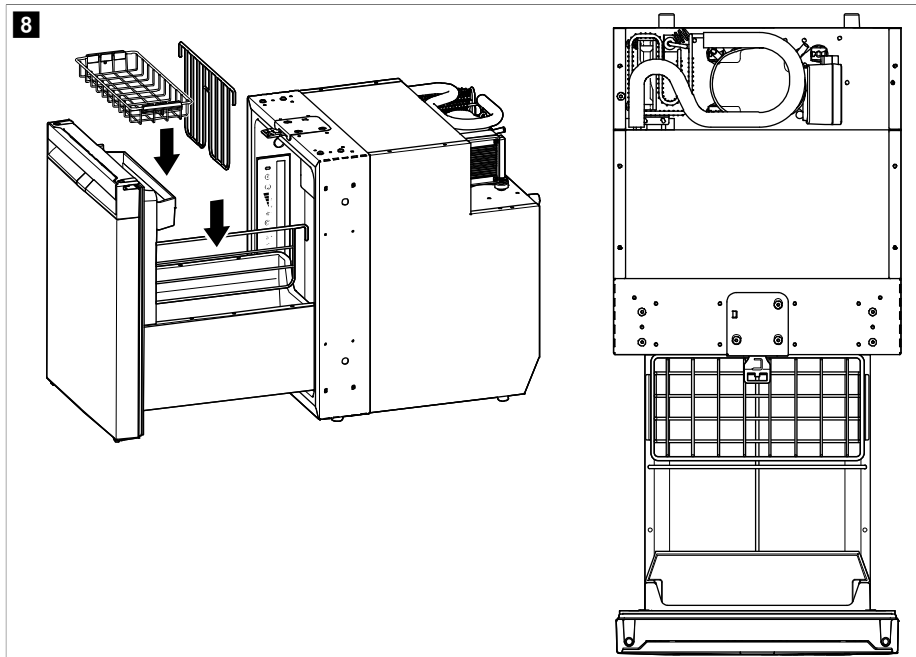

11.10 Removing the frozen compartment



NOTICE! Damage hazard

- > Close the frozen compartment door to remove the frozen compartment.
- > Grasp the frozen compartment by the bottom. Do not pull on the frozen compartment door.
- > Store the frozen compartment in a dry and safe place.

- > To remove the frozen compartment proceed as shown.

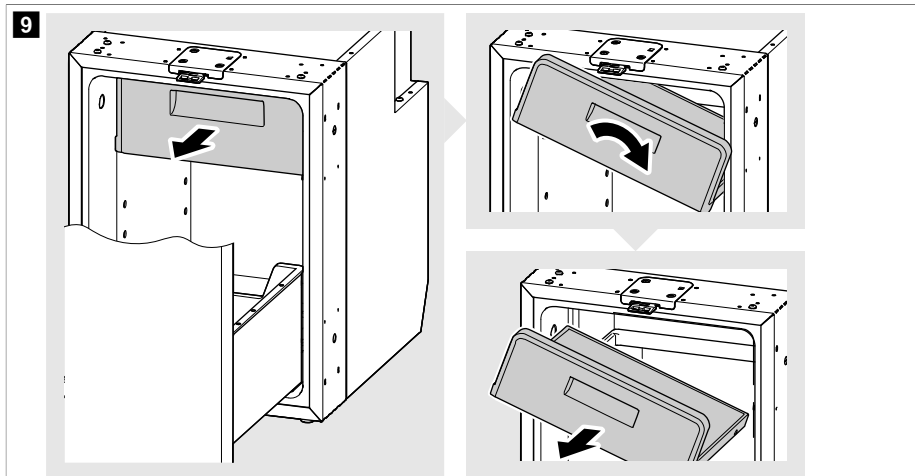

11.11 Detaching and inserting the drawer

Detaching the drawer



NOTICE! Damage hazard

Unload the drawer before detaching the drawer.

1. Pull the drawer out completely and loosen the screws behind the door on the side panel on both sides (2.).

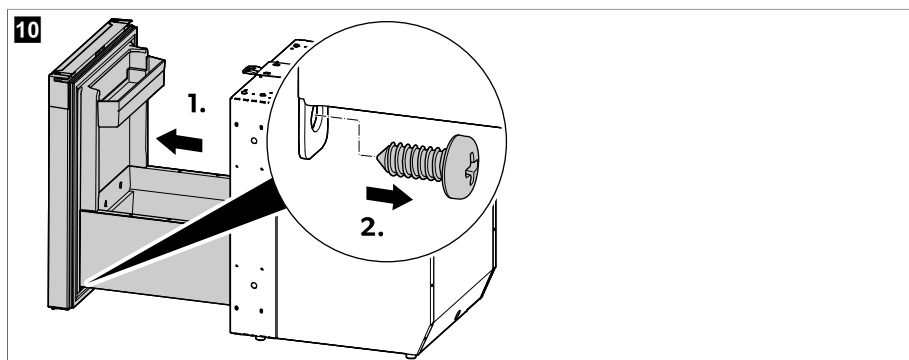

2. Remove the side panels. To do this, push the first side panel towards the cabinet to release it from the catch hooks (1.). Repeat the process on the other side with the second side panel.

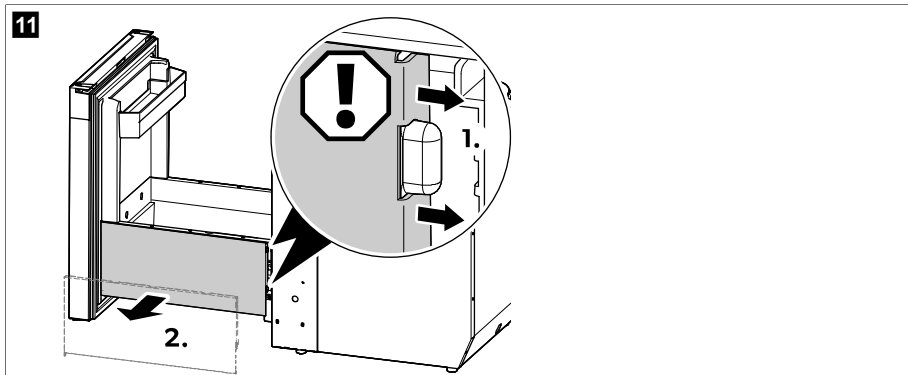

3. Push the lever on one side upwards and at the same time push the lever on the other side downwards and carefully pull out the drawer.

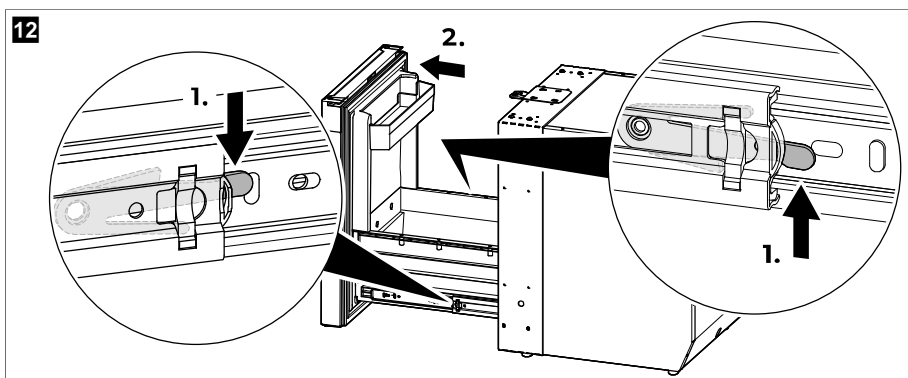

Inserting the drawer



NOTICE! Damage hazard

- > Ensure to keep the drawer in a horizontal position when aligning the drawer rails with the cabinet rails to prevent damage to the rails.
- > Do not insert the drawer when it is loaded.

1. Pull one of the cabinet rails outwards to its middle and push the other cabinet rail all the way inwards.

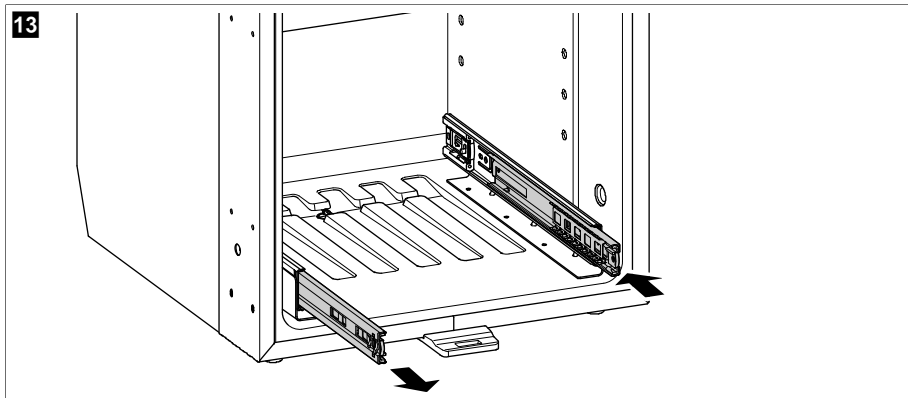

2. Align the groove of the extended cabinet rail with the guide of the corresponding drawer rail. Press the drawer rail onto the cabinet rail until the rails are connected and slide easily.

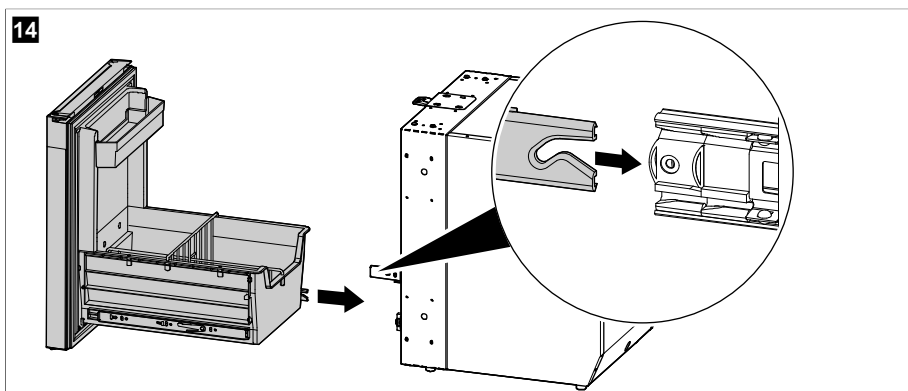

3. Carefully slide the drawer inwards on the connected rails and align the groove of the retracted cabinet rail with the guide of the corresponding drawer rail. Press the drawer rail onto the cabinet rail until the rails are connected and slide easily.

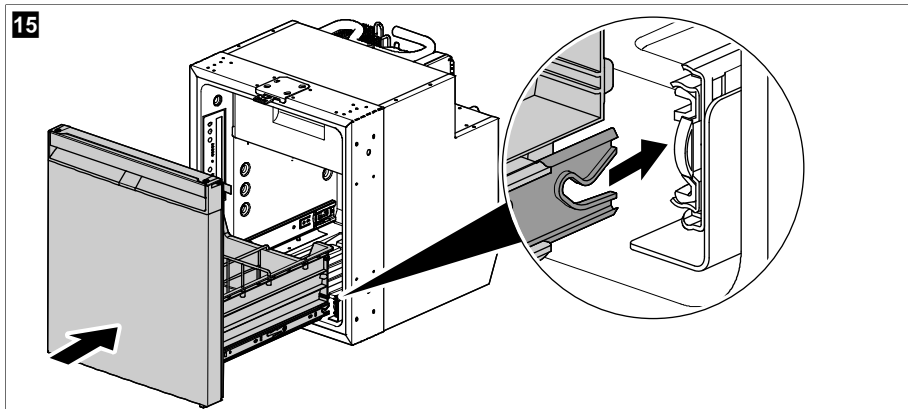

4. Slide the drawer open and closed several times to ensure that it slides easily.



NOTICE! Damage hazard

If the drawer does not slide easily on the rails, the drawer rail guide is not properly seated in the groove of the cabinet rail. Detach and realign the rails until the rails slide easily onto each other. Do not attempt to connect the rails by force or to move the drawer on the rails by force.

5. Attach the side panels. To do this, place the first side panel in position and press it onto the catch hook. Repeat the process on the other side with the second side panel.

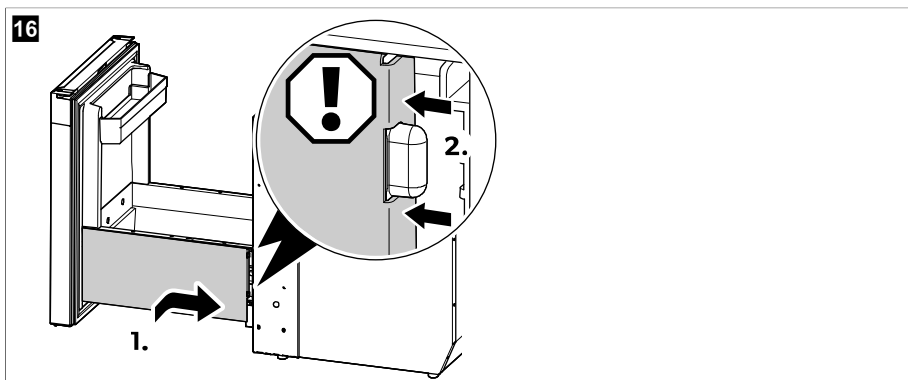

6. Fasten the screws behind the door on the side panel on both sides.

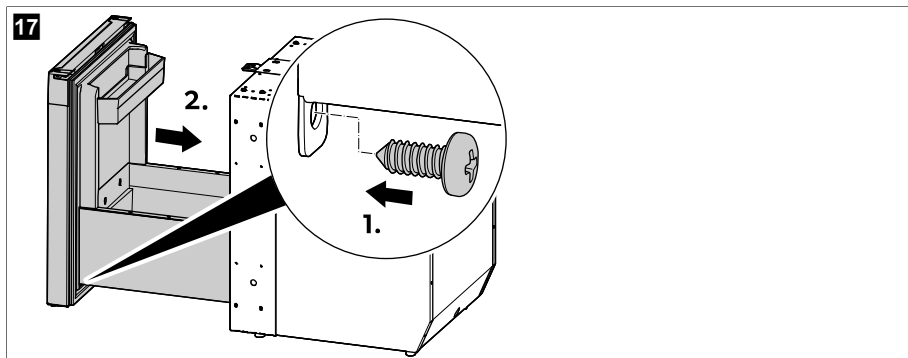

11.12 Installing the AC/DC adapter (optional)



Find the full installation and operating manual of the AC/DC adapter online at qr.dometic.com/bfgpqN.

> To install the AC/DC adapter (accessories) proceed as shown.

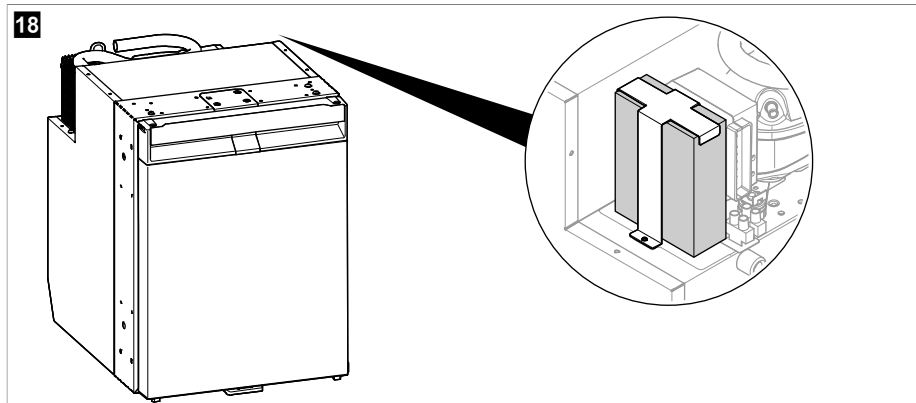

12 Cleaning and maintenance



WARNING! Electrocuting hazard

Always disconnect the refrigerator from the energy supply before cleaning and maintenance.



NOTICE! Damage hazard

> Do not use abrasive cleaning agents or hard objects during cleaning.

- > Never use hard or sharp tools to remove ice or to free frozen objects.
- > Ensure that no water drips into the seals. This can damage the electronics.



NOTICE! Damage hazard

The light source can only be replaced by the manufacturer, a service agent or a similarly qualified person to avoid hazard.

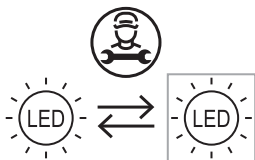

NOTE Detach the drawer if necessary to thoroughly clean the interior of the refrigerator (see chapter Detaching and inserting the drawer on page 17).

- > Clean the interior and exterior of the refrigerator regularly with a damp cloth and as soon as it becomes dirty. Wipe the refrigerator dry with a cloth after cleaning.
- > Check the condensate drain regularly.
Clean the condensate drain when necessary. If it is blocked, the condensate collects on the bottom of the refrigerator.
- > Clean dust and dirt from the condenser regularly with a damp cloth.

Refrigerant circuit

The refrigerant circuit is maintenance-free.

Defrosting the refrigerator



NOTICE! Damage hazard

Do not use any mechanical tools or any other tools to speed up the defrosting process.



NOTE Over time, frost builds up on the back wall inside the refrigerator. If this layer of frost is about 3 mm thick, defrost the refrigerator.

> To defrost the refrigerator proceed as shown.

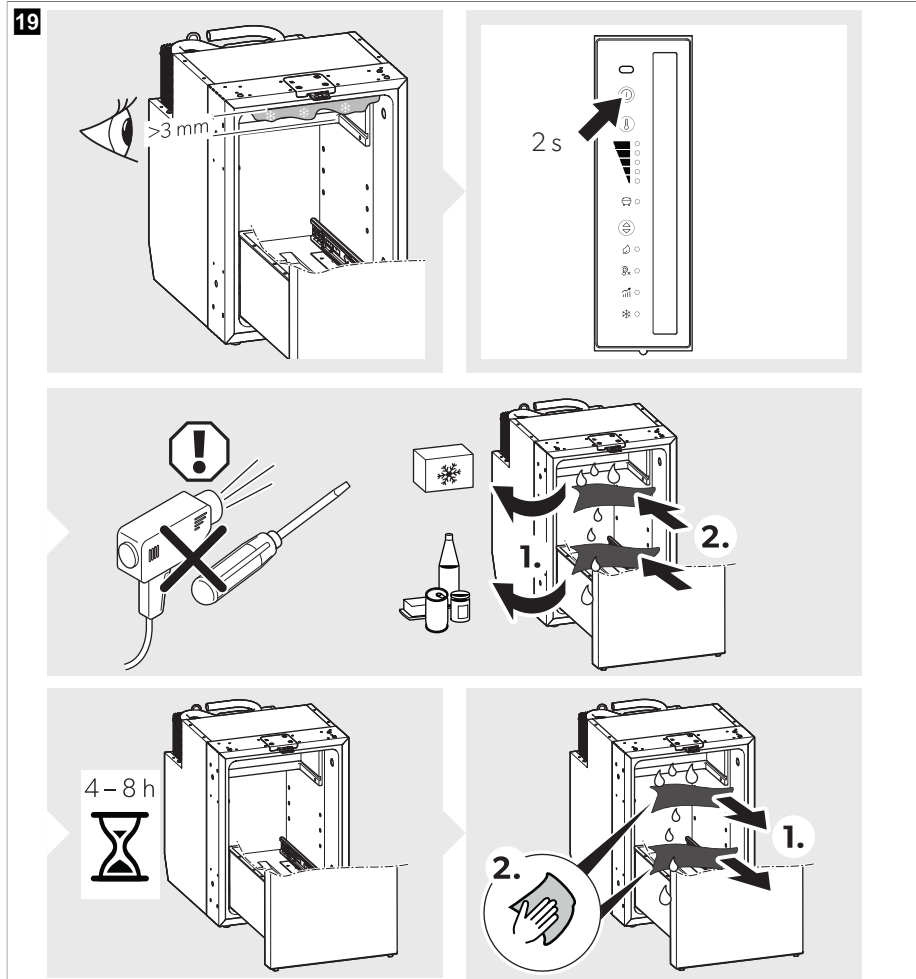

Positioning the refrigerator door into storage position



CAUTION! Risk of injury

The storage position may not be used while driving.



NOTE Put the refrigerator door into the storage position if you are not going to use the refrigerator for a longer period of time. This prevents mold from forming.

> Defrost the refrigerator (see Defrosting the refrigerator on page 22).

> Put the refrigerator door into storage position as shown.

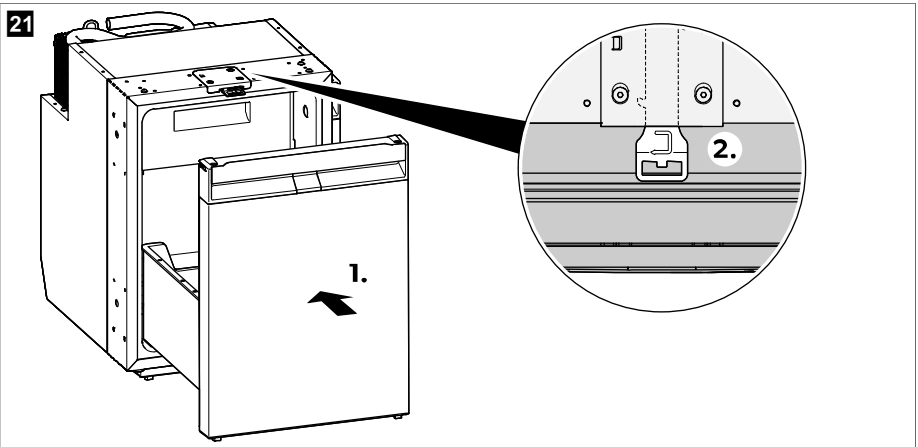
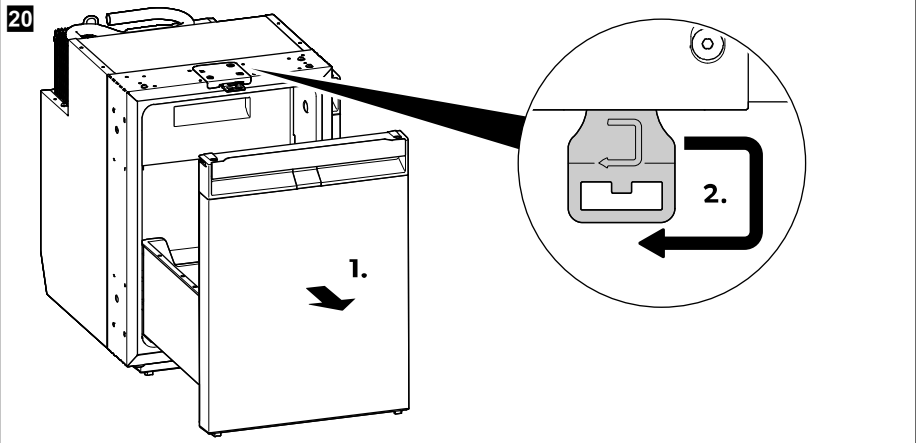

13 Troubleshooting



NOTE To safely operate 12 V consumer units in the caravan while driving, it must be ensured that the towing vehicle provides sufficient voltage. On some vehicles, the battery management system may automatically switch off the consumer units to protect the battery. Ask your vehicle manufacturer for more information.

22

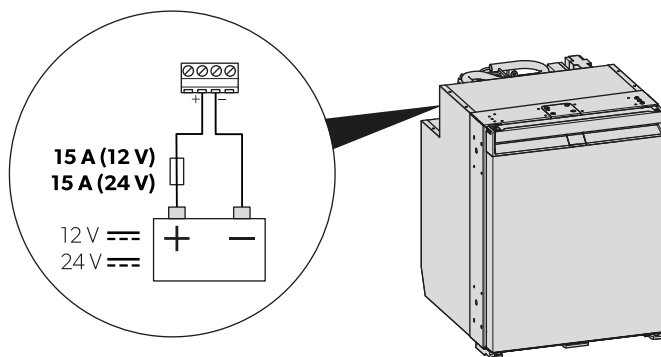

Problem	Possible cause	Suggested remedy
The refrigerator does not work.	The fuse in the DC cable is defective.	> Replace the fuse (☞ Fig. 22 on page 25).
	The vehicle fuse has blown.	> Replace the vehicle fuse. Refer to the operating manual of your vehicle.
	The vehicle battery is discharged.	> Test the battery and charge it.
	The ignition is not switched on.	> Switch on the ignition.
	The temperature at the compressor is too low ($< 0^{\circ}\text{C}$).	> Close/cover all external ventilation grilles completely with insulation material.
	The refrigerator switches off automatically if the voltage is insufficient. (End-of-discharge voltage: 10.4 V)	> Load the battery. The refrigerator will start again automatically. (Cut-in voltage: 11.7 V)
Poor cooling, increase in interior temperature. Compressor runs continuously.	The ventilation around the cooling unit is not sufficient.	> Check that the ventilation grille is not obstructed. > Move the refrigerator to another location.
	The interior walls are iced up.	> Check whether the refrigerator door closes properly. > Ensure that the refrigerator seal fits correctly and is not damaged. > Defrost the refrigerator (see Defrosting the refrigerator on page 22).
	The temperature is set too high.	> Set a lower temperature.

Problem	Possible cause	Suggested remedy
	The ambient temperature is too high.	> Remove the ventilation grille for a while so that warm air can escape quicker.
	Too much food was placed in the refrigerator at the same time.	> Remove some of the food.
	Too much warm food was placed in the refrigerator at the same time.	> Remove the warm food and leave it to cool down before putting it in again.
	The refrigerator has not been operating for very long.	> Check the temperature again after 4 h / 5 h .
	The condenser is dirty.	> Clean the condenser (see chapter Cleaning and maintenance on page 21).
	The fan is defective.	> Contact an authorized service agent.
Poor cooling, increase in interior temperature. The compressor does not run often.	The battery capacity is exhausted.	> Charge the battery.
Poor cooling, increase in interior temperature. The compressor does not run (battery connection).	There is an interruption in the battery electronics connection.	> Establish a connection.
	The main switch is defective (if installed).	> Replace the main switch.
	The additional supply line fuse has blown (if installed).	> Replace the supply line fuse.
	The battery voltage is too low.	> Charge the battery.
	The battery capacity too low.	> Replace the battery.
	The cables are loose. The contact is poor (corrosion).	> Establish a connection.
	The cable cross section is too small.	> Replace the cable.
The compressor is defective.	> Contact an authorized service agent.	
Poor cooling, increase in interior temperature. The compressor does not run (connection to AC supply).	The connection supply line is interrupted.	> Establish a connection.
	The main switch is defective (if installed).	> Replace the main switch.
	The additional supply line fuse has blown (if installed).	> Replace the supply line fuse.

Problem	Possible cause	Suggested remedy
	The compressor is defective.	> Contact an authorized service agent.
Unusual noises.	A component of the refrigerant circuit cannot move freely (touching the wall).	> Bend the component carefully away from the obstruction.
	There is a foreign object stuck between the cooling unit and the wall.	> Remove the foreign object.
	Fan noise.	> Contact an authorized service agent.
The drawer opens unintentionally when moving (e.g. while driving).	The door latch position is not set correctly.	> Adjust the door latch position (see chapter <i>Adjusting the door latch</i> on page 11).
The drawer does not close properly.	The door latch position is not set correctly.	> Adjust the door latch position (see chapter <i>Adjusting the door latch</i> on page 11).
	The door latch position is adjusted but the drawer is not properly latched.	> Ensure that the drawer is properly latched and secured when closing (see chapter <i>Closing and securing the refrigerator</i> on page 14).

Error indication



NOTE

- All errors are indicated by the error indicator LED flashing orange (see *Control and display elements* on page 10). The number of flashes depends on the type of fault. Each flash lasts for one quarter of a second. After the sequence of flashes a pause follows. The sequence for the fault is repeated every four seconds.
- In ECO, PERFORMANCE, and FREEZER mode an additional beep sounds.

Flashing frequency	Error	Possible cause
1	Under or over voltage	The supply voltage is outside of the set range.
2	Excessive fan current	The fan load on the electronics unit is more than 1 A.
3	The motor does not start	The rotor is jammed. The pressure difference in the cooling system is too high.
4	Speed too low	If the cooling system is overloaded, the minimum speed of the motor cannot be maintained.
5	Overheating of the electronics unit	If the cooling system is loaded too heavily or the temperature is set too high, the electronics can overheat.
Constantly	Temperature sensor errors	Temperature sensor is defective.

14 Warranty

The statutory warranty period applies. If the product is defective, please contact the manufacturer's branch in your country (see dometic.com/dealer) or your retailer.

For repair and warranty processing, please include the following documents when you send in the device:

- A copy of the receipt with purchasing date
- A reason for the claim or description of the fault

Note that self-repair or nonprofessional repair can have safety consequences and might void the warranty.

15 Disposal



NOTICE! Damage hazard

The insulation of the cooling device contains flammable cyclopentane and requires special disposal procedures. Deliver the cooling device at the end of its life-cycle to an appropriate recycling center.



Place the packaging material in the appropriate recycling waste bins wherever possible. Consult a local recycling center or specialist dealer for details about how to dispose of the product in accordance with the applicable disposal regulations.

16 Technical data

For the current EU declaration of conformity for your device please refer to the respective product page on dometic.com or contact the manufacturer directly (see dometic.com/dealer).

This device complies with UN ECE Regulation R10.

	NRXD0050(C/S)	NRXD0060(C/S)
Capacity		
• Refrigerator compartment	41.6 L	51.9 L
• Frozen compartment	4.4 L	6.1 L
• Total capacity	46 L	58 L
• Total capacity (frozen compartment removed)	44 L	55 L
Connection voltage	12 / 24 V ⁼⁼	
Supply battery protection (12 V)		
• End-of-discharge voltage	10.4 V	
• Cut-in voltage	11.7 V	
Supply battery protection (24 V)		
• End-of-discharge voltage	22.8 V	
• Cut-in voltage	24.2 V	
Climate class	T	
Storage temperature range:		
• Refrigerator compartment	0 °C ... 12 °C	

	NRXD0050(C/S)	NRXD0060(C/S)
• Frozen compartment	-15 °C ... -5 °C	
• Freezer mode	-6 °C	
Intended ambient temperature use	16 °C ... 43 °C	
Refrigerant	R600a	
Refrigerant quantity	12 g	
CO2 equivalent	0.000 t	0.000 t
Global warming potential (GWP)	3	
Noise emission (EN 60704)	40 ... 45 dB(A)	
Dimensions H x W x D	525 mm x 380 mm x 510 mm (with feet and spacer)	525 mm x 448 mm x 537 mm (with feet and spacer)
Net weight	18.9 kg	20.3 kg

Deutsch

1	Wichtige Hinweise.....	30
2	Erklärung der Symbole.....	30
3	Erklärung der Symbole am Gerät.....	31
4	Cybersicherheit.....	31
5	Zugehörige Dokumente.....	31
6	Sicherheitshinweise.....	31
7	Lieferumfang.....	34
8	Zubehör.....	34
9	Bestimmungsgemäßer Gebrauch.....	35
10	Technische Beschreibung.....	36
11	Vor dem ersten Gebrauch.....	38
12	Informationen zum Lagern von Lebensmitteln.....	39
13	Energie sparen.....	40
14	Kühlschrank öffnen.....	41
15	Kühlschrank schließen und verriegeln.....	41
16	Ein- und ausschalten.....	42
17	Betriebsmodi einstellen.....	42
18	Kühlstufe einstellen.....	43
19	Schubladenteiler neu positionieren.....	43
20	Tiefkühlfach entnehmen.....	44
21	Schublade abnehmen und einsetzen.....	45
22	Wechselstrom-/Gleichstromadapter installieren (optional).....	49
23	Reinigung und Wartung.....	49
24	Fehlersuche und Fehlerbehebung.....	52
25	Gewährleistung.....	56
26	Entsorgung.....	56
27	Technische Daten.....	56

1 Wichtige Hinweise

Lesen und befolgen Sie bitte alle Anweisungen, Richtlinien und Warnhinweise in diesem Produkthandbuch sorgfältig, um sicherzustellen, dass Sie das Produkt ordnungsgemäß installieren und stets ordnungsgemäß betreiben und warten. Diese Anleitung MUSS bei dem Produkt verbleiben.

Durch die Verwendung des Produktes bestätigen Sie hiermit, dass Sie alle Anweisungen, Richtlinien und Warnhinweise sorgfältig gelesen haben und dass Sie die hierin dargelegten Bestimmungen verstanden haben und ihnen zustimmen. Sie erklären sich damit einverstanden, dieses Produkt nur für den angegebenen Verwendungszweck und gemäß den Anweisungen, Richtlinien und Warnhinweisen dieses Produkthandbuchs sowie gemäß allen geltenden Gesetzen und Vorschriften zu verwenden. Eine Nichtbeachtung der hierin enthaltenen Anweisungen und Warnhinweise kann zu einer Verletzung Ihrer selbst und anderer Personen, zu Schäden an Ihrem Produkt oder zu Schäden an anderem Eigentum in der Umgebung führen. Dieses Produkthandbuch, einschließlich der Anweisungen, Richtlinien und Warnhinweise, sowie die zugehörige Dokumentation können Änderungen und Aktualisierungen unterliegen. Aktuelle Produktinformationen finden Sie unter documents.dometic.com.

2 Erklärung der Symbole

Ein Signalwort kennzeichnet Sicherheits- und Sachschadensmeldungen und gibt zudem den Grad oder das Ausmaß der Gefährdung an.



WARNUNG!

Kennzeichnet eine Gefahrensituation, die zum Tod oder schwerer Verletzung führen könnte, wenn die jeweiligen Anweisungen nicht befolgt werden.

**VORSICHT!**

Kennzeichnet eine Gefahrensituation, die zu geringer oder mittelschwerer Verletzung führen könnte, wenn die jeweiligen Anweisungen nicht befolgt werden.

**ACHTUNG!**

Weist auf eine Situation hin, die, wenn sie nicht vermieden wird, zu Sachschäden führen kann.



HINWEIS Zusätzliche Informationen zur Bedienung des Produktes.

3 Erklärung der Symbole am Gerät



Warnung! Brandgefahr. Brennbare Materialien.

4 Cybersicherheit

Wir bestätigen, dass dieses Produkt die Anforderungen der Security and Telecommunications Infrastructure regulation (Vereinigtes Königreich) erfüllt. Die Konformitätserklärung ist hier einsehbar documents.dometic.com. Um einen Sicherheitsvorfall zu melden, senden Sie eine E-Mail an productcybersecurity@dometic.com. Sicherheitsupdates werden mindestens fünf Jahre lang ab Herstellungsdatum bereitgestellt.

5 Zugehörige Dokumente



Die Montageanleitung finden Sie online unter qr.dometic.com/bfgppU

6 Sicherheitshinweise

Grundlegende Sicherheit

**WARNUNG! Gefahr durch Stromschlag**

- > Installation und Demontage des Kühlschranks dürfen nur durch qualifiziertes Fachpersonal erfolgen.
- > Lassen Sie Installationen in Feuchträumen und Bereichen, die Wasser ausgesetzt sind, nur vom Fachmann ausführen.
- > Wenn Sie den Kühlschrank unter einem Vordach oder einer ähnlichen Umgebung aufstellen, achten Sie darauf, dass er vor Regen und Spritzwasser geschützt ist.
- > Wenn der Kühlschrank sichtbare Beschädigungen aufweist, dürfen Sie ihn nicht in Betrieb nehmen.
- > Reparaturen an diesem Kühlschrank dürfen nur von qualifiziertem Personal durchgeführt werden. Durch unsachgemäße Reparaturen können erhebliche Gefahren bzw. Schäden am Kühlschrank entstehen.
- > Wenn das Anschlusskabel dieses Kühlschranks beschädigt wird, muss es durch den Hersteller, seinen Kundendienst oder eine ähnlich qualifizierte Person ersetzt werden, um Gefährdungen zu vermeiden.
- > Achten Sie beim Aufstellen des Kühlschranks darauf, dass das Stromversorgungskabel nicht eingeklemmt oder beschädigt wird.

- > Platzieren Sie keine Steckdosenleisten oder tragbare Stromversorgungen hinter dem Kühlschrank.
- > Fassen Sie nie mit bloßen Händen an blanke Kabel.

**WARNUNG! Brandgefahr**

- > Das Kältemittel im Kühlkreislauf ist leicht entflammbar. Wenn sich das Gerät in einem kleinen Raum befindet, können sich im Fall eines Lecks brennbare Gase ansammeln. Bei einer Beschädigung des Kühlkreislaufs:
 - Halten Sie offene Flammen und potentielle Zündquellen vom Kühlschrank fern.
 - Lüften Sie den Raum gut.
 - Schalten Sie den Kühlschrank aus.
- > Bei Kühlschränken mit brennbarem Kältemittel: Der Kühlkreislauf enthält eine kleine Menge an umweltfreundlichem, aber brennbarem Kältemittel. Das Kühlmittel schädigt nicht die Ozonschicht und trägt auch nicht zum Treibhauseffekt bei. Austretendes Kältemittel kann sich entzünden.
- > Bei Kühlschränken mit brennbarem Kältemittel: Verwenden und Lagern Sie den Kühlschrank nicht in geschlossenen Räumen ohne oder mit nur geringer Belüftung.
- > Öffnen Sie auf keinen Fall den Kühlkreislauf.
- > Halten Sie die Einbaunische für den Kühlschrank frei von elektrischen Bauteilen und Lichtquellen, die bei normalem oder abnormalem Gebrauch Funken oder Lichtbögen erzeugen können (d. h. Relais oder Sicherungskästen).
- > Die Isolierung des Kühlschranks enthält brennbares Cyclopentan und erfordert ein besonderes Entsorgungsverfahren. Entsorgen Sie den Kühlschrank am Ende seiner Nutzungsdauer in einem entsprechenden Recyclingcenter.

**WARNUNG! Explosionsgefahr**

Lagern Sie keine explosionsfähigen Stoffe wie z. B. Sprühdosen mit brennbarem Treibgas im Kühlschrank.

**WARNUNG! Gesundheitsgefahr**

- > Dieser Kühlschrank kann von Kindern ab 8 Jahren und von Personen mit verringerten physischen, sensorischen oder mentalen Fähigkeiten oder Mangel an Erfahrung und/oder Wissen verwendet werden, wenn diese Personen beaufsichtigt werden oder im sicheren Gebrauch des Kühlschranks unterwiesen wurden und die daraus resultierenden Gefahren verstanden haben.
- > Kinder von 3 bis 8 Jahren dürfen den Kühlschrank be- und entladen.
- > Reinigung und Benutzerwartung dürfen nicht durch unbeaufsichtigte Kinder durchgeführt werden.
- > Kinder sollten beaufsichtigt werden, um sicherzustellen, dass sie nicht mit dem Kühlschrank spielen.

**WARNUNG! Gefahr des Einschließens von Kindern**

Bauen Sie die Schublade aus, bevor Sie Ihren alten Kühlschrank entsorgen, damit Kinder sich nicht selbst im Kühlschrank einschließen können.

**VORSICHT! Gesundheitsgefahr**

- > Um Gefahren aufgrund eines instabilen Stands des Kühlschranks zu vermeiden, muss er entsprechend den Installationsanweisungen fixiert werden.
- > Halten Sie die Lüftungsöffnungen frei – sowohl am Kühlschrank und seinem Gehäuse als auch in der Einbaukonsole des Kühlschranks.
- > Verwenden Sie keine mechanischen oder anderen Mittel, um das Abtauen zu beschleunigen – es sei denn, diese werden vom Hersteller empfohlen.
- > Öffnen oder beschädigen Sie auf keinen Fall den Kühlkreislauf.
- > Benutzen Sie keine Elektrogeräte innerhalb des Kühlschranks, außer wenn diese Elektrogeräte vom Hersteller dafür empfohlen werden.

**VORSICHT! Verletzungsgefahr**

- > Verwenden und lagern Sie keine brennbaren Materialien im Kühlschrank oder in der Nähe des Kühlschranks.
- > Stellen Sie keine Gegenstände auf den Kühlschrank und lehnen Sie keine Gegenstände an den Kühlschrank an.
- > Nehmen Sie keine Änderungen am Kühlschrank vor.
- > Fassen Sie nicht in das Scharnier.

**ACHTUNG! Beschädigungsgefahr**

- > Falls vorhanden, halten Sie den Kondensatablauf stets sauber.
- > Falls der Kühlschrank über Lüftungsgitter verfügt, benutzen Sie bei der Fahrzeugreinigung im Bereich der Lüftungsgitter keinen Wasser-Hochdruckreiniger.
- > Der Kühlschrank darf keinem Regen ausgesetzt werden.
- > Ziehen Sie den Stecker nie am Anschlusskabel aus der Steckdose.

Sicherheit beim Betrieb des Kühlschranks**VORSICHT! Gesundheitsgefahr**

- > Stellen Sie sicher, dass sich nur Gegenstände bzw. Waren im Kühlschrank befinden, die auf die gewählte Temperatur gekühlt werden dürfen.
- > Reinigen Sie regelmäßig Oberflächen, die mit Lebensmitteln in Kontakt kommen können, sowie zugängliche Ablaufsysteme.
- > Lagern Sie rohes Fleisch und rohen Fisch in geeigneten Behältern im Kühlschrank, so dass sie nicht mit anderen Lebensmitteln in Berührung kommen und nicht auf diese tropfen.
- > Ein längeres Öffnen der Tür kann zu einem erheblichen Anstieg der Temperatur in den Fächern des Kühlschranks führen. Wenn der Kühlschrank über längere Zeiträume leer bleibt:
 - Schalten Sie den Kühlschrank aus.
 - Tauen Sie den Kühlschrank ab.
 - Reinigen und trocknen Sie den Kühlschrank.
 - Lassen Sie die Schublade offenstehen, um Schimmelbildung im Kühlschrank zu verhindern. Falls vorhanden, bringen Sie die Kühlschrankschublade und die Tür des Gefriergeräts in die Winterstellung.

**VORSICHT! Verletzungsgefahr**

- > Fassen Sie nicht in das Scharnier.
- > Schließen Sie die Kühlschrankschublade vor Fahrtbeginn und verriegeln Sie sie.
- > Das Kühlsystem auf der Rückseite des Kühlschranks wird im Betrieb sehr heiß. Falls der Kühlschrank über Lüftungsgitter verfügt ist, schützen Sie sich beim Abnehmen der Lüftungsgitter vor dem Kontakt mit heißen Teilen.
- > Die Geräteschublade bzw. die Tür des Gefriergeräts kann sich bei unsachgemäßem Gebrauch vollständig vom Gerät lösen. Drücken Sie die Schublade und die Tür zu, bis Sie ein deutliches Klicken hören.

**ACHTUNG! Beschädigungsgefahr**

- > **Überhitzungsgefahr!** Achten Sie stets darauf, dass beim Betrieb entstehende Wärme ausreichend abgeführt werden kann. Sorgen Sie dafür, dass der Kühlschrank in ausreichendem Abstand zu Wänden oder Gegenständen steht, sodass die Luft zirkulieren kann.
- > Beachten Sie die maximale Tragfähigkeit der Schublade.
- > Befüllen Sie den Innenraum nicht mit Flüssigkeiten oder Eis.

- > Schützen Sie den Kühlschrank und die Kabel vor Hitze und Nässe.
- > Ziehen Sie den Stecker nie am Anschlusskabel aus der Steckdose.



HINWEIS

- > Fragen Sie bei Ihrem Fahrzeughersteller nach, ob das Batteriemanagementsystem Ihres Fahrzeugs den Kühlschrank zum Schutz der Batterie abschaltet.
- > Wählen Sie bei Umgebungstemperaturen von 15 °C ... 25 °C die mittlere Temperatureinstellung.
- > Um Lebensmittelverschwendung zu vermeiden, beachten Sie bitte Folgendes:
 - Halten Sie Temperaturschwankungen so gering wie möglich. Öffnen Sie das Gefriergerät nur so oft und so lange wie nötig. Lagern Sie Lebensmittel so, dass die Luft immer noch gut zirkulieren kann.
 - Stellen Sie sicher, dass sich nur Gegenstände bzw. Waren im Kühlschrank befinden, die auf die gewählte Temperatur gekühlt werden dürfen.
 - Lagern Sie die verschiedenen Lebensmittel wie in den Abbildungen gezeigt.
 - Bei einstellbarer Temperatur: Passen Sie die Temperatur der Menge und Art der Lebensmittel an.
 - Lebensmittel nehmen leicht Gerüche auf und geben Gerüche oder Aromen ab. Lagern Sie Lebensmittel daher stets abgedeckt oder in geschlossenen Behältern bzw. Flaschen.

Kühlschrank sicher einbauen



WARNUNG! Brandgefahr

- > Achten Sie auf eine saubere und rückstandsfreie Verarbeitung, wenn Silikon-Dichtmittel o. Ä. verwendet wird. Kommen Silikonfäden mit heißen Teilen oder offenen Flammen in Berührung, besteht Brandgefahr.
- > Bauen Sie den Kühlschrank nicht in der Nähe von offenen Flammen oder anderen Wärmequellen (Heizung, Gasöfen usw.) ein.



ACHTUNG! Beschädigungsgefahr

- > Halten Sie das Gerät während des Transports nur am Gehäuse fest.
- > Der Kühlschrank eignet sich ausschließlich zur Installation in einer Einbaunische. Der Kühlschrank muss in den Möbeln/Schränken mit einem Befestigungsrahmen oder sonstigen Flanschen gesichert werden, damit der Kühlschrank nicht umkippt. Nach dem Einbau des Kühlschranks darf nur die Vorderseite zugänglich sein.

7 Lieferumfang

Anzahl	Beschreibung
1	Kompressor-Kühlschrank
1	Ablassbogen
4	Befestigungskappe
1	Kurzbedienungsanleitung
1	Bedienungsanleitung (nur online)
1	Montageanleitung

8 Zubehör

Als Zubehör erhältlich (nicht im Lieferumfang enthalten):

Beschreibung	Art.-Nr.
Befestigungsrahmen mit unterem Rahmen	
• NRXD0050	9620012877
• NRXD0060	9620012881
Befestigungsrahmen mit unterem Rahmen (schwarz)	
• NRXD0050	9620012874
• NRXD0060	9620012875
AC/DC-Adapter	9620013449 (EU) 9620013450 (UK)

9 Bestimmungsgemäßer Gebrauch

Der Kühlschrank ist für folgende Verwendungszwecke vorgesehen:

- die Installation in Wohnwagen, Reisemobilen, Booten und Lastkraftwagen
- das Kühlen und Lagern von Lebensmitteln
- das Lagern von Tiefkühlwaren
- die Verwendung in Innenräumen
- Nur NRXD0050S, 0060S: Einsatz im Freien auf Booten*

*Nur NRXD0050C, 0060C: Bei der Verwendung auf Booten muss das Gerät in einem Innenraum installiert werden, nicht auf dem offenen Deck.

Der Kühlschrank ist nicht für den gewerblichen Einsatz oder den Einsatz im Einzelhandel oder im Haushalt vorgesehen.

Der Kühlschrank ist **nicht** für folgende Verwendungszwecke geeignet:

- Lagerung von Medikamenten
- Lagerung von ätzenden oder lösungsmittelhaltigen Stoffen
- Tiefkühlen von Lebensmitteln

Das Tiefkühlfach eignet sich für die Aufbewahrung von tiefgefrorenen Lebensmitteln, die Lagerung oder Herstellung von Eiscreme und die Herstellung von Eiswürfeln. Es ist nicht geeignet zum Tiefkühlen von Lebensmitteln.

Der Kühlschrank ist für die Installation in einen Schrank oder eine Einbaunische vorgesehen.

Eine optimale Kühlleistung wird bei Umgebungstemperaturen zwischen 16 °C ... 43 °C erzielt.

Dieses Produkt ist nur für den angegebenen Verwendungszweck und die Anwendung gemäß dieser Anleitung geeignet.

Dieses Handbuch enthält Informationen, die für die ordnungsgemäße Installation und/oder den ordnungsgemäßen Betrieb des Produkts erforderlich sind. Installationsfehler und/oder ein nicht ordnungsgemäßer Betrieb oder eine nicht ordnungsgemäße Wartung haben eine unzureichende Leistung und u. U. einen Ausfall des Geräts zur Folge.

Der Hersteller übernimmt keine Haftung für Verletzungen oder Schäden am Produkt, die durch Folgendes entstehen:

- Unsachgemäße Installation oder falscher Anschluss, einschließlich Überspannung
- Unsachgemäße Wartung oder Verwendung von anderen als den vom Hersteller gelieferten Original-Ersatzteilen
- Veränderungen am Produkt ohne ausdrückliche Genehmigung des Herstellers
- Verwendung für andere als die in der Anleitung beschriebenen Zwecke

Dometic behält sich das Recht vor, das Erscheinungsbild des Produkts und dessen technische Daten zu ändern.

10 Technische Beschreibung

Der Kühlschrank ist ein Kompressorkühlschrank.

Der Kühlschrank ist geeignet für den Betrieb an einer Gleichspannung von 12 V oder 24 V und kann somit z. B. auch beim Camping oder auf Booten eingesetzt werden.

Der Kühlschrank kann durch einen aufsteckbaren AC/DC-Adapter (Zubehör) in ein AC/DC-Gerät umgewandelt werden.

Der Kühlschrank ist eine Schublade, die am Griff herausgezogen und zu Reinigungszwecken komplett aus dem Kühlraum entfernt werden kann. Schubladenteiler können Flaschen oder Getränkeverpackungen beim Herausziehen vor dem Umfallen sichern. Die Schubladenteiler können nach Bedarf entfernt und neu positioniert werden.

Das Modell ist ab Werk mit einem Tiefkühlfach ausgestattet, das entfernt und wieder eingebaut werden kann.

Die Kühlschranktür verfügt über einen Verriegelungsmechanismus, damit sie während des Transports und bei Bewegungen des Fahrzeugs oder Boots fest verschlossen bleibt.

Alle im Kühlschrank verwendeten Materialien sind unbedenklich für Lebensmittel.

Gerätebeschreibung

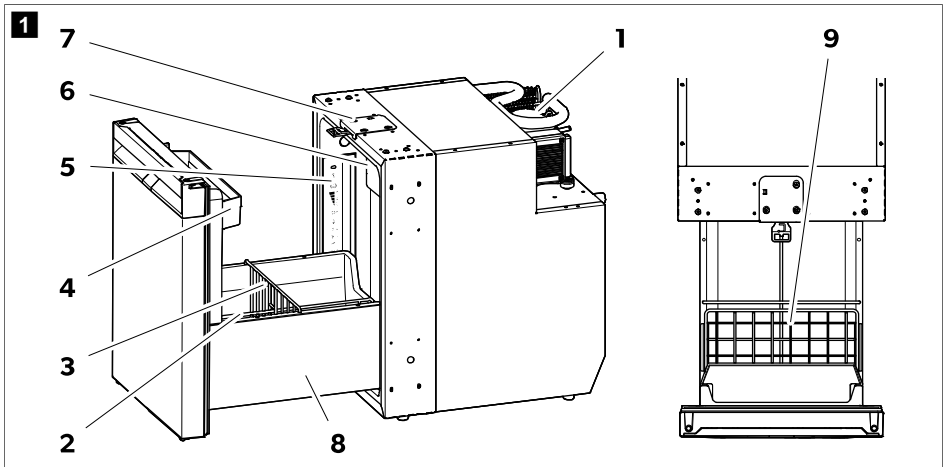

Nr.	Erläuterung
1	Kompressor
2	Schubladenteiler (vertikal)
3	Schubladenteiler (horizontal)
4	Obere Türablage
5	Bedienfeld mit Anzeige
6	Tiefkühlfach
7	Türverriegelung für Lüftung
8	Dekorative Schubladen-Seitenwand

Nr.	Erläuterung
9	Ablage

Bedien- und Anzeigeelemente

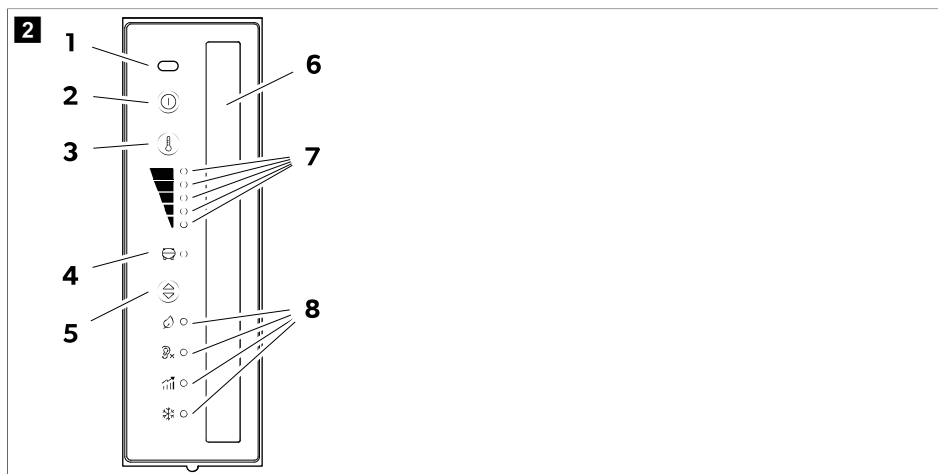

Nr.	Erläuterung
1	Türöffnungs-IR-Sensor
2	Ⓢ EIN/AUS-Taste
3	Ⓢ Kühlstufeneinstelltaste
4	Kompressor- und Fehleranzeige-LED
5	Ⓢ Betriebsmodustaste
6	Innenraumleuchte
7	Kühlstufen-Anzeige-LEDs
	<ul style="list-style-type: none"> Kühlstufe 5 Kühlstufe 4 Kühlstufe 3 Kühlstufe 2 Kühlstufe 1
8	Betriebsmodus-Anzeige-LEDs





Kompressor- und Fehleranzeige-LED

Die Kompressor- und Fehleranzeige-LED zeigt den Betriebszustand des Kompressors oder einen Fehler an:

Color	Beschreibung
Weiß	Kompressor ein
Orange	Kompressor aus
Orange (blinkend)	Fehler (siehe Kapitel Fehleranzeige auf Seite 55)

Betriebsmodus-Anzeige-LEDs

Die Betriebsmodus-Anzeige-LEDs zeigen folgende Einstelloptionen an:

Symbol	Beschreibung
	ECO-Modus: Betrieb mit reduziertem Energieverbrauch. Kühlstufe 1 – 3
	QUIET-Modus: Betrieb mit reduziertem Geräuschpegel. Kühlstufe 1 – 4
	Modus LEISTUNGSFÄHIGKEIT: Kühlstufe 1 – 5
	FREEZER-Modus: Betrieb bei herausgenommenem Tiefkühlfach. Kühlt den gesamten Innenraum des Kühlschranks auf -6°C .

11.1 Vor dem ersten Gebrauch



HINWEIS

- Lagern Sie Waren erst 4 Stunden nach Inbetriebnahme des Kühlschranks ein.
 - Bei Erstinbetriebnahme des Kühlschranks kann es zu einer Geruchsbildung kommen, die sich nach einigen Stunden verflüchtigt. Durchlüften Sie den Wohnraum gut.
 - Die Kühlleistung kann beeinflusst werden von:
 - der Umgebungstemperatur (z. B. wenn das Fahrzeug direkter Sonneneinstrahlung ausgesetzt ist),
 - der Menge der zu kühlenden Lebensmittel,
 - der Häufigkeit des Türöffnens
- > Reinigen Sie den Innenraum des Kühlschranks aus hygienischen Gründen (siehe Kapitel Reinigung und Wartung auf Seite 49).
- > Stellen Sie das Fahrzeug waagrecht ab, besonders bei Inbetriebnahme und Befüllen des Kühlschranks vor Reiseantritt.

Türverriegelung anpassen

Die Türverriegelung an der Oberseite des Kühlschranks kann so angepasst werden, dass die Schließbreite der Schublade geregelt wird ( Abb. **3** auf Seite 39).

1. Versuchen Sie bei geschlossener und verriegelter Schublade, die Schublade ohne Verwendung des Griffs zu öffnen, indem Sie an den Seiten ziehen.
2. Messen Sie, wie weit die Tür geöffnet werden kann ( Abb. **3** auf Seite 39, **1**).

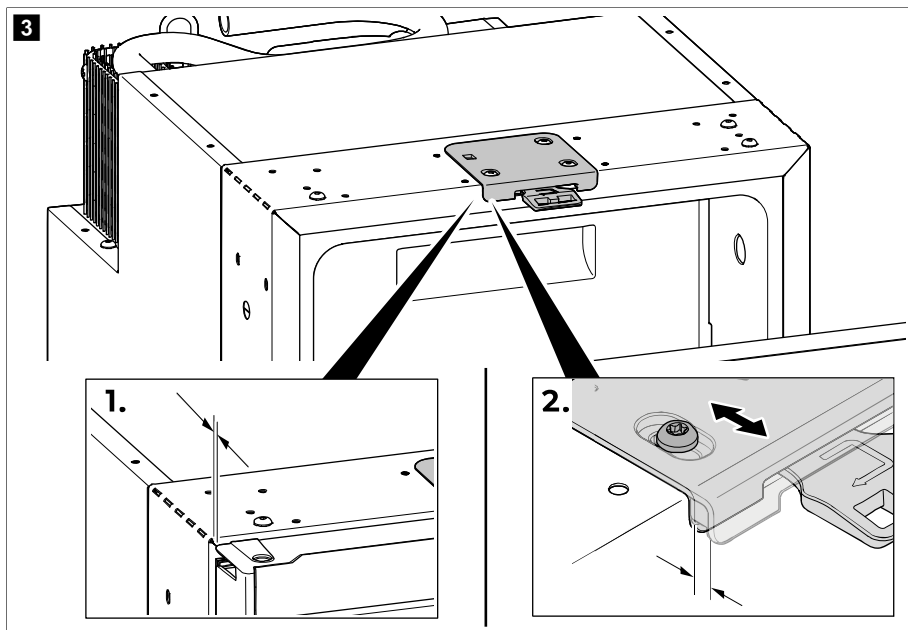

3. Wenn sich die Schublade öffnet oder der Öffnungsabstand größer als 5 mm ist, stellen Sie die Türverriegelungsposition so ein, dass der Öffnungsabstand im Bereich 2 ... 5 mm (Abb. 3 auf Seite 39, 2.) liegt.



HINWEIS Wenn die Türverriegelung richtig eingestellt ist, stellen Sie sicher, dass die Schublade beim Schließen ordnungsgemäß verriegelt wird (siehe Kapitel Kühlschrank schließen und verriegeln auf Seite 41).

11.2 Informationen zum Lagern von Lebensmitteln



VORSICHT! Gesundheitsgefahr

Wenn der Kühlschrank längere Zeit einer Umgebungstemperatur unter 10 °C ausgesetzt ist, kann die Regelung der Tiefkühlfachtemperatur nicht mehr garantiert werden. Das kann dazu führen, dass die Temperatur des Tiefkühlfachs ansteigt und die eingelagerten Waren auftauen.



ACHTUNG! Beschädigungsgefahr

Bewahren Sie keine kohlenensäurehaltigen Getränke im Tiefkühlfach auf.

Um Lebensmittelverschwendung zu vermeiden, beachten Sie bitte Folgendes:

- Halten Sie Temperaturschwankungen so gering wie möglich. Öffnen Sie den Kühlschrank nur so oft und so lange wie nötig, um einen deutlichen Temperaturanstieg in den Kühlfächern zu vermeiden. Lagern Sie Lebensmittel so, dass die Luft immer noch gut zirkulieren kann.
- Prüfen Sie bitte, ob die Kühlleistung des Kühlschranks für die Lebensmittel geeignet ist, die Sie kühlen wollen.
- Stellen Sie sicher, dass sich nur Gegenstände bzw. Waren im Kühlschrank befinden, die auf die gewählte Temperatur gekühlt werden dürfen.

- Bei einstellbarer Temperatur: Passen Sie die Temperatur der Menge und Art der Lebensmittel an.
 - Lagern Sie die verschiedenen Lebensmittel wie in den Abbildungen gezeigt.
 - Lebensmittel nehmen leicht Gerüche auf und geben Gerüche oder Aromen ab. Lagern Sie Lebensmittel daher stets abgedeckt oder in geschlossenen Behältern bzw. Flaschen.
- > Lagern Sie Lebensmittel wie gezeigt.

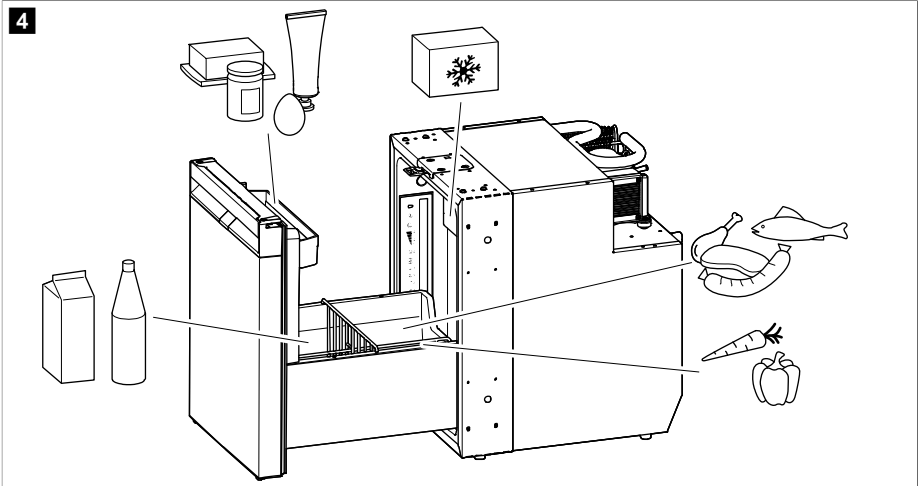

11.3 Energie sparen

- Öffnen Sie den Kühlschrank nur so oft und so lange wie nötig.
- Lassen Sie warme Speisen erst abkühlen, bevor Sie sie im Gerät kühl halten.
- Tauen Sie den Kühlschrank ab, sobald sich eine Eisschicht gebildet hat.
- Vermeiden Sie eine unnötig tiefe Innentemperatur.
- Für einen optimalen Energieverbrauch positionieren Sie die Einlegeböden und Schubladen entsprechend ihrer Position bei der Auslieferung.
- Prüfen Sie in regelmäßigen Abständen, ob die Dichtung der Tür noch richtig sitzt.
- Befreien Sie den Kondensator in regelmäßigen Abständen von Staub und Verunreinigungen.

11.4 Kühlschrank öffnen

- > Gehen Sie wie gezeigt vor, um den Kühlschrank zu öffnen.

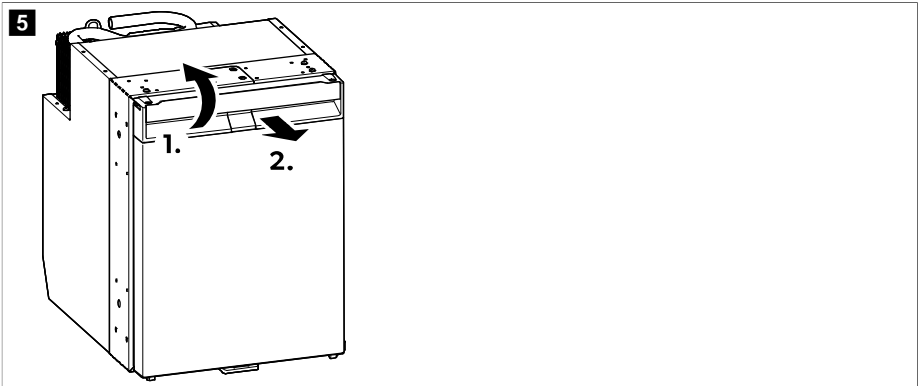

11.5 Kühlschrank schließen und verriegeln



VORSICHT! Verletzungsgefahr

Ist die Tür nicht korrekt verriegelt, drücken Sie vorsichtig oben und unten auf die Tür, bis sie einrastet.



HINWEIS Die Kühlschranktür verfügt über einen Verriegelungsmechanismus, der auch als Transportsicherung dient.

- > NRXD0050C, 0060C: Drücken Sie die Tür zu, bis Sie oben ein deutliches Klicken hören.

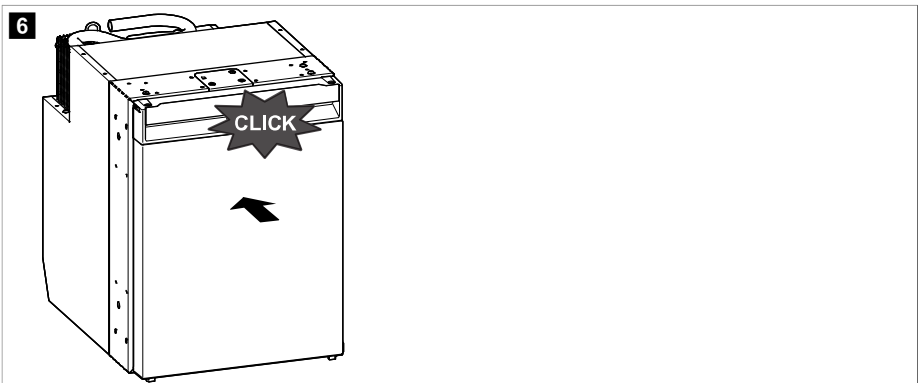

- > NRXD0050S, NRX0060S: Drücken Sie die Tür zu, bis Sie oben und unten ein deutliches Klicken hören.

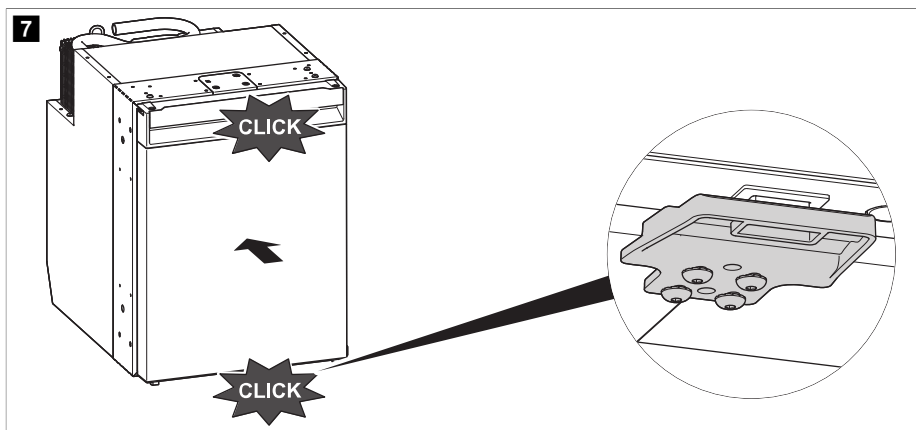



- ✓ Die Tür ist nun geschlossen und verriegelt.

11.6 Ein- und ausschalten



HINWEIS Schalten Sie den Kühlschrank immer aus, wenn er für längere Zeit nicht benutzt werden soll.

- > Halten Sie zum Einschalten die Taste  mindestens 2 s lang gedrückt.
- ✓ Der Kühlschrank schaltet sich mit der zuletzt gewählten Kühlstufeneinstellung und dem zuletzt gewählten Betriebsmodus ein.
- > Halten Sie zum Ausschalten die Taste  mindestens 2 s lang gedrückt.

11.7 Betriebsmodi einstellen



HINWEIS Bei Verwendung der Betriebsmodi ECO, PERFORMANCE oder FREEZER bleibt das System in diesem Modus, bis weitere Änderungen vorgenommen werden.

- > Um den Betriebsmodus einzustellen, drücken Sie wiederholt die Taste , bis die Anzeige-LED für den gewünschten Betriebsmodus leuchtet.

ECO-Modus verwenden

Bei aktiviertem ECO-Modus arbeitet der Kühlschrank mit reduziertem Energieverbrauch bei den Kühlstufen 1–3.

- ✓ Die Betriebsmodus-Anzeige-LED für den ECO-Modus  und die Anzeige-LED der ausgewählten Kühlstufe leuchten.

QUIET-Modus verwenden

Bei aktiviertem QUIET-Modus arbeitet der Kühlschrank mit reduziertem Geräuschpegel bei den Kühlstufen 1–4.



HINWEIS

- Der QUIET-Modus ist nicht verfügbar, wenn der Kühlschrank im FREEZER-Modus betrieben wird.
- Bei Verwendung des QUIET-Modus bleibt der Kühlschrank 8 h lang in diesem Modus und kehrt dann in den zuvor ausgewählten Modus zurück (ECO- oder PERFORMANCE-Modus).

- ✓ Die Betriebsmodus-Anzeige-LED für den QUIET-Modus (🔇) und die Anzeige-LED der ausgewählten Kühlstufe leuchten.

Modus LEISTUNGSFÄHIGKEIT verwenden

Bei aktiviertem PERFORMANCE-Modus arbeitet der Kühlschrank im Standard-Modus bei den Kühlstufen 1–5.

- ✓ Die Betriebsmodus-Anzeige-LED für den PERFORMANCE-Modus (🔊) und die Anzeige-LED der ausgewählten Kühlstufe leuchten.

FREEZER-Modus verwenden

Bei aktiviertem FREEZER-Modus wird das Kühlschrankfach auf -6°C gekühlt.



HINWEIS Entnehmen Sie das Tiefkühlfach, um die Funktion des FREEZER-Modus optimal nutzen zu können. Bei entferntem Tiefkühlfach wird die Zieltemperatur von -6°C deutlich schneller erreicht, und der gesamte Innenraum des Kühlschranks kann auf -6°C abgekühlt werden.

- ✓ Die Betriebsmodus-Anzeige-LED für den FREEZER-Modus (❄️) und alle Kühlstufen-Anzeige-LEDs leuchten dauerhaft.

11.8 Kühlstufe einstellen

- > Um die Kühlstufe einzustellen, drücken Sie wiederholt die Taste (🔍), bis Sie die gewünschte Kühlstufe erreicht haben.

11.9 Schubladenteiler neu positionieren

Die Schubladenteiler und die Ablage können nach Bedarf entfernt und neu positioniert werden.

- > Um die Schubladenteiler und die Ablage wie gewünscht neu zu positionieren, gehen Sie wie gezeigt vor.

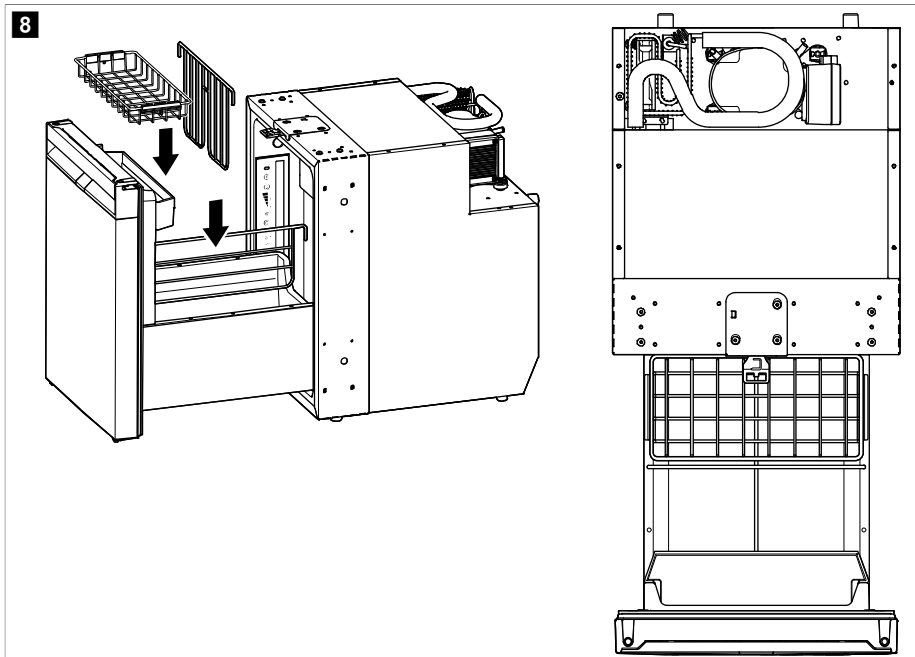

11.10 Tiefkühlfach entnehmen



ACHTUNG! Beschädigungsgefahr

- > Schließen Sie die Tür des Tiefkühlfachs, um das Tiefkühlfach zu entnehmen.
- > Greifen Sie das Tiefkühlfach an der Unterseite. Ziehen Sie nicht an der Tiefkühlfachtür.
- > Lagern Sie das Tiefkühlfach an einem trockenen und sicheren Ort.

- > Gehen Sie wie gezeigt vor, um das Tiefkühlfach zu entnehmen.

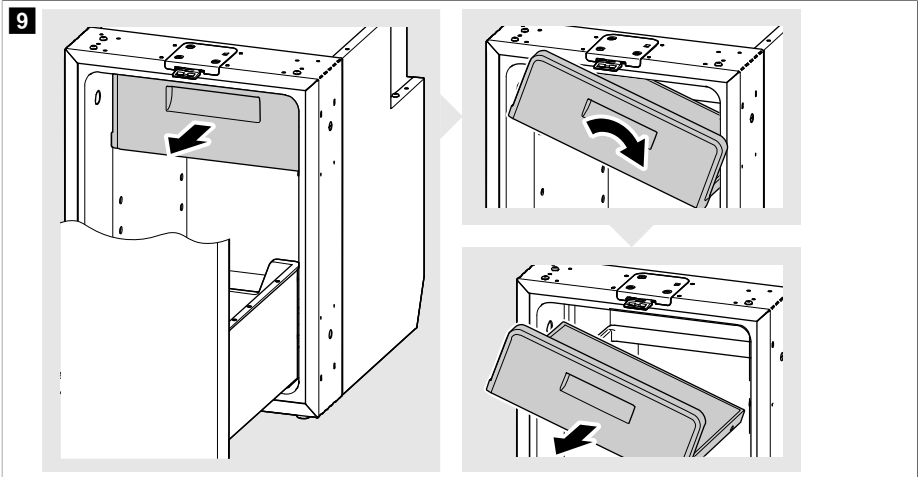

11.11 Schublade abnehmen und einsetzen

Schublade abnehmen



ACHTUNG! Beschädigungsgefahr

Entladen Sie die Schublade, bevor Sie sie abnehmen.

1. Ziehen Sie die Schublade vollständig heraus und lösen Sie auf beiden Seiten die Schrauben hinter der Tür an der Seitenwand (2.).

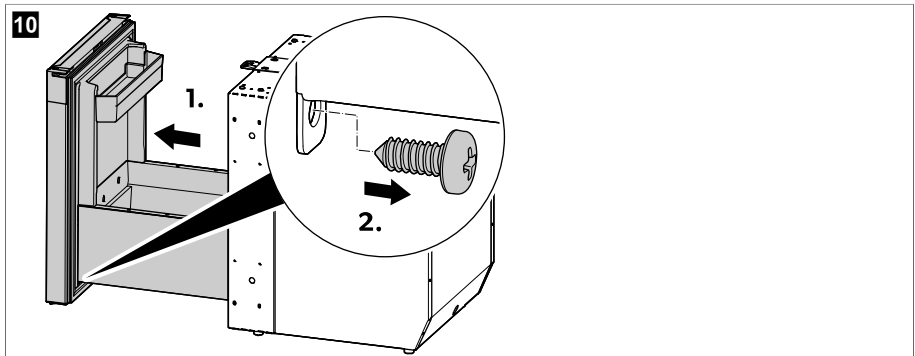

2. Entfernen Sie die Seitenwände. Drücken Sie dazu die erste Seitenwand in Richtung Schrank, um sie von den Haken zu lösen (1.). Wiederholen Sie den Vorgang auf der anderen Seite mit der zweiten Seitenwand.

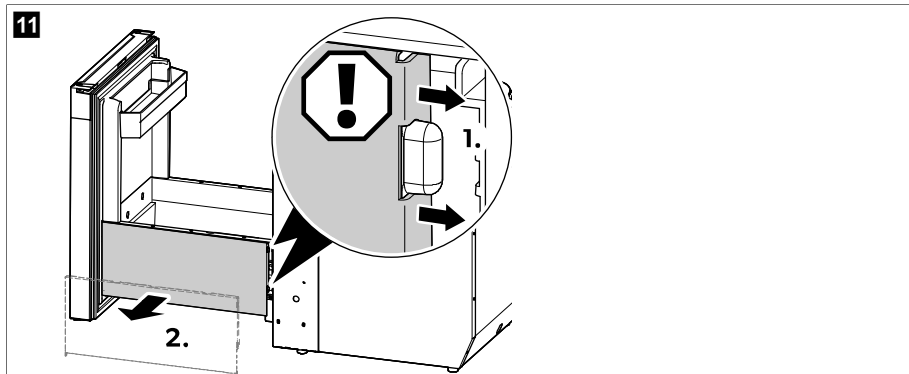

3. Drücken Sie den Hebel auf einer Seite nach oben und drücken Sie gleichzeitig den Hebel auf der anderen Seite nach unten. Ziehen Sie dann die Schublade vorsichtig heraus.

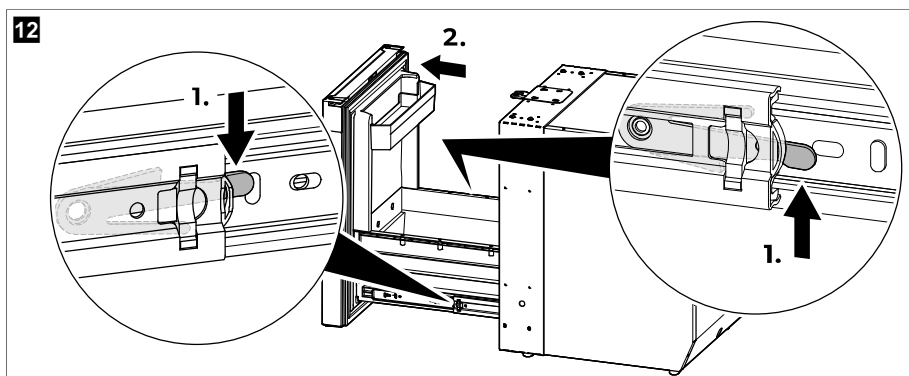

Schublade einsetzen



ACHTUNG! Beschädigungsgefahr

- > Achten Sie darauf, dass die Schublade in horizontaler Position bleibt, wenn Sie die Schubladenschienen an den Schrankschienen ausrichten, um Schäden an den Schienen zu vermeiden.
- > Setzen Sie die Schublade nicht ein, wenn sie beladen ist.

1. Ziehen Sie eine der Schrankschienen nach außen zur Mitte und schieben Sie die andere Schrankschiene ganz nach innen.

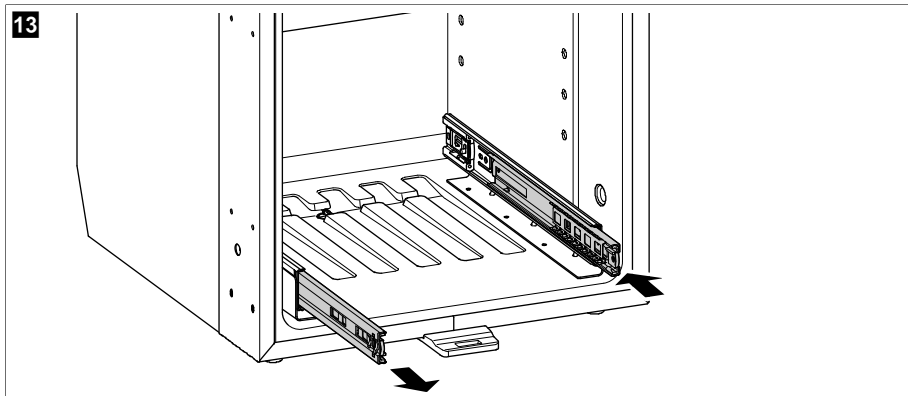

2. Richten Sie die Nut der verlängerten Schrankschiene an der Führung der entsprechenden Schubladenschiene aus. Drücken Sie die Schubladenschiene auf die Schrankschiene, bis die Schienen miteinander verbunden sind und sich leicht schieben lassen.

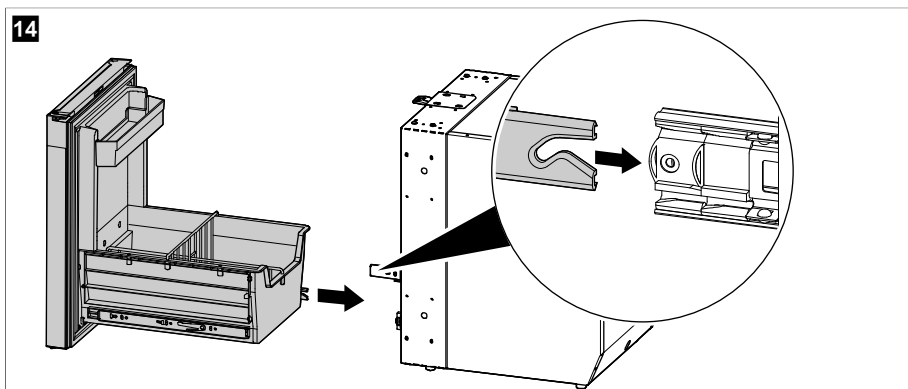

3. Schieben Sie die Schublade vorsichtig auf den verbundenen Schienen nach innen und richten Sie die Nut der eingefahrenen Schrankschiene an der Führung der entsprechenden Schubladenschiene aus. Drücken Sie die Schubladenschiene auf die Schrankschiene, bis die Schienen miteinander verbunden sind und sich leicht schieben lassen.

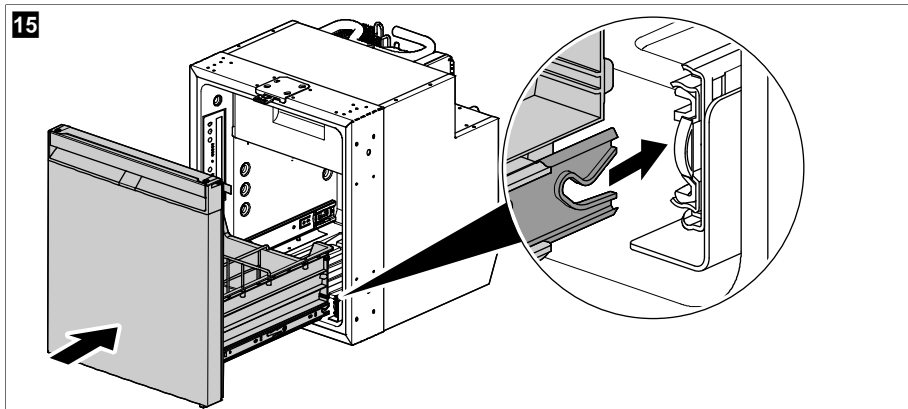

4. Schieben Sie die Schublade mehrmals auf und zu, um sicherzustellen, dass sie sich leicht schieben lässt.



ACHTUNG! Beschädigungsgefahr

Wenn sich die Schublade nicht leicht auf den Schienen schieben lässt, sitzt die Schienenführung der Schubladen nicht richtig in der Nut der Schrankschiene. Nehmen Sie die Schienen ab und richten Sie sie neu aus, bis sie sich leicht aufeinander schieben lassen. Versuchen Sie nicht, die Schienen mit Gewalt zu verbinden oder die Schublade mit Gewalt auf den Schienen zu bewegen.

5. Bringen Sie die Seitenwände an. Bringen Sie dazu die erste Seitenwand in Position und drücken Sie sie auf den Haken. Wiederholen Sie den Vorgang auf der anderen Seite mit der zweiten Seitenwand.

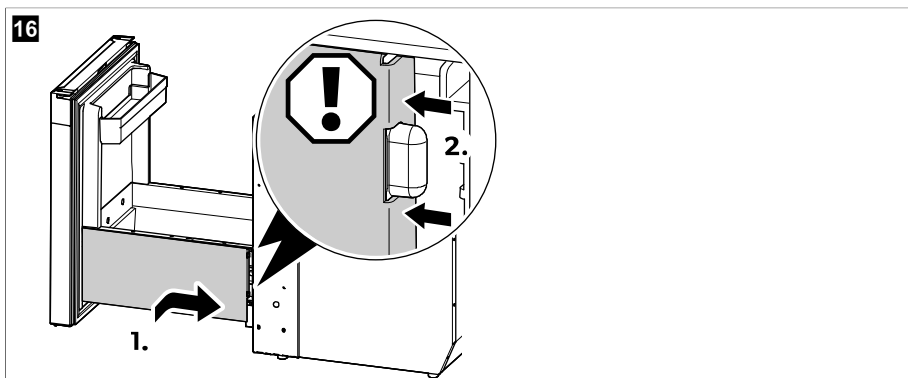

6. Ziehen Sie die Schrauben hinter der Tür an der Seitenwand auf beiden Seiten fest.

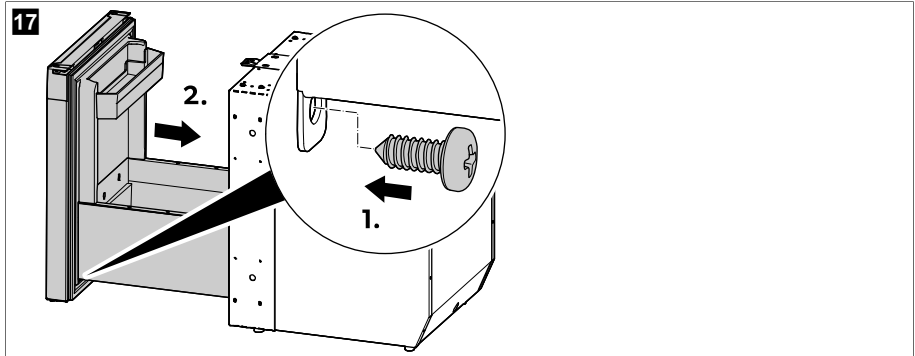

11.12 Wechselstrom-/Gleichstromadapter installieren (optional)



Die Montage- und Bedienungsanleitung für den Wechselstrom-/Gleichstromadapter finden Sie online unter qr.dometic.com/bfgpqN.

- > Gehen Sie wie gezeigt vor, um den AC/DC-Adapter (Zubehör) zu installieren.

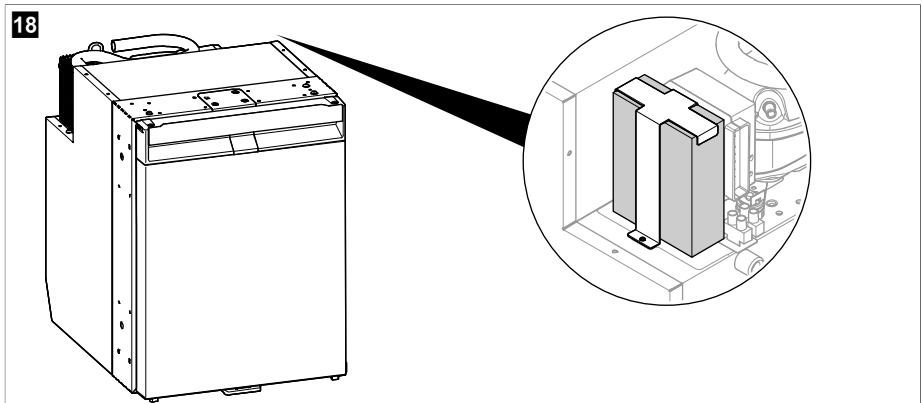

12 Reinigung und Wartung



WARNUNG! Gefahr durch Stromschlag

Trennen Sie den Kühlschrank vor Reinigungs- und Wartungsarbeiten von der Energiezufuhr.



ACHTUNG! Beschädigungsgefahr

- > Verwenden Sie keine scheuernden Reinigungsmittel oder harten Gegenstände zur Reinigung.

- > Verwenden Sie niemals harte oder spitze Werkzeuge zum Entfernen von Eisschichten oder zum Lösen festgefrorener Gegenstände.
- > Stellen Sie sicher, dass kein Wasser in die Dichtungen tropft. Dies kann die Elektronik beschädigen.



ACHTUNG! Beschädigungsgefahr

Die Lichtquelle darf nur durch den Hersteller, einen Kundendienst oder eine entsprechend qualifizierte Person ersetzt werden, um Gefährdungen zu vermeiden.

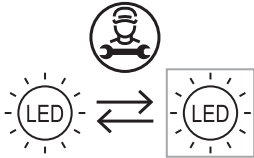

HINWEIS Nehmen Sie bei Bedarf die Schublade heraus, um den Innenraum des Kühlschranks gründlich zu reinigen (siehe Kapitel Schublade abnehmen und einsetzen auf Seite 45).

- > Reinigen Sie den Kühlschrank innen und außen regelmäßig sowie bei Verschmutzung mit einem feuchten Tuch. Wischen Sie den Kühlschrank nach dem Reinigen mit einem Tuch trocken.
- > Prüfen Sie den Tauwasserabfluss regelmäßig.
Reinigen Sie den Tauwasserabfluss, falls nötig. Wenn er verstopft ist, sammelt sich das Tauwasser auf dem Boden des Kühlschranks.
- > Befreien Sie den Kondensator in regelmäßigen Abständen mit einem feuchten Tuch von Staub und Verunreinigungen.

Kühlkreislauf

Der Kühlkreislauf ist wartungsfrei.

Kühlschrank abtauen



ACHTUNG! Beschädigungsgefahr

Verwenden Sie keine mechanischen oder andere Hilfsmittel, um den Abtauvorgang zu beschleunigen.



HINWEIS Mit der Zeit bildet sich Reif an der Rückwand im Inneren des Kühlschranks. Wenn diese Reifschicht etwa 3 mm dick ist, sollten Sie den Kühlschrank abtauen.

- > Um den Kühlschrank abzutauen, gehen Sie wie gezeigt vor.

19

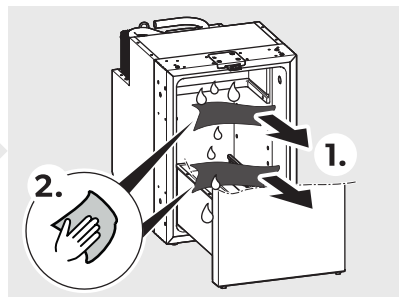
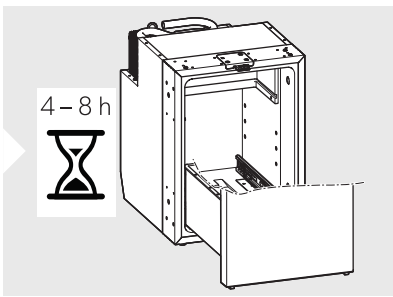
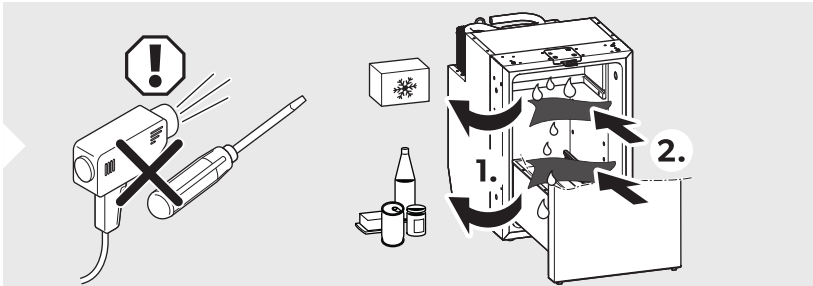
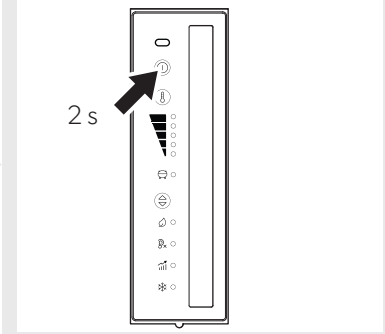
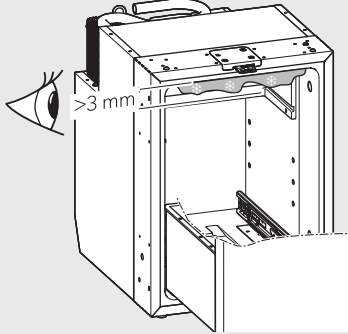

Kühlschranktür in Aufbewahrungsstellung positionieren



VORSICHT! Verletzungsgefahr

Die Aufbewahrungsstellung darf nicht während der Fahrt verwendet werden.



HINWEIS Bringen Sie die Kühlschranktür in die Aufbewahrungsstellung, wenn Sie den Kühlschrank längere Zeit nicht benutzen. Schimmelbildung wird so vermieden.

- > Tauen Sie den Kühlschrank ab (siehe Kühlschrank abtauen auf Seite 50).

> Bringen Sie die Kühlschranktür wie gezeigt in die Aufbewahrungsstellung.

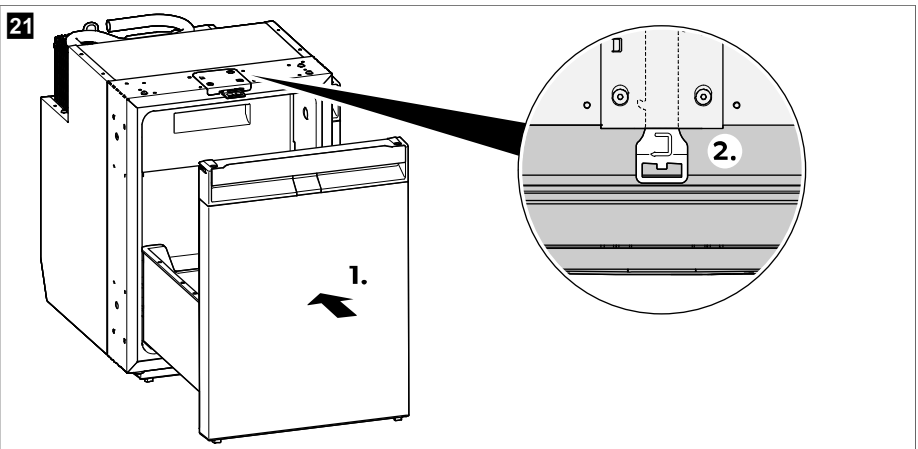
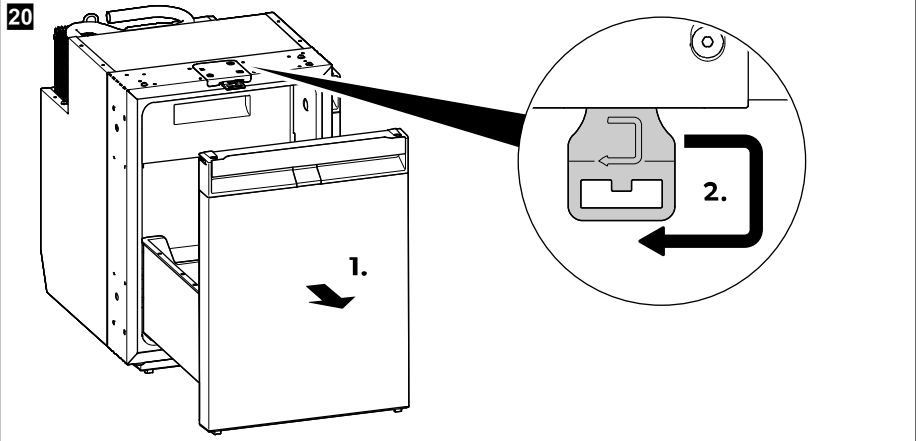

13 Fehlersuche und Fehlerbehebung



HINWEIS Für den sicheren Betrieb von 12 V Verbrauchern im Wohnwagen während der Fahrt muss sichergestellt sein, dass das Zugfahrzeug ausreichend Spannung zur Verfügung stellt. Bei einigen Fahrzeugen kann es passieren, dass das Batteriemanagementsystem des Fahrzeugs zum Schutz der Batterie Verbraucher automatisch abschaltet. Informieren Sie sich hierzu bei Ihrem Fahrzeughersteller.

22

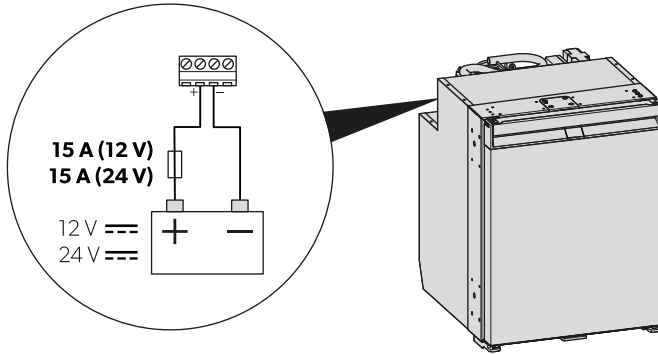

Problem	Mögliche Ursache	Lösungsvorschlag
Der Kühlschrank funktioniert nicht.	Die Sicherung in der Gleichstrom-Leitung ist defekt.	> Tauschen Sie die Sicherung aus  Abb. 22 auf Seite 53.
	Die Fahrzeug-Sicherung ist durchgebrannt.	> Tauschen Sie die Fahrzeug-Sicherung aus. Beachten Sie dazu die Bedienungsanleitung Ihres Fahrzeugs.
	Die Fahrzeugbatterie ist entladen.	> Prüfen Sie die Fahrzeugbatterie und laden Sie diese.
	Die Zündung ist nicht eingeschaltet.	> Schalten Sie die Zündung ein.
	Die Temperatur des Kompressors ist zu niedrig ($< 0\text{ }^{\circ}\text{C}$).	> Verschließen/bedecken Sie alle Außenlüftungsgitter vollständig mit Isoliermaterial.
	Der Kühlschrank schaltet sich automatisch ab, wenn die Spannung nicht ausreicht. (Entladeschlussspannung: 10,4 V)	> Laden Sie die Batterie. Der Kühlschrank startet automatisch wieder. (Einschaltspannung: 11,7 V)
Kühlleistung schlecht, Innentemperatur steigt an. Der Kompressor läuft durchgehend.	Die Belüftung um das Aggregat ist unzureichend.	> Prüfen Sie, ob das Lüftungsgitter frei ist. > Stellen Sie den Kühlschrank an einem anderen Ort auf.
	Die Innenwände sind vereist.	> Prüfen Sie, ob die Kühlschranktür richtig schließt. > Stellen Sie sicher, dass die Dichtung des Kühlschranks korrekt anliegt und nicht beschädigt ist. > Tauen Sie den Kühlschrank ab (siehe Kühlschrank abtauen auf Seite 50).

Problem	Mögliche Ursache	Lösungsvorschlag
	Die Temperatur ist zu hoch eingestellt.	> Stellen Sie eine niedrigere Temperatur ein.
	Die Umgebungstemperatur ist zu hoch.	> Entnehmen Sie zeitweise das Lüftungsgitter, sodass die warme Luft schneller entweicht.
	Es wurden zu viele Lebensmittel gleichzeitig in den Kühlschrank gegeben.	> Entnehmen Sie einen Teil der Lebensmittel.
	Es wurden zu viele warme Lebensmittel gleichzeitig in den Kühlschrank gegeben.	> Entnehmen Sie die warmen Lebensmittel und lassen Sie sie vor der Einlagerung abkühlen.
	Der Kühlschrank ist noch nicht lange in Betrieb.	> Prüfen Sie die Temperatur erneut nach 4 h / 5 h .
	Der Kondensator ist verschmutzt.	> Reinigen Sie den Kondensator (siehe Kapitel Reinigung und Wartung auf Seite 49).
	Der Lüfter ist defekt.	> Wenden Sie sich an einen autorisierten Kundendienst.
Kühlleistung schlecht, Innentemperatur steigt an. Der Kompressor läuft nicht oft.	Die Batteriekapazität ist erschöpft.	> Laden Sie die Batterie auf.
Kühlleistung schlecht, Innentemperatur steigt an. Der Kompressor läuft nicht (Batterieanschluss).	Unterbrechung in der Anschlussleitung Batterieelektronik.	> Stellen Sie eine Verbindung her.
	Der Hauptschalter ist defekt (falls vorhanden).	> Wechseln Sie den Hauptschalter.
	Die zusätzliche Leitungsabsicherung ist durchgebrannt (falls vorhanden).	> Wechseln Sie die Leitungsabsicherung.
	Die Batteriespannung ist zu niedrig.	> Laden Sie die Batterie auf.
	Die Batteriekapazität ist zu niedrig.	> Ersetzen Sie die Batterie.
	Die Kabel haben sich gelöst. Der Kontakt ist schlecht (Korrosion).	> Stellen Sie eine Verbindung her.
	Der Kabelquerschnitt ist zu klein.	> Ersetzen Sie das Kabel.
	Der Kompressor ist defekt.	> Wenden Sie sich an einen autorisierten Kundendienst.
Kühlleistung schlecht, Innentemperatur steigt an. Der Kompressor läuft nicht (Anschluss an Wechselspannung).	Die Anschlussleitung ist unterbrochen.	> Stellen Sie eine Verbindung her.
	Der Hauptschalter ist defekt (falls vorhanden).	> Wechseln Sie den Hauptschalter.

Problem	Mögliche Ursache	Lösungsvorschlag
	Die zusätzliche Leitungsabsicherung ist durchgebrannt (falls vorhanden).	> Wechseln Sie die Leitungsabsicherung.
	Der Kompressor ist defekt.	> Wenden Sie sich an einen autorisierten Kundendienst.
Ungewöhnliche Geräusche.	Ein Bauteil des Kältemittelkreislaufs kann nicht frei schwingen (liegt an der Wand an).	> Biegen Sie das Bauteil vorsichtig von dem Hindernis weg.
	Ein Fremdkörper ist zwischen dem Kühlaggregat und der Wand eingeklemmt.	> Entfernen Sie den Fremdkörper.
	Lüftergeräusch.	> Wenden Sie sich an einen autorisierten Kundendienst.
Die Schublade öffnet sich bei Bewegungen unbeabsichtigt (z. B. während der Fahrt).	Die Position der Türverriegelung ist nicht korrekt eingestellt.	> Stellen Sie die Position der Türverriegelung richtig ein (siehe Kapitel Türverriegelung anpassen auf Seite 38).
Die Schublade schließt nicht richtig.	Die Position der Türverriegelung ist nicht korrekt eingestellt.	> Stellen Sie die Position der Türverriegelung richtig ein (siehe Kapitel Türverriegelung anpassen auf Seite 38).
	Die Position der Türverriegelung ist richtig eingestellt, aber die Schublade ist nicht richtig verriegelt.	> Achten Sie darauf, dass die Schublade beim Schließen ordnungsgemäß verriegelt und gesichert ist (siehe Kapitel Kühlschrank schließen und verriegeln auf Seite 41).

Fehleranzeige



HINWEIS

- Alle Fehler werden durch orangefarbenes Blinken der Fehleranzeige-LED angezeigt (siehe Bedien- und Anzeigeelemente auf Seite 37). Die Anzahl der Blinksignale hängt von der Art des Fehlers ab. Jedes Blinksignal dauert eine Viertelsekunde. Nach der Blinksequenz folgt eine Pause. Die Sequenz für den Fehler wird alle vier Sekunden wiederholt.
- In den Betriebsmodi ECO, PERFORMANCE und FREEZER ertönt ein zusätzlicher Piepton.

Blinkfrequenz	Error	Mögliche Ursache
1	Unter- oder Überspannung	Die Versorgungsspannung liegt außerhalb des eingestellten Bereichs.
2	Lüfter-Überstrom	Der Lüfter belastet die Elektronikeinheit mit mehr als 1 A.
3	Motor läuft nicht an	Der Rotor sitzt fest. Der Differenzdruck im Kühlsystem ist zu hoch.

Blinkfrequenz	Error	Mögliche Ursache
4	Zu niedrige Drehzahl	Bei zu stark belastetem Kühlsystem lässt sich die Mindestdrehzahl des Motors nicht aufrecht erhalten.
5	Übertemperatur der Elektronik-einheit	Bei zu stark belastetem Kühlsystem oder zu hoch eingestellter Temperatur kann sich die Elektronik überhitzen.
Dauernd	Temperatursensorfehler	Der Temperatursensor ist defekt.

14 Gewährleistung

Es gilt die gesetzliche Gewährleistungsfrist. Sollte das Produkt defekt sein, wenden Sie sich bitte an die Niederlassung des Herstellers in Ihrem Land (siehe dometic.com/dealer) oder an Ihren Fachhändler.

Bitte senden Sie bei einem Reparatur- bzw. Gewährleistungsantrag folgende Unterlagen mit dem Gerät ein:

- eine Kopie der Rechnung mit Kaufdatum
- einen Reklamationsgrund oder eine Fehlerbeschreibung

Bitte beachten Sie, dass eigenständig oder nicht fachgerecht durchgeführte Reparaturen die Sicherheit gefährden und zum Erlöschen der Gewährleistung führen können.

15 Entsorgung



ACHTUNG! Beschädigungsgefahr

Die Isolierung des Kühlgeräts enthält brennbares Cyclopentan und erfordert ein besonderes Entsorgungsverfahren. Entsorgen Sie das Kühlgerät am Ende seiner Nutzungsdauer in einem entsprechenden Recyclingcenter.



Geben Sie das Verpackungsmaterial möglichst in den entsprechenden Recycling-Müll. Wenden Sie sich an einen örtlichen Wertstoffhof oder einen Fachhändler, um zu erfahren, wie Sie das Produkt gemäß den geltenden Entsorgungsvorschriften entsorgen können.

16 Technische Daten

Die aktuelle EU-Konformitätserklärung für Ihr Gerät finden Sie auf der jeweiligen Produktseite auf dometic.com. Wenden Sie sich alternativ dazu direkt an den Hersteller (siehe dometic.com/dealer).

Dieses Gerät entspricht der UN ECE-Regelung R10.

	NRXD0050(C/S)	NRXD0060(C/S)
Kapazität		
• Kühlschranksfach	41,6 L	51,9 L
• Tiefkühlfach	4,4 L	6,1 L
• Gesamtfassungsvermögen	46 L	58 L
• Gesamtfassungsvermögen (Tiefkühlfach entnommen)	44 L	55 L
Anschlussspannung	12 / 24 V $\overline{=}$	
Bordbatterieschutz (12V)		
• Ausschaltspannung	10,4V	

	NRXD0050(C/S)	NRXD0060(C/S)
• Wiedereinschaltspannung	11,7 V	
Bordbatterieschutz (24 V)		
• Ausschaltspannung	22,8 V	
• Wiedereinschaltspannung	24,2 V	
Klimaklasse	T	
Lagertemperaturbereich:	0 °C ... 12 °C	
• Kühlschranksfach	-15 °C ... -5 °C	
• Tiefkühlfach		
• FREEZER-Modus	-6 °C	
Für den Gebrauch vorgesehene Umgebungstemperatur	16 °C ... 43 °C	
Kältemittel	R600a	
Kältemittelmenge	12 g	
CO ₂ -Äquivalent	0,000t	0,000t
Treibhauspotenzial (GWP)	3	
Schallemission (EN 60704)	40 ... 45 dB(A)	
Abmessungen H x B x T	525 mm x 380 mm x 510 mm (Mit Füßen und Abstandhalter)	525 mm x 448 mm x 537 mm (with feet and spacer)
Nettogewicht	18,9 kg	20,3 kg

Français

1	Remarques importantes.....	58
2	Signification des symboles.....	58
3	Description des symboles de l'appareil.....	59
4	Cybersécurité.....	59
5	Documents associés.....	59
6	Consignes de sécurité.....	59
7	Contenu de la livraison.....	62
8	Accessoires.....	62
9	Usage conforme.....	63
10	Description technique.....	64
11	Avant la première utilisation.....	66
12	Informations relatives au stockage des aliments.....	67
13	Économie d'énergie.....	68
14	Ouverture du réfrigérateur.....	69
15	Fermeture et sécurisation du réfrigérateur.....	69
16	Mise en marche et arrêt.....	70
17	Réglage des modes de fonctionnement.....	70
18	Réglage du niveau de refroidissement.....	71
19	Repositionnement des séparateurs de tiroir.....	71
20	Retrait du compartiment de congélation.....	72
21	Retrait et insertion du tiroir.....	73
22	Installation de l'adaptateur CA/CC (en option).....	77
23	Nettoyage et entretien.....	77
24	Dépannage.....	80
25	Garantie.....	84
26	Mise au rebut.....	84
27	Caractéristiques techniques.....	84

1 Remarques importantes

Veillez lire et suivre attentivement l'ensemble des instructions, directives et avertissements figurant dans ce manuel afin d'installer, d'utiliser et d'entretenir le produit correctement à tout moment. Ces instructions DOIVENT rester avec le produit.

En utilisant ce produit, vous confirmez expressément avoir lu attentivement l'ensemble des instructions, directives et avertissements et que vous comprenez et acceptez de respecter les modalités et conditions énoncées dans le présent document. Vous acceptez d'utiliser ce produit uniquement pour l'usage et l'application prévus et conformément aux instructions, directives et avertissements figurant dans le présent manuel, ainsi qu'à toutes les lois et réglementations applicables. En cas de non-respect des instructions et avertissements figurant dans ce manuel, vous risquez de vous blesser ou de blesser d'autres personnes, d'endommager votre produit ou d'endommager d'autres biens à proximité. Le présent manuel produit, y compris les instructions, directives et avertissements, ainsi que la documentation associée peuvent faire l'objet de modifications et de mises à jour. Pour obtenir des informations actualisées sur le produit, consultez le site documents.dometic.com.

2 Signification des symboles

Un mot de signalement identifie les messages relatifs à la sécurité et aux dégâts matériels en indiquant le degré ou le niveau de gravité du danger.



AVERTISSEMENT !

Indique une situation dangereuse qui, si elle n'est pas évitée, est susceptible d'entraîner des blessures graves, voire mortelles.

**ATTENTION !**

Indique une situation dangereuse qui, si elle n'est pas évitée, est susceptible d'entraîner des blessures légères ou de gravité modérée.

**AVIS !**

Indique une situation dangereuse qui, si elle n'est pas évitée, peut entraîner des dommages matériels.



REMARQUE Informations supplémentaires sur l'utilisation de ce produit.

3 Description des symboles de l'appareil



Attention ! Risque d'incendie. Matériaux inflammables.

4 Cybersécurité

Nous confirmons que ce produit est conforme au règlement Security and Telecommunications Infrastructure regulation (Royaume-Uni). La déclaration de conformité est disponible à l'adresse documents.dometic.com. Pour signaler un incident de sécurité, envoyez un e-mail à l'adresse productcybersecurity@dometic.com. Les mises à jour de sécurité seront fournies pendant au moins cinq ans après la date de fabrication.

5 Documents associés



Les instructions de montage sont disponibles en ligne sur qr.dometic.com/bfgppU

6 Consignes de sécurité

Sécurité générale

**AVERTISSEMENT ! Risque d'électrocution**

- > L'installation et le retrait du réfrigérateur doivent uniquement être réalisés par du personnel qualifié.
- > Faire exécuter l'installation dans des pièces humides et dans des zones exposées à l'eau uniquement par un spécialiste.
- > Si vous installez le réfrigérateur sous un auvent ou un endroit similaire, assurez-vous qu'il est protégé de la pluie et des éclaboussures.
- > Si le réfrigérateur présente des dégâts visibles, vous ne devez pas le mettre en service.
- > Seul du personnel qualifié est habilité à réparer le réfrigérateur. Toute réparation mal effectuée risquerait d'entraîner de graves dangers ou d'endommager le réfrigérateur.
- > Si le câble de raccordement du réfrigérateur est endommagé, il doit être remplacé par le fabricant, son service après-vente ou une personne de qualification similaire, afin d'éviter tout danger.
- > Veillez à ne pas coincer ni endommager le cordon d'alimentation lors de la mise en place du réfrigérateur.

- > Ne placez pas de multiprises portables ou de blocs d'alimentation portables à l'arrière du réfrigérateur.
- > Ne touchez pas les câbles dénudés à mains nues.



AVERTISSEMENT ! Risque d'incendie

- > Le fluide frigorigène du circuit frigorifique s'enflamme facilement. En cas de fuite, des gaz combustibles peuvent s'accumuler si l'appareil se trouve dans une petite pièce. En cas d'endommagement du circuit frigorifique :
 - Veillez à tenir le réfrigérateur à l'écart des flammes nues et des sources d'ignition potentielles.
 - Aérez bien la pièce.
 - Éteignez le réfrigérateur.
- > Pour les réfrigérateurs utilisant du fluide frigorigène inflammable : Le circuit frigorifique contient une faible quantité de fluide frigorigène écologique, mais inflammable. Il n'affecte pas la couche d'ozone et ne contribue pas à l'effet de serre. Une fuite de fluide frigorigène peut prendre feu.
- > Pour les réfrigérateurs utilisant du fluide frigorigène inflammable : N'utilisez ou ne stockez pas le réfrigérateur dans des espaces confinés avec une aération faible ou inexistante.
- > N'ouvrez jamais le circuit frigorifique.
- > Veillez à ne pas installer de composants électroniques et de sources lumineuses susceptibles de générer des étincelles ou des arcs électriques lors du fonctionnement normal ou anormal (ex. : relais, compteurs) dans la cavité d'installation du réfrigérateur.
- > L'isolation du réfrigérateur contient un gaz inflammable (cyclopentane) et nécessite des procédures d'élimination spéciales. À la fin de son cycle de vie, déposez le réfrigérateur dans un centre de recyclage approprié.



AVERTISSEMENT ! Risque d'explosion

Ne stockez aucune substance explosive, telle que des aérosols contenant des gaz combustibles, dans le réfrigérateur.



AVERTISSEMENT ! Risque pour la santé

- > Ce réfrigérateur peut être utilisé par des enfants âgés de 8 ans et plus et des personnes ayant des capacités physiques, sensorielles ou mentales réduites ou un manque d'expérience et de connaissances, s'ils sont sous surveillance ou ont reçu des instructions sur l'utilisation du réfrigérateur en toute sécurité et comprennent les risques impliqués.
- > Les enfants âgés de 3 à 8 ans peuvent remplir et vider le réfrigérateur.
- > Le nettoyage et l'entretien ne doivent pas être effectués par des enfants sans surveillance.
- > Les enfants doivent être surveillés pour s'assurer qu'ils ne jouent pas avec le réfrigérateur.



AVERTISSEMENT ! Risque d'enfermement d'enfant

Démontez le tiroir avant de mettre votre ancien réfrigérateur au rebut afin que les enfants ne puissent pas s'y enfermer.



ATTENTION ! Risque pour la santé

- > Pour éviter tout risque dû à l'instabilité du réfrigérateur, celui-ci doit être fixé conformément aux instructions d'installation.
- > Veillez à ce que les orifices de ventilation situés sur le réfrigérateur et dans la structure intégrée ne soient pas obstrués.
- > N'utilisez pas d'appareils mécaniques ou d'autres moyens pour accélérer le processus de dégivrage, outre ceux recommandés par le fabricant.
- > N'ouvrez ou n'endommagez en aucun cas le circuit frigorifique.
- > N'exploitez aucun appareil électrique à l'intérieur du réfrigérateur, sauf si le fabricant le recommande.

**ATTENTION ! Risque de blessure**

- > N'utilisez ou ne stockez pas de matériaux inflammables dans ce réfrigérateur ou à proximité de celui-ci.
- > Ne placez pas d'articles dans ou contre ce réfrigérateur.
- > Ne modifiez pas ce réfrigérateur.
- > Ne touchez pas la charnière.

**AVIS ! Risque d'endommagement**

- > Veillez à ce que l'évacuation de la condensation, s'il y en a, soit toujours propre.
- > Si le réfrigérateur est équipé de grilles d'aération, n'utilisez pas de nettoyeur à haute pression lors du nettoyage de véhicule dans la zone de la grille.
- > Le réfrigérateur ne doit pas être exposé à la pluie.
- > Ne tirez jamais sur le câble de raccordement pour sortir la fiche de la prise.

Sécurité d'exploitation de l'équipement de réfrigération**ATTENTION ! Risque pour la santé**

- > Assurez-vous de stocker uniquement des objets pouvant être refroidis à la température sélectionnée dans le réfrigérateur.
- > Nettoyez régulièrement les surfaces qui entrent en contact avec les aliments, ainsi que les systèmes de drainage accessibles.
- > Stockez la viande et le poisson crus dans des récipients appropriés à l'intérieur du réfrigérateur de façon à ce qu'ils ne soient pas en contact avec d'autres aliments et ne puissent pas goutter sur ceux-ci.
- > Une ouverture prolongée de la porte peut entraîner une augmentation significative de la température dans les compartiments du réfrigérateur. Si le réfrigérateur reste vide pendant une période prolongée :
 - Éteignez le réfrigérateur.
 - Dégivrez le réfrigérateur.
 - Nettoyez et séchez le réfrigérateur.
 - Laissez le tiroir ouvert pour éviter que des moisissures ne se développent à l'intérieur du réfrigérateur. Si possible, placez le tiroir du réfrigérateur et la porte du congélateur en position hiver.

**ATTENTION ! Risque de blessure**

- > Ne touchez pas la charnière.
- > Fermez et verrouillez le tiroir du réfrigérateur avant tout trajet.
- > Le système frigorifique situé à l'arrière du réfrigérateur devient très chaud pendant le fonctionnement. Si le réfrigérateur est équipé de grilles d'aération, protégez-vous contre tout contact avec des pièces chaudes lors de la dépose de ces grilles.
- > Le tiroir de l'appareil et la porte du congélateur peuvent se détacher de l'appareil s'ils ne sont pas utilisés correctement. Fermez le tiroir et la porte en les poussant jusqu'à ce que vous entendiez un clic distinct.

**AVIS ! Risque d'endommagement**

- > **Risque de surchauffe !** Veillez toujours à ce que la chaleur produite lors du fonctionnement puisse se dissiper suffisamment. Veillez à ce que le réfrigérateur se trouve à distance suffisante des murs ou autres objets, de sorte que l'air puisse circuler.
- > Respectez la charge maximale du tiroir.
- > Ne remplissez pas l'intérieur du réfrigérateur de substances liquides ou de glace.
- > Tenez le réfrigérateur et les câbles à l'abri de la chaleur et de l'humidité.
- > Ne tirez jamais sur le câble de raccordement pour sortir la fiche de la prise.

**REMARQUE**

- > Si le système de gestion de la batterie de votre véhicule arrête le réfrigérateur pour protéger la batterie, contactez le fabricant de votre véhicule.
- > Si les températures ambiantes sont comprises entre 15 °C ... 25 °C , choisissez le réglage de température intermédiaire.
- > Pour éviter de gâcher des aliments, notez les éléments suivants :
 - Évitez autant que possible les variations de température. Ouvrez uniquement le congélateur lorsque c'est nécessaire et le moins longtemps possible. Entrez les denrées alimentaires de sorte que l'air puisse circuler librement entre elles.
 - Assurez-vous de stocker uniquement des objets pouvant être refroidis à la température sélectionnée dans le réfrigérateur.
 - Entrez les divers types de denrées alimentaires comme indiqué sur les figures.
 - Si vous pouvez régler la température : Ajustez la température en fonction de la quantité et de la nature des denrées alimentaires.
 - Les denrées alimentaires peuvent facilement absorber ou dégager des odeurs. Entrez toujours les denrées alimentaires dans des conteneurs/bouteilles couverts ou fermés.

Installation sécurisée du réfrigérateur**AVERTISSEMENT ! Risque d'incendie**

- > Assurez un traitement propre et sans traces lorsqu'un produit d'étanchéité au silicone ou un produit similaire est utilisé. Tout contact de fils de silicone avec des pièces chaudes ou des flammes nues présente un risque d'incendie.
- > Ne montez pas le réfrigérateur près de flammes nues ou d'autres sources de chaleur (chauffage, fours à gaz, etc.).

**AVIS ! Risque d'endommagement**

- > Tenez l'appareil par le corps uniquement pendant le transport.
- > Le réfrigérateur est exclusivement conçu pour être installé dans une alcôve. Le réfrigérateur doit être installé dans un meuble ou une armoire à l'aide d'un cadre de fixation ou d'autres brides pour éviter qu'il ne bascule. Une fois le réfrigérateur installé, seule la façade doit être accessible.

7 Contenu de la livraison

Quantité	Description
1	Réfrigérateur à compresseur
1	Coude de vidange
4	Protection de vis
1	Guide rapide
1	Manuel d'utilisation (en ligne uniquement)
1	Instructions de montage

8 Accessoires

Disponibles comme accessoires (non compris dans la livraison) :

Description	N° d'article
Cadre de fixation avec cadre inférieur	
• NRXD0050	9620012877
• NRXD0060	9620012881
Cadre de fixation avec cadre inférieur (noir)	
• NRXD0050	9620012874
• NRXD0060	9620012875
Adaptateur CA/CC	9620013449 (EU) 9620013450 (UK)

9 Usage conforme

Le réfrigérateur est adapté à ce qui suit :

- Installation dans les caravanes, les camping-cars, les bateaux et les camions
- Réfrigération et stockage d'aliments
- Stockage d'aliments surgelés
- Utilisation à l'intérieur
- NRXD0050S, 0060S uniquement : Utilisation en extérieur sur un bateau*

*NRXD0050C, 0060C uniquement : Lorsque cet appareil est utilisé à bord d'un bateau, il doit être installé dans une salle de jour et non pas sur le pont extérieur.

Ce réfrigérateur n'est pas destiné à une utilisation commerciale, de vente au détail ou domestique.

Le réfrigérateur n'est **pas** conçu pour :

- Le stockage de médicaments
- Le stockage de substances corrosives ou contenant des solvants
- La surgélation d'aliments

Le compartiment de congélation convient pour le stockage des produits précongelés et pour le stockage ou la préparation de glaces et de glaçons. Il n'est pas adapté à la congélation d'aliments.

Le réfrigérateur est destiné à être installé dans un meuble ou une cavité dédiée.

Le refroidissement est optimal lorsque la température ambiante se situe entre 16 °C ... 43 °C .

Ce produit convient uniquement à l'usage et à l'application prévus, conformément au présent manuel d'instructions.

Ce manuel fournit les informations nécessaires à l'installation et/ou à l'utilisation correcte du produit. Une installation, une utilisation ou un entretien inappropriés entraînera des performances insatisfaisantes et une éventuelle défaillance.

Le fabricant décline toute responsabilité en cas de blessure ou de dommage résultant :

- d'une installation, d'un montage ou d'un raccordement incorrect, y compris d'une surtension
- d'un entretien inadapté ou de l'utilisation de pièces de rechange autres que les pièces de rechange d'origine fournies par le fabricant
- de modifications apportées au produit sans autorisation explicite du fabricant
- d'usages différents de ceux décrits dans ce manuel

Dometic se réserve le droit de modifier l'apparence et les spécifications produit.

10 Description technique

Le réfrigérateur est un réfrigérateur à compresseur.

Le réfrigérateur peut être alimenté avec une tension de 12 V ou 24 V et convient donc également aux applications de camping ou maritimes.

Le réfrigérateur peut être converti en unité CA/CC via un adaptateur CA/CC enclipsable (accessoires).

Le réfrigérateur est un tiroir qui peut être ouvert en tirant sur la poignée et entièrement retiré de l'unité de réfrigération pour être nettoyé. Vous pouvez utiliser des séparateurs de tiroir pour empêcher les bouteilles ou autres emballages de boissons de tomber lors des retraits. Les séparateurs de tiroirs peuvent être retirés et repositionnés selon les besoins.

Le modèle est équipé en usine d'un compartiment de congélation amovible.

La porte du réfrigérateur est dotée d'un mécanisme de verrouillage qui la maintient solidement fermée pendant les déplacements et les mouvements du véhicule ou du bateau.

Tous les matériaux utilisés lors de la construction de la glacière n'altèrent pas la qualité des denrées alimentaires.

Description de l'appareil

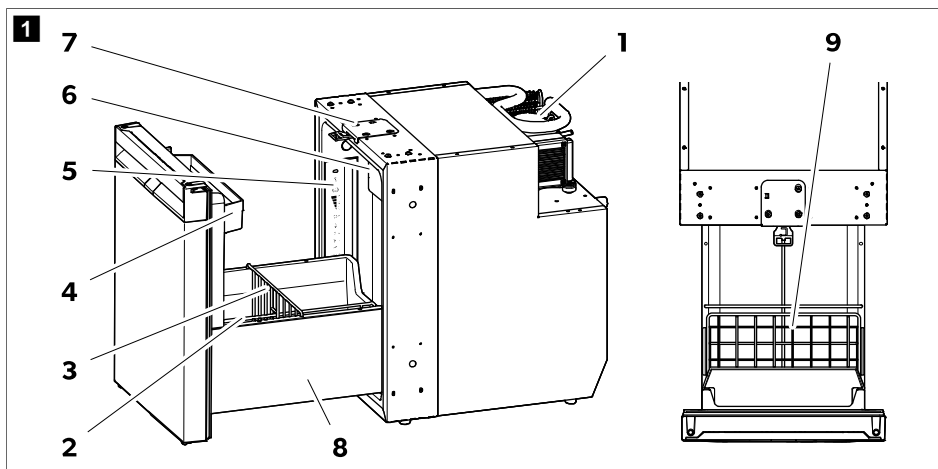

N°	Explication
1	Compresseur
2	Séparateur de tiroir (vertical)
3	Séparateur de tiroir (horizontal)
4	Balconnet supérieur
5	Panneau de commande avec écran
6	Compartiment de congélation
7	Loquet de porte pour la ventilation
8	Panneau latéral de tiroir décoratif

N°	Explication
9	Casier

Éléments de commande et d'affichage

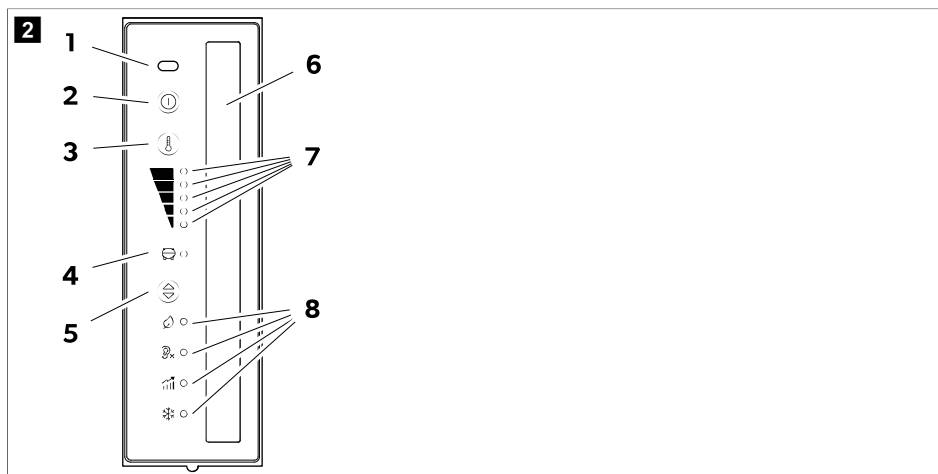

N°	Explication
1	Capteur infrarouge d'ouverture de porte
2	Ⓞ Bouton MARCHE/ARRÊT
3	Ⓜ Bouton de réglage du niveau de refroidissement
4	Voyant LED d'état du compresseur et d'erreur
5	Ⓢ Bouton de mode de fonctionnement
6	Éclairage intérieur
7	Voyants LED de niveau de refroidissement  <ul style="list-style-type: none"> ■ Niveau de refroidissement 5 ■ Niveau de refroidissement 4 ■ Niveau de refroidissement 3 ■ Niveau de refroidissement 2 ■ Niveau de refroidissement 1
8	Voyants LED de mode de fonctionnement





Voyant LED d'état du compresseur et d'erreur

Le voyant LED d'état du compresseur et d'erreur indique l'état de fonctionnement du compresseur ou une erreur :

Couleur	Description
Blanc	Compresseur en marche
Orange	Compresseur à l'arrêt
Orange (clignotant)	Erreur (voir le chapitre État d'erreur à la page 83)

Voyants LED de mode de fonctionnement

Les voyants LED de mode de fonctionnement affichent les options de réglage suivantes :

Symbole	Description
	Mode ECO : Fonctionnement avec consommation d'énergie réduite. Niveau de refroidissement 1 - 3
	Mode SILENCIEUX : Fonctionnement avec niveau de bruit réduit. Niveau de refroidissement 1 - 4
	Mode PERFORMANCE : Niveau de refroidissement 1 - 5
	Mode CONGÉLATEUR : Fonctionnement avec compartiment de congélation retiré. Refroidit tout l'intérieur du réfrigérateur à une température de -6°C .

11.1 Avant la première utilisation



REMARQUE

- Ne stockez pas d'aliments dans le réfrigérateur pendant les 4 premières heures suivant sa mise en service.
 - Lors de la première mise en service du réfrigérateur, il peut dégager une légère odeur, qui disparaîtra au bout de quelques heures. Aérez bien la pièce d'habitation.
 - La puissance frigorifique peut être affectée par :
 - la température ambiante (par ex. lorsque le véhicule est stationné en plein soleil)
 - la quantité d'aliments à refroidir
 - la fréquence d'ouverture de la porte
- > Nettoyez l'intérieur du réfrigérateur pour des raisons d'hygiène (voir chapitre *Nettoyage et entretien* à la page 77).
- > Stationnez le véhicule sur une surface plane, surtout lors de la mise en service et du remplissage du réfrigérateur avant un trajet.

Réglage du loquet de porte

Le loquet de porte situé sur le dessus du réfrigérateur peut être réglé pour définir la largeur de fermeture du tiroir ( fig. 3 à la page 67).

1. Une fois le tiroir fermé et verrouillé, essayez de l'ouvrir sans utiliser la poignée, en tirant sur les côtés.
2. Mesurez la distance à laquelle la porte peut être tirée pour s'ouvrir ( fig. 3 à la page 67, 1).

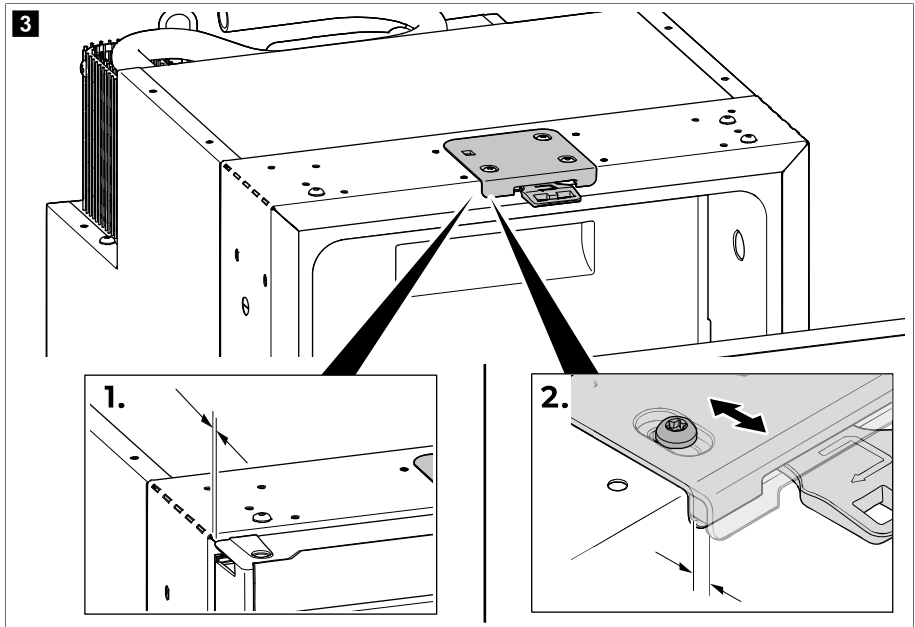

3. Si le tiroir s'ouvre ou si l'espace d'ouverture est supérieur à 5 mm, réglez la position du loquet de porte jusqu'à ce que l'espace d'ouverture soit dans la plage 2 ... 5 mm (voir fig. 3 à la page 67, 2.).



REMARQUE Une fois le loquet de porte réglé, assurez-vous que le tiroir se verrouille correctement lors de la fermeture (voir chapitre Fermeture et sécurisation du réfrigérateur à la page 69).

11.2 Informations relatives au stockage des aliments



ATTENTION ! Risque pour la santé

Si le réfrigérateur est exposé à une température ambiante inférieure à 10 °C pendant une période prolongée, la régulation de la température du compartiment de congélation ne peut plus être garantie. Cela peut entraîner une augmentation de la température du compartiment de congélation et la décongélation des produits stockés.



AVIS ! Risque d'endommagement

Ne conservez pas de boissons gazeuses dans le compartiment de congélation.

Pour éviter de gâcher des aliments, notez les éléments suivants :

- Évitez autant que possible les variations de température. Ouvrez le réfrigérateur uniquement lorsque cela est nécessaire et le moins longtemps possible, pour éviter une augmentation importante de la température dans les compartiments du réfrigérateur. Entrez les denrées alimentaires de sorte que l'air puisse circuler librement entre elles.
- Vérifiez que la puissance frigorifique du réfrigérateur correspond à la température recommandée pour les aliments que vous souhaitez réfrigérer.

- Assurez-vous de stocker uniquement des objets pouvant être refroidis à la température sélectionnée dans le réfrigérateur.
 - Si vous pouvez régler la température : Ajustez la température en fonction de la quantité et de la nature des denrées alimentaires.
 - Entrez les divers types de denrées alimentaires comme indiqué sur les figures.
 - Les denrées alimentaires peuvent facilement absorber ou dégager des odeurs. Entrez toujours les denrées alimentaires dans des conteneurs/bouteilles couverts ou fermés.
- > Stockez les aliments comme indiqué.

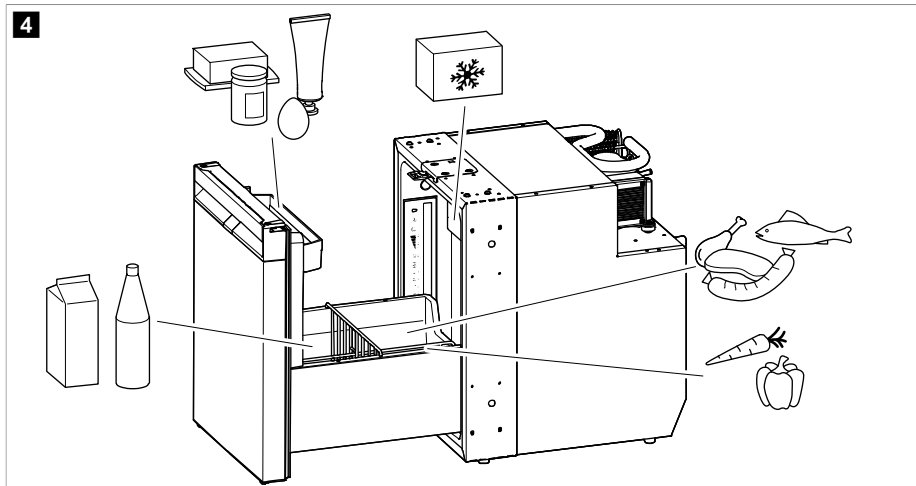

11.3 Économie d'énergie

- Ouvrez le réfrigérateur uniquement lorsque c'est nécessaire et le moins longtemps possible.
- Laissez refroidir les aliments chauds avant de les placer dans l'appareil.
- Dégivrez le réfrigérateur dès qu'une couche de glace s'est formée.
- Évitez une température intérieure inutilement basse.
- Pour une consommation d'énergie optimale, positionnez les clayettes et les tiroirs conformément à leur position à la livraison.
- Vérifiez régulièrement que le joint de la porte est correctement positionné.
- Nettoyez régulièrement le condenseur pour enlever la poussière et les salissures.

11.4 Ouverture du réfrigérateur

- > Pour ouvrir le réfrigérateur, procédez comme indiqué.

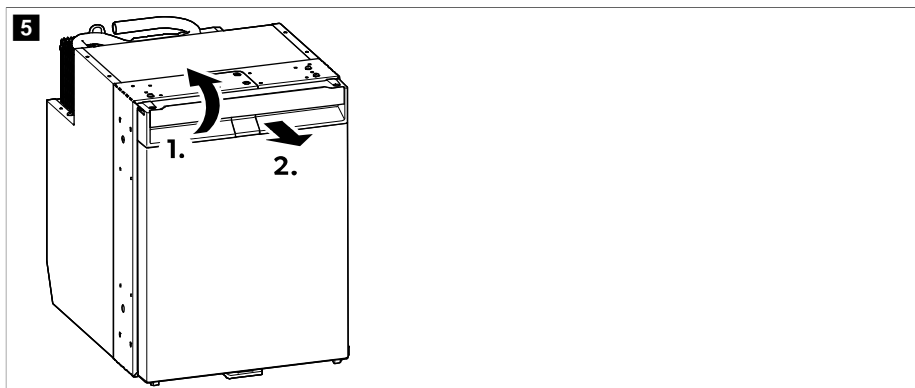

11.5 Fermeture et sécurisation du réfrigérateur



ATTENTION ! Risque de blessure

Si la porte n'est pas verrouillée correctement, appuyez doucement sur les parties supérieure et inférieure de la porte jusqu'à ce qu'elle se verrouille en place.



REMARQUE La porte du réfrigérateur est dotée d'un mécanisme de verrouillage permettant également de la protéger pendant le transport.

- > NRXD0050C, 0060C : Fermez la porte en la poussant jusqu'à ce que vous entendiez un clic distinct sur sa partie supérieure.

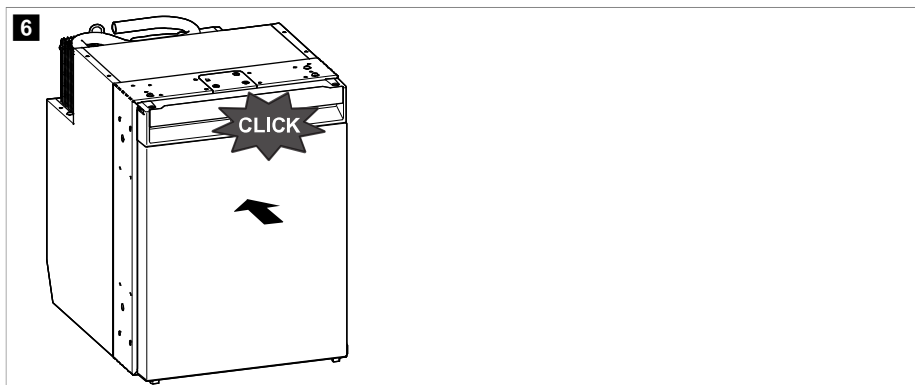

- > NRXD0050S, NRX0060S : Appuyez sur la porte pour la fermer, jusqu'à ce que vous entendiez un clic distinct sur ses parties supérieure et inférieure.

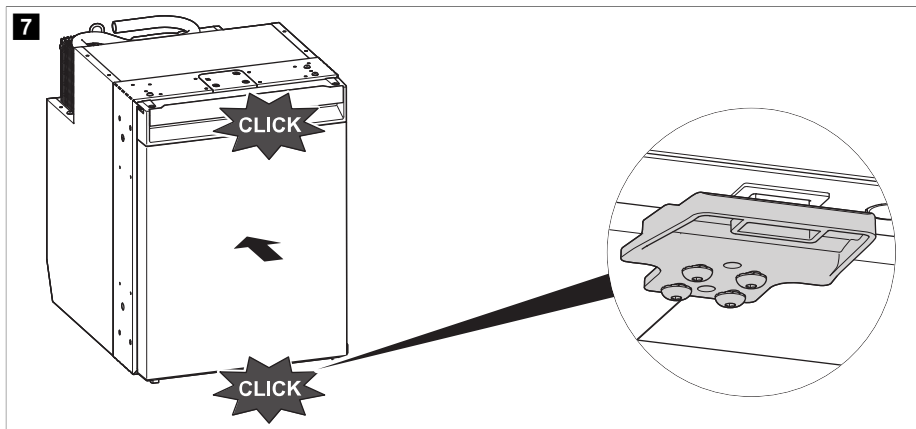



- ✓ La porte est maintenant fermée et verrouillée.

11.6 Mise en marche et arrêt



REMARQUE Éteignez toujours le réfrigérateur s'il ne va pas être utilisé pendant une période prolongée.

- > Pour allumer l'appareil, maintenez le bouton  enfoncé pendant au moins 2 s.
- ✓ Le réfrigérateur s'allume avec le dernier réglage de niveau de refroidissement et le dernier mode de fonctionnement sélectionnés.
- > Pour éteindre l'appareil, maintenez le bouton  enfoncé pendant au moins 2 s.

11.7 Réglage des modes de fonctionnement



REMARQUE Lors de l'utilisation des modes ECO, PERFORMANCE ou CONGÉLATEUR, le système reste dans ce mode jusqu'au prochain changement.

- > Pour régler le mode de fonctionnement, appuyez plusieurs fois sur le bouton  jusqu'à ce que le voyant LED du mode de fonctionnement souhaité s'allume.

Utilisation du mode ECO

Lorsque le mode ECO est activé, le réfrigérateur fonctionne avec une consommation d'énergie réduite aux niveaux de refroidissement 1 – 3.

- ✓ Le voyant LED du mode ECO  et du niveau de refroidissement sélectionné s'allument.

Utilisation du mode SILENCIEUX

Lorsque le mode SILENCIEUX est activé, le réfrigérateur fonctionne avec un niveau de bruit réduit aux niveaux de refroidissement 1 – 4.

**REMARQUE**

- Le mode SILENCIEUX n'est pas disponible si le réfrigérateur fonctionne en mode CONGÉLATEUR.
- Lorsque vous utilisez le mode SILENCIEUX, le réfrigérateur reste dans ce mode pendant 8 h, puis revient au mode précédemment sélectionné (mode ECO ou PERFORMANCE).

- ✓ Le voyant LED du mode QUIET (🔇) et du niveau de refroidissement sélectionné s'allument.

Utilisation du mode PERFORMANCE

Lorsque le mode PERFORMANCE est activé, le réfrigérateur fonctionne en mode standard aux niveaux de refroidissement 1 – 5.

- ✓ Le voyant LED du mode PERFORMANCE (🔥) et du niveau de refroidissement sélectionné s'allument.

Utilisation du mode CONGÉLATEUR

Lorsque le mode CONGÉLATEUR est activé, le compartiment du réfrigérateur est refroidi jusqu'à -6°C .



REMARQUE Retirez le compartiment de congélation pour bénéficier d'une utilisation optimale du mode CONGÉLATEUR. Une fois le compartiment de congélation retiré, la température de consigne, égale à -6°C , est atteinte beaucoup plus rapidement et tout l'intérieur du réfrigérateur peut être refroidi à -6°C .

- ✓ Le voyant LED du mode CONGÉLATEUR (❄️) et tous les voyants LED de niveau de refroidissement s'allument en continu.

11.8 Réglage du niveau de refroidissement

- > Pour régler le niveau de refroidissement, appuyez plusieurs fois sur le bouton (🔍) jusqu'à ce que le niveau de refroidissement souhaité soit atteint.

11.9 Repositionnement des séparateurs de tiroir

Les séparateurs de tiroir et le plateau peuvent être retirés et repositionnés selon les besoins.

- > Pour repositionner les séparateurs de tiroir et le plateau comme vous le souhaitez, procédez comme indiqué.

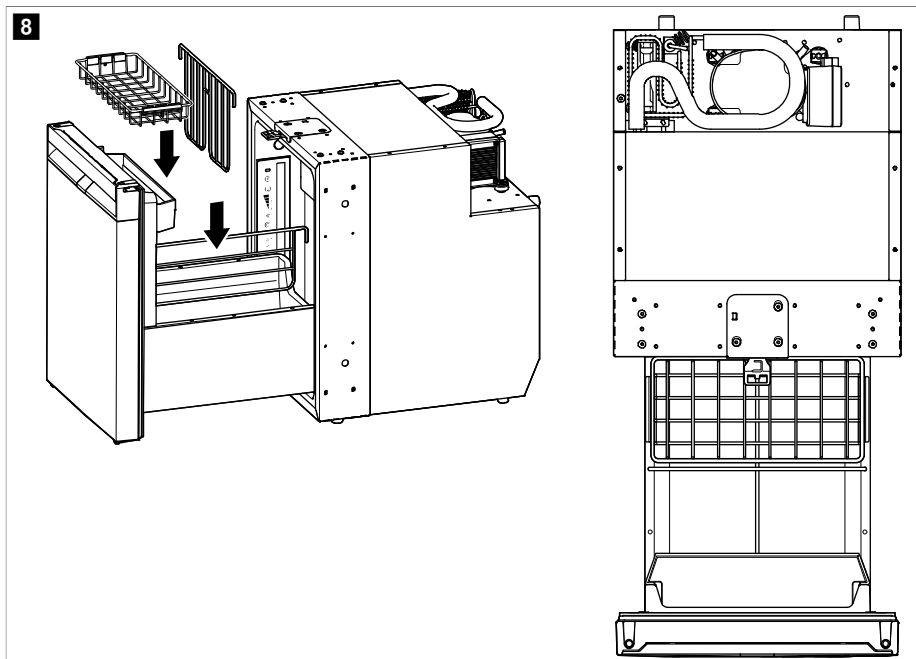

11.10 Retrait du compartiment de congélation



AVIS ! Risque d'endommagement

- > Fermez la porte du compartiment de congélation pour le retirer.
- > Saisissez le compartiment de congélation par le bas. Ne tirez pas sur la porte du compartiment de congélation.
- > Stockez le compartiment de congélation dans un endroit sec et sûr.

- > Pour retirer le compartiment de congélation, procédez comme indiqué.

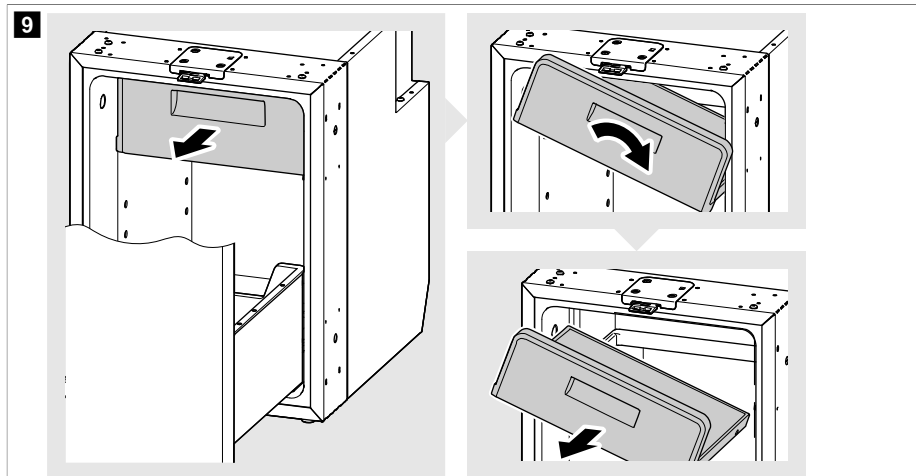

11.11 Retrait et insertion du tiroir

Retrait du tiroir



AVIS ! Risque d'endommagement

Déchargez le tiroir avant de le retirer.

1. Retirez complètement le tiroir et desserrez les vis situées derrière la porte sur le panneau latéral, des deux côtés (2.).

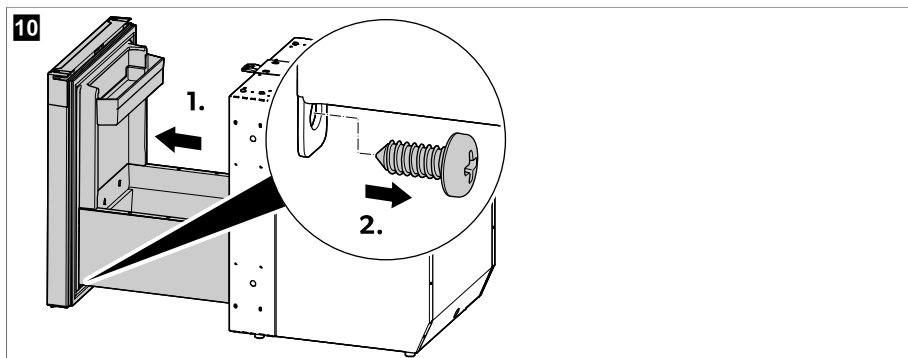

2. Dégagez les panneaux latéraux. Pour ce faire, poussez le premier panneau latéral vers l'armoire pour le dégager des crochets (1.). Répétez le processus de l'autre côté avec le deuxième panneau latéral.

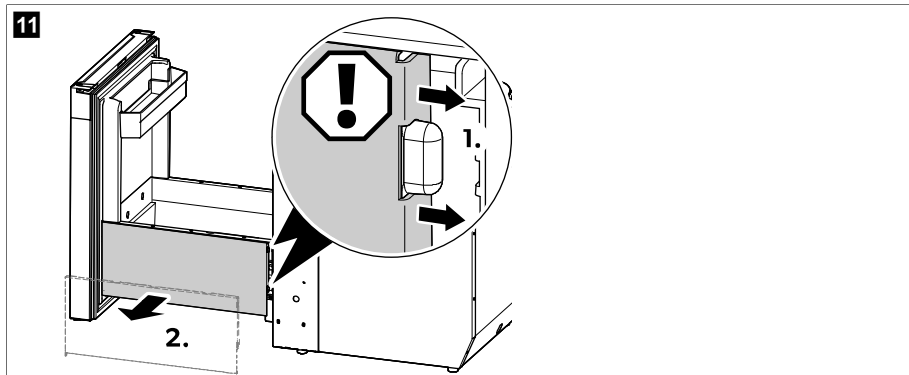

3. Poussez le levier d'un côté vers le haut tout en poussant le levier de l'autre côté vers le bas et tirez doucement le tiroir vers l'extérieur.

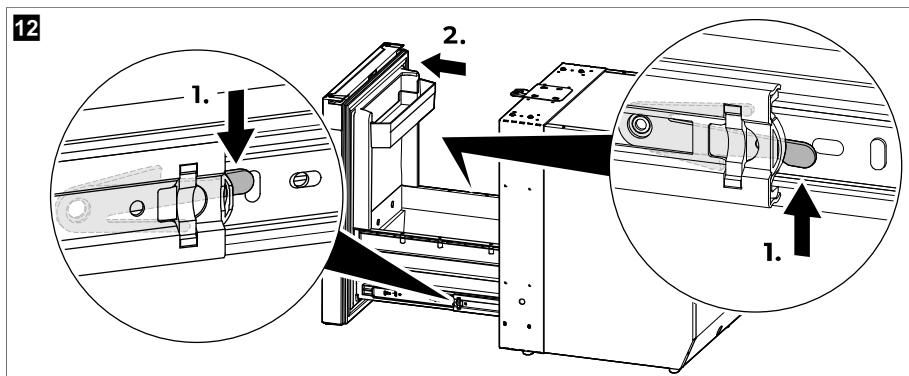

Insertion du tiroir



AVIS ! Risque d'endommagement

- > Veillez à maintenir le tiroir en position horizontale lorsque vous alignez les rails du tiroir avec les rails de l'armoire afin d'éviter de les endommager.
- > N'insérez pas le tiroir lorsqu'il est chargé.

1. Tirez à moitié l'un des rails de l'armoire vers l'extérieur et poussez l'autre rail de l'armoire complètement vers l'intérieur.

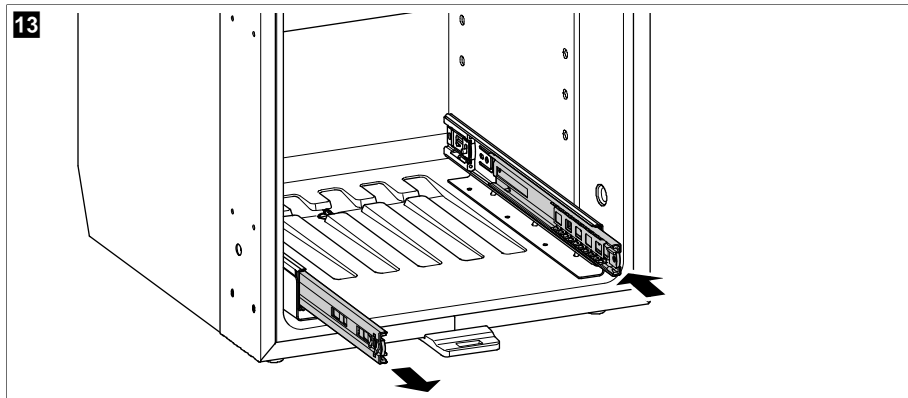

2. Alignez la rainure du rail de l'armoire étendu avec le guide du rail de tiroir correspondant. Insérez le rail du tiroir sur le rail de l'armoire jusqu'à ce que les deux rails soient raccordés et glissent facilement.

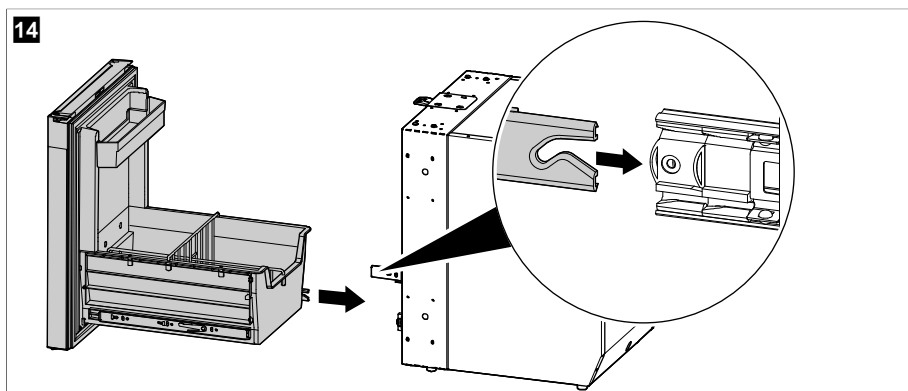

3. Faites glisser délicatement le tiroir vers l'intérieur sur les rails raccordés et alignez la rainure du rail de l'armoire rétractée sur le guide du rail de tiroir correspondant. Insérez le rail du tiroir sur le rail de l'armoire jusqu'à ce que les deux rails soient raccordés et glissent facilement.

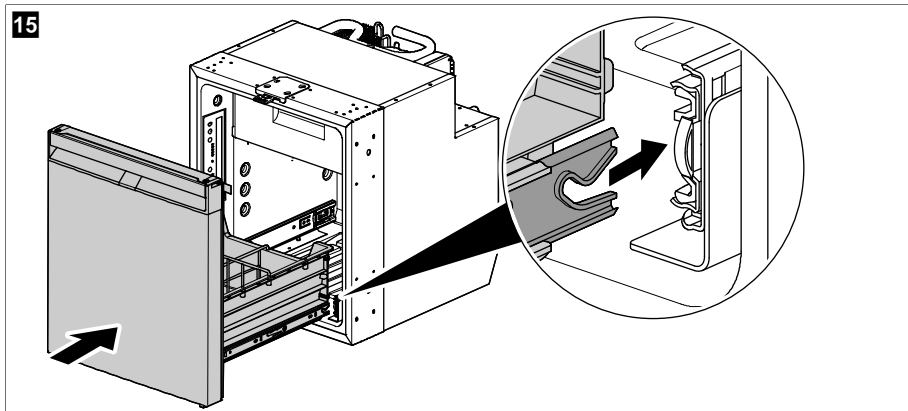

4. Faites glisser le tiroir pour l'ouvrir et le fermer plusieurs fois, afin de vous assurer qu'il glisse facilement.



AVIS ! Risque d'endommagement

Si le tiroir ne glisse pas facilement sur les rails, cela signifie que le guide du rail du tiroir n'est pas correctement positionné dans la rainure du rail de l'armoire. Retirez et réalignez les rails jusqu'à ce qu'ils glissent facilement l'un sur l'autre. N'essayez pas de forcer l'insertion d'un rail dans l'autre ou de positionner de force le tiroir sur les rails.

5. Fixez les panneaux latéraux. Pour ce faire, mettez le premier panneau latéral en position et placez-le sur le crochet. Répétez le processus de l'autre côté avec le deuxième panneau latéral.

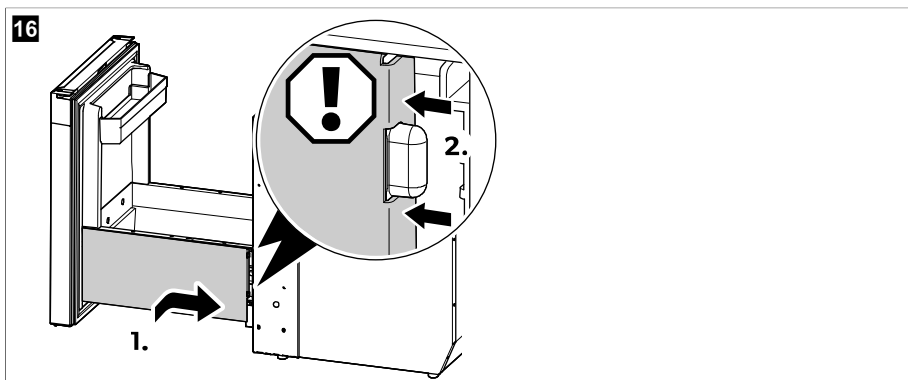

6. Serrez les vis derrière la porte sur le panneau latéral des deux côtés.

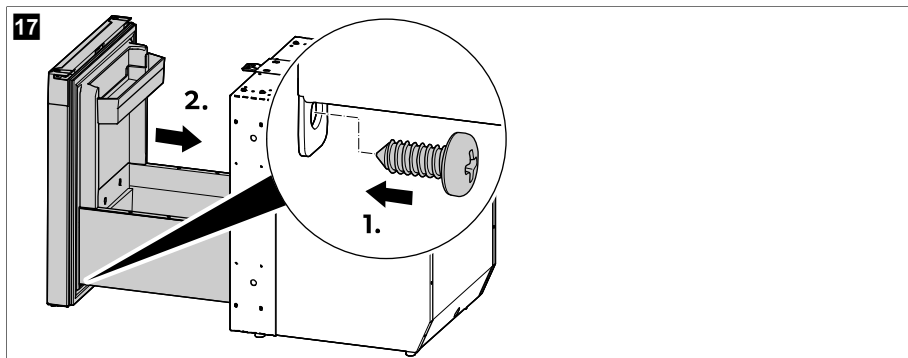

11.12 Installation de l'adaptateur CA/CC (en option)



Les instructions de montage et de service complètes de l'adaptateur CA/CC sont disponibles en ligne sur qr.dometic.com/bfgpqN.

> Pour installer l'adaptateur CA/CC (accessoire), procédez comme indiqué.

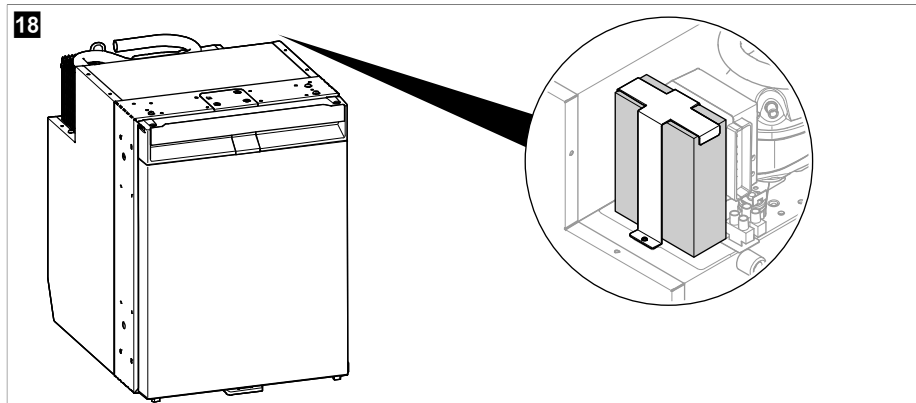

12 Nettoyage et entretien



AVERTISSEMENT ! Risque d'électrocution

Débranchez toujours le réfrigérateur de la source d'alimentation avant toute opération de nettoyage ou d'entretien.



AVIS ! Risque d'endommagement

- > N'utilisez pas de produits abrasifs ou d'objets durs pendant le nettoyage.
- > N'utilisez jamais d'outils durs ou pointus pour enlever les couches de glace ou pour détacher des objets givrés.
- > Veillez à ce que de l'eau ne goutte pas sur les joints. Cela risque d'endommager les composants électroniques.



AVIS ! Risque d'endommagement

La source d'éclairage peut uniquement être remplacée par le fabricant, un agent de service ou une autre personne de qualification similaire, afin d'éviter tout danger.

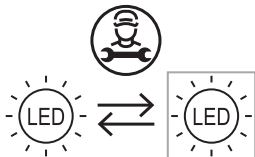

REMARQUE Retirez le tiroir si nécessaire pour nettoyer soigneusement l'intérieur du réfrigérateur (voir chapitre Retrait et insertion du tiroir à la page 73).

- > Nettoyez régulièrement l'intérieur et l'extérieur du réfrigérateur avec un chiffon humide et dès qu'il est sale. Essuyez l'appareil avec un chiffon après l'avoir nettoyé.
- > Vérifiez régulièrement l'évacuation de la condensation. Nettoyez l'évacuation de la condensation si nécessaire. Si elle est obstruée, la condensation s'accumule en bas du réfrigérateur.
- > Nettoyez régulièrement la poussière et la saleté du condenseur avec un chiffon humide.

Circuit frigorifique

Le circuit frigorifique est sans entretien.

Dégivrage du réfrigérateur



AVIS ! Risque d'endommagement

N'utilisez aucun moyen mécanique ou autre pour accélérer la procédure de dégivrage.



REMARQUE Au fil du temps, du givre se forme sur la paroi arrière à l'intérieur du réfrigérateur. Lorsque cette couche de givre atteint environ 3 mm, dégivrez le réfrigérateur.

> Pour dégivrer le réfrigérateur, procédez comme indiqué.

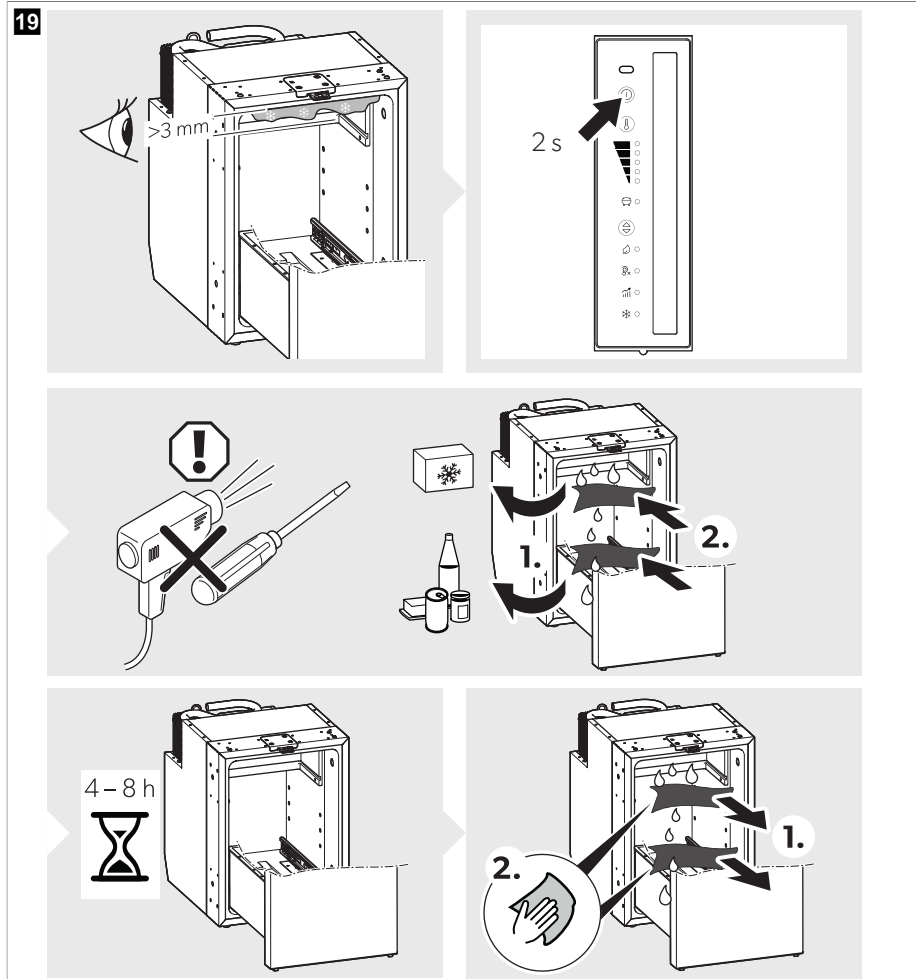

Placement de la porte du réfrigérateur en position de stockage



ATTENTION ! Risque de blessure

La position de stockage ne doit pas être positionnée pendant la conduite.



REMARQUE Placez la porte du réfrigérateur en position de stockage si vous prévoyez de ne pas utiliser ce dernier pendant un certain temps. Cela évite la formation de moisissures.

> Dégivrez le réfrigérateur (voir Dégivrage du réfrigérateur à la page 78).

> Placez la porte du réfrigérateur en position de stockage comme illustré.

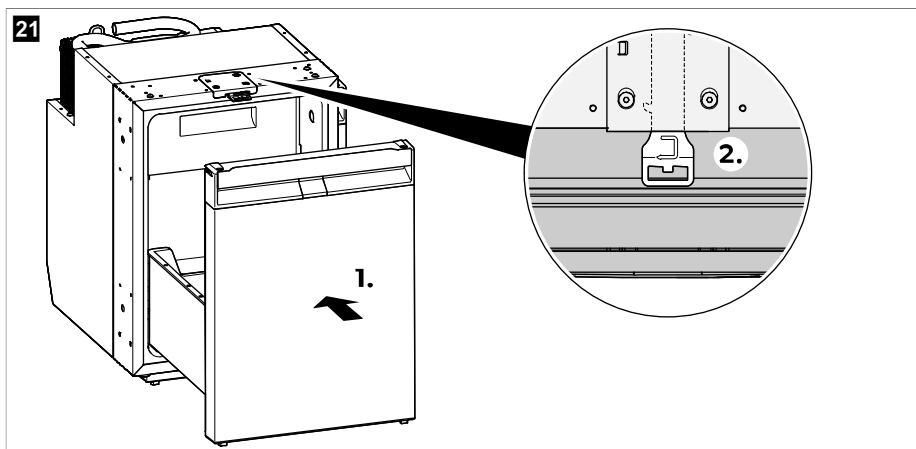
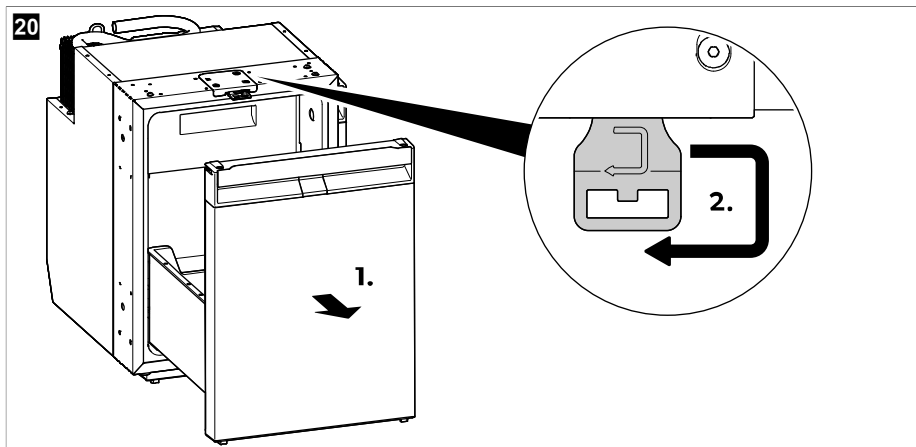



13 Dépannage

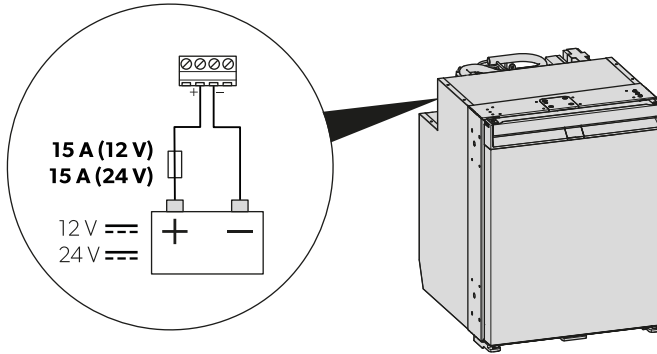

REMARQUE Pour utiliser en toute sécurité les appareils 12 V dans la caravane en cours de trajet, veillez à ce que le véhicule de remorquage fournisse une tension suffisante. Sur certains véhicules, le système de gestion de batterie peut éteindre automatiquement les appareils pour protéger la batterie. Renseignez-vous à ce sujet auprès du fabricant de votre véhicule.

22



Panne	Cause possible	Solution proposée
Le réfrigérateur ne fonctionne pas.	Le fusible du câble CC est défectueux.	> Changez le fusible ( fig. 22 à la page 81).
	Le fusible du véhicule a grillé.	> Remplacez le fusible du véhicule. Reportez-vous au manuel d'utilisation de votre véhicule.
	La batterie du véhicule est déchargée.	> Testez la batterie du véhicule et rechargez-la.
	Le contact n'est pas mis.	> Mettez le contact.
	La température du compresseur est trop basse (< 0 °C).	> Fermez/couvrez complètement toutes les grilles de ventilation extérieure avec un matériau isolant.
	Le réfrigérateur s'éteint automatiquement si la tension est insuffisante. (Tension de fin de décharge : 10,4 V)	> Chargez la batterie. Le réfrigérateur redémarre automatiquement. (Tension de démarrage : 11,7 V)
Refroidissement insuffisant, augmentation de la température intérieure. Le compresseur fonctionne en continu.	La ventilation autour du groupe frigorifique est insuffisante.	> Vérifiez que la grille d'aération n'est pas obstruée. > Déplacez le réfrigérateur vers un autre endroit.
	Les parois intérieures sont givrées.	> Vérifiez si la porte du réfrigérateur ferme correctement. > Assurez-vous que le joint du réfrigérateur est installé correctement et n'est pas endommagé. > Dégivrez le réfrigérateur (voir Dégivrage du réfrigérateur à la page 78).

Panne	Cause possible	Solution proposée
	Le réglage de la température est trop élevé.	> Réglez une température plus basse.
	La température ambiante est trop élevée.	> Retirez temporairement la grille d'aération afin que l'air chaud soit évacué plus rapidement.
	Le réfrigérateur contient un trop grand nombre d'aliments.	> Retirez quelques aliments.
	Le réfrigérateur contient un trop grand nombre d'aliments chauds.	> Retirez les aliments chauds et laissez-les refroidir avant de les stocker.
	Le réfrigérateur n'a pas fonctionné depuis longtemps.	> Vérifiez à nouveau la température au bout de 4 h / 5 h .
	Le condenseur est sale.	> Nettoyez le condenseur (voir chapitre <i>Nettoyage et entretien</i> à la page 77).
	Le ventilateur est défectueux.	> Contacter un agent de service agréé.
Refroidissement insuffisant, augmentation de la température intérieure. Le compresseur ne fonctionne pas souvent.	La batterie est déchargée.	> Chargez la batterie.
Refroidissement insuffisant, augmentation de la température intérieure. Le compresseur ne fonctionne pas (raccordement sur batterie).	Interruption de la ligne de raccordement entre la batterie et l'électronique.	> Établissez une connexion.
	L'interrupteur principal est défectueux (le cas échéant).	> Changez le commutateur principal.
	Le fusible supplémentaire de la ligne est grillé (le cas échéant).	> Changez le fusible de la ligne.
	La tension de la batterie est trop faible.	> Chargez la batterie.
	La capacité de la batterie est trop faible.	> Remplacez la batterie.
	Les câbles sont desserrés. Le contact est incorrect (corrosion).	> Établissez une connexion.
	La section du câble est trop faible.	> Remplacez le câble.
Le compresseur est défectueux.	> Contacter un agent de service agréé.	

Panne	Cause possible	Solution proposée
Refroidissement insuffisant, augmentation de la température intérieure. Le compresseur ne fonctionne pas (raccordement sur tension alternative).	La connexion de la ligne d'alimentation est interrompue.	> Établissez une connexion.
	L'interrupteur principal est défectueux (le cas échéant).	> Changez le commutateur principal.
	Le fusible supplémentaire de la ligne est grillé (le cas échéant).	> Changez le fusible de la ligne.
	Le compresseur est défectueux.	> Contacter un agent de service agréé.
Bruits inhabituels.	Les mouvements d'un élément du circuit frigorifique sont bloqués (l'élément touche la paroi).	> Redressez l'élément avec précaution.
	Un corps étranger est coincé entre l'unité de réfrigération et la paroi.	> Retirez le corps étranger.
	Le ventilateur fait du bruit.	> Contacter un agent de service agréé.
Le tiroir s'ouvre involontairement lors d'un déplacement (par exemple pendant la conduite).	La position du loquet de porte n'est pas réglée correctement.	> Réglez la position du loquet de porte (voir chapitre Réglage du loquet de porte à la page 66).
Le tiroir ne se ferme pas bien.	La position du loquet de porte n'est pas réglée correctement.	> Réglez la position du loquet de porte (voir chapitre Réglage du loquet de porte à la page 66).
	La position du loquet de porte est réglée, mais le tiroir n'est pas correctement verrouillé.	> Assurez-vous que le tiroir est correctement verrouillé et fixé lors de la fermeture (voir chapitre Fermeture et sécurisation du réfrigérateur à la page 69).

État d'erreur



REMARQUE

- Toutes les erreurs sont indiquées par le voyant LED d'erreur clignotant en orange (voir Éléments de commande et d'affichage à la page 65). Le nombre de clignotements dépend du type de défaut. Chaque clignotement dure un quart de seconde. Une pause suit la séquence de clignotements. La séquence correspondant au défaut est répétée toutes les quatre secondes.
- En mode ECO, PERFORMANCE et CONGÉLATEUR, un bip supplémentaire retentit.

Fréquence de clignotement	Error	Cause possible
1	Sous-tension ou surtension	La tension d'alimentation se trouve en dehors de la plage réglée.

Fréquence de clignotement	Error	Cause possible
2	Surintensité du ventilateur	La charge du ventilateur sur l'unité électronique est supérieure à 1 A .
3	Le moteur ne démarre pas	Le rotor est coincé. Le différentiel de pression dans le système de refroidissement est trop élevé.
4	Vitesse de rotation trop faible	Si le système de refroidissement est surchargé, la vitesse minimale du moteur ne peut être maintenue.
5	Surtempérature de l'unité électronique	Si le système frigorifique est trop sollicité ou atteint une température trop élevée, les composants électroniques chauffent trop.
Permanent	Erreurs de capteur de température	Le capteur de température est défectueux.

14 Garantie

La période de garantie légale s'applique. Si le produit s'avérait défectueux, contactez la succursale du fabricant située dans votre pays (voir dometic.com/dealer) ou votre revendeur.

Pour toutes réparations ou autres prestations de garantie, veuillez joindre à l'appareil les documents suivants :

- une copie de la facture avec la date d'achat
- un motif de réclamation ou une description du dysfonctionnement

Notez que toute réparation effectuée par une personne non agréée peut présenter un risque de sécurité et annuler la garantie.

15 Mise au rebut



AVIS ! Risque d'endommagement

L'isolation du dispositif de réfrigération contient des gaz inflammables et nécessite des procédures d'élimination spéciales. À la fin de son cycle de vie, remettez le dispositif de réfrigération à un centre de recyclage approprié.



Dans la mesure du possible, veuillez éliminer les emballages dans les conteneurs de déchets recyclables prévus à cet effet. Pour éliminer définitivement le produit, contactez le centre de recyclage le plus proche ou votre revendeur spécialisé afin de vous informer sur les dispositions relatives au retraitement des déchets.

16 Caractéristiques techniques

Pour consulter la déclaration de conformité UE actuelle liée à votre appareil, reportez-vous à la page produit correspondante sur dometic.com ou contactez directement le fabricant (voir dometic.com/dealer).

Cet appareil est conforme au règlement R10 de la CEE ONU.

	NRXD0050(C/S)	NRXD0060(C/S)
Capacité		
• Compartiment réfrigérateur	41,6 L	51,9 L
• Compartiment de congélation	4,4 L	6,1 L

	NRXD0050(C/S)	NRXD0060(C/S)
• Capacité totale	46 L	58 L
• Capacité totale (compartiment de congélation retiré)	44 L	55 L
Tension de raccordement	12 / 24 V ⁼⁼	
Protection de la batterie d'alimentation (12 V)		
• Tension d'arrêt	10,4 V	
• Tension de remise en marche	11,7 V	
Protection de la batterie d'alimentation (24 V)		
• Tension d'arrêt	22,8 V	
• Tension de remise en marche	24,2 V	
Classe climatique	T	
Plage de températures de stockage :		
• Compartiment réfrigérateur	0 °C ... 12 °C	
• Compartiment de congélation	-15 °C ... -5 °C	
• Mode Congélateur	-6 °C	
Utilisation prévue à température ambiante	16 °C ... 43 °C	
Fluide frigorigène	R600a	
Quantité de fluide frigorigène	12 g	
Équivalent CO2	0,000 t	0,000 t
Potentiel de réchauffement global (GWP)	3	
Émissions sonores (EN 60704)	40 ... 45 dB(A)	
Dimensions H x l x P	525 mm × 380 mm × 510 mm (avec pieds et entretoise)	525 mm × 448 mm × 537 mm (with feet and spacer)
Poids net	18,9 kg	20,3 kg

Español

1	Notas importantes.....	86
2	Explicación de los símbolos.....	86
3	Explicación de los símbolos del aparato.....	87
4	Ciberseguridad.....	87
5	Documentación relacionada.....	87
6	Indicaciones de seguridad.....	87
7	Volumen de entrega.....	90
8	Accesorios.....	90
9	Uso previsto.....	91
10	Descripción técnica.....	91
11	Antes del primer uso.....	94
12	Información para la conservación de alimentos.....	95
13	Ahorro de energía.....	96
14	Apertura de la nevera.....	97
15	Cierre seguro de la nevera.....	97
16	Encendido y apagado.....	98
17	Ajuste de los modos de funcionamiento.....	98
18	Ajuste del nivel de refrigeración.....	99
19	Cambio de posición de los separadores del cajón.....	99
20	Extracción del compartimento para congelados.....	100
21	Extracción y colocación del cajón.....	101
22	Instalación del adaptador de CA/CC (opcional).....	105
23	Limpieza y mantenimiento.....	105
24	Solución de problemas.....	108
25	Garantía.....	112
26	Eliminación.....	112
27	Datos técnicos.....	112

1 Notas importantes

Lea atentamente estas instrucciones y siga las indicaciones, directrices y advertencias incluidas en este manual para asegurarse de que instala, utiliza y mantiene correctamente el producto en todo momento. Estas instrucciones DEBEN conservarse junto con este producto.

Al utilizar el producto, usted confirma que ha leído cuidadosamente todas las instrucciones, directrices y advertencias, y que entiende y acepta cumplir los términos y condiciones aquí establecidos. Usted se compromete a utilizar este producto solo para el propósito y la aplicación previstos y de acuerdo con las instrucciones, directrices y advertencias establecidas en este manual del producto, así como de acuerdo con todas las leyes y reglamentos aplicables. La no lectura y observación de las instrucciones y advertencias aquí expuestas puede causarles lesiones a usted o a terceros, daños en el producto o daños en otras propiedades cercanas. Este manual del producto, incluyendo las instrucciones, directrices y advertencias, y la documentación relacionada, pueden estar sujetos a cambios y actualizaciones. Para obtener información actualizada sobre el producto, visite documents.dometic.com.

2 Explicación de los símbolos

Una palabra de advertencia señalará los mensajes de seguridad y de daño material, y también indicará el grado o nivel de gravedad del riesgo.



¡ADVERTENCIA!

Indica una situación peligrosa que, de no evitarse, puede ocasionar la muerte o lesiones graves.



¡ATENCIÓN!

Indica una situación peligrosa que, de no evitarse, puede ocasionar lesiones moderadas o leves.

**¡AVISO!**

Indica una situación peligrosa que, de no evitarse, podría provocar daños materiales.



NOTA Información adicional para el manejo del producto.

3 Explicación de los símbolos del aparato



¡Advertencia! Riesgo de incendio. Materiales inflamables.

4 Ciberseguridad

Confirmamos que este producto cumple con Security and Telecommunications Infrastructure regulation (Reino Unido). La declaración de conformidad está disponible en documents.dometic.com. Para informar de un incidente de seguridad, envíe un correo electrónico a productcybersecurity@dometic.com. Las actualizaciones de seguridad se proporcionarán durante un mínimo de cinco años a partir de la fecha de fabricación.

5 Documentación relacionada



Encontrará las instrucciones de montaje en línea en gr.dometic.com/bfgppU

6 Indicaciones de seguridad

Seguridad general

**¡ADVERTENCIA! Riesgo de electrocución**

- > Únicamente personal cualificado podrá realizar la instalación y la retirada de la nevera.
- > La instalación en recintos húmedos y zonas expuestas al agua deberá realizarla exclusivamente un técnico especializado.
- > Si instala la nevera bajo una carpa o similares, asegúrese de que esté protegida de la lluvia y las salpicaduras de agua.
- > No ponga la nevera en funcionamiento si presenta desperfectos visibles.
- > Solo personal cualificado está autorizado a realizar reparaciones en la nevera. Las reparaciones que se realicen incorrectamente pueden dar lugar a situaciones de considerable peligro o pueden producir daños considerables en la nevera.
- > Si se daña el cable de conexión de esta nevera, el fabricante, su servicio de atención al cliente o una persona cualificada debe reemplazarlo para evitar así posibles peligros.
- > Cuando ubique la nevera, asegúrese de que el cable de suministro eléctrico no quede atrapado ni resulte dañado.
- > No coloque tomas múltiples de corriente portátiles ni fuentes de alimentación portátiles detrás de la nevera.
- > No toque los cables sin aislamiento directamente con las manos.

**¡ADVERTENCIA! Peligro de incendio**

- > El refrigerante del circuito de refrigeración es altamente inflamable y en caso de que se produjera una fuga, se podrían formar gases combustibles si el aparato se encuentra en un recinto pequeño. En caso de daños en el circuito de refrigeración:
 - Mantenga alejadas de la nevera llamas vivas y posibles fuentes de ignición.
 - Ventile bien el recinto.
 - Apague la nevera.
- > Para neveras con refrigerante inflamable: El circuito de refrigeración contiene una pequeña cantidad de refrigerante no contaminante pero inflamable. No daña la capa de ozono ni aumenta el efecto invernadero. Toda fuga de refrigerante puede incendiarse.
- > Para neveras con refrigerante inflamable: No utilice ni almacene la nevera en espacios cerrados en los que no haya circulación de aire o solo muy poca.
- > No abra nunca el circuito de refrigerante.
- > Mantenga el hueco de instalación de la nevera libre de cualquier componente eléctrico y fuentes de luz que produzcan chispas o arcos voltaicos, ya sea durante un funcionamiento normal o anormal (por ejemplo, relés o cajas de fusibles).
- > El aislamiento de la nevera contiene ciclopentano y requiere una gestión de residuos especial. Deposite la nevera en un centro de reciclaje adecuado al finalizar su vida útil.

**¡ADVERTENCIA! Peligro de explosión**

No guarde en la nevera sustancias explosivas, tales como latas de aerosol con gases propelentes.

**¡ADVERTENCIA! Riesgo para la salud**

- > Esta nevera puede ser utilizada por menores a partir de 8 años y personas con capacidad física, sensorial o mental reducida, o con falta de experiencia y conocimientos, siempre que lo hagan bajo supervisión o hayan recibido instrucciones relativas al uso de la misma de manera segura y entendiendo los riesgos asociados.
- > Los menores de 3 a 8 años pueden introducir y extraer productos de la nevera.
- > Los menores no deberán limpiar ni realizar el mantenimiento de usuario sin la debida supervisión.
- > Controle a los niños para asegurarse de que no jueguen con la nevera.

**¡ADVERTENCIA! Riesgo de atrapamiento infantil**

Desmunte el cajón antes de desechar su nevera antigua para que los niños no puedan quedar encerrados dentro.

**¡ATENCIÓN! Riesgo para la salud**

- > Para evitar peligros causados por la inestabilidad de la nevera, esta deberá fijarse tal como se indica en las instrucciones de instalación.
- > Asegúrese de que las aberturas de ventilación de la nevera y de su carcasa o de la estructura en la que esté empotrada no estén nunca obstruidas.
- > No utilice dispositivos mecánicos u otros medios para acelerar el proceso de descongelación, salvo los recomendados por el fabricante.
- > No abra ni dañe el circuito de refrigerante bajo ninguna circunstancia.
- > No utilice ningún aparato eléctrico dentro de la nevera, a no ser que el aparato en cuestión haya sido recomendado para ello por el fabricante del mismo.

**¡ATENCIÓN! Peligro de lesiones**

- > No utilice ni almacene sustancias inflamables en el interior de la nevera ni cerca de ella.
- > No coloque objetos encima de la nevera ni apoyados en ella.

- > No haga modificaciones en esta nevera.
- > No introduzca la mano en el tope de la tapa.



¡AVISO! Peligro de daños

- > Si está presente, mantenga siempre limpio el drenaje de condensado.
- > Si la nevera tiene rejillas de ventilación, no emplee limpiadores de agua a alta presión en el área de la rejilla de ventilación al limpiar el vehículo.
- > La nevera no debe quedar expuesta a la lluvia.
- > No desenchufe nunca el cable de conexión tirando de él.

Seguridad durante el funcionamiento de la nevera



¡ATENCIÓN! Riesgo para la salud

- > Asegúrese de guardar en la nevera solamente aquellos productos que puedan enfriarse a la temperatura seleccionada.
- > Limpie periódicamente las superficies que puedan estar en contacto con alimentos y los sistemas de desagüe accesibles.
- > Guarde la carne y el pescado crudos en recipientes adecuados dentro de la nevera para que no entren en contacto con otros alimentos ni goteen sobre ellos.
- > Mantener la puerta abierta durante largos periodos de tiempo puede producir un incremento considerable de la temperatura en los compartimentos de la nevera. Si deja la nevera vacía durante un período prolongado:
 - Apague la nevera.
 - Descongele la nevera.
 - Limpie y seque la nevera.
 - Deje el cajón abierto para evitar que se genere moho dentro de la nevera. Si está disponible, coloque el cajón de la nevera y la puerta del congelador en la posición de invierno.



¡ATENCIÓN! Peligro de lesiones

- > No introduzca la mano en el tope de la tapa.
- > Cierre y bloquee el cajón de la nevera antes de iniciar un viaje.
- > El sistema de refrigeración situado en la parte trasera de la nevera se calienta mucho durante el funcionamiento. Si la nevera cuenta con rejillas de ventilación, protéjase del contacto con las partes calientes al retirar las rejillas de ventilación.
- > El cajón del dispositivo y la puerta del congelador pueden desprenderse si no se utilizan correctamente. Presione el cajón y la puerta hasta que oiga claramente un clic.



¡AVISO! Peligro de daños

- > **¡Peligro de sobrecalentamiento!** Asegúrese de que quede garantizada en todo momento una evacuación adecuada del calor que se genera durante el funcionamiento. Asegúrese de que la nevera guarde la suficiente distancia respecto a paredes u objetos, de forma que el aire pueda circular.
- > Tenga en cuenta la carga máxima del cajón.
- > No llene el interior con líquidos ni hielo.
- > Proteja la nevera y los cables del calor y la humedad.
- > No desenchufe nunca el cable de conexión tirando de él.



NOTA

- > Si el sistema de gestión de batería de su vehículo apaga la nevera para proteger la batería, póngase en contacto con el fabricante del vehículo.

- > Para temperaturas ambiente de entre 15 °C ... 25 °C , seleccione el ajuste de temperatura medio.
- > Tenga en cuenta lo siguiente para no desperdiciar alimentos:
 - Procure que las oscilaciones de temperatura sean mínimas. Abra el congelador únicamente el tiempo y las veces que sea necesario. Almacene los productos alimenticios de manera que no impidan una buena circulación del aire.
 - Asegúrese de guardar en la nevera solamente aquellos productos que puedan enfriarse a la temperatura seleccionada.
 - Almacene los distintos tipos de productos alimenticios tal como se muestra en las figuras.
 - Si la temperatura es ajustable: Ajuste la temperatura a la cantidad y el tipo de productos alimenticios.
 - Los productos alimenticios pueden absorber o desprender sabores y olores con facilidad. Almacene siempre los productos alimenticios envueltos o cerrados en recipientes o botellas.

Montaje seguro de la nevera



¡ADVERTENCIA! Peligro de incendio

- > Asegúrese de trabajar de forma segura y limpia cuando se emplea pasta para juntas de silicona o similares. Si hilos de silicona entran en contacto con piezas calientes o fuego abierto, existe peligro de incendio.
- > No monte la nevera cerca de fuego abierto ni de otras fuentes de calor (calefacción, estufas de gas, etc.).



¡AVISO! Peligro de daños

- > Sujete el aparato únicamente por el cuerpo durante el transporte.
- > La nevera únicamente se puede instalar en el hueco previsto para ello. La nevera debe fijarse al mueble o armario con un marco de fijación o bridas para evitar que se vuelque. Una vez montada la nevera, solo debe ser accesible la parte frontal.

7 Volumen de entrega

Cantidad	Descripción
1	Nevera de compresor
1	Codo de drenaje
4	Tapa de la fijación
1	Guía rápida
1	Instrucciones de uso (solo en línea)
1	Instrucciones de montaje

8 Accesorios

Disponibles como artículos opcionales (no incluidos en el volumen de entrega):

Descripción	N.º de art.
Marco de fijación incluido bastidor inferior	
• NRXD0050	9620012877
• NRXD0060	9620012881

Descripción	N.º de art.
Marco de fijación incluido bastidor inferior (negro)	
• NRXD0050	9620012874
• NRXD0060	9620012875
Adaptador de CA/CC	9620013449 (EU) 9620013450 (UK)

9 Uso previsto

La nevera está diseñada para:

- Instalación en caravanas, autocaravanas, embarcaciones y camiones
- Refrigerar y guardar comida
- Guardar comida precongelada
- Uso en interiores
- Solo NRXD0050**S**, 0060**S**: Uso en exteriores en embarcaciones*

*Solo NRXD0050**C**, 0060**C**: Cuando se utilice en embarcaciones, el dispositivo debe instalarse en una sala de descanso y no en la cubierta abierta.

Esta nevera no está diseñada para usos comerciales, minoristas o domésticos.

La nevera **no** es adecuada para:

- Almacenar medicamentos
- Almacenar sustancias corrosivas o sustancias que contengan disolventes
- Alimentos de congelación rápida

El compartimento para congelados es adecuado para guardar productos precongelados, así como para guardar o hacer helados y cubitos de hielo. No es adecuada para congelar alimentos que no estaban congelados con anterioridad.

La nevera está diseñada para instalarse en un armario o en un nicho de instalación.

Se proporciona un rendimiento óptimo de refrigeración a temperaturas ambiente de entre 16 °C ... 43 °C .

Este producto solo es apto para el uso previsto y la aplicación de acuerdo con estas instrucciones.

Este manual proporciona la información necesaria para la correcta instalación y/o funcionamiento del producto. Una instalación deficiente o un uso y mantenimiento inadecuados conllevan un rendimiento insatisfactorio y posibles fallos.

El fabricante no se hace responsable de ninguna lesión o daño en el producto ocasionados por:

- Una instalación, un montaje o una conexión incorrectos, incluido un exceso de tensión
- Un mantenimiento incorrecto o el uso de piezas de recambio distintas de las originales proporcionadas por el fabricante
- Modificaciones realizadas en el producto sin el expreso consentimiento del fabricante
- Uso con una finalidad distinta de la descrita en las instrucciones

Dometic se reserva el derecho de cambiar la apariencia y las especificaciones del producto.

10 Descripción técnica

Este aparato es una nevera de compresor.

Esta nevera es apta para el uso con corriente continua de 12 V o 24 V y, por lo tanto, se puede utilizar también en campings o embarcaciones.

La nevera se puede convertir en una unidad de CA/CC mediante un adaptador de CA/CC acoplable (disponible como accesorio).

El cajón de la nevera puede extraerse con el asa y retirarse completamente para limpiarlo. Los separadores del cajón aseguran que las botellas o envases de bebidas se mantengan separados para evitar que se vuelquen durante la extracción. Los separadores del cajón se pueden retirar y volver a colocar según sea necesario.

El modelo viene equipado de fábrica con un compartimento para congelados que se puede retirar y volver a instalar.

La puerta de la nevera cuenta con un mecanismo de cierre que la mantiene firmemente cerrada durante los desplazamientos y movimientos del vehículo o la embarcación.

Todos los materiales utilizados en la nevera son aptos para el uso con productos alimenticios.



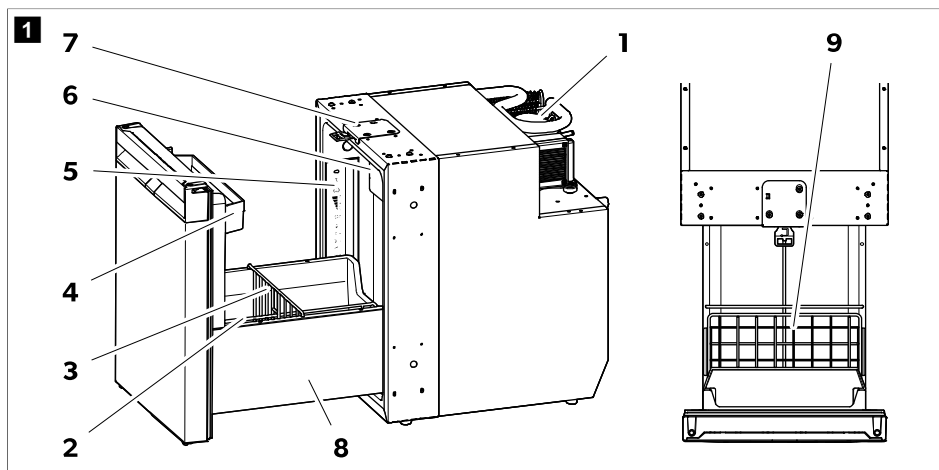

Descripción del aparato

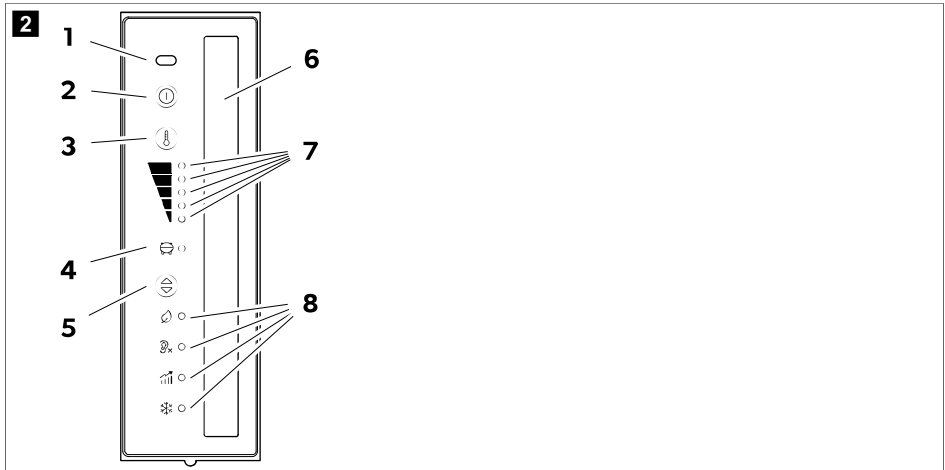

Núm.	Explicación
1	Compresor
2	Separador del cajón (vertical)
3	Separador del cajón (horizontal)
4	Repisa superior de la puerta
5	Panel de control con pantalla
6	Compartimento para congelados
7	Pestillo para ventilación
8	Panel lateral decorativo del cajón
9	Compartimento

Elementos de control y de visualización



Núm.	Explicación
1	Sensor infrarrojo de apertura de puerta
2	⏻ tecla ON/OFF
3	⏸ Botón de ajuste del nivel de refrigeración
4	Indicador LED de estado y error del compresor
5	⊕ Botón de modo de funcionamiento
6	Luz interior
7	Indicadores LED del nivel de refrigeración <ul style="list-style-type: none">  Nivel de refrigeración 5  Nivel de refrigeración 4  Nivel de refrigeración 3  Nivel de refrigeración 2  Nivel de refrigeración 1
8	Indicadores LED del modo de funcionamiento

Indicador LED de estado y error del compresor





El indicador LED de estado y error del compresor muestra el estado de funcionamiento del compresor o indica un error:

Color	Descripción
Blanco	Compresor en funcionamiento

Color	Descripción
Naranja	Compresor apagado
Naranja (intermitente)	Error (consulte el capítulo Indicación de error en la página 111)

Indicadores LED del modo de funcionamiento

Los indicadores LED del modo de funcionamiento muestran las siguientes opciones de ajuste:

Símbolo	Descripción
	Modo ECO: Funcionamiento con consumo de energía reducido. Nivel de refrigeración 1 – 3
	Modo QUIET: Funcionamiento con un nivel de ruido reducido. Nivel de refrigeración 1 – 4
	Modo PERFORMANCE: Nivel de refrigeración 1 – 5
	Modo FREEZER: Funcionamiento con compartimento para congelados retirado. Enfría el interior íntegro del frigorífico a –6 °C .

11.1 Antes del primer uso



NOTA

- No conserve alimentos en la nevera durante las primeras 4 horas tras la conexión.
 - Durante la primera puesta en marcha de la nevera se pueden producir olores que desaparecen después de unas horas. Ventile bien el habitáculo.
 - La potencia de refrigeración puede verse afectada por:
 - la temperatura ambiente (p.ej., si el vehículo está expuesto a la luz directa del sol)
 - la cantidad de alimentos a refrigerar
 - la frecuencia de apertura de la puerta de la nevera
- > Por motivos de higiene, se recomienda limpiar el interior de la nevera (consulte el capítulo Limpieza y mantenimiento en la página 105).
- > Aparque el vehículo de manera que quede nivelado, especialmente durante la puesta en funcionamiento y llenado de la nevera antes de comenzar un viaje.

Ajuste del pestillo de la puerta

El pestillo de la puerta en la parte superior de la nevera se puede ajustar para regular la anchura de cierre del cajón ( fig. 3 en la página 95).

1. Con el cajón cerrado y bloqueado, intente abrirlo sin utilizar el tirador, tirando de los laterales.
2. Mida la distancia a la que se puede abrir la puerta ( fig. 3 en la página 95, 1.).

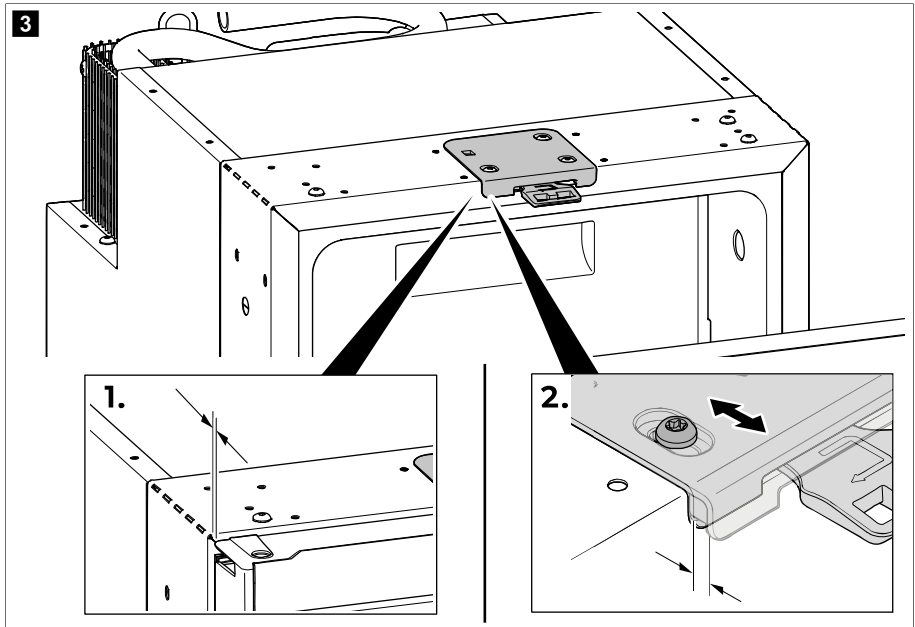

3. Si el cajón se abre o el espacio de apertura es superior a 5 mm , ajuste la posición del pestillo de la puerta hasta que el espacio de apertura sea de 2 ... 5 mm ( fig. **3** en la página 95, **2.**).



NOTA Una vez ajustado el pestillo de la puerta, asegúrese de que el cajón encaja correctamente al cerrarlo (consulte el capítulo Cierre seguro de la nevera en la página 97).

11.2 Información para la conservación de alimentos



¡ATENCIÓN! Riesgo para la salud

Si la nevera está expuesta a una temperatura ambiente inferior a 10 °C durante un periodo de tiempo prolongado, la temperatura del compartimento para congelados no se podrá regular con garantías. Esto puede provocar un aumento de la temperatura del compartimento para congelados y la descongelación de los productos almacenados.



¡AVISO! Peligro de daños

No guarde bebidas con gas en el compartimento para congelados.

Tenga en cuenta lo siguiente para no desperdiciar alimentos:

- Procure que las oscilaciones de temperatura sean mínimas. Abra la nevera solo con la frecuencia y el tiempo que sea necesario para evitar un aumento significativo de la temperatura en sus compartimentos. Almacene los productos alimenticios de manera que no impidan una buena circulación del aire.
- Compruebe que la potencia de refrigeración de la nevera sea la adecuada para los alimentos que desea enfriar.
- Asegúrese de guardar en la nevera solamente aquellos productos que puedan enfriarse a la temperatura seleccionada.
- Si la temperatura es ajustable: Ajuste la temperatura a la cantidad y el tipo de productos alimenticios.

- Almacene los distintos tipos de productos alimenticios tal como se muestra en las figuras.
- Los productos alimenticios pueden absorber o desprender sabores y olores con facilidad. Almacene siempre los productos alimenticios envueltos o cerrados en recipientes o botellas.
- Almacene los alimentos tal y como se indica.

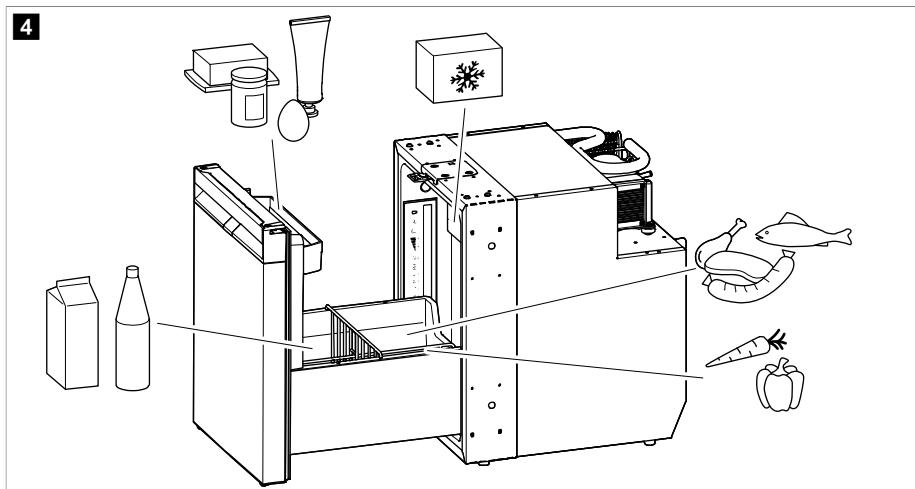

11.3 Ahorro de energía

- Abra la nevera únicamente el tiempo y las veces que sea necesario.
- Antes de introducir alimentos calientes en el aparato, deje que se enfríen.
- Descongele la nevera cuando se forme una capa de escarcha.
- No regule una temperatura innecesariamente baja en el interior.
- Para un consumo de energía óptimo, coloque las repisas y cajones en la misma posición que ocupan en el momento de la entrega.
- Compruebe periódicamente que la junta de la puerta cierra correctamente.
- Elimine regularmente el polvo y la suciedad del condensador.

11.4 Apertura de la nevera

- > Para abrir la nevera, proceda como se indica a continuación.

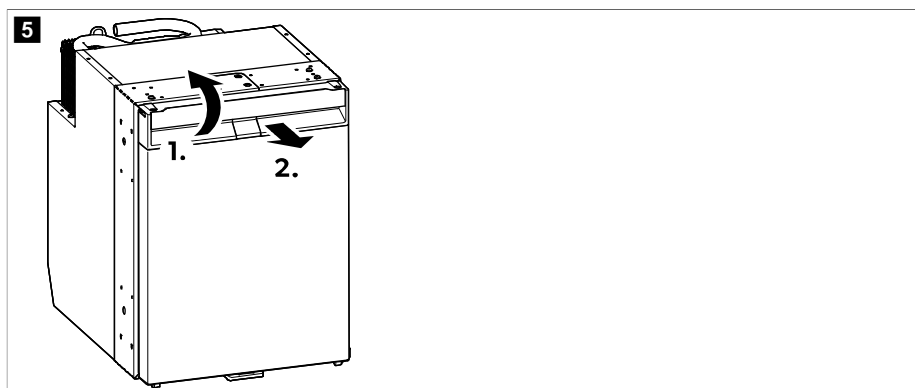

11.5 Cierre seguro de la nevera



¡ATENCIÓN! Peligro de lesiones

Si la puerta no queda bien asegurada, empuje con cuidado en la parte superior e inferior de la puerta en ese lado hasta que quede asegurada en su sitio.



NOTA La puerta de la nevera dispone de un mecanismo de cierre que también se utiliza como protección durante los desplazamientos.

- > NRXD0050C, 0060C: Presione la puerta hasta que oiga claramente un clic en la parte superior.

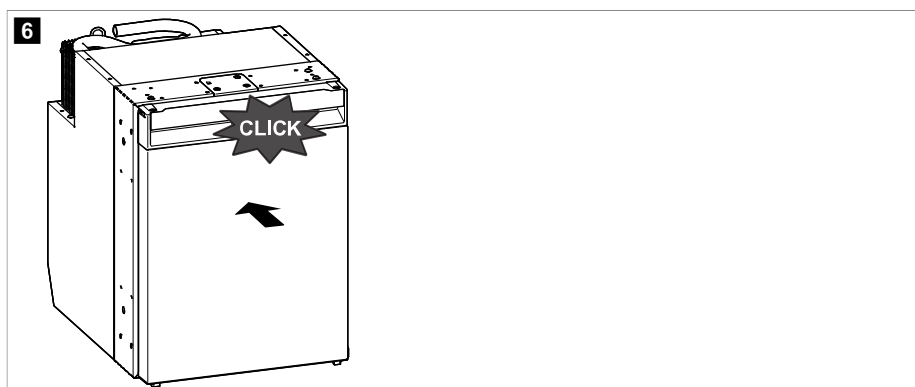

- > NRXD0050S, NRX0060S: Presione la puerta hasta que oiga claramente un clic en la parte superior e inferior.

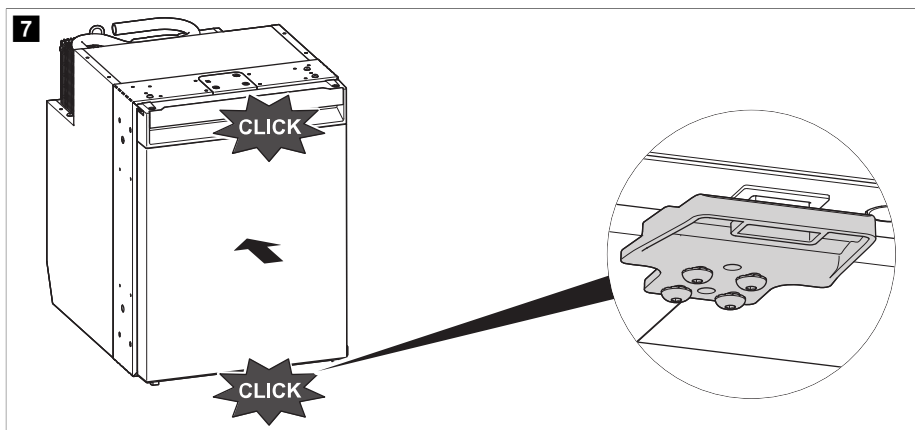

- ✓ Ahora la puerta está cerrada y bloqueada.

11.6 Encendido y apagado



NOTA Apague siempre la nevera si no se va a utilizar durante un período de tiempo prolongado.

- > Para encender, mantenga pulsado el botón durante al menos 2 s segundos.
- ✓ La nevera se enciende con el último nivel de refrigeración y modo de funcionamiento seleccionados.
- > Para apagar, mantenga pulsado el botón durante al menos 2 s segundos.

11.7 Ajuste de los modos de funcionamiento



NOTA Cuando se utilizan los modos ECO, PERFORMANCE o FREEZER, el sistema permanece el modo seleccionado hasta que se realice un cambio.

- > Para establecer el modo de funcionamiento, pulse el botón varias veces hasta que se ilumine el indicador LED del modo de funcionamiento deseado.

Uso del modo ECO

Con el modo ECO activado, la nevera funciona con un consumo de energía reducido en los niveles de refrigeración 1 a 3.

- ✓ El indicador LED del modo ECO y el indicador LED del nivel de refrigeración seleccionado se iluminan.

Uso del modo QUIET

Con el modo QUIET activado, la nevera funciona con un nivel de ruido reducido en los niveles de refrigeración 1 a 4.



NOTA

- El modo QUIET no está disponible si la nevera está funcionando en modo FREEZER.
- Cuando se selecciona el modo QUIET, la nevera mantiene este modo durante 8 h y después vuelve al modo seleccionado anteriormente (ECO o PERFORMANCE).

- ✓ El indicador LED del modo QUIET (🔇) y el indicador LED del nivel de refrigeración seleccionado se iluminan.

Uso del modo PERFORMANCE

Con el modo PERFORMANCE activado, la nevera funciona en modo estándar en los niveles de refrigeración 1 a 5.

- ✓ El indicador LED del modo PERFORMANCE (🔊) y el indicador LED del nivel de refrigeración seleccionado se iluminan.

Uso del modo FREEZER

Si se activa el modo FREEZER, el compartimento de nevera se enfría hasta -6°C .



NOTA Retire el compartimento para congelados para utilizar de forma óptima la función FREEZER. Una vez retirado el compartimento para congelados, la temperatura objetivo de -6°C se alcanza mucho más rápido y el interior completo de la nevera se puede enfriar hasta -6°C .

- ✓ El indicador LED del modo FREEZER (❄️) y todos los indicadores LED de nivel de refrigeración se iluminan de manera continua.

11.8 Ajuste del nivel de refrigeración

- > Para ajustar el nivel de refrigeración, pulse el botón (🔍) varias veces hasta alcanzar el nivel de refrigeración deseado.

11.9 Cambio de posición de los separadores del cajón

Los separadores del cajón y la bandeja se pueden retirar y volver a colocar según sea necesario.

- > Para colocar los separadores del cajón y la bandeja en la posición deseada, proceda como se indica a continuación.

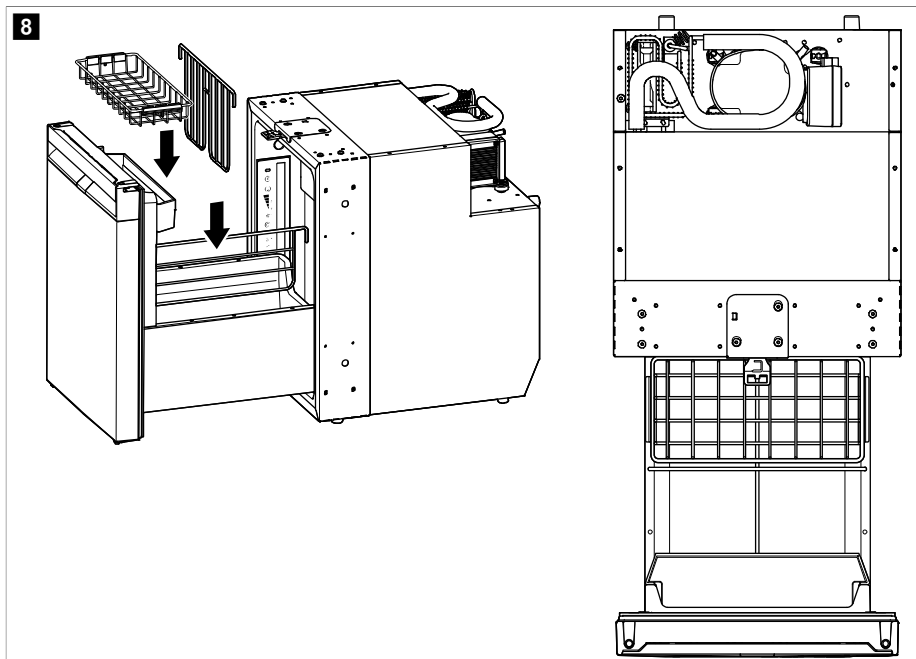

11.10 Extracción del compartimento para congelados



¡AVISO! Peligro de daños

- > Cierre la puerta del compartimento para congelados antes de retirarlo.
- > Sujete el compartimento para congelados por la parte inferior. No tire de la puerta del compartimento para congelados.
- > Guarde el compartimento para congelados en un lugar seco y seguro.

- > Para retirar el compartimento para congelados, proceda como se muestra.

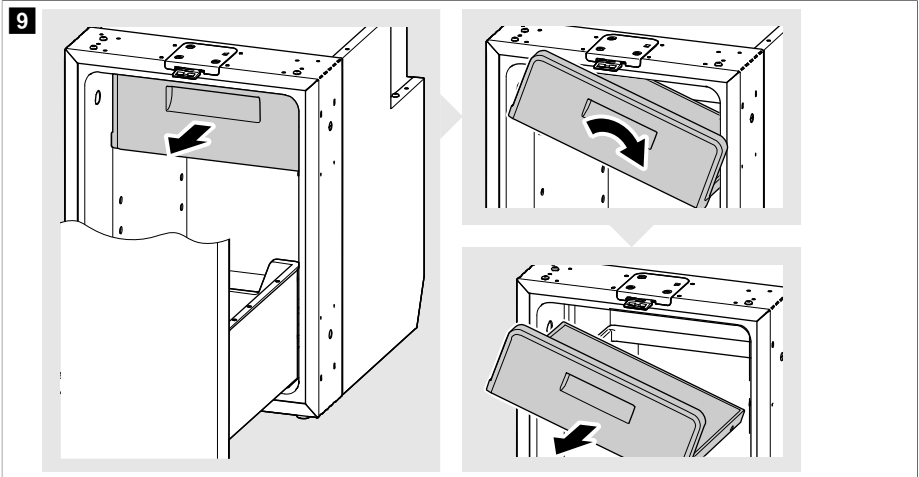

11.11 Extracción y colocación del cajón

Extracción del cajón



¡AVISO! Peligro de daños

Vacíe el cajón antes de extraerlo.

1. Extraiga el cajón por completo y afloje los tornillos situados detrás de la puerta, en el panel lateral, a ambos lados (2.).

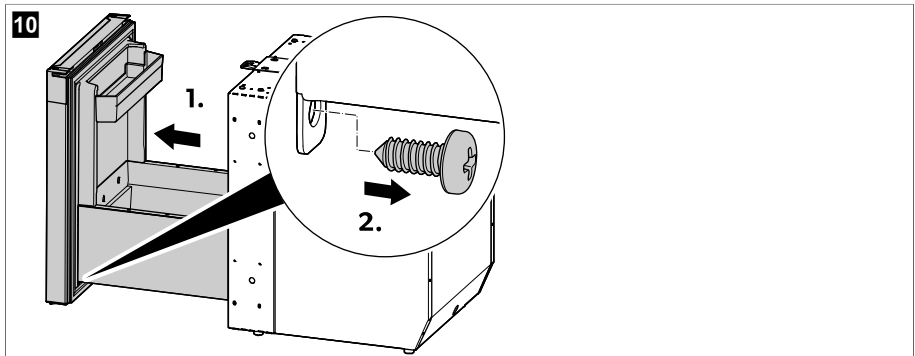

2. Retire los paneles laterales. Para ello, empuje el primer panel lateral hacia el armario para liberarlo de los ganchos de sujeción (1.). Repita el proceso en el otro lado con el segundo panel lateral.

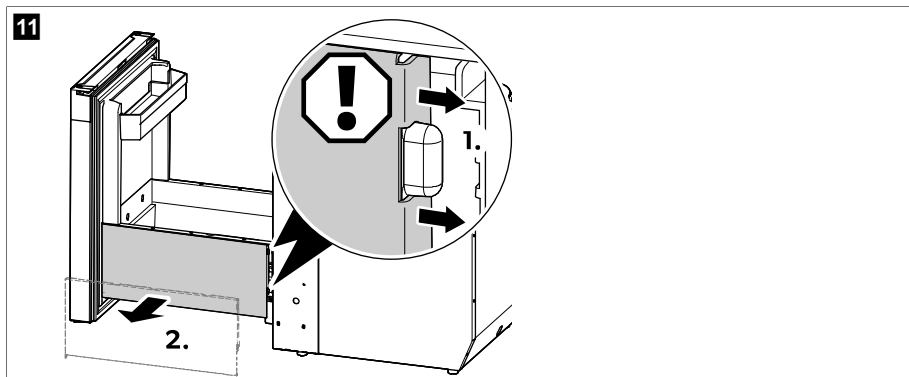

3. Empuje la palanca de un lado hacia arriba y, al mismo tiempo, empuje la palanca del otro lado hacia abajo y extraiga con cuidado el cajón.

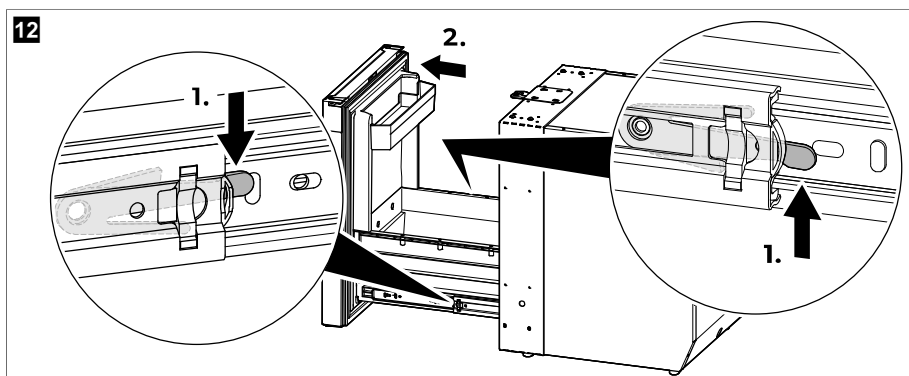

Colocación del cajón



¡AVISO! Peligro de daños

- > Asegúrese de mantener el cajón en posición horizontal al alinear los rieles del cajón con los rieles del armario para evitar que se dañen.
- > No introduzca el cajón cargado.

1. Tire de uno de los rieles del armario hacia afuera hasta la mitad y empuje el otro riel hacia adentro hasta el fondo.

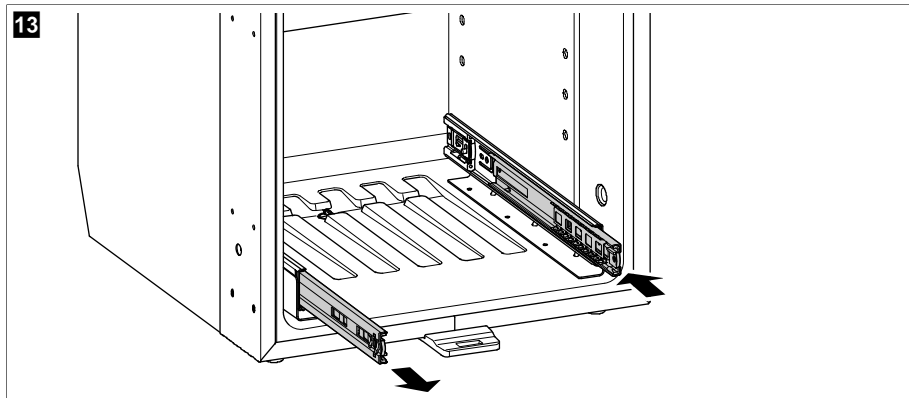

2. Alinee la ranura del riel del armario extendido con la guía del riel del cajón correspondiente. Presione el riel del cajón sobre el riel del armario hasta que los rieles queden conectados y se deslicen con facilidad.

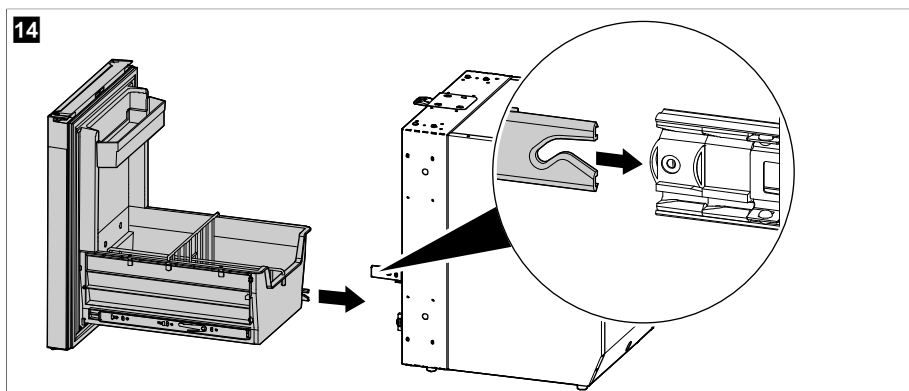

3. Deslice con cuidado el cajón hacia dentro sobre los rieles conectados y alinee la ranura del riel del armario retraído con la guía del riel del cajón correspondiente. Presione el riel del cajón sobre el riel del armario hasta que los rieles queden conectados y se deslicen con facilidad.

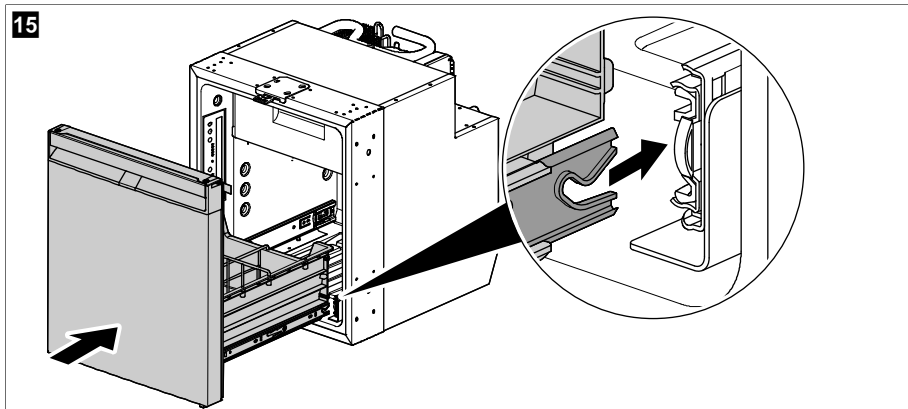

4. Abra y cierre el cajón varias veces para asegurarse de que se desliza con facilidad.



¡AVISO! Peligro de daños

Si el cajón no se desliza con facilidad sobre los rieles, significa que el carril de guía del cajón no está correctamente encajado en la ranura del riel del armario. Retire y vuelva a alinear los rieles hasta que se deslicen fácilmente uno sobre otro. No ejerza fuerza para conectar los rieles ni para mover el cajón sobre los rieles.

5. Coloque los paneles laterales. Para ello, coloque el primer panel lateral en su posición y presione sobre el gancho de sujeción. Repita el proceso en el otro lado con el segundo panel lateral.

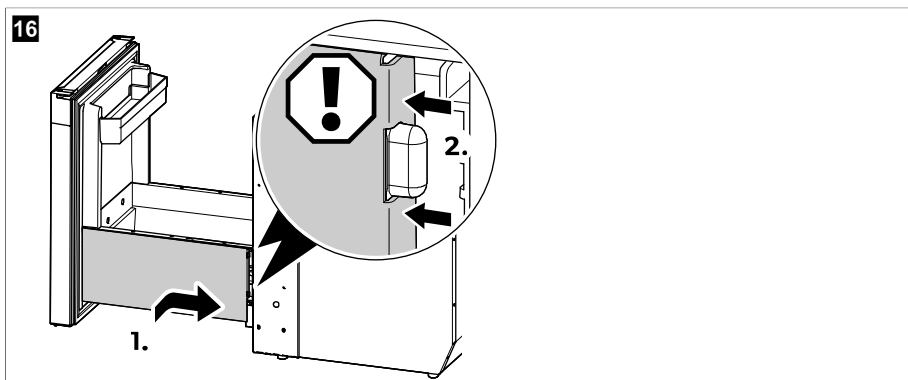

6. Apriete los tornillos situados detrás de la puerta, en el panel lateral, a ambos lados.

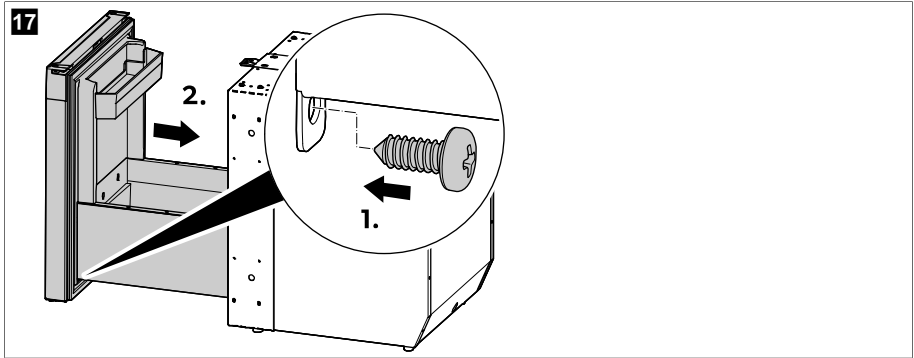

11.12 Instalación del adaptador de CA/CC (opcional)



Las instrucciones de montaje y de uso del adaptador de CA/CC están disponibles en línea en qr.dometic.com/bfgpqN.

> Para instalar el adaptador de CA/CC (accesorios), proceda como se muestra.

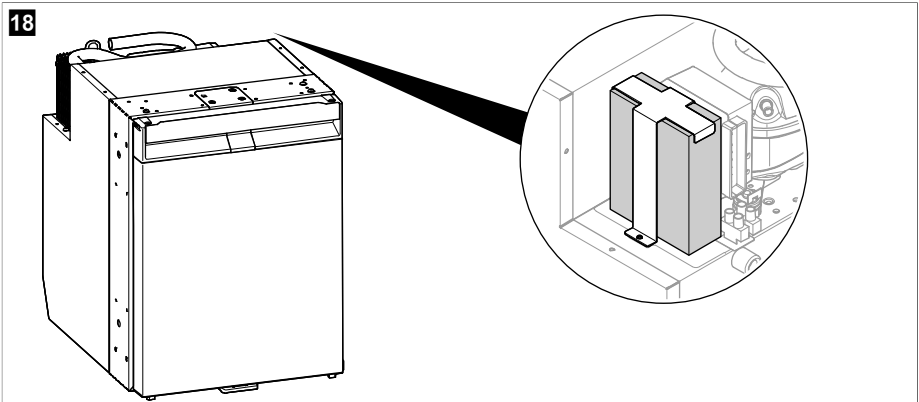

12 Limpieza y mantenimiento



¡ADVERTENCIA! Riesgo de electrocución

Antes de proceder a la limpieza o mantenimiento de la nevera, desconéctela del suministro eléctrico.



¡AVISO! Peligro de daños

> No utilice limpiadores abrasivos ni objetos duros para limpiar el aparato.

- > No utilice herramientas duras ni puntiagudas para retirar hielo o despegar objetos congelados.
- > Asegúrese de que no gotee agua en las juntas. Ello puede dañar el sistema electrónico.



¡AVISO! Peligro de daños

Con el fin de evitar peligros, únicamente el fabricante, un técnico de mantenimiento autorizado o una persona con cualificación similar puede cambiar la fuente luminosa.

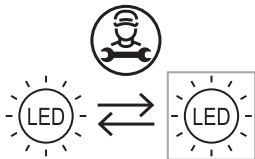

NOTA Si es necesario, extraiga el cajón para limpiar a fondo el interior de la nevera (consulte el capítulo Extracción y colocación del cajón en la página 101).

- > Limpie el interior y el exterior de la nevera con un paño húmedo periódicamente y siempre que esté sucio. Después de haberla limpiado, seque la nevera con un paño.
- > Compruebe regularmente el orificio de drenaje del agua de condensación.
Si es necesario, limpie el orificio de drenaje del agua de condensación. Si se atasca, el agua de deshielo se acumula en la parte inferior de la nevera.
- > Limpie con frecuencia el polvo y la suciedad del condensador con un paño húmedo.

Circuito de refrigeración

El circuito de refrigeración no requiere mantenimiento.

Descongelar la nevera



¡AVISO! Peligro de daños

No utilice herramientas mecánicas ni de otra clase para acelerar el deshielo.



NOTA Con el tiempo, se forma escarcha en la pared trasera del interior de la nevera. Cuando esa capa de escarcha sea de unos 3 mm , se debe descongelar la nevera.

> Para descongelar la nevera, proceda como se muestra.

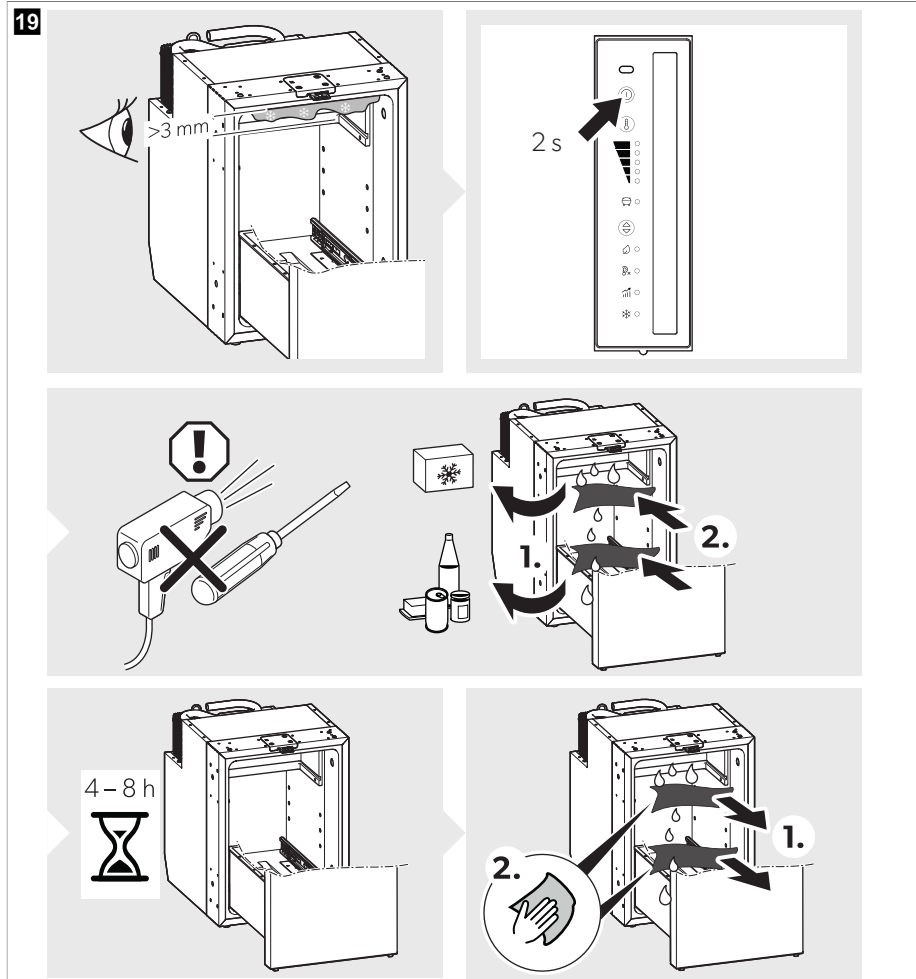

Colocación de la puerta de la nevera en la posición de almacenaje



¡ATENCIÓN! Peligro de lesiones

La posición de almacenaje no se puede utilizar durante el trayecto.



NOTA Si no va a utilizar la nevera durante un periodo de tiempo prolongado, coloque la puerta en la posición de almacenaje. De esta forma, se evita que se forme moho.

> Descongele la nevera (véase Descongelar la nevera en la página 106).

> Coloque la puerta de la nevera en la posición de almacenaje tal como se muestra.

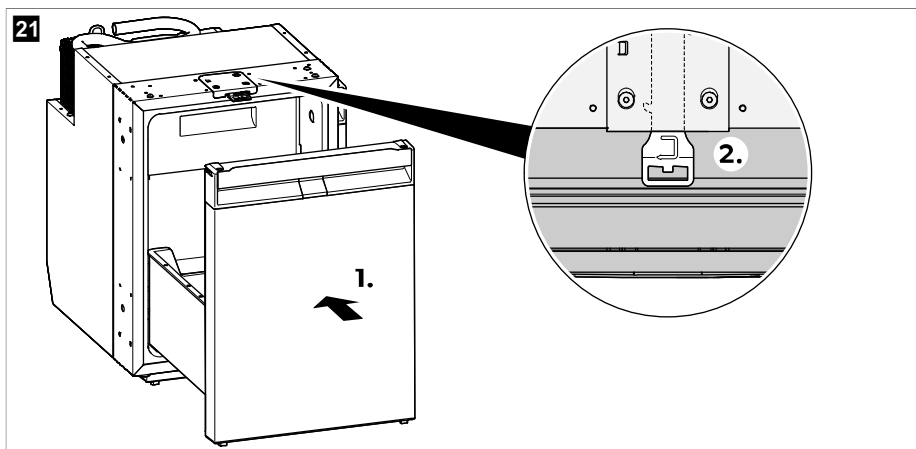
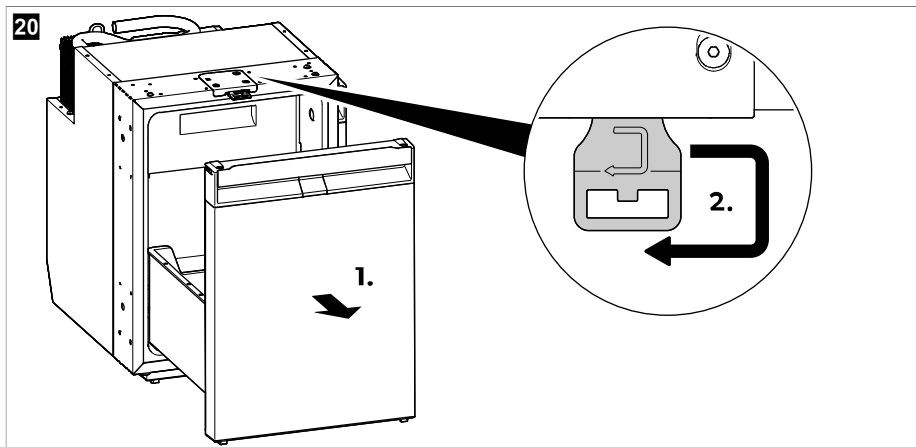

13 Solución de problemas



NOTA Para que las unidades de consumo de 12 V funcionen de manera segura en la caravana durante la conducción, el vehículo tractor deberá suministrar la tensión suficiente. En algunos vehículos, el sistema de gestión de baterías puede desconectar automáticamente las unidades consumidoras para proteger la batería. Consulte al fabricante de su vehículo.

22

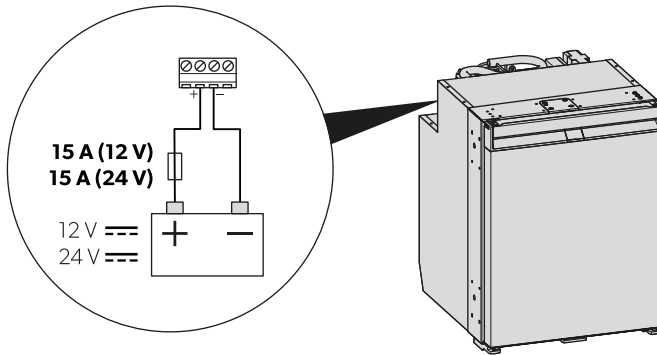

Fallo	Posible causa	Propuesta de solución
La nevera no funciona.	El fusible del cable de corriente continua está averiado.	> Sustituya el fusible (☑ fig. 22 en la página 109).
	Se ha fundido el fusible del vehículo.	> Sustituya el fusible del vehículo. Consulte las instrucciones de uso de su vehículo.
	La batería del vehículo está descargada.	> Compruebe la batería del vehículo y cárguela.
	El encendido no está conectado.	> Conecte el encendido.
	La temperatura del compresor es demasiado baja (< 0 °C).	> Cierre/cubra completamente todas las rejillas de ventilación externas con material aislante.
	La nevera se apaga automáticamente si el voltaje es insuficiente. (Fin de la tensión de descarga: 10,4 V)	> Cargue la batería. La nevera se pondrá en marcha de nuevo automáticamente. (Tensión de reconexión: 11,7 V)
Mala refrigeración, aumento de la temperatura interior. El compresor funciona continuamente.	La ventilación alrededor del grupo es insuficiente.	> Compruebe si la rejilla de ventilación está obstruida. > Cambie la ubicación de la nevera.
	Las paredes interiores están heladas.	> Compruebe si la puerta de la nevera cierra correctamente. > Asegúrese de que la junta de la nevera encaja correctamente y no está dañada. > Descongele la nevera (véase Descongelar la nevera en la página 106).
	La temperatura está regulada a un valor demasiado alto.	> Regule una temperatura más baja.

Fallo	Posible causa	Propuesta de solución
	La temperatura ambiente es demasiado alta.	> Retire la rejilla de ventilación provisionalmente para que el aire caliente salga más rápido.
	Demasiados alimentos depositados en la nevera al mismo tiempo.	> Retire algunos alimentos.
	Demasiados alimentos calientes depositados en la nevera al mismo tiempo.	> Retire los alimentos calientes y déjelos enfriar antes de guardarlos en la nevera.
	La nevera no lleva suficiente tiempo en funcionamiento.	> Vuelva a comprobar la temperatura después de 4 h / 5 h .
	El condensador está sucio.	> Limpie el condensador (consulte el capítulo Limpieza y mantenimiento en la página 105).
	El ventilador está averiado.	> Póngase en contacto con un técnico de mantenimiento autorizado.
Mala refrigeración, aumento de la temperatura interior. El compresor no funciona muchas veces.	La capacidad de la batería está agotada.	> Cargue la batería.
Mala refrigeración, aumento de la temperatura interior. El compresor no funciona (conexión a batería).	Hay una interrupción en la conexión entre la batería y el sistema electrónico.	> Establezca la conexión.
	El interruptor principal está averiado (si está instalado).	> Sustituya el interruptor principal.
	Se ha quemado el fusible de la línea de suministro (si está instalado).	> Sustituya el fusible de la línea de suministro.
	La tensión de la batería es demasiado baja.	> Cargue la batería.
	La capacidad de la batería es demasiado baja.	> Cambie la batería.
	Los cables están sueltos. El contacto es deficiente (corrosión).	> Establezca la conexión.
	La sección del cable es insuficiente.	> Sustituya el cable.
	El compresor está averiado.	> Póngase en contacto con un técnico de mantenimiento autorizado.

Fallo	Posible causa	Propuesta de solución
Mala refrigeración, aumento de la temperatura interior. El compresor no funciona (conexión a corriente alterna).	La línea de suministro está interrumpida.	> Establezca la conexión.
	El interruptor principal está averiado (si está instalado).	> Sustituya el interruptor principal.
	Se ha quemado el fusible de la línea de suministro (si está instalado).	> Sustituya el fusible de la línea de suministro.
	El compresor está averiado.	> Póngase en contacto con un técnico de mantenimiento autorizado.
Ruidos inusuales.	Un componente del circuito de refrigeración no puede vibrar libremente (está tocando la pared).	> Doble el elemento con cuidado para separarlo de la superficie obstructora.
	Hay un cuerpo extraño atrapado entre el sistema de refrigeración y la pared.	> Retire el cuerpo extraño.
	Ruido del ventilador.	> Póngase en contacto con un técnico de mantenimiento autorizado.
El cajón se abre accidentalmente con el movimiento (por ejemplo, durante la conducción).	La posición del pestillo de la puerta no está ajustada correctamente.	> Ajuste la posición del pestillo de la puerta (consulte el capítulo Ajuste del pestillo de la puerta en la página 94).
El cajón no cierra correctamente.	La posición del pestillo de la puerta no está ajustada correctamente.	> Ajuste la posición del pestillo de la puerta (consulte el capítulo Ajuste del pestillo de la puerta en la página 94).
	La posición del pestillo de la puerta está ajustada, pero el cajón no está debidamente cerrado.	> Asegúrese de que el cajón esté correctamente encajado y bloqueado al cerrar la puerta (consulte el capítulo Cierre seguro de la nevera en la página 97).

Indicación de error



NOTA

- Todos los errores se indican mediante el parpadeo del indicador LED de error de color naranja (véase Elementos de control y de visualización en la página 93). El número de pulsos depende del tipo de avería. Cada pulso dura un cuarto de segundo. Después de la secuencia de pulsos hay una pausa. La secuencia que corresponde a la avería se repite cada cuatro segundos.
- En los modos ECO, PERFORMANCE y FREEZER, suena un pitido adicional.

Frecuencia de parpadeo	Error	Posible causa
1	Subtensión o sobretensión	La tensión de alimentación está fuera del rango ajustado.
2	Sobrecorriente del ventilador	La carga del ventilador sobre el sistema electrónico es superior a 1 A .
3	El motor no arranca.	El rotor está bloqueado. La diferencia de presión en el sistema de refrigeración es demasiado alta.
4	Número de revoluciones demasiado bajo	Si el sistema de refrigeración está sobrecargado, no se puede mantener la velocidad mínima del motor.
5	Exceso de temperatura en el sistema electrónico	Si el sistema de refrigeración está sobrecargado o si la temperatura es demasiado elevada, el sistema electrónico se calienta demasiado.
Constante	Errores del sensor de temperatura	El sensor de temperatura está averiado.

14 Garantía

Se aplica el período de garantía estipulado por la ley. Si el producto es defectuoso, póngase en contacto con la sucursal del fabricante de su país (consulte dometic.com/dealer) o con su punto de venta.

Para tramitar la reparación y la garantía, incluya los siguientes documentos cuando envíe el aparato:

- Una copia de la factura con fecha de compra
- El motivo de la reclamación o una descripción de la avería

Tenga en cuenta que una reparación por medios propios o no profesionales puede tener consecuencias de seguridad y suponer la anulación de la garantía.

15 Eliminación



¡AVISO! Peligro de daños

El aislamiento de la nevera contiene ciclopentano y requiere una gestión de residuos especial. Deposite el aparato de refrigeración en un centro de reciclaje adecuado al finalizar su vida útil.



Si es posible, deseche el material de embalaje en el contenedor de reciclaje adecuado. Consulte con un punto limpio o con un distribuidor especializado para obtener más información sobre cómo eliminar el producto de acuerdo con las normativas aplicables de eliminación.

16 Datos técnicos

Para ver la declaración de conformidad actual de la UE relativa a su aparato, diríjase a la página del producto correspondiente en dometic.com o póngase en contacto directamente con el fabricante (consulte dometic.com/dealer).

Este dispositivo cumple la norma UN ECE R10.

	NRXD0050(C/S)	NRXD0060(C/S)
Capacidad		
• Compartimento de nevera	41,6 L	51,9 L

	NRXD0050(C/S)	NRXD0060(C/S)
<ul style="list-style-type: none"> Compartimento para congelados Capacidad total Capacidad total (compartimento para congelados retirado) 	4,4 L 46 L 44 L	6,1 L 58 L 55 L
Tensión de conexión	12 / 24 V ⁼⁼	
Protección de la batería de alimentación (12 V) <ul style="list-style-type: none"> Tensión de desconexión Tensión de reconexión 	10,4 V 11,7 V	
Protección de la batería de alimentación (24 V) <ul style="list-style-type: none"> Tensión de desconexión Tensión de reconexión 	22,8 V 24,2 V	
Clase climática	T	
Rango de temperatura de almacenamiento: <ul style="list-style-type: none"> Compartimento de nevera Compartimento para congelados Modo FREEZER 	0 °C ... 12 °C -15 °C ... -5 °C -6 °C	
Uso previsto a temperatura ambiente	16 °C ... 43 °C	
Refrigerante	R600a	
cantidad existente de refrigerante	12 g	
Equivalente de CO2	0,000 t	0,000 t
Potencial de calentamiento atmosférico (PCA)	3	
Emisión de ruidos (EN 60704)	40 ... 45 dB(A)	
Dimensiones Al x An x Pr	525 mm × 380 mm × 510 mm (con patas y separador)	525 mm × 448 mm × 537 mm (with feet and spacer)
Peso neto	18,9 kg	20,3 kg

Português

1	Notas importantes.....	114
2	Explicação dos símbolos.....	114
3	Explicação dos símbolos no aparelho.....	115
4	Segurança cibernética.....	115
5	Documentos relacionados.....	115
6	Indicações de segurança.....	115
7	Material fornecido.....	118
8	Acessórios.....	118
9	Utilização adequada.....	119
10	Descrição técnica.....	119
11	Antes da primeira utilização.....	122
12	Informações sobre o armazenamento de alimentos.....	123
13	Poupar energia.....	124
14	Abrir o frigorífico.....	125
15	Fechar e fixar o frigorífico.....	125
16	Ligar e desligar.....	126
17	Configurar os modos de funcionamento.....	126
18	Configurar o nível de refrigeração.....	127
19	Reposicionamento das divisórias da gaveta.....	127
20	Remover o compartimento para produtos congelados.....	128
21	Retirar e inserir a gaveta.....	129
22	Instalar o adaptador CA/CC (opcional).....	133
23	Limpeza e manutenção.....	133
24	Resolução de falhas.....	136
25	Garantia.....	140
26	Eliminação.....	140
27	Ficha de dados técnicos.....	140

1 Notas importantes

Leia atentamente as presentes instruções e siga todas as instruções, orientações e avisos incluídos neste manual, de modo a garantir a correta instalação, utilização e manutenção do produto. É OBRIGATÓRIO manter estas instruções junto com o produto.

Ao utilizar o produto, está a confirmar que leu atentamente todas as instruções, orientações e avisos, e que compreende e aceita cumprir os termos e condições estabelecidos no presente manual. Aceita utilizar este produto exclusivamente para o fim e a aplicação a que se destina e de acordo com as instruções, orientações e avisos estabelecidos neste manual, assim como de acordo com todas as leis e regulamentos aplicáveis. Caso não leia nem siga as instruções e os avisos aqui estabelecidos, poderá sofrer ferimentos pessoais ou causar ferimentos a terceiros e o produto ou outros materiais nas proximidades poderão ficar danificados. Este manual do produto, incluindo as instruções, orientações e avisos, bem como a documentação relacionada, podem estar sujeitos a alterações e atualizações. Para consultar as informações atualizadas do produto, visite documents.dometic.com.

2 Explicação dos símbolos

As palavras de advertência identificam mensagens de segurança e mensagens de danos à propriedade, assim como o grau ou nível de seriedade do perigo.



AVISO!

Indica uma situação perigosa que, se não for evitada, pode causar a morte ou ferimentos graves.



PRECAUÇÃO!

Indica uma situação perigosa que, se não for evitada, pode causar ferimentos ligeiros ou moderados.

**NOTA!**

Indica uma situação que, se não for evitada, pode causar danos materiais.



OBSERVAÇÃO Informações suplementares para a utilização do produto.

3 Explicação dos símbolos no aparelho



Atenção! Risco de incêndio. Materiais inflamáveis.

4 Segurança cibernética

Confirmamos que este produto está em conformidade com: Security and Telecommunications Infrastructure regulation (Reino Unido) A declaração de conformidade está disponível em documents.domestic.com. Para comunicar um incidente de segurança, envie um e-mail para productcybersecurity@domestic.com. As atualizações de segurança serão fornecidas durante um mínimo de cinco anos após a data de fabrico.

5 Documentos relacionados



Consulte as instruções de montagem online em qr.domestic.com/bfgppU

6 Indicações de segurança

Princípios básicos de segurança

**AVISO! Risco de eletrocussão**

- > Apenas pessoal qualificado pode executar a montagem e a remoção do frigorífico.
- > Solicite que a instalação em espaços com elevado grau de humidade e áreas expostas a água seja realizada apenas por especialistas.
- > Se instalar o frigorífico dentro de um pavilhão ou ambiente semelhante, certifique-se de que o frigorífico está protegido da chuva e salpicos de água.
- > Não coloque o frigorífico em funcionamento se este apresentar danos visíveis.
- > As reparações neste frigorífico apenas podem ser realizadas por pessoal qualificado. Reparções inadequadas podem levar a perigos graves ou a danos no frigorífico.
- > Se o cabo de alimentação deste frigorífico estiver danificado, terá de ser substituído pelo fabricante, pelo serviço de assistência técnica ou por uma pessoa com qualificações equivalentes, de forma a evitar riscos de segurança.
- > Ao posicionar o frigorífico, certifique-se de que o cabo de alimentação não fica preso nem é danificado.
- > Não coloque tomadas múltiplas ou fontes de alimentação portáteis na parte de trás do frigorífico.
- > Nunca toque em cabos não blindados com as mãos desprotegidas.

**AVISO! Perigo de incêndio**

- > O refrigerante no circuito de refrigeração é altamente inflamável e, em caso de fuga, os gases de combustão podem acumular-se se o aparelho estiver numa divisão pequena. Em caso de danos no circuito de refrigeração:
 - Mantenha chamas sem proteção e potenciais fontes de ignição afastadas do frigorífico.
 - Ventile bem a divisão.
 - Desligue o frigorífico.
- > Para frigoríficos com refrigerante inflamável: O circuito de refrigeração contém uma pequena quantidade de um refrigerante ecológico, mas inflamável. Este produto não é prejudicial para a camada de ozono e não aumenta o efeito de estufa. Qualquer refrigerante vazado pode incendiar-se.
- > Para frigoríficos com refrigerante inflamável: Não utilize nem armazene o frigorífico em espaços confinados com pouco ou nenhum fluxo de ar.
- > Não abra, em caso algum, o circuito de refrigeração.
- > Mantenha o entalhe de instalação destinado ao frigorífico livre de componentes elétricos e de fontes de luz que produzam faíscas ou arcos (p. ex., caixas de relés ou fusíveis) durante o seu funcionamento normal ou com anomalias.
- > O isolamento do frigorífico contém ciclopentano inflamável e requer medidas de eliminação especiais. No fim da respetiva vida útil, encaminhe o frigorífico para um centro de reciclagem adequado.

**AVISO! Perigo de explosão**

Não guarde no frigorífico substâncias com risco de explosão, como, por exemplo, latas de aerossóis com gás inflamável.

**AVISO! Risco para a saúde**

- > Este frigorífico pode ser utilizado por crianças a partir dos 8 anos e pessoas com capacidades físicas, sensoriais ou mentais reduzidas ou sem experiência e conhecimento se forem supervisionadas ou receberem instruções sobre a utilização do frigorífico de forma segura e compreenderem os perigos implicados.
- > Crianças com idades entre os 3 e os 8 anos podem encher e esvaziar o frigorífico.
- > A limpeza e a manutenção não podem ser efetuadas por crianças sem supervisão.
- > As crianças devem ser supervisionadas para assegurar que não brincam com o frigorífico.

**AVISO! Risco de as crianças ficarem presas**

Desmonte a gaveta antes da eliminação do seu frigorífico usado, para que crianças não se consigam fechar dentro do frigorífico.

**PRECAUÇÃO! Risco para a saúde**

- > Para evitar riscos devido à instabilidade do frigorífico, este tem de ser fixado de acordo com as instruções de montagem.
- > Mantenha as aberturas de ventilação existentes no frigorífico e no respetivo compartimento ou na estrutura encastrada sempre desobstruídas.
- > Não utilize ferramentas mecânicas ou outros meios de acelerar o processo de descongelamento para além dos recomendados pelo fabricante.
- > Não abra nem danifique, em caso algum, o circuito de refrigeração.
- > Não utilize aparelhos elétricos dentro do frigorífico, exceto se estes aparelhos elétricos tiverem sido recomendados para isso pelo fabricante.

**PRECAUÇÃO! Perigo de ferimentos**

- > Não utilize nem armazene materiais inflamáveis neste frigorífico ou nas suas proximidades.
- > Não coloque objetos em cima deste frigorífico nem os encoste ao mesmo.

- > Não modifique este frigorífico.
- > Não mexa no encosto da tampa com os dedos.



NOTA! Risco de danos

- > Mantenha a abertura de condensação sempre limpa, caso esteja instalada.
- > Ao limpar o veículo, se o frigorífico tiver grelhas de ventilação, não utilize qualquer aparelho de limpeza de alta pressão na zona das grelhas de ventilação.
- > O frigorífico não pode ser exposto à chuva.
- > Nunca retire a ficha da tomada puxando pelo cabo de ligação.

Segurança durante a utilização do aparelho de refrigeração



PRECAUÇÃO! Risco para a saúde

- > Certifique-se de colocar no frigorífico apenas produtos que possam ser refrigerados à temperatura selecionada.
- > Limpe regularmente as superfícies que entram em contacto com alimentos e os sistemas de drenagem acessíveis.
- > Guarde a carne e o peixe crus no frigorífico em recipientes adequados para que não entrem em contacto com outros alimentos nem possam pingar para os mesmos.
- > Abrir a porta durante longos períodos pode provocar um aumento significativo da temperatura nos compartimentos do frigorífico. Se o frigorífico ficar vazio durante longos períodos:
 - Desligue o frigorífico.
 - Descongele o frigorífico.
 - Limpe e seque o frigorífico.
 - Deixe a gaveta aberta para impedir o crescimento de bolor no interior do frigorífico. Se disponível, coloque a gaveta do frigorífico e a porta do congelador na posição de inverno.



PRECAUÇÃO! Perigo de ferimentos

- > Não mexa no encosto da tampa com os dedos.
- > Antes de iniciar a viagem, feche e bloqueie a gaveta do frigorífico.
- > O sistema de refrigeração situado na parte posterior do frigorífico aquece muito durante o funcionamento. Se o frigorífico estiver equipado com grelhas de ventilação, proteja-se contra o contacto com peças quentes ao remover as grelhas de ventilação.
- > A gaveta do aparelho ou a porta do congelador podem soltar-se completamente do aparelho se utilizadas incorretamente. Empurre a gaveta e a porta até ouvir um clique.



NOTA! Risco de danos

- > **Perigo de sobreaquecimento!** Certifique-se sempre de que a ventilação é suficiente para que o calor gerado durante o funcionamento seja devidamente dissipado. Certifique-se de que o frigorífico está posicionado a uma distância suficiente de paredes ou objetos de modo a que o ar possa circular.
- > Respeite a carga máxima da gaveta.
- > Não verta líquidos nem gelo para o interior.
- > Proteja o frigorífico e o cabo do calor e da humidade.
- > Nunca retire a ficha da tomada puxando pelo cabo de ligação.



OBSERVAÇÃO

- > Consulte o fabricante do seu veículo para esclarecer se o sistema de gestão de bateria do veículo desliga o frigorífico como medida de proteção da bateria.
- > Para temperaturas ambiente entre 15 °C ... 25 °C , selecione a definição de temperatura média.

- > Para evitar desperdício alimentar, observe o seguinte:
 - Mantenha as oscilações de temperatura o mais reduzidas possível. Abra o congelador apenas as vezes que forem necessárias e apenas durante o tempo estritamente necessário. Armazene os géneros alimentícios de modo a que o ar continue a circular bem.
 - Certifique-se de colocar no frigorífico apenas produtos que possam ser refrigerados à temperatura selecionada.
 - Guarde os diferentes tipos de géneros alimentícios de acordo com as figuras.
 - Se for possível ajustar a temperatura: Ajuste a temperatura à quantidade e ao tipo de géneros alimentícios.
 - Os géneros alimentícios podem absorver ou libertar facilmente cheiro ou sabor. Armazene os géneros alimentícios sempre bem cobertos ou em recipientes/garrafas fechadas.

Instalação segura do frigorífico



AVISO! Perigo de incêndio

- > Sempre que utilizar massa de vedação à base de silicone ou afins, garanta um processamento limpo e sem resíduos. Existe perigo de incêndio se os fios de silicone entrarem em contacto com componentes quentes ou chamas abertas.
- > Não monte o frigorífico na proximidade de chamas abertas ou outras fontes de calor (aquecimento, fogões a gás, etc.).



NOTA! Risco de danos

- > Durante o transporte, pegue no aparelho pelo corpo.
- > O frigorífico destina-se apenas a instalação encastrada. O frigorífico deve ser fixo no mobiliário/armários com uma estrutura de fixação ou outras flanges para evitar que o frigorífico tombe. Assim que o frigorífico tiver sido instalado, apenas a parte frontal deve estar acessível.

7 Material fornecido

Quantidade	Descrição
1	Frigorífico com compressor
1	Cotovelo de escoamento
4	Tampa de fixação
1	Manual do utilizador resumido
1	Manual de instruções (apenas online)
1	Instruções de montagem

8 Acessórios

Disponível como acessório (não incluído no material fornecido):

Descrição	N.º art.
Estrutura de fixação incluindo estrutura inferior	
• NRXD0050	9620012877
• NRXD0060	9620012881

Descrição	N.º art.
Estrutura de fixação incluindo estrutura inferior (preta)	
• NRXD0050	9620012874
• NRXD0060	9620012875
Adaptador CA/CC	9620013449 (EU) 9620013450 (UK)

9 Utilização adequada

O frigorífico é adequado para:

- Instalar em caravanas, autocaravanas, embarcações e camiões
- Refrigerar e armazenar alimentos
- Armazenar alimentos pré-congelados
- Utilização em interiores
- NRXD0050S, 0060S apenas: utilização no exterior em embarcações*

* NRXD0050C, 0060C apenas: Quando utilizado em embarcações, o aparelho deve ser instalado numa área da sala de estar e não num convés aberto.

Este frigorífico não é adequado para aplicações comerciais, domésticas ou de comércio grossista.

O frigorífico **não** é adequado para:

- Armazenar medicamentos
- Armazenar substâncias corrosivas ou substâncias que contenham solventes
- Congelar rapidamente alimentos

O compartimento para produtos congelados é adequado para armazenar alimentos pré-congelados, armazenar ou fazer gelado e fazer cubos de gelo. Não se destina a congelar alimentos previamente descongelados.

O frigorífico está concebido para a instalação num móvel ou num nicho de instalação.

O desempenho de refrigeração ideal é fornecido a temperaturas ambiente entre 16 °C ... 43 °C .

Este produto destina-se exclusivamente à aplicação e aos fins pretendidos com base nestas instruções.

Este manual fornece informações necessárias para proceder a uma instalação e/ou a uma operação adequadas do produto. Uma instalação e/ou uma operação ou manutenção incorretas causarão um desempenho insatisfatório e uma possível avaria.

O fabricante não aceita qualquer responsabilidade por danos ou prejuízos no produto resultantes de:

- Instalação, montagem ou ligação incorretas, incluindo sobretensões
- Manutenção incorreta ou utilização de peças sobressalentes não originais fornecidas pelo fabricante
- Alterações ao produto sem autorização expressa do fabricante
- Utilização para outras finalidades que não as descritas no presente manual

A Dometic reserva-se o direito de alterar o design e as especificações do produto.

10 Descrição técnica

O frigorífico é um frigorífico de compressor.

O frigorífico é apropriado para ser utilizado tanto com uma corrente contínua de 12 V como de 24 V , o que permite que também seja utilizado no campismo ou em embarcações.

O frigorífico pode ser convertido numa unidade CA/CC por meio de um adaptador CA/CC de gancho (acessórios).

O frigorífico consiste numa gaveta que pode ser puxada pela pega e, para efeitos de limpeza, completamente retirada da unidade. As divisórias da gaveta podem separar garrafas ou embalagens de bebidas para garantir que estas não caem ao serem puxadas. As divisórias da gaveta podem ser removidas e reposicionadas, conforme necessário.

Este modelo está equipado de fábrica com um compartimento para produtos congelados que pode ser removido ou novamente instalado.

A porta do frigorífico tem um mecanismo de trinco para a manter bem fechada durante a deslocação e os movimentos do veículo ou da embarcação.

Todos os materiais utilizados no frigorífico são seguros para géneros alimentícios.

Designação do aparelho

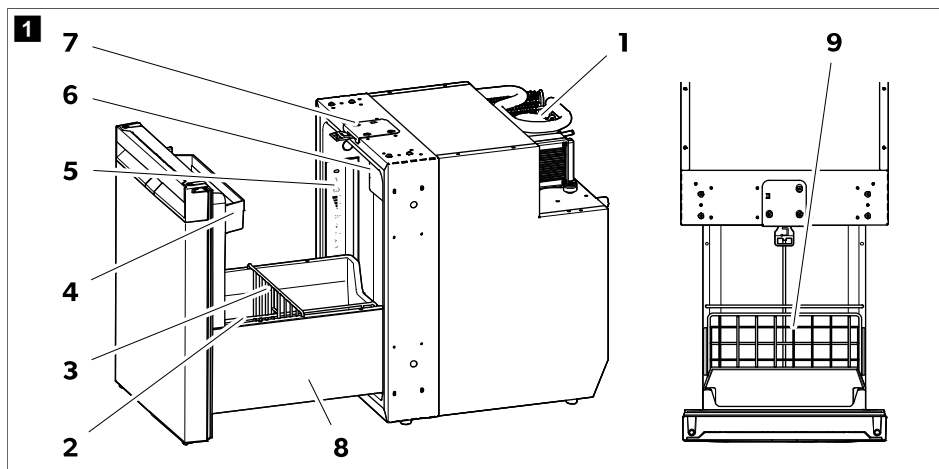

N.º	Explicação
1	Compressor
2	Divisória de gaveta (vertical)
3	Divisória de gaveta (horizontal)
4	Prateleira superior da porta
5	Painel de comando com display
6	Compartimento para produtos congelados
7	Trinco da porta para ventilação
8	Painel lateral decorativo da gaveta
9	Tabuleiro

Elementos de comando e de indicação

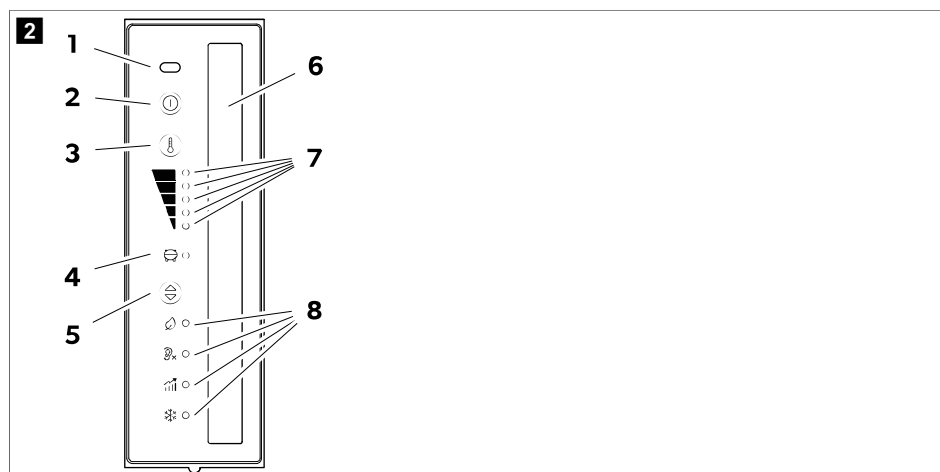

N.º	Explicação										
1	Sensor de abertura da porta IV										
2	Ⓞ Botão de ligar/desligar										
3	Ⓜ Botão de configuração do nível de refrigeração										
4	LED indicador de erro e do compressor										
5	Ⓢ Botão do modo de funcionamento										
6	Iluminação interior										
7	LED indicadores do nível de refrigeração <table border="0" style="margin-left: 20px;"> <tr> <td></td> <td>Nível de refrigeração 5</td> </tr> <tr> <td></td> <td>Nível de refrigeração 4</td> </tr> <tr> <td></td> <td>Nível de refrigeração 3</td> </tr> <tr> <td></td> <td>Nível de refrigeração 2</td> </tr> <tr> <td></td> <td>Nível de refrigeração 1</td> </tr> </table>		Nível de refrigeração 5		Nível de refrigeração 4		Nível de refrigeração 3		Nível de refrigeração 2		Nível de refrigeração 1
	Nível de refrigeração 5										
	Nível de refrigeração 4										
	Nível de refrigeração 3										
	Nível de refrigeração 2										
	Nível de refrigeração 1										
8	LED indicadores do modo de funcionamento										

LED indicador de erro e do compressor





O LED indicador de erro e do compressor indica o estado operacional do compressor ou a existência de um erro:

Color	Descrição
Branco	Compressor ligado
Laranja	Compressor desligado

Color	Descrição
Laranja (intermitente)	Erro (consulte o capítulo Indicação de erros na página 139)

LED indicadores do modo de funcionamento

Os LED indicadores do modo de funcionamento indicam as seguintes opções de configuração:

Símbolo	Descrição
	Modo ECO: Funcionamento com consumo de energia reduzido. Nível de refrigeração 1 – 3
	Modo QUIET: Funcionamento com nível de ruído reduzido. Nível de refrigeração 1 – 4
	Modo PERFORMANCE: Nível de refrigeração 1 – 5
	Modo FREEZER: Funcionamento com o compartimento para produtos congelados removido. Arrefece todo o interior do frigorífico para -6°C .

11.1 Antes da primeira utilização



OBSERVAÇÃO

- Não armazene alimentos no frigorífico durante as primeiras 4 horas após a colocação em funcionamento.
 - Ao utilizar o frigorífico pela primeira vez, poderá ocorrer a formação de um ligeiro odor que se dissipará após algumas horas. Areje bem o habitáculo.
 - A potência de refrigeração pode ser afetada pelos seguintes fatores:
 - Temperatura ambiente (por ex., quando o veículo está exposto à luz solar direta)
 - Quantidade de alimentos a refrigerar
 - Frequência de abertura da porta
- > Por questões de higiene, limpe o interior do frigorífico (consulte capítulo Limpeza e manutenção na página 133).
- > Estacione o veículo na horizontal, especialmente durante a primeira colocação em funcionamento e o enchimento do frigorífico antes de iniciar uma viagem.

Ajustar o trinco da porta

O trinco da porta na parte superior do frigorífico pode ser ajustado para regular a largura de fecho da gaveta ( fig. 3 na página 123).

1. Com a gaveta fechada e bloqueada, tente abrir a gaveta sem utilizar a pega puxando de ambos os lados.
2. Meça a distância a que a porta pode ser aberta ( fig. 3 na página 123, 1.).

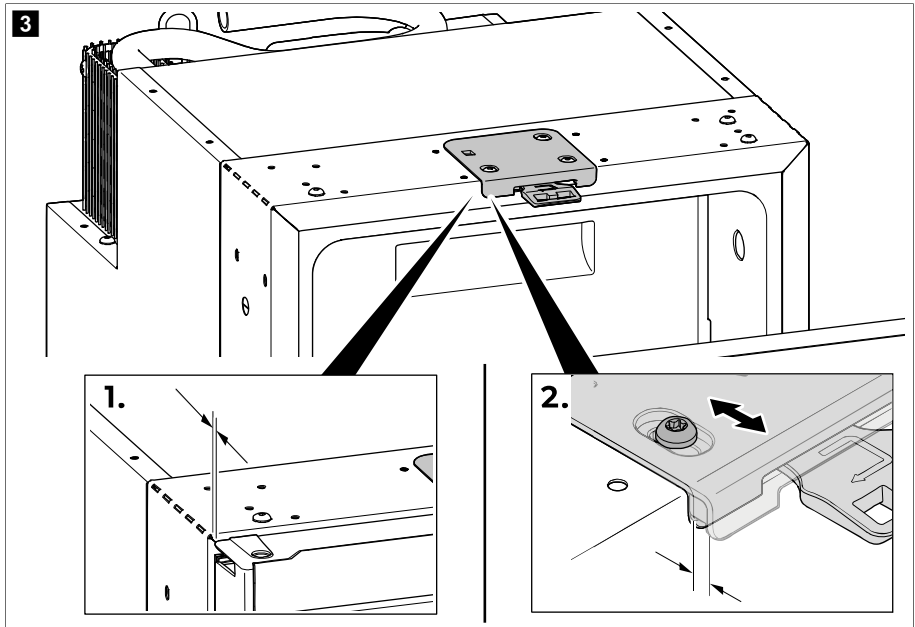

3. Se a gaveta abrir ou se a folga de abertura for superior a 5 mm, ajuste a posição do trinco da porta até que a folga de abertura esteja dentro do intervalo 2 ... 5 mm (📷 fig. 3 na página 123, 2.).



OBSERVAÇÃO Com o trinco da porta ajustado, certifique-se de que a gaveta tranca corretamente ao fechar (consulte o capítulo Fechar e fixar o frigorífico na página 125).

11.2 Informações sobre o armazenamento de alimentos



PRECAUÇÃO! Risco para a saúde

Se o frigorífico for exposto a uma temperatura ambiente inferior a 10 °C durante um período de tempo prolongado, não é possível garantir a regulação da temperatura do compartimento para produtos congelados. Isto pode causar o aumento da temperatura do compartimento para produtos congelados e o descongelamento dos alimentos armazenados.



NOTA! Risco de danos

Não guarde bebidas com gás no compartimento para produtos congelados.

Para evitar desperdício alimentar, observe o seguinte:

- Mantenha as oscilações de temperatura o mais reduzidas possível. Abra o frigorífico apenas as vezes que forem necessárias e apenas durante o tempo estritamente necessário para evitar um aumento significativo da temperatura nos compartimentos do frigorífico. Armazene os géneros alimentícios de modo a que o ar continue a circular bem.
- Verifique se a potência de refrigeração do frigorífico é adequada para os géneros alimentícios que pretende refrigerar.
- Certifique-se de colocar no frigorífico apenas produtos que possam ser refrigerados à temperatura selecionada.

- Se for possível ajustar a temperatura: Ajuste a temperatura à quantidade e ao tipo de géneros alimentícios.
 - Guarde os diferentes tipos de géneros alimentícios de acordo com as figuras.
 - Os géneros alimentícios podem absorver ou libertar facilmente cheiro ou sabor. Armazene os géneros alimentícios sempre bem cobertos ou em recipientes/garrafas fechadas.
- > Armazene os alimentos conforme ilustrado.

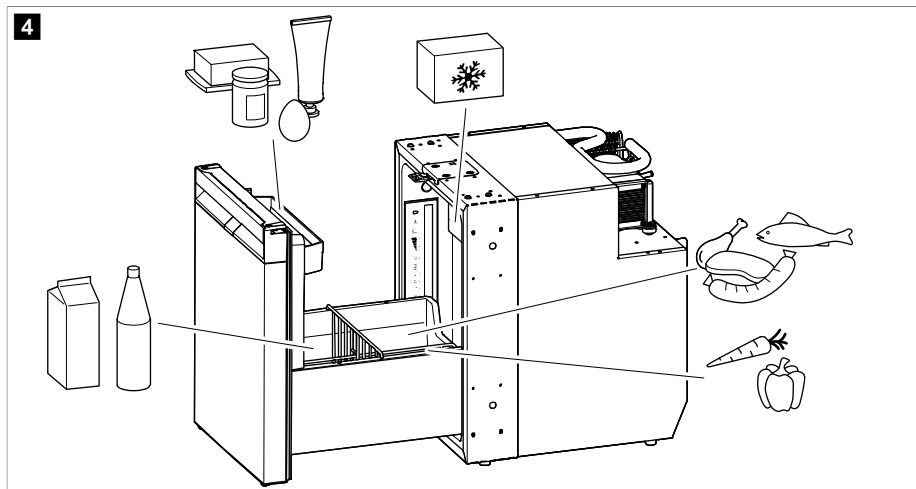

11.3 Poupar energia

- Abra o frigorífico apenas as vezes que forem necessárias e apenas durante o tempo estritamente necessário.
- Primeiro, deixe as refeições quentes arrefecer antes de as refrigerar no aparelho.
- Descongele o frigorífico assim que se formar uma camada de gelo.
- Evite temperaturas internas desnecessariamente baixas.
- Para um consumo de energia otimizado, posicione as prateleiras e as gavetas na posição original de entrega.
- Certifique-se regularmente de que a vedação da porta ainda está corretamente encaixada.
- Limpe o pó e a sujidade do condensador regularmente.

11.4 Abrir o frigorífico

- > Para abrir o frigorífico, proceda conforme ilustrado.

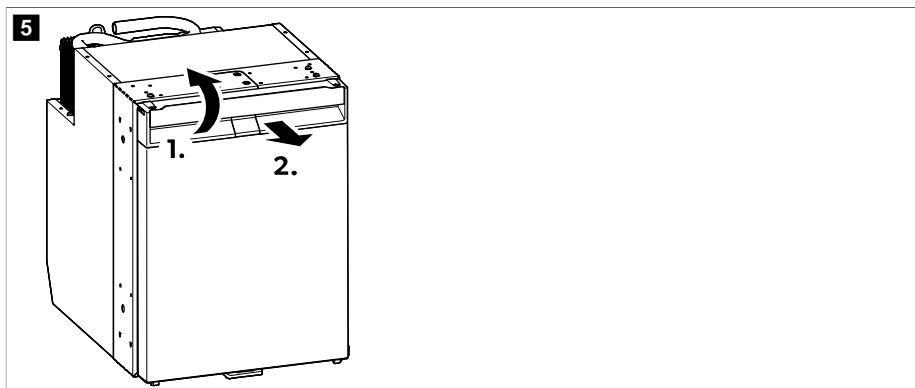

11.5 Fechar e fixar o frigorífico



PRECAUÇÃO! Perigo de ferimentos

Se a porta não estiver devidamente fixada, pressione cuidadosamente a parte superior e a parte inferior da porta até que esta fique corretamente fixada.



OBSERVAÇÃO A porta do frigorífico dispõe de um mecanismo de trinco que também é utilizado como dispositivo de segurança de transporte.

- > NRXD0050C, 0060C: Feche a porta pressionando até ouvir claramente um clique na parte superior.

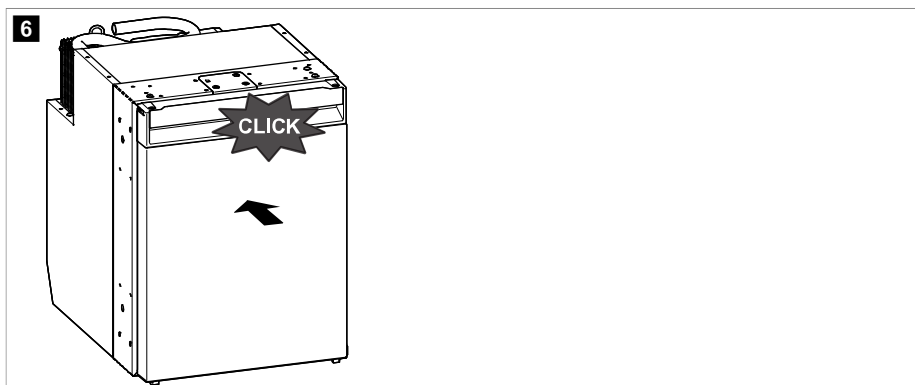

- > NRXD0050S, NRX0060S: Pressione a porta fechada até ouvir claramente um clique na parte superior e inferior.

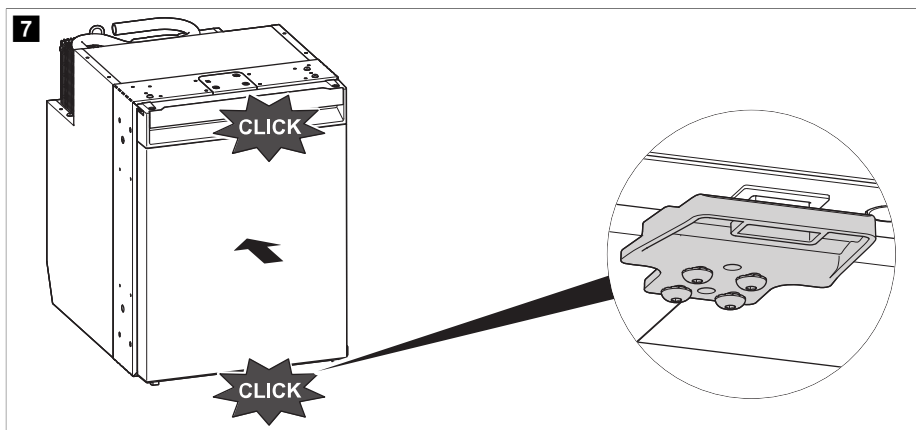

- ✓ A porta está então fechada e fixada.

11.6 Ligar e desligar



OBSERVAÇÃO Desligue sempre o frigorífico se não for utilizado durante um período de tempo prolongado.

- > Para ligar, prima o botão e mantenha-o premido durante pelo menos 2 s .
- ✓ O frigorífico liga-se com o último nível de refrigeração e o último modo de funcionamento selecionados.
- > Para desligar, prima o botão e mantenha-o premido durante pelo menos 2 s .

11.7 Configurar os modos de funcionamento



OBSERVAÇÃO Ao utilizar o modo ECO, PERFORMANCE ou FREEZER, o sistema mantém-se neste modo até serem efetuadas mais alterações.

- > Para configurar o modo de funcionamento, prima repetidamente o botão até acender o LED indicador do modo de funcionamento pretendido.

Utilizar o modo ECO

Com o modo ECO ativado, o frigorífico funciona com consumo de energia reduzido nos níveis de refrigeração 1 – 3.

- ✓ O LED indicador do modo de funcionamento referente ao modo ECO e o LED indicador do nível de refrigeração selecionado acendem-se.

Utilizar o modo QUIET

Com o modo QUIET ativado, o frigorífico funciona com um nível de ruído reduzido nos níveis de refrigeração 1 – 4.



OBSERVAÇÃO

- O modo QUIET não está disponível se o frigorífico estiver a funcionar em modo FREEZER.
- Se utilizar o modo QUIET, o frigorífico manter-se-á neste modo durante 8 h , regressando em seguida ao modo selecionado anteriormente (modo ECO ou PERFORMANCE).

- ✓ O LED indicador do modo de funcionamento referente ao modo QUIET (🔇) e o LED indicador do nível de refrigeração selecionado acendem-se.

Utilizar o modo PERFORMANCE

Com o modo PERFORMANCE ativado, o frigorífico funciona no modo standard nos níveis de refrigeração 1 – 5.

- ✓ O LED indicador do modo de funcionamento referente ao modo PERFORMANCE (🔊) e o LED indicador do nível de refrigeração selecionado acendem-se.

Utilizar o modo FREEZER

Com o modo FREEZER ativado, o compartimento do frigorífico é arrefecido até -6°C .



OBSERVAÇÃO Retire o compartimento para produtos congelados para uma utilização ideal da função do modo FREEZER. Com o compartimento para produtos congelados removido, a temperatura visada de -6°C é atingida muito mais rapidamente e todo o interior do frigorífico pode ser arrefecido até -6°C .

- ✓ O LED indicador do modo de funcionamento referente ao modo FREEZER (❄️) e todos os LED indicadores do nível de refrigeração acendem-se de modo contínuo.

11.8 Configurar o nível de refrigeração

- > Para definir o nível de refrigeração, prima repetidamente o botão (🔊) até atingir o nível de refrigeração pretendido.

11.9 Reposicionamento das divisórias da gaveta

As divisórias da gaveta e o tabuleiro podem ser removidos e reposicionados, conforme necessário.

- > Para reposicionar as divisórias da gaveta e o tabuleiro, proceda conforme ilustrado.

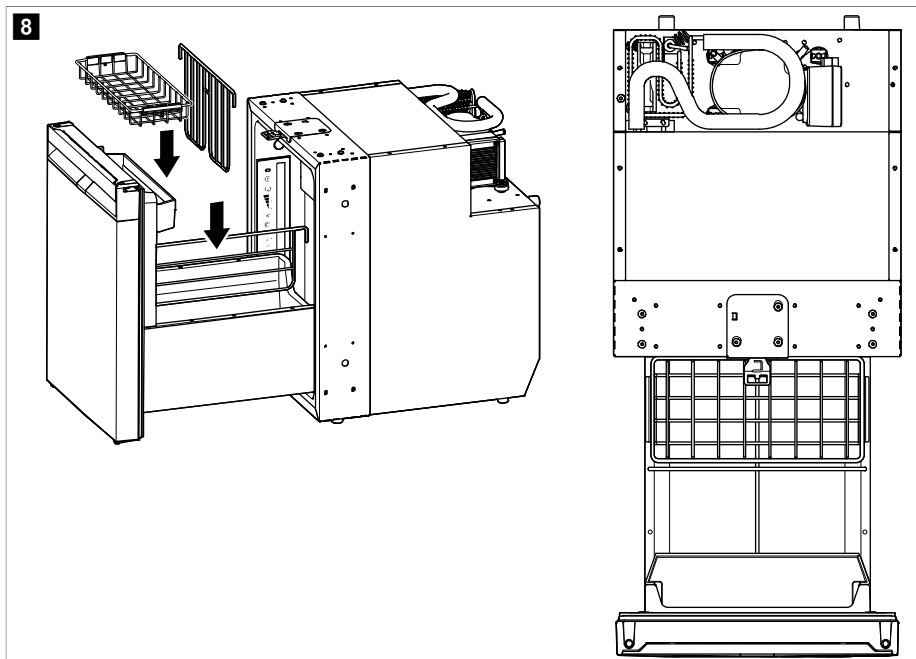

11.10 Remover o compartimento para produtos congelados



NOTA! Risco de danos

- > Feche a porta do compartimento para produtos congelados para o retirar.
- > Pegue no compartimento para produtos congelados pela parte de baixo. Não puxe pela porta do compartimento para produtos congelados.
- > Guarde o compartimento para produtos congelados num local seco e seguro.

- > Para remover o compartimento para produtos congelados, proceda conforme ilustrado.

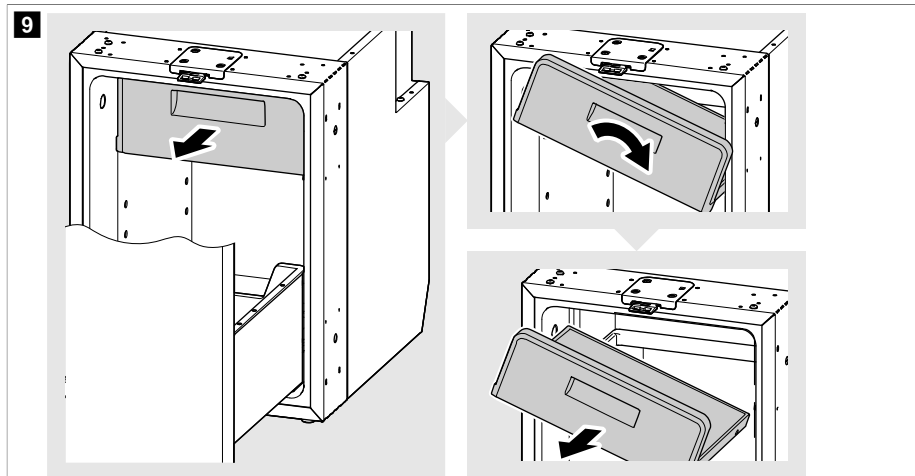

11.11 Retirar e inserir a gaveta

Retirar a gaveta



NOTA! Risco de danos

Esvazie a gaveta antes de a retirar.

1. Puxe a gaveta completamente para fora e desaperte os parafusos por trás da porta no painel lateral de ambos os lados (2.).

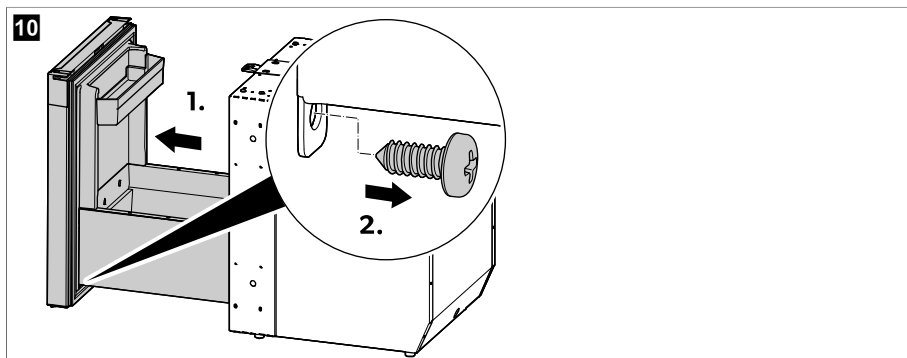

2. Retire os painéis laterais. Para fazer isso, empurre o primeiro painel lateral na direção do armário para o soltar dos ganchos (1.). Repita o processo do outro lado com o segundo painel lateral.

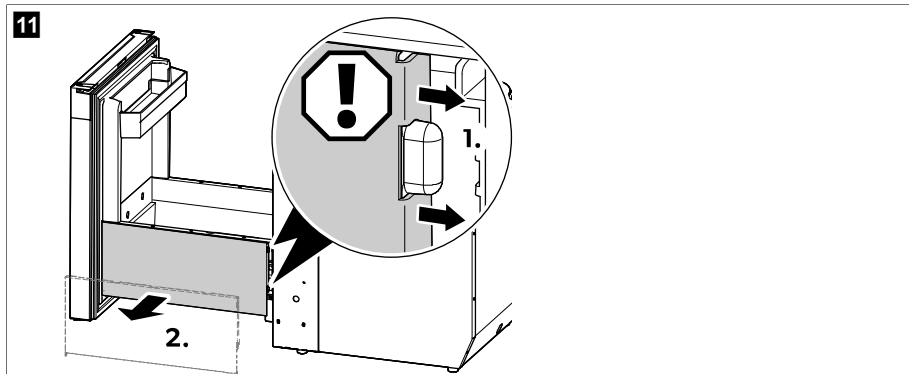

3. Empurre a alavanca num dos lados para cima e, ao mesmo tempo, empurre a alavanca no outro lado para baixo e puxe a gaveta cuidadosamente para fora.

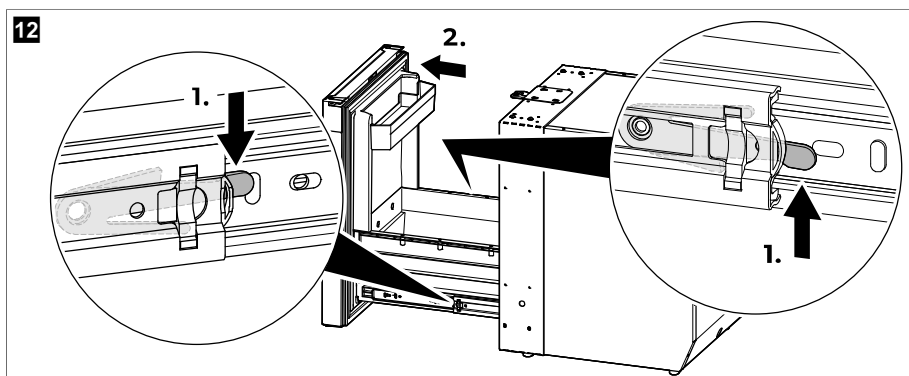

Inserir a gaveta



NOTA! Risco de danos

- > Certifique-se de que mantém a gaveta numa posição horizontal ao alinhar as calhas da gaveta com as calhas do armário para evitar danos nas mesmas.
- > Não introduza a gaveta quando esta estiver cheia.

1. Puxe uma das calhas do armário para fora até meio e empurre a outra calha do armário totalmente para dentro.

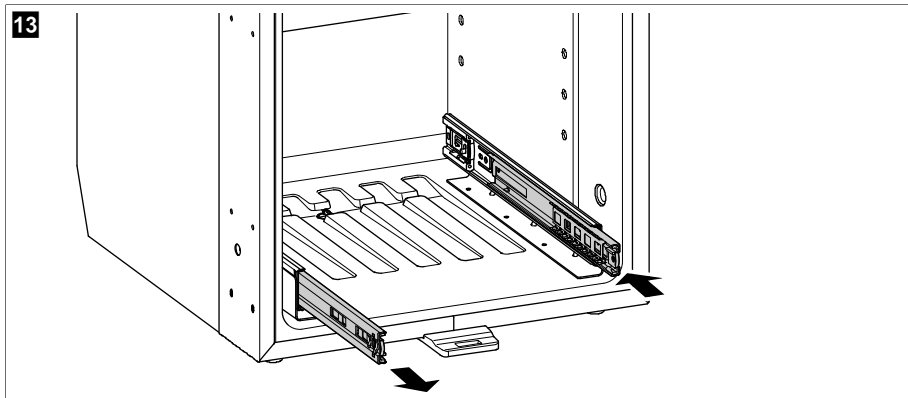

2. Alinhe a ranhura da calha do armário estendida com a guia da calha da gaveta correspondente. Pressione a calha da gaveta sobre a calha do armário até estas encaixarem e deslizarem facilmente.

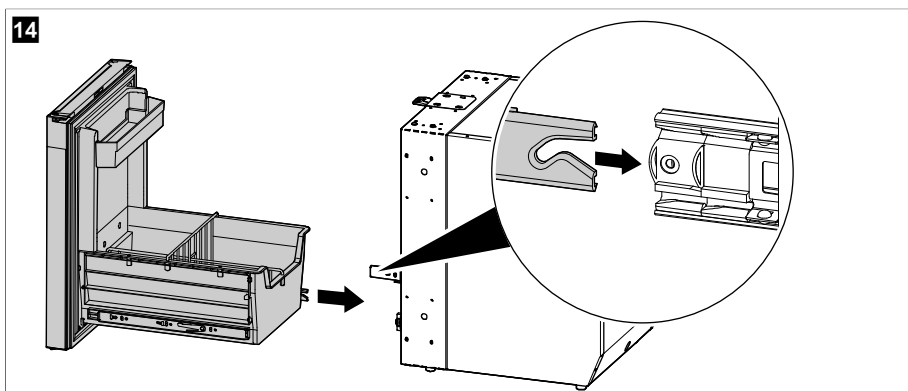

3. Deslize cuidadosamente a gaveta para dentro sobre as calhas encaixadas e alinhe a ranhura da calha do armário recolhida com a guia da calha da gaveta correspondente. Pressione a calha da gaveta sobre a calha do armário até estas encaixarem e deslizarem facilmente.

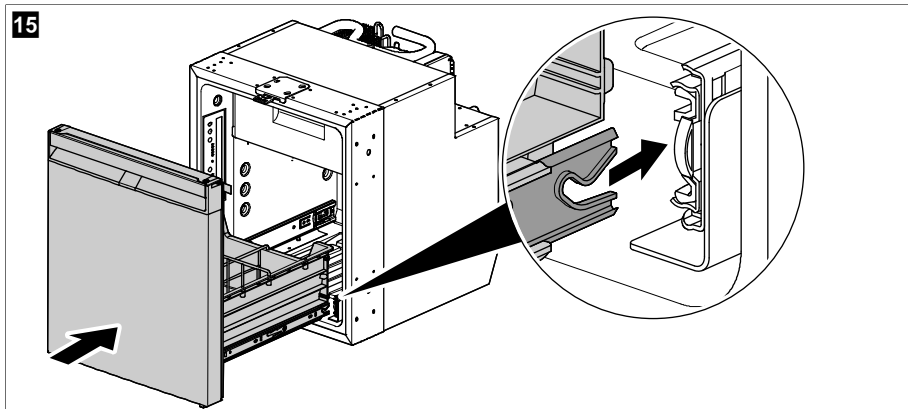

4. Faça deslizar a gaveta várias vezes para a abrir e fechar para garantir que desliza facilmente.



NOTA! Risco de danos

Se a gaveta não deslizar facilmente nas calhas, a guia da calha da gaveta não estará devidamente encaixada na ranhura da calha do armário. Desencaixe e realinhe as calhas até que estas deslizem facilmente umas sobre as outras. Não tente encaixar as calhas nem mover a gaveta sobre as calhas com uso de força.

5. Fixe os painéis laterais. Para tal, coloque o primeiro painel lateral na devida posição e pressione-o contra o gancho. Repita o processo do outro lado com o segundo painel lateral.

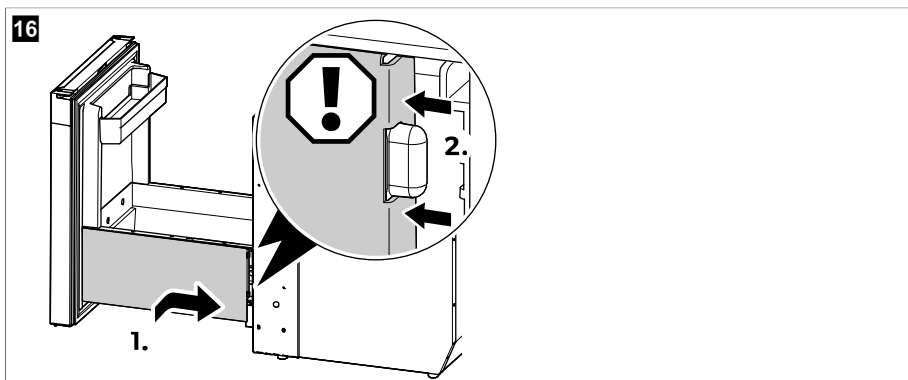

6. Aperte os parafusos atrás da porta no painel lateral de ambos os lados.

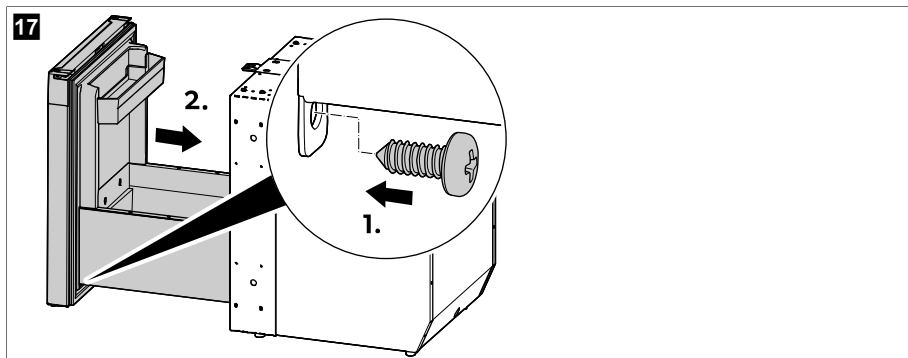

11.12 Instalar o adaptador CA/CC (opcional)



Consulte as instruções de montagem e manual de instruções do adaptador CA/CC online em qr.dometic.com/bfgpqN.

> Para instalar o adaptador CA/CC (acessórios), proceda conforme ilustrado.

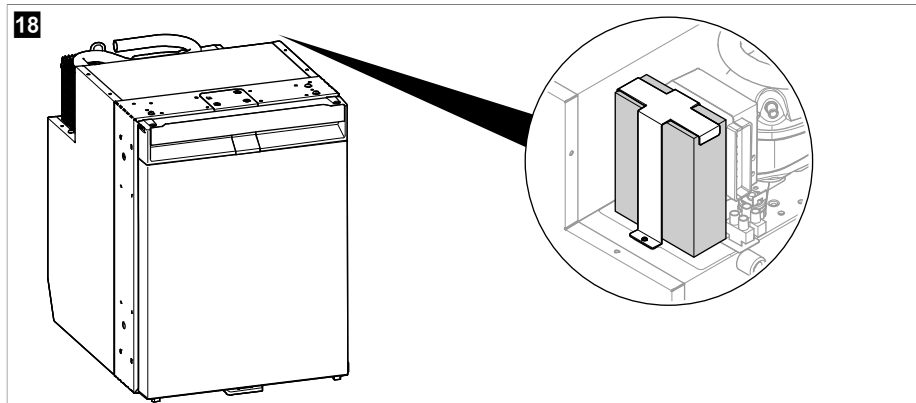

12 Limpeza e manutenção



AVISO! Risco de eletrocussão

Desligue sempre o frigorífico da fonte de energia antes de efetuar quaisquer trabalhos de limpeza e manutenção.

**NOTA! Risco de danos**

- > Não utilize utensílios de limpeza abrasivos nem objetos duros ao limpar.
- > Nunca utilize ferramentas duras ou pontiagudas para retirar camadas de gelo ou para libertar objetos congelados.
- > Assegure que não pinga água para as vedações. Tal poderá danificar o sistema eletrónico.

**NOTA! Risco de danos**

Para evitar quaisquer perigos, a fonte de luz só pode ser substituída pelo fabricante, por um agente de assistência técnica ou por uma pessoa com qualificação semelhante.

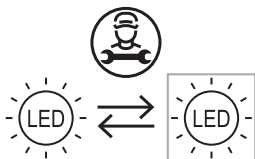

OBSERVAÇÃO Retire a gaveta, se necessário, para limpar cuidadosamente o interior do frigorífico (consulte o capítulo Retirar e inserir a gaveta na página 129).

- > Limpe o interior e o exterior do frigorífico com um pano húmido regularmente e sempre que fique sujo. Seque o frigorífico com um pano após a limpeza.
- > Verifique regularmente o escoamento do condensado.
Limpe o escoamento do condensado sempre que necessário. Se este estiver entupido, o condensado acumula-se no fundo do frigorífico.
- > Limpe regularmente o pó e a sujidade do condensador com um pano húmido.

Circuito de refrigeração

O circuito de refrigeração não necessita de manutenção.

Descongelo do frigorífico**NOTA! Risco de danos**

Não utilize ferramentas mecânicas ou qualquer outro tipo de ferramentas para acelerar o processo de descongelamento.



OBSERVAÇÃO Com o tempo, forma-se gelo na parede traseira no interior do frigorífico. Se essa camada de gelo atingir cerca de 3 mm de espessura, descongele o frigorífico.

> Para descongelar o frigorífico, proceda conforme ilustrado.

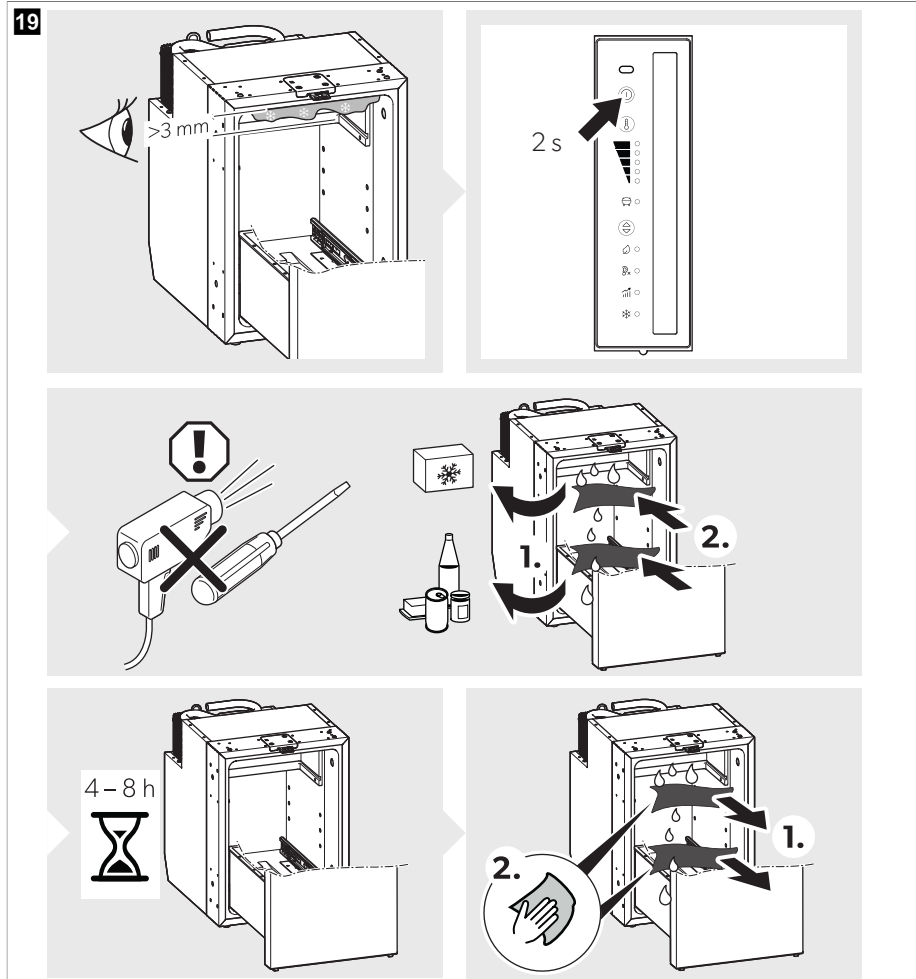

Colocar a porta do frigorífico na posição de armazenamento



PRECAUÇÃO! Perigo de ferimentos

A porta do frigorífico não pode ser utilizada durante a condução.



OBSERVAÇÃO Coloque a porta do frigorífico na posição de armazenamento se prever que não vai utilizar o frigorífico durante um longo período de tempo. Assim, evita-se a formação de bolor.

> Descongele o frigorífico (consulte Descongelar o frigorífico na página 134).

> Coloque a porta do frigorífico na posição de armazenamento conforme ilustrado.

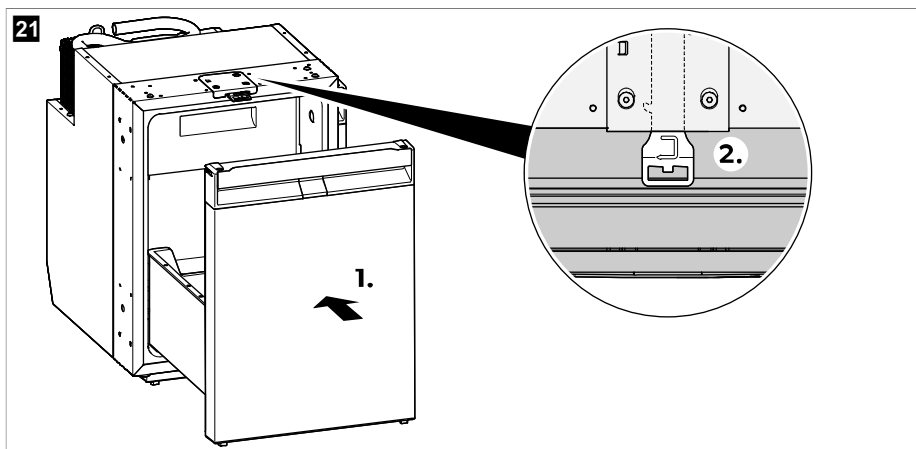
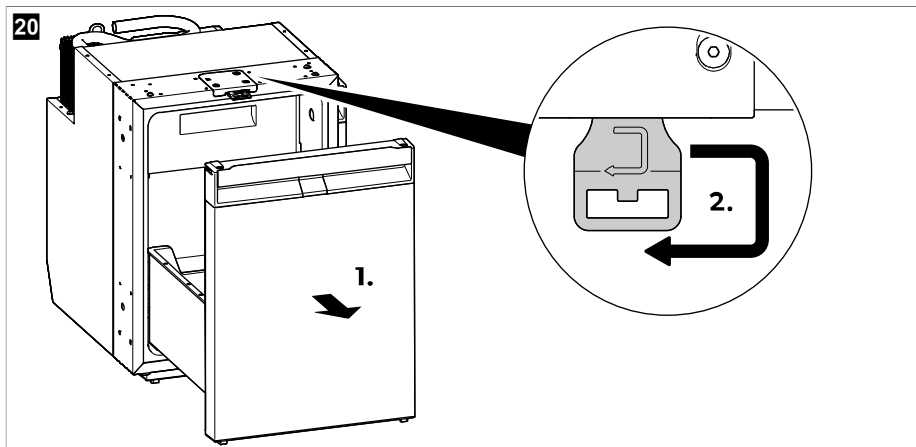

13 Resolução de falhas



OBSERVAÇÃO Para operar de forma segura os consumidores de 12 V na caravana durante a condução, há que garantir que o trator fornece uma tensão suficiente. Em alguns veículos, o sistema de gestão da bateria pode desligar automaticamente os consumidores para proteger a bateria do veículo. Informe-se junto do fabricante do seu veículo.

22

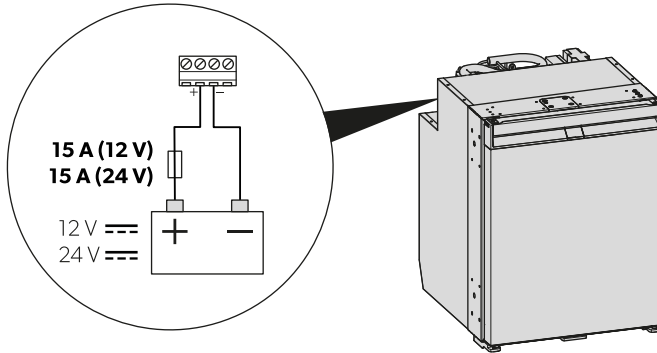

Falha	Possível causa	Sugestão de solução
O frigorífico não funciona.	O fusível no cabo de corrente contínua está queimado.	> Substitua o fusível (☑ fig. 22 na página 137).
	O fusível do veículo está queimado.	> Substitua o fusível do veículo. Consulte o manual de instruções do seu veículo.
	A bateria do veículo está descarregada.	> Verifique a bateria e carregue-a.
	A ignição não está ligada.	> Ligue a ignição.
	A temperatura do compressor é demasiado baixa (< 0 °C).	> Feche/cubra completamente todas as grelhas de ventilação externas com material isolante.
	O frigorífico desliga automaticamente se a tensão não for suficiente. (Tensão de fim de descarga: 10,4 V)	> Carregue a bateria. O frigorífico ligar-se-á automaticamente. (Tensão de ligação: 11,7 V)
A capacidade de refrigeração diminui, a temperatura interior sobe. O compressor está sempre a funcionar.	A ventilação à volta da unidade é insuficiente.	> Verifique se a grelha de ventilação está desobstruída. > Mude o frigorífico para outro local.
	As paredes interiores têm gelo.	> Verifique se a porta do frigorífico fecha de forma correta. > Assegure que a vedação do frigorífico está devidamente encaixada e não apresenta danos. > Descongele o frigorífico (consulte Descongelação do frigorífico na página 134).
	A temperatura definida é demasiado elevada.	> Defina uma temperatura mais baixa.

Falha	Possível causa	Sugestão de solução
	A temperatura ambiente é demasiado elevada.	> Remova temporariamente a grelha de ventilação para que o ar quente se dissipe mais rapidamente.
	Foram colocados demasiados alimentos no frigorífico de uma só vez.	> Retire alguns dos alimentos.
	Foram colocados demasiados alimentos quentes no frigorífico de uma só vez.	> Remova os alimentos quentes e deixe-os arrefecer antes de os colocar novamente dentro do frigorífico.
	O frigorífico não funciona há muito tempo.	> Verifique novamente a temperatura após 4 h / 5 h .
	O condensador está sujo.	> Limpe o condensador (consulte o capítulo Limpeza e manutenção na página 133).
	O ventilador está danificado.	> Contacte um agente de assistência técnica autorizado.
A capacidade de refrigeração diminui, a temperatura interior sobe. O compressor raramente funciona.	A capacidade da bateria está esgotada.	> Carregar a bateria.
A capacidade de refrigeração diminui, a temperatura interior sobe. O compressor não funciona (ligação à bateria).	Existe uma interrupção na ligação entre a bateria e o sistema eletrónico.	> Estabelecer a ligação.
	O interruptor principal está avariado (se estiver instalado).	> Substituir o interruptor principal.
	O fusível adicional na linha de alimentação está queimado (se estiver instalado).	> Substituir o fusível na linha de alimentação.
	A tensão da bateria é demasiado baixa.	> Carregar a bateria.
	A capacidade da bateria é demasiado baixa.	> Substitua a bateria.
	Os cabos estão soltos. O contacto é mau (corrosão).	> Estabelecer a ligação.
	A secção transversal do cabo é demasiado pequena.	> Substituir o cabo.
	O compressor está avariado.	> Contacte um agente de assistência técnica autorizado.

Falha	Possível causa	Sugestão de solução
A capacidade de refrigeração diminui, a temperatura interior sobe. O compressor não funciona (ligação à tensão alternada).	A linha de alimentação da conexão está interrompida.	> Estabelecer a ligação.
	O interruptor principal está avariado (se estiver instalado).	> Substituir o interruptor principal.
	O fusível adicional na linha de alimentação está queimado (se estiver instalado).	> Substituir o fusível na linha de alimentação.
	O compressor está avariado.	> Contacte um agente de assistência técnica autorizado.
Ruídos não habituais.	Um componente do circuito de refrigeração não consegue mover-se livremente (toca na parede).	> Afaste cuidadosamente o componente da obstrução.
	Objeto estranho preso entre a unidade de refrigeração e a parede.	> Remova o objeto estranho.
	Ruído do ventilador.	> Contacte um agente de assistência técnica autorizado.
A gaveta abre-se inadvertidamente em movimentação (por exemplo, durante a condução).	A posição do trinco da porta não está ajustada corretamente.	> Ajuste a posição do trinco da porta (consulte o capítulo Ajustar o trinco da porta na página 122).
A gaveta não fecha corretamente.	A posição do trinco da porta não está ajustada corretamente.	> Ajuste a posição do trinco da porta (consulte o capítulo Ajustar o trinco da porta na página 122).
	A posição do trinco da porta está ajustada, mas a gaveta não está devidamente trancada.	> Certifique-se de que a gaveta está devidamente trancada e fixa ao fechar (consulte o capítulo Fechar e fixar o frigorífico na página 125).

Indicação de erros



OBSERVAÇÃO

- Todos os erros são indicados pelo LED indicador de erro laranja intermitente (consulte Elementos de comando e de indicação na página 121). O número de vezes que este pisca depende do tipo de falha. Cada impulso luminoso dura um quarto de segundo. Após a sequência de impulsos luminosos, segue-se uma pausa. A sequência para a falha é repetida a cada quatro segundos.
- Nos modos ECO, PERFORMANCE e FREEZER, o dispositivo emite um sinal sonoro adicional.

Frequência de intermitência luminosa	Erro	Possível causa
1	Tensão excessiva ou insuficiente	A tensão de alimentação está fora do intervalo configurado.

Frequência de intermitência luminosa	Erro	Possível causa
2	Sobrecarga do ventilador	O ventilador carrega a unidade de eletrónica com mais de 1 A.
3	O motor não arranca	O rotor está bloqueado. A diferença de pressão no sistema de refrigeração é demasiado elevada.
4	A rotação é demasiado baixa	Se o sistema de refrigeração estiver sobrecarregado, não é possível manter a rotação mínima do motor.
5	Sobreaquecimento da unidade de eletrónica	Se o sistema de refrigeração estiver demasiado sobrecarregado ou a temperatura demasiado elevada, o sistema eletrónico aquece demasiado.
Permanente	Erros do sensor de temperatura	O sensor da temperatura está avariado.

14 Garantia

Aplica-se o prazo de garantia legal. Se o produto apresentar defeitos, contacte a filial do fabricante no seu país (consulte dometic.com/dealer) ou o seu distribuidor.

Para fins de reparação ou de garantia, terá de enviar também os seguintes documentos:

- Uma cópia da fatura com a data de aquisição
- Um motivo de reclamação ou uma descrição da falha

Tenha em atenção que as reparações feitas por si ou por não profissionais podem ter consequências sobre a segurança e anular a garantia.

15 Eliminação



NOTA! Risco de danos

O isolamento do aparelho de refrigeração contém ciclopentano inflamável e requer medidas de eliminação especiais. No fim da respetiva vida útil, encaminhe o aparelho de refrigeração para um centro de reciclagem adequado.



Sempre que possível, coloque o material de embalagem no respetivo contentor de reciclagem. Informe-se junto do centro de reciclagem ou distribuidor mais próximo sobre como eliminar este produto de acordo com as disposições de eliminação aplicáveis.

16 Ficha de dados técnicos

Para consultar a Declaração de Conformidade UE atual para o seu dispositivo, aceda à página do produto em questão em dometic.com ou entre diretamente em contacto com o fabricante (consulte dometic.com/dealer).

Este aparelho está em conformidade com o Regulamento UNECE R10.

	NRXD0050(C/S)	NRXD0060(C/S)
Volume		
• Compartimento do frigorífico	41,6 L	51,9 L

	NRXD0050(C/S)	NRXD0060(C/S)
<ul style="list-style-type: none"> • Compartimento para produtos congelados 	4,4 L	6,1 L
<ul style="list-style-type: none"> • Capacidade total 	46 L	58 L
<ul style="list-style-type: none"> • Capacidade total (compartimento para produtos congelados removido) 	44 L	55 L
Tensão de ligação	12 / 24 V $\overline{=}$	
Proteção da bateria de alimentação (12 V)		
<ul style="list-style-type: none"> • Tensão de desconexão 	10,4 V	
<ul style="list-style-type: none"> • Tensão de restabelecimento da conexão 	11,7 V	
Proteção da bateria de alimentação (24 V)		
<ul style="list-style-type: none"> • Tensão de desconexão 	22,8 V	
<ul style="list-style-type: none"> • Tensão de restabelecimento da conexão 	24,2 V	
Classe climática	T	
Intervalo de temperatura de armazenamento:		
<ul style="list-style-type: none"> • Compartimento do frigorífico 	0 °C ... 12 °C	
<ul style="list-style-type: none"> • Compartimento para produtos congelados 	-15 °C ... -5 °C	
<ul style="list-style-type: none"> • Modo FREEZER 	-6 °C	
Temperatura ambiente com a utilização prevista	16 °C ... 43 °C	
Refrigerante	R600a	
Quantidade de líquido refrigerante existente	12 g	
Equivalente a CO ₂	0,000 t	0,000 t
Potencial de aquecimento global (PAG)	3	
Emissão de ruído (EN 60704)	40 ... 45 dB(A)	
Dimensões A x L x P	525 mm × 380 mm × 510 mm (com pés e espaçador)	525 mm × 448 mm × 537 mm (with feet and spacer)
Peso líquido	18,9 kg	20,3 kg

Italiano

1	Note importanti.....	142
2	Spiegazione dei simboli.....	142
3	Spiegazione dei simboli sull'apparecchio.....	143
4	Sicurezza informatica.....	143
5	Documenti correlati.....	143
6	Istruzioni per la sicurezza.....	143
7	Dotazione.....	146
8	Accessori.....	146
9	Destinazione d'uso.....	147
10	Descrizione delle caratteristiche tecniche.....	147
11	Prima del primo utilizzo.....	150
12	Informazioni sulla conservazione degli alimenti.....	151
13	Risparmio energetico.....	152
14	Apertura del frigorifero.....	153
15	Chiusura e bloccaggio del frigorifero.....	153
16	Accensione e spegnimento.....	154
17	Impostazione delle modalità di funzionamento.....	154
18	Impostazione del livello di raffreddamento.....	155
19	Riposizionamento dei divisori del cassetto.....	155
20	Rimozione dello scomparto per prodotti congelati.....	156
21	Estrazione e inserimento del cassetto.....	157
22	Installazione dell'adattatore CA/CC (opzionale):.....	161
23	Pulizia e manutenzione.....	161
24	Risoluzione dei problemi.....	164
25	Garanzia.....	168
26	Smaltimento.....	168
27	Scheda tecnica.....	168

1 Note importanti

Si prega di leggere attentamente e di seguire tutte le istruzioni, le linee guida e le avvertenze incluse in questo manuale del prodotto, al fine di garantire che il prodotto venga sempre installato, utilizzato e mantenuto nel modo corretto. Queste istruzioni DEVONO essere conservate insieme al prodotto.

Utilizzando il prodotto, l'utente conferma di aver letto attentamente tutte le istruzioni, le linee guida e le avvertenze e di aver compreso e accettato di rispettare i termini e le condizioni qui espressamente indicati. L'utente accetta di utilizzare questo prodotto solo per lo scopo e l'applicazione previsti e in conformità alle istruzioni, le linee guida e le avvertenze indicate nel presente manuale del prodotto, nonché in conformità alle leggi e ai regolamenti applicabili. La mancata lettura e osservanza delle istruzioni e delle avvertenze qui espressamente indicate può causare lesioni personali e a terzi, danni al prodotto o ad altre proprietà nelle vicinanze. Il presente manuale del prodotto, comprese le istruzioni, le linee guida e le avvertenze e la relativa documentazione possono essere soggetti a modifiche e aggiornamenti. Per informazioni aggiornate sul prodotto, visitare documents.dometic.com.

2 Spiegazione dei simboli

Il termine presente nella segnalazione identifica i messaggi di sicurezza e quelli relativi al danneggiamento della proprietà, oltre a indicare il grado o livello di gravità del rischio.



AVVERTENZA!

Indica una situazione di pericolo che, se non evitata, potrebbe provocare lesioni gravi o mortali.



ATTENZIONE!

Indica una situazione di pericolo che, se non evitata, potrebbe provocare lesioni di entità lieve o moderata.



AVVISO!

Indica una situazione di pericolo che, se non evitata, può provocare danni alle cose.



NOTA Informazioni supplementari relative al funzionamento del prodotto.

3 Spiegazione dei simboli sull'apparecchio



Avviso! Rischio di incendio, materiali infiammabili.

4 Sicurezza informatica

Confermiamo che questo prodotto è conforme alla Security and Telecommunications Infrastructure regulation (Regno Unito). La dichiarazione di conformità è disponibile all'indirizzo documents.domestic.com. Per segnalare un incidente di sicurezza, inviare un'e-mail all'indirizzo productcybersecurity@domestic.com. Gli aggiornamenti di sicurezza saranno forniti per un minimo di cinque anni dopo la data di produzione.

5 Documenti correlati



Le indicazioni di montaggio sono disponibili online all'indirizzo qr.domestic.com/bfgppU

6 Istruzioni per la sicurezza

Sicurezza generale



AVVERTENZA! Pericolo di scosse elettriche

- > L'installazione e la rimozione del frigorifero possono essere eseguite soltanto da personale qualificato.
- > L'installazione nei servizi igienici e in aree esposte all'acqua deve essere eseguita esclusivamente da un tecnico qualificato.
- > Se si installa il frigorifero sotto un tendalino o in un ambiente simile, assicurarsi che sia protetto dalla pioggia e da spruzzi d'acqua.
- > Se il frigorifero presenta danni visibili, non metterlo in funzione.
- > Il frigorifero può essere riparato solo da personale specializzato. Le riparazioni che non vengono eseguite in maniera corretta possono causare gravi pericoli o danni al frigorifero.
- > Se il cavo di collegamento di questo frigorifero viene danneggiato, per evitare pericoli, farlo sostituire dal fabbricante, dal suo servizio assistenza clienti o da personale con la qualifica necessaria.
- > Durante il posizionamento del frigorifero, assicurarsi che il cavo di alimentazione non venga bloccato o danneggiato.
- > Non collocare prese multiple o alimentatori portatili sul retro del frigorifero.

- > Non toccare mai i cavi esposti a mani nude.



AVVERTENZA! Pericolo di incendio

- > Il refrigerante nel circuito di raffreddamento è altamente infiammabile e, in caso di perdite, i gas combustibili potrebbero accumularsi se l'apparecchio si trova in un ambiente di dimensioni ridotte. In caso di danneggiamento del circuito di raffreddamento:
 - Tenere le fiamme libere e potenziali fonti di accensione lontane dal frigorifero.
 - Aerare bene l'ambiente.
 - Spegnerne il frigorifero.
- > Per frigoriferi con refrigerante infiammabile: Il circuito di raffreddamento contiene una piccola quantità di un refrigerante ecologico ma infiammabile. Non danneggia lo strato di ozono e non aumenta l'effetto serra. Qualsiasi perdita di refrigerante può incendiarsi.
- > Per frigoriferi con refrigerante infiammabile: Non usare o conservare il frigorifero in spazi ristretti con un flusso d'aria assente o minimo.
- > Non aprire in nessun caso il circuito di raffreddamento.
- > Mantenere la nicchia di installazione del frigorifero libera da componenti elettrici e fonti di luce che, durante il funzionamento normale o anomalo, producono scintille o archi elettrici (ad esempio relè o scatole dei fusibili).
- > L'isolamento del frigorifero contiene ciclopentano infiammabile e richiede procedure speciali per lo smaltimento. Al termine del suo ciclo di vita consegnare il frigorifero presso un centro di riciclaggio adatto.



AVVERTENZA! Pericolo di esplosione

Non conservare sostanze che possono esplodere nel frigorifero, come bombolette spray con gas propellente.



AVVERTENZA! Pericolo per la salute

- > Questo frigorifero può essere utilizzato da bambini di età superiore a 8 anni, da persone con ridotte capacità fisiche, sensoriali o mentali o da persone inesperte o prive di conoscenze specifiche, solo se sorvegliate o preventivamente istruite sull'impiego del frigorifero in sicurezza e se informate dei pericoli legati al prodotto stesso e in grado di comprenderli.
- > I bambini dai 3 agli 8 anni possono riempire e svuotare il frigorifero.
- > La pulizia e la manutenzione non devono essere eseguite da bambini senza la presenza di un adulto.
- > Sorvegliare i bambini per evitare che giochino con il frigorifero.



AVVERTENZA! Rischio di intrappolamento per i bambini

Smontare il cassetto prima di smaltire il vecchio frigorifero, in modo che i bambini non possano chiudersi al suo interno.



ATTENZIONE! Pericolo per la salute

- > Per evitare pericoli dovuti all'instabilità del frigorifero, fissarlo seguendo le istruzioni di installazione.
- > Mantenere le aperture di ventilazione sul frigorifero, nel suo involucro o nella struttura incorporata, libere da ostruzioni.
- > Non utilizzare apparecchi meccanici o altri mezzi per accelerare il processo di sbrinamento, diversi da quelli raccomandati dal fabbricante.
- > Non aprire o danneggiare in nessun caso il circuito di raffreddamento.
- > Non utilizzare apparecchi elettrici all'interno del frigorifero, ad eccezione di quelli consigliati dal fabbricante.

**ATTENZIONE! Rischio di lesioni**

- > Non utilizzare o conservare materiali infiammabili nel frigorifero o nelle sue vicinanze.
- > Non collocare oggetti sopra o contro questo frigorifero.
- > Non modificare questo frigorifero.
- > Non mettere le dita nella cerniera.

**AVVISO! Rischio di danni**

- > Se presente, mantenere lo scarico della condensa sempre pulito.
- > Se il frigorifero è dotato di griglie di ventilazione, non utilizzare un'idropulitrice nei pressi della griglia durante la pulizia del veicolo.
- > Non esporre il frigorifero alla pioggia.
- > Non estrarre mai la spina dalla presa tirando il cavo di collegamento.

Sicurezza durante il funzionamento del frigorifero**ATTENZIONE! Pericolo per la salute**

- > Mettere nel frigorifero solo oggetti o prodotti che possono essere raffreddati alla temperatura selezionata.
- > Pulire regolarmente le superfici che vengono a contatto con gli alimenti e i sistemi di scarico accessibili.
- > Conservare la carne e il pesce crudi nel frigorifero in contenitori idonei, in modo da evitare che sgocciolino e vengano a contatto con altri alimenti.
- > L'apertura prolungata della porta può causare un significativo aumento della temperatura negli scomparti del frigorifero. Se il frigorifero viene lasciato vuoto per lunghi periodi:
 - Spegnerne il frigorifero.
 - Sbrinare il frigorifero.
 - Pulire e asciugare il frigorifero.
 - Lasciare il cassetto aperto per evitare lo sviluppo di muffe all'interno del frigorifero. Se disponibile, mettere il cassetto e la porta del congelatore in posizione invernale.

**ATTENZIONE! Rischio di lesioni**

- > Non mettere le dita nella cerniera.
- > Chiudere e bloccare il cassetto del frigorifero prima di mettersi in marcia.
- > Il sistema di raffreddamento sul lato posteriore del frigorifero diventa molto caldo durante il funzionamento. Se il frigorifero è dotato di griglie di ventilazione, proteggersi dal contatto con parti calde durante la rimozione delle griglie.
- > Il cassetto e la porta del congelatore possono staccarsi completamente dall'apparecchio in caso di uso improprio. Spingere il cassetto e la porta fino a quando non si sente chiaramente un clic.

**AVVISO! Rischio di danni**

- > **Pericolo di surriscaldamento!** Assicurarsi sempre che il calore generato durante il funzionamento possa fuoriuscire liberamente. Assicurarsi che la distanza fra il frigorifero e le pareti o altri oggetti sia tale da permettere all'aria di circolare liberamente.
- > Rispettare il carico totale massimo del cassetto.
- > Non versare nessun tipo di liquido o ghiaccio all'interno.
- > Proteggere il frigorifero e il cavo dal caldo e dall'umidità.
- > Non estrarre mai la spina dalla presa tirando il cavo di collegamento.

**NOTA**

- > Rivolgersi al fabbricante del veicolo se il sistema di gestione della batteria del veicolo in questione spegne il frigorifero per proteggere la batteria.
- > Con temperature ambiente comprese tra 15 °C ... 25 °C , selezionare l'impostazione media della temperatura.
- > Per evitare spreco di cibo, considerare quanto segue:
 - Ridurre al minimo le variazioni di temperatura. Aprire il congelatore solo se necessario e per il tempo necessario. Conservare gli alimenti in modo che l'aria possa continuare a circolare bene.
 - Mettere nel frigorifero solo oggetti o prodotti che possono essere raffreddati alla temperatura selezionata.
 - Riporre i diversi alimenti come indicato nelle figure.
 - Se la temperatura può essere regolata: Regolare la temperatura in base alla quantità e al tipo di alimenti.
 - Gli alimenti possono facilmente assorbire o rilasciare odori o sapori. Conservare sempre gli alimenti coperti o chiusi in contenitori/bottiglie.

Installazione del frigorifero in sicurezza**AVVERTENZA! Pericolo di incendio**

- > Durante l'applicazione di mastice al silicone o simili far attenzione a non lasciare residui, perché se i filamenti di silicone entrano in contatto con fiamme libere c'è il rischio che prendano fuoco.
- > Non montare il frigorifero nelle vicinanze di fiamme libere o altre fonti di calore (riscaldamento, forni a gas, ecc.).

**AVVISO! Rischio di danni**

- > Durante il trasporto fissare il frigorifero utilizzando la struttura centrale.
- > Il frigorifero è adatto per essere installato solo in una cucina componibile. Il frigorifero deve essere fissato ai mobili/armadi con un telaio di montaggio o altre flange per evitare che si ribalti. Una volta installato il frigorifero, deve essere accessibile solo la parte anteriore.

7 Dotazione

Quantità	Descrizione
1	Frigorifero a compressore
1	Gomito di scarico
4	Coprivite di fissaggio
1	Manuale dell'utente breve
1	Istruzioni per l'uso (solo online)
1	Istruzioni di montaggio

8 Accessori

Disponibili come accessori (non in dotazione):

Descrizione	N. art.
Telaio di fissaggio compreso telaio inferiore	

Descrizione	N. art.
<ul style="list-style-type: none"> NRXD0050 NRXD0060 	<p>9620012877</p> <p>9620012881</p>
Telaio di fissaggio incluso telaio inferiore (nero)	
<ul style="list-style-type: none"> NRXD0050 NRXD0060 	<p>9620012874</p> <p>9620012875</p>
Adattatore CA/CC	<p>9620013449 (EU)</p> <p>9620013450 (UK)</p>

9 Destinazione d'uso

Il frigorifero è destinato a:

- Installazione su caravan, camper, imbarcazioni e autocarri
- raffreddare e conservare alimenti
- conservare alimenti già congelati
- uso interno
- Solo NRXD0050**S**, 0060**S**: Uso all'aperto su imbarcazioni*

*Solo NRXD0050**C**, 0060**C**: Se si utilizza sulle imbarcazioni, l'apparecchio deve essere installato in una zona giorno e non su un ponte scoperto.

Questo frigorifero non è destinato ad applicazioni commerciali, domestiche o di vendita al dettaglio.

Il frigorifero **non** è adatto per:

- conservazione di medicinali
- conservazione di sostanze corrosive o sostanze contenenti solventi
- il congelamento rapido degli alimenti

Gli scomparti per prodotti congelati sono adatti alla conservazione di alimenti presurgelati, alla conservazione o alla produzione di gelato e alla produzione di cubetti di ghiaccio. Non è adatta per congelare alimenti.

Il frigorifero è destinato all'installazione in un mobile o in una nicchia di installazione.

Le prestazioni di raffreddamento ottimali sono garantite a temperature ambiente comprese tra 16 °C ... 43 °C .

Questo prodotto è adatto solo per l'uso e l'applicazione previsti in conformità alle presenti istruzioni.

Il presente manuale fornisce le informazioni necessarie per la corretta installazione e/o il funzionamento del prodotto. Un'installazione errata e/o un utilizzo o una manutenzione impropri comporteranno prestazioni insoddisfacenti e un possibile guasto.

Il fabbricante non si assume alcuna responsabilità per eventuali lesioni o danni al prodotto che derivino da:

- Installazione, montaggio o collegamento errati, compresa la sovratensione
- Manutenzione non corretta o uso di parti di ricambio diverse da quelle originali fornite dal fabbricante
- Modifiche al prodotto senza esplicita autorizzazione del fabbricante
- Impiego per scopi diversi da quelli descritti nel presente manuale

Dometic si riserva il diritto di modificare l'aspetto e le specifiche del prodotto.

10 Descrizione delle caratteristiche tecniche

Il frigorifero è di tipo a compressore.

Il frigorifero è adatto per essere impiegato con una tensione continua di 12 V o 24 V e può quindi essere utilizzato anche in campeggio o sulle imbarcazioni.

Il frigorifero può essere convertito in un'unità CA/CC tramite un adattatore CA/CC a clip (accessori).

Il frigorifero è composto da un cassetto che può essere estratto in corrispondenza del manico ed essere tolto completamente dal vano refrigerato per svolgere la pulizia. I divisori del cassetto proteggono dalla caduta bottiglie o imballaggi contenenti bevande. I divisori del cassetto possono essere rimossi e riposizionati secondo necessità.

Il modello è dotato in fabbrica di uno scomparto per prodotti congelati che può essere rimosso e reinserito.

La porta del frigorifero è dotata di un meccanismo di bloccaggio che la mantiene saldamente chiusa durante gli spostamenti e i movimenti del veicolo o dell'imbarcazione.

Tutti i materiali utilizzati per la costruzione del frigorifero non sono pericolosi per i generi alimentari.

Descrizione dell'apparecchio

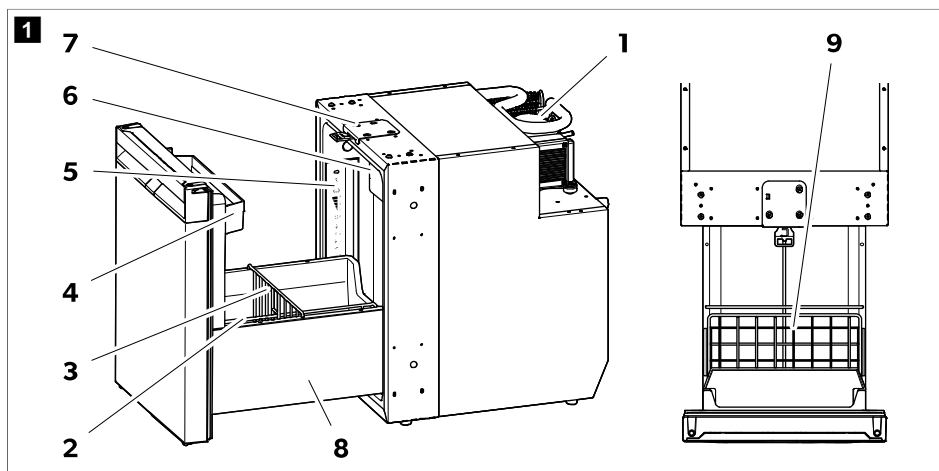

Pos.	Spiegazione
1	Compressore
2	Divisorio del cassetto (verticale)
3	Divisorio del cassetto (orizzontale)
4	Ripiano superiore della porta
5	Pannello di controllo con display
6	Scomparto per prodotti congelati
7	Dispositivo di bloccaggio porta per la ventilazione
8	Pannello laterale decorativo del cassetto
9	Ripiano

Elementi di comando e indicazione

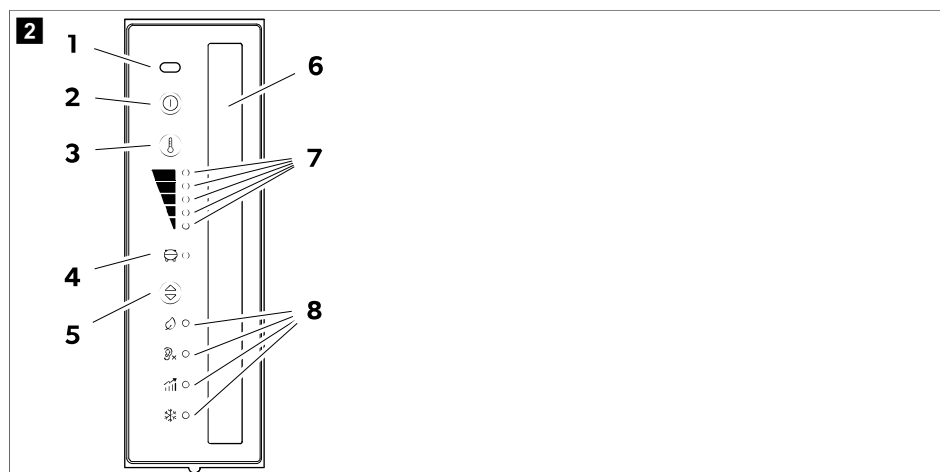

Pos.	Spiegazione										
1	Sensore di apertura porta IR										
2	Tasto ON/OFF										
3	Tasto di impostazione del livello di raffreddamento										
4	LED di indicazione del compressore e di errore										
5	Tasto modalità operativa										
6	Luce interna										
7	LED indicatori del livello di raffreddamento <table border="0" style="margin-left: 20px;"> <tr> <td></td> <td>Livello di raffreddamento 5</td> </tr> <tr> <td></td> <td>Livello di raffreddamento 4</td> </tr> <tr> <td></td> <td>Livello di raffreddamento 3</td> </tr> <tr> <td></td> <td>Livello di raffreddamento 2</td> </tr> <tr> <td></td> <td>Livello di raffreddamento 1</td> </tr> </table>		Livello di raffreddamento 5		Livello di raffreddamento 4		Livello di raffreddamento 3		Livello di raffreddamento 2		Livello di raffreddamento 1
	Livello di raffreddamento 5										
	Livello di raffreddamento 4										
	Livello di raffreddamento 3										
	Livello di raffreddamento 2										
	Livello di raffreddamento 1										
8	LED indicatori della modalità di funzionamento										

LED di indicazione del compressore e di errore





Il LED di indicazione del compressore e di errore visualizza lo stato di funzionamento del compressore o indica un errore:

Colore	Descrizione
Bianco	Compressore acceso

Colore	Descrizione
Arancione	Compressore spento
Arancione (lampeggiante)	Errore (vedere il capitolo Spia errori alla pagina 167)

LED indicatori della modalità di funzionamento

I LED indicatori della modalità di funzionamento visualizzano le seguenti opzioni di impostazione:

Simbolo	Descrizione
	Modalità ECO: funzionamento con consumo di energia ridotto. Livello di raffreddamento 1 – 3
	Modalità QUIET: funzionamento con livello di rumorosità ridotto. Livello di raffreddamento 1 – 4
	Modalità PERFORMANCE: Livello di raffreddamento 1 – 5
	Modalità FREEZER: funzionamento con lo scomparto per prodotti congelati rimosso. Consente di raffreddare tutto l'interno del frigorifero a -6°C .

11.1 Prima del primo utilizzo



NOTA

- Non conservare alimenti nel frigorifero nelle prime 4 ore di funzionamento dopo l'accensione.
 - Alla prima messa in funzione del frigorifero potrebbe formarsi un leggero odore che svanisce dopo poche ore. Aerare bene l'ambiente.
 - La capacità di raffreddamento può essere influenzata:
 - dalla temperatura ambiente (ad es. quando il veicolo è esposto alla luce diretta del sole)
 - dalla quantità di alimenti da refrigerare
 - dalla frequenza di apertura della porta
- Per motivi igienici, pulire l'interno del frigorifero (vedere il capitolo Pulizia e manutenzione alla pagina 161).
- Parcheggiare il veicolo in piano, in particolar modo durante la messa in funzione e il riempimento del frigorifero prima dell'inizio del viaggio.

Regolazione del fermo della porta

È possibile regolare il fermo della porta sulla parte superiore del frigorifero per modificare la larghezza di chiusura del cassetto.

1. Con il cassetto chiuso e bloccato, provare ad aprirlo senza utilizzare il manico e tirando dai lati.
2. Misurare la distanza di apertura della porta ( fig. **3** alla pagina 151, **1.**).

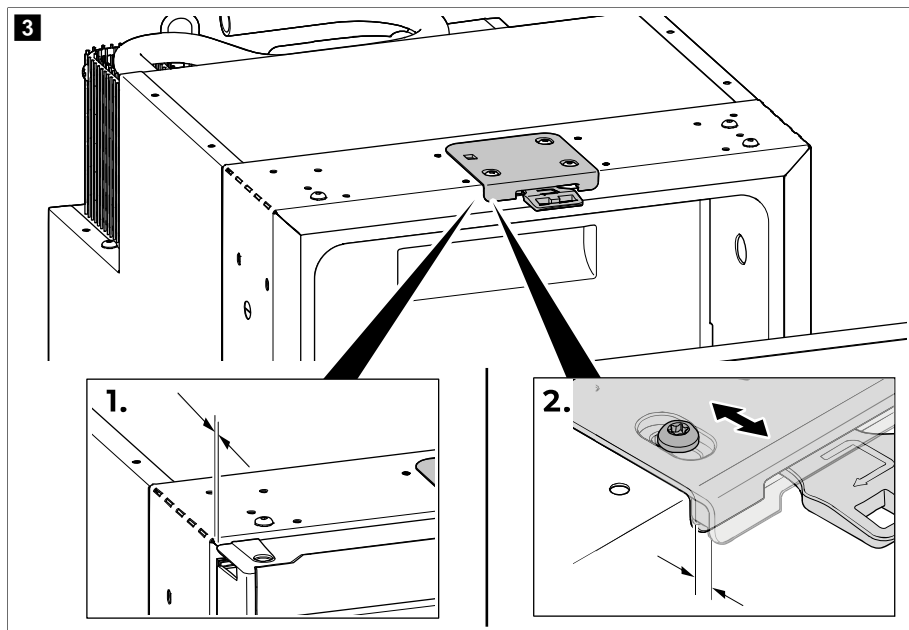

3. Se il cassetto si apre o lo spazio di apertura è superiore a 5 mm, regolare la posizione del fermo della porta finché lo spazio di apertura è compreso tra 2 ... 5 mm (► fig. 3 alla pagina 151, 2.).



NOTA Se il fermo è in posizione, assicurarsi che la porta si blocchi correttamente durante la chiusura (vedere il capitolo Chiusura e bloccaggio del frigorifero alla pagina 153).

11.2 Informazioni sulla conservazione degli alimenti



ATTENZIONE! Pericolo per la salute

Se il frigorifero viene esposto a una temperatura ambiente inferiore a 10 °C per un periodo di tempo prolungato, la regolazione della temperatura dello scomparto per prodotti congelati non potrà più essere garantita. Ciò può causare l'aumento della temperatura dello scomparto per prodotti congelati e lo scongelamento della merce conservata.



AVVISO! Rischio di danni

Non conservare le bibite gassate nello scomparto per prodotti congelati.

Per evitare spreco di cibo, considerare quanto segue:

- Ridurre al minimo le variazioni di temperatura. Aprire il frigorifero solo per il tempo e la frequenza necessari per evitare un aumento significativo della temperatura negli scomparti del frigorifero. Conservare gli alimenti in modo che l'aria possa continuare a circolare bene.
- Controllare che la capacità di raffreddamento del frigorifero sia adatta per i generi alimentari che si desidera raffreddare.
- Mettere nel frigorifero solo oggetti o prodotti che possono essere raffreddati alla temperatura selezionata.
- Se la temperatura può essere regolata: Regolare la temperatura in base alla quantità e al tipo di alimenti.

- Riporre i diversi alimenti come indicato nelle figure.
 - Gli alimenti possono facilmente assorbire o rilasciare odori o sapori. Conservare sempre gli alimenti coperti o chiusi in contenitori/bottiglie.
- > Conservare gli alimenti come illustrato.

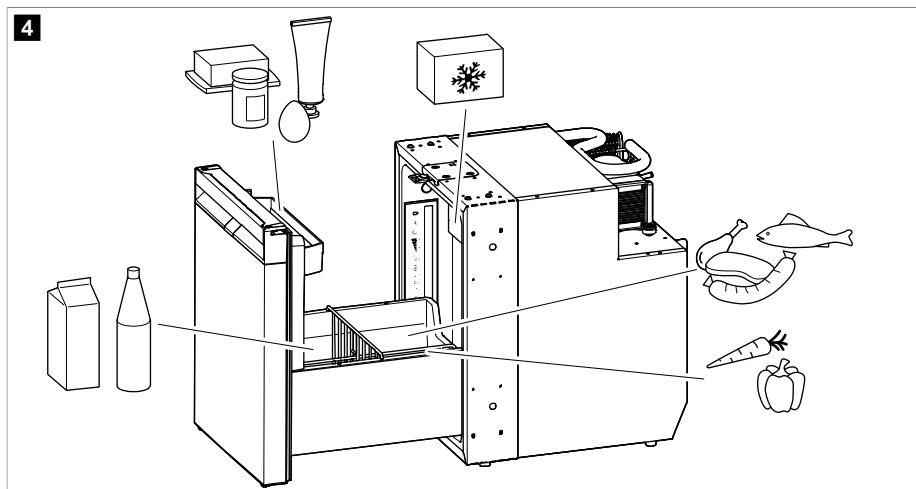

11.3 Risparmio energetico

- Aprire il frigorifero solo se necessario e per il tempo necessario.
- Prima di immagazzinare cibi caldi nel dispositivo, lasciarli prima raffreddare.
- Sbrinare il frigorifero appena si è formato uno strato di ghiaccio.
- Evitare un abbassamento eccessivo della temperatura interna se non necessario.
- Per un consumo energetico ottimale, posizionare i ripiani e i cassetti in base alla loro posizione al momento della consegna.
- Controllare regolarmente che la guarnizione della porta aderisca bene.
- Ad intervalli regolari, eliminare dal condensatore polvere ed eventuali impurità.

11.4 Apertura del frigorifero

- > Per aprire il frigorifero procedere come illustrato.

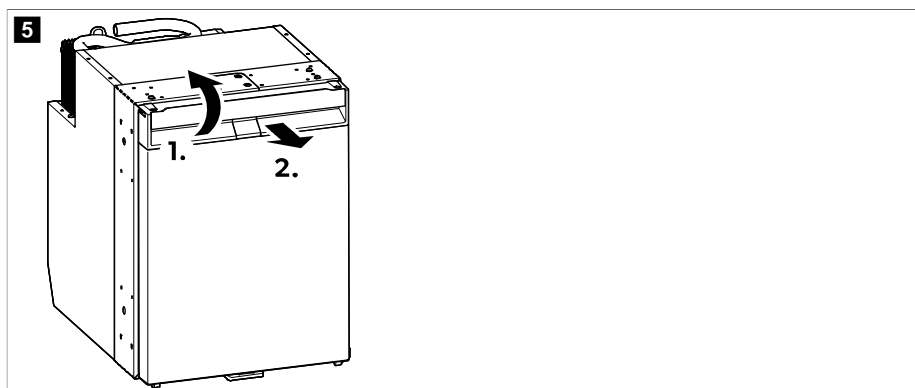

11.5 Chiusura e bloccaggio del frigorifero



ATTENZIONE! Rischio di lesioni

Se la porta non è bloccata correttamente, premerla con cautela sulla parte superiore e inferiore finché non si blocca in posizione.



NOTA La porta del frigorifero è dotata di un meccanismo di bloccaggio usato anche come protezione durante il trasporto.

- > NRXD0050C, 0060C: Chiudere la porta premendo finché non si sente chiaramente un clic in alto.

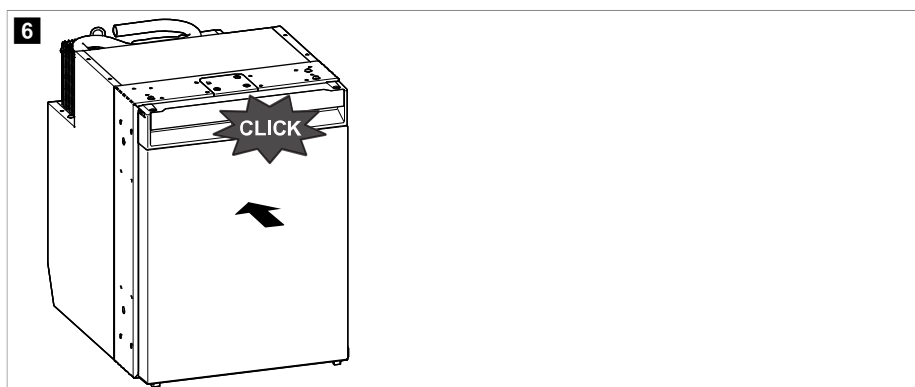

- > S NRXD0050S, NRX0060S: Chiudere la porta premendo fino a che non si sente chiaramente un clic in alto e in basso.

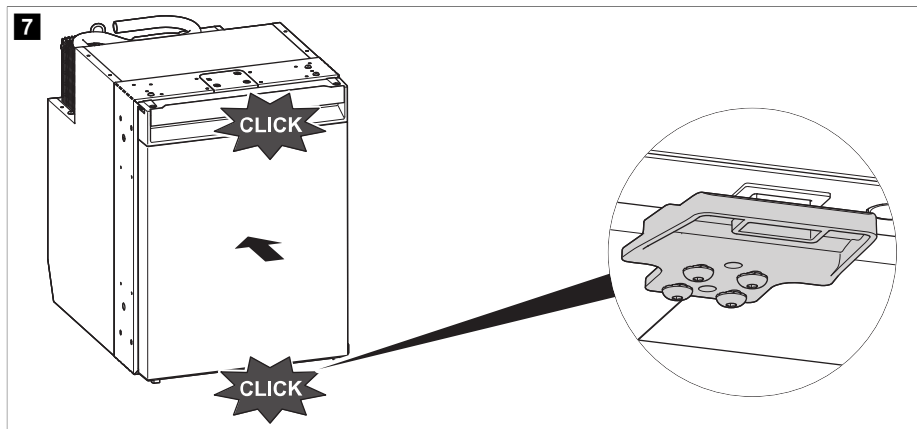



- ✓ La porta è ora chiusa e bloccata.

11.6 Accensione e spegnimento



NOTA Spegner sempre il frigorifero se si prevede di non utilizzarlo per un periodo di tempo prolungato.

- > Per accendere l'apparecchio, tenere premuto il tasto  per almeno 2 s.
- ✓ Il frigorifero si accende con l'ultima impostazione del livello di raffreddamento selezionata e l'ultima modalità di funzionamento impostata.
- > Per spegnere l'apparecchio, tenere premuto il tasto  per almeno 2 s.

11.7 Impostazione delle modalità di funzionamento



NOTA Se si utilizza la modalità ECO, PERFORMANCE o FREEZER, il sistema permane nella modalità impostata finché non vengono apportate ulteriori modifiche.

- > Per impostare la modalità di funzionamento, premere ripetutamente il tasto  finché non si accende il LED indicatore sulla modalità di funzionamento desiderata.

Utilizzo della modalità ECO

Con la modalità ECO attivata, il frigorifero funziona con un consumo di energia ridotto ai livelli di raffreddamento 1-3.

- ✓ Il LED indicatore della modalità di funzionamento ECO  e tutti i LED indicatori del livello di raffreddamento selezionato si accendono.

Utilizzo della modalità QUIET

Con la modalità QUIET attivata, il frigorifero funziona a livelli di rumorosità ridotti ai livelli di raffreddamento 1-4.

**NOTA**

- La modalità QUIET non è disponibile se il frigorifero è in modalità FREEZER.
- Se si utilizza la modalità QUIET, il frigorifero rimane in questa modalità per 8 h, quindi torna alla modalità precedentemente selezionata (modalità ECO o PERFORMANCE).

- ✓ Il LED indicatore della modalità di funzionamento QUIET (🔇) e tutti i LED indicatori del livello di raffreddamento selezionato si accendono.

Uso della modalità PERFORMANCE

Con la modalità PERFORMANCE attivata, il frigorifero funziona in modalità standard ai livelli di raffreddamento 1-5.

- ✓ Il LED indicatore della modalità di funzionamento PERFORMANCE (🔊) e il LED indicatore del livello di raffreddamento selezionato si accendono.

Utilizzo della modalità FREEZER

Con la modalità FREEZER attivata, lo scomparto frigorifero viene raffreddato fino a -6°C .



NOTA Rimuovere lo scomparto per prodotti congelati per un uso ottimale della modalità FREEZER. Con lo scomparto per prodotti congelati rimosso, la temperatura obiettivo di -6°C viene raggiunta molto più rapidamente e l'interno del frigorifero può essere interamente raffreddato fino a -6°C .

- ✓ Il LED indicatore della modalità FREEZER (❄️) e tutti i LED indicatori del livello di raffreddamento sono accesi in modo permanente.

11.8 Impostazione del livello di raffreddamento

- > Per impostare il livello di raffreddamento, premere ripetutamente il tasto (🔊) fino alla selezione del livello di raffreddamento desiderato.

11.9 Riposizionamento dei divisori del cassetto

I divisori del cassetto e il vassoio possono essere rimossi e riposizionati secondo necessità.

> Per riposizionare i divisori e il vassoio, procedere come illustrato.

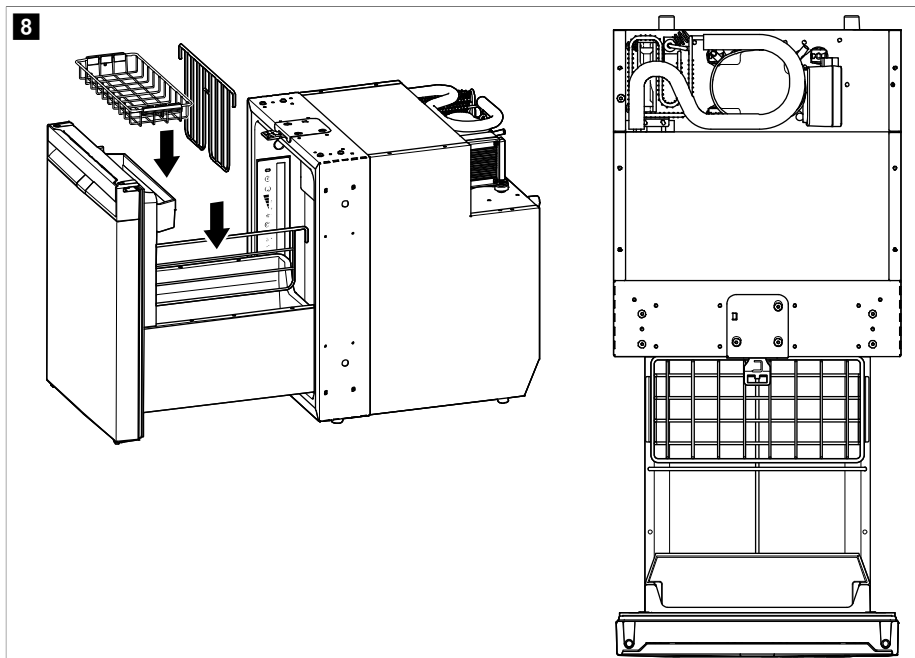

11.10 Rimozione dello scomparto per prodotti congelati



AVVISO! Rischio di danni

- > Chiudere la porta dello scomparto per prodotti congelati per rimuovere lo scomparto.
- > Afferrare lo scomparto per prodotti congelati dal fondo. Non tirare dalla porta dello scomparto per prodotti congelati.
- > Riporre lo scomparto per prodotti congelati in un luogo asciutto e sicuro.

- > Per rimuovere lo scomparto per prodotti congelati, procedere come illustrato.

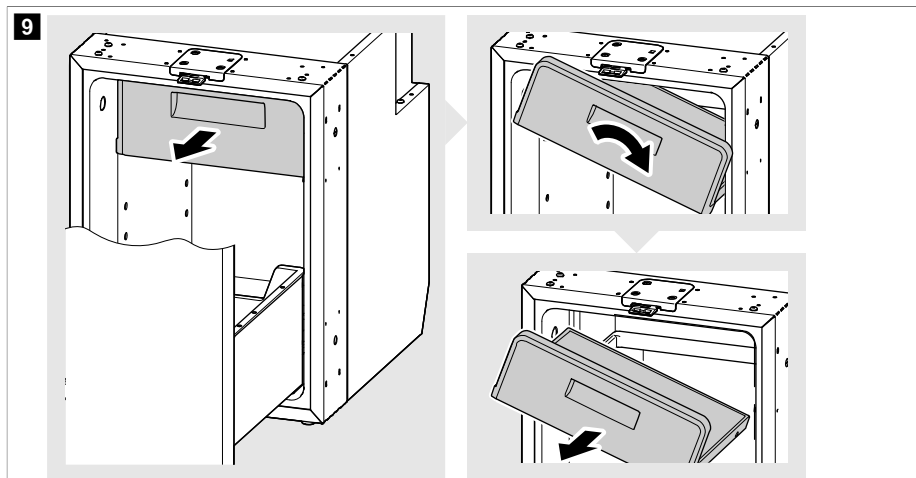

11.11 Estrazione e inserimento del cassetto

Estrazione del cassetto



AVVISO! Rischio di danni

Svuotare il cassetto prima di estrarlo.

1. Estrarre completamente il cassetto e allentare le viti sul retro della porta, sul pannello laterale, su entrambi i lati (2.).

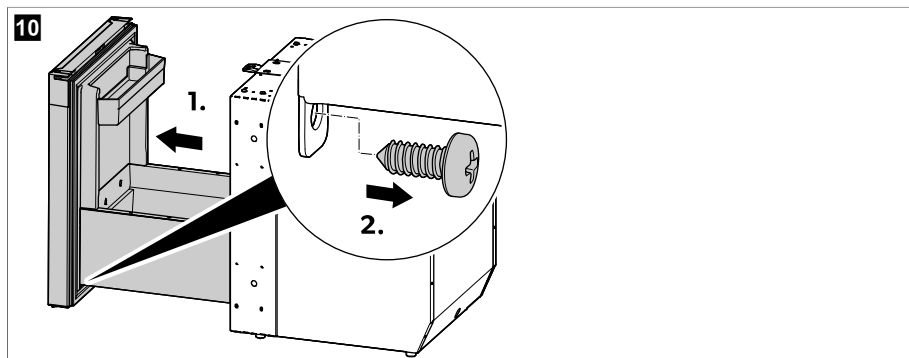

2. Rimuovere i pannelli laterali. A tale scopo, spingere il primo pannello laterale verso l'armadio per sganciarlo dai ganci di bloccaggio (1.). Ripetere la procedura dall'altro lato con il secondo pannello laterale.

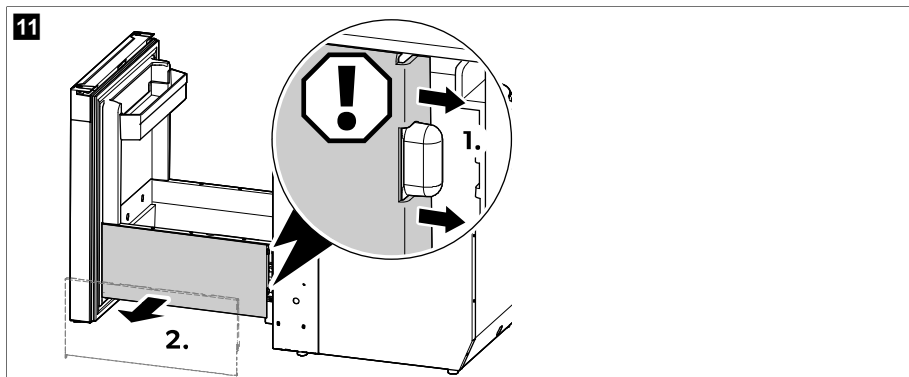

3. Spingere la leva su un lato verso l'alto e contemporaneamente spingere la leva sull'altro lato verso il basso ed estrarre con cautela il cassetto.

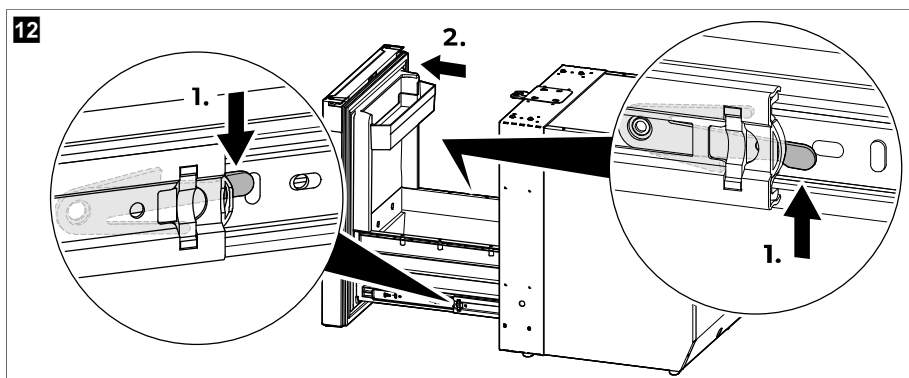

Inserimento del cassetto



AVVISO! Rischio di danni

- > Assicurarsi di mantenere il cassetto in posizione orizzontale durante l'allineamento delle guide del cassetto con le guide dell'armadio per evitare danni.
- > Non inserire il cassetto quando è pieno.

1. Tirare una delle guide dell'armadio verso l'esterno fino al centro e spingere l'altra guida completamente verso l'interno.

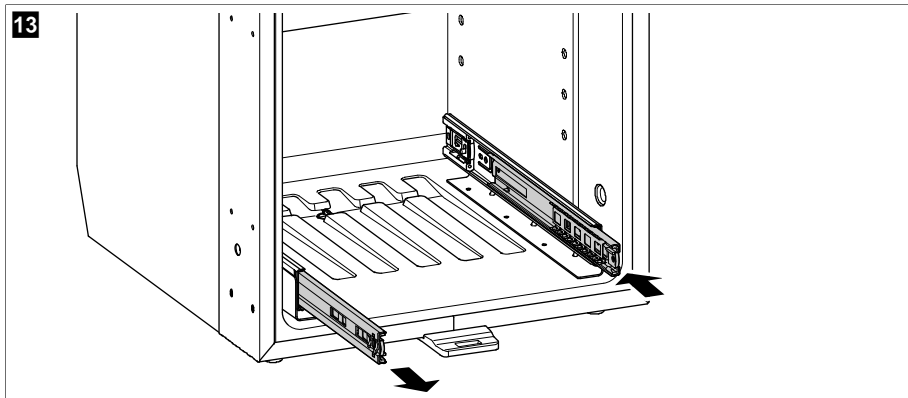

2. Allineare la scanalatura della guida estesa dell'armadio con la guida corrispondente del cassetto. Premere la guida del cassetto sulla guida dell'armadio finché non sono collegate e scorrono facilmente.

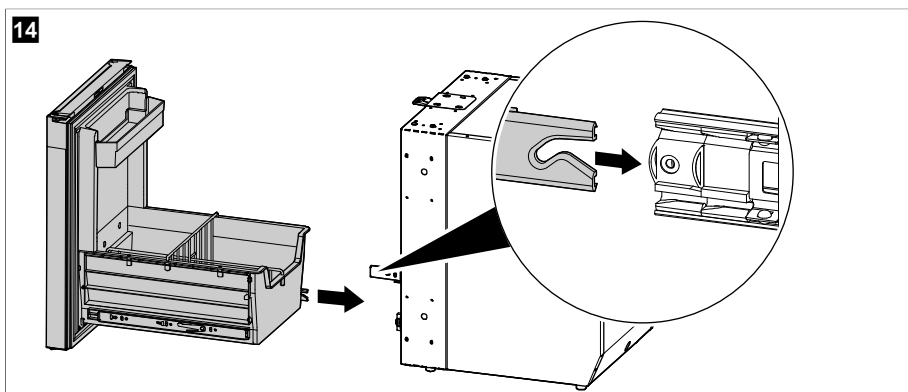

3. Far scorrere con cautela il cassetto verso l'interno sulle guide collegate e allineare la scanalatura della guida retratta dell'armadio con la guida del cassetto corrispondente. Premere la guida del cassetto sulla guida dell'armadio finché non sono collegate e scorrono facilmente.

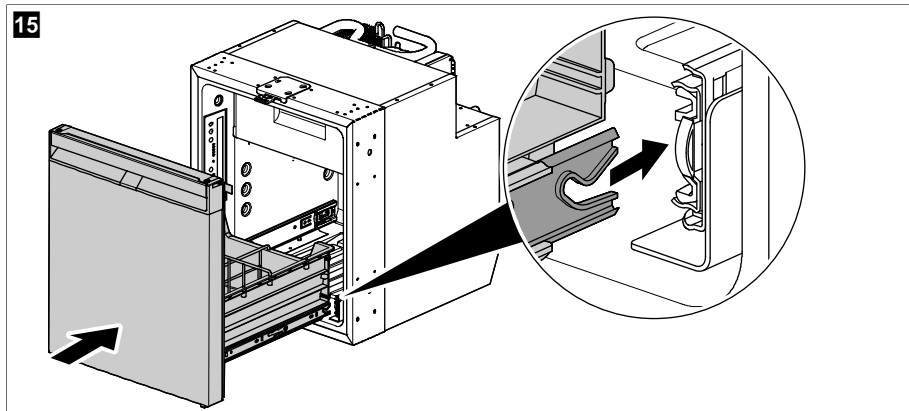

4. Aprire e chiudere il cassetto più volte per assicurarsi che scorra facilmente.



AVVISO! Rischio di danni

Se il cassetto non scorre facilmente sulle guide, significa che la guida del cassetto non è posizionata correttamente nella scanalatura della guida dell'armadio. Estrarre e riallineare le guide fino a quando non scorrono facilmente l'una sull'altra. Non tentare di collegare le guide con la forza né di spostare il cassetto sulle guide con la forza.

5. Fissare i pannelli laterali. A tale scopo, posizionare il primo pannello laterale e premerlo sui ganci di bloccaggio. Ripetere la procedura dall'altro lato con il secondo pannello laterale.

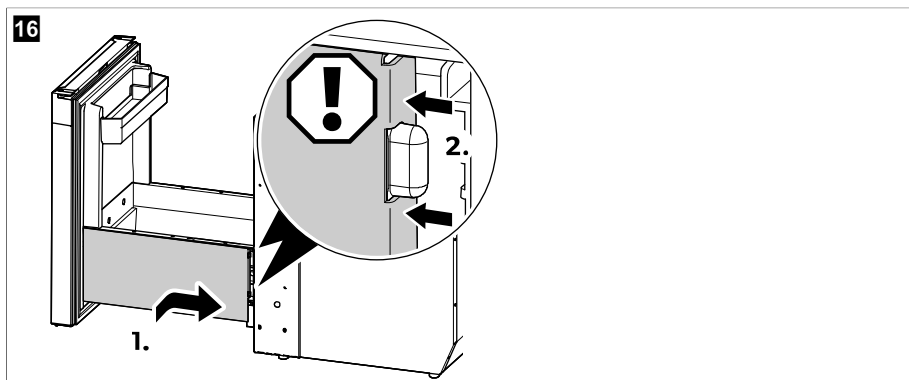

6. Avvitare le viti sul retro della porta, sul pannello laterale, su entrambi i lati.

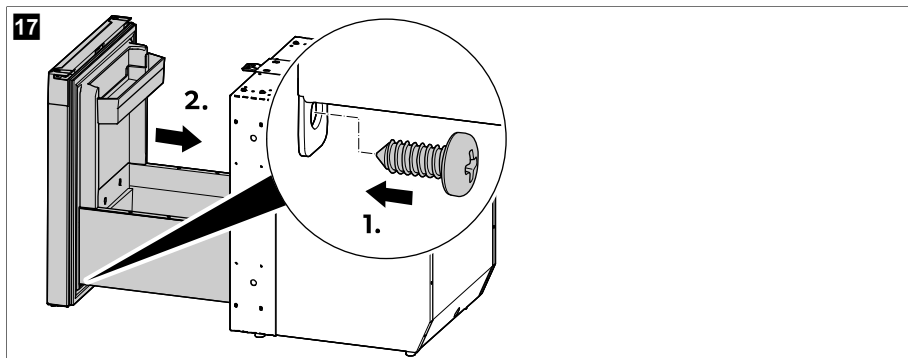

11.12 Installazione dell'adattatore CA/CC (opzionale):



Le istruzioni di montaggio e d'uso dell'adattatore CA/CC sono disponibili online all'indirizzo qr.dometic.com/bfgpqN.

> Per installare l'adattatore CA/CC (accessorio), procedere come illustrato.

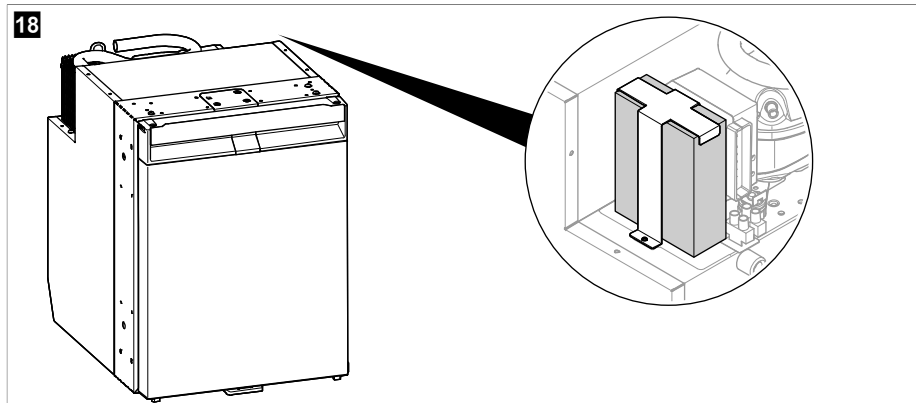

12 Pulizia e manutenzione



AVVERTENZA! Pericolo di scosse elettriche

Staccare il frigorifero dall'alimentazione prima di eseguire qualsiasi intervento di pulizia e manutenzione.



AVVISO! Rischio di danni

> Per la pulizia non utilizzare detersivi aggressivi o oggetti duri.

- > Non impiegare mai utensili duri o appuntiti per rimuovere il ghiaccio o per liberare oggetti congelati.
- > Assicurarsi che non goccioli acqua nelle guarnizioni. Questo può danneggiare il sistema elettronico.



AVVISO! Rischio di danni

Per prevenire rischi, la sorgente luminosa può essere sostituita soltanto dal fabbricante, dal servizio di assistenza o da una persona dotata di qualifica analoga.

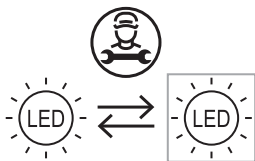

NOTA Se necessario, estrarre il cassetto per pulire accuratamente l'interno del frigorifero (vedere il capitolo Estrazione e inserimento del cassetto alla pagina 157).

- > Pulire regolarmente la parte interna ed esterna del frigorifero con un panno umido non appena si sporca. Dopo aver pulito il frigorifero, asciugarlo con un panno.
- > Controllare lo scarico della condensa con regolarità.
Se necessario pulire lo scarico della condensa. Quando è intasato, la condensa si raccoglie sul fondo del frigorifero.
- > Eliminare regolarmente dal condensatore polvere ed eventuali impurità con un panno umido.

Circuito di raffreddamento

Il circuito di raffreddamento non necessita di manutenzione.

Sbrinamento del frigorifero



AVVISO! Rischio di danni

Non utilizzare alcun ausilio meccanico o di qualsiasi altro tipo per accelerare il processo di sbrinamento.



NOTA Con il tempo si forma brina sulla parete posteriore all'interno del frigorifero. Quando lo strato di brina raggiunge uno spessore di circa 3 mm, sbrinare il frigorifero.

> Per scongelare il frigorifero procedere come illustrato.

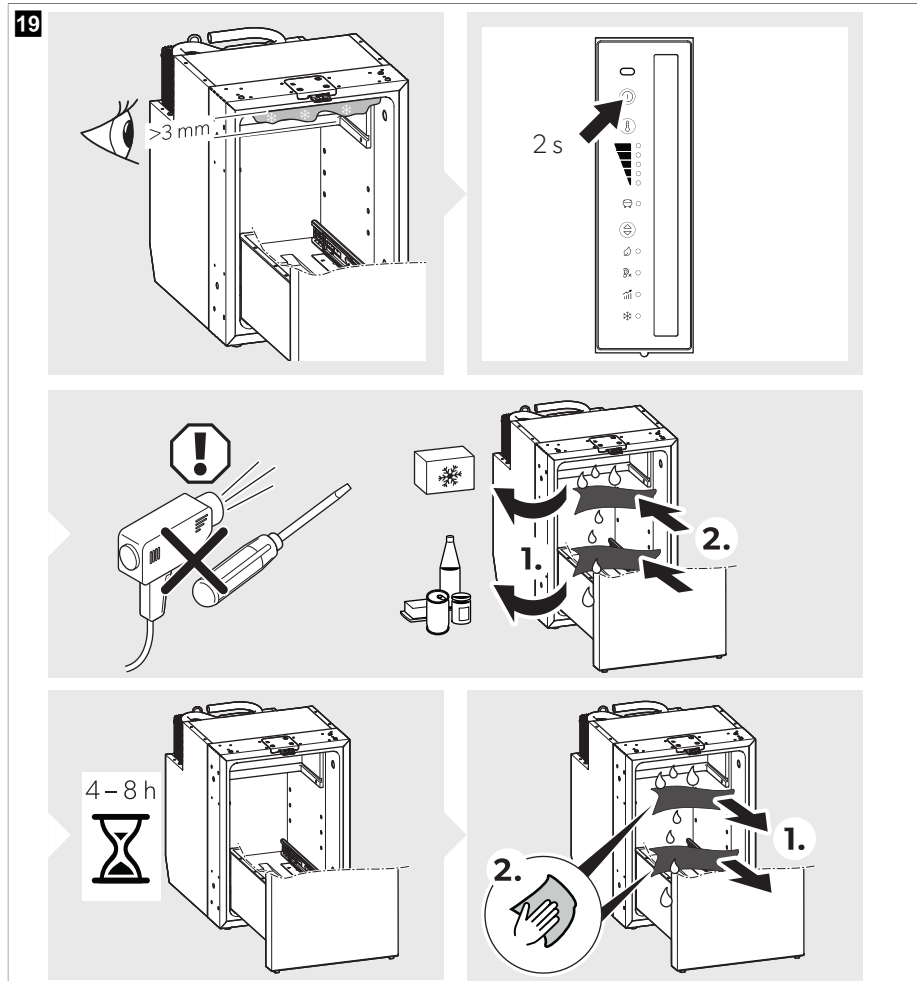

Posizionamento della porta del frigorifero in posizione di stoccaggio



ATTENZIONE! Rischio di lesioni

La posizione di stoccaggio non deve essere utilizzata durante la marcia.



NOTA Posizionare la porta del frigorifero in posizione di stoccaggio se non si intende utilizzarlo per un periodo di tempo prolungato. In questo modo si evita la formazione di muffa.

> Sbrinare il frigorifero (vedere Sbrinamento del frigorifero alla pagina 162).

> Posizionare la porta del frigorifero in posizione di stoccaggio, come illustrato.

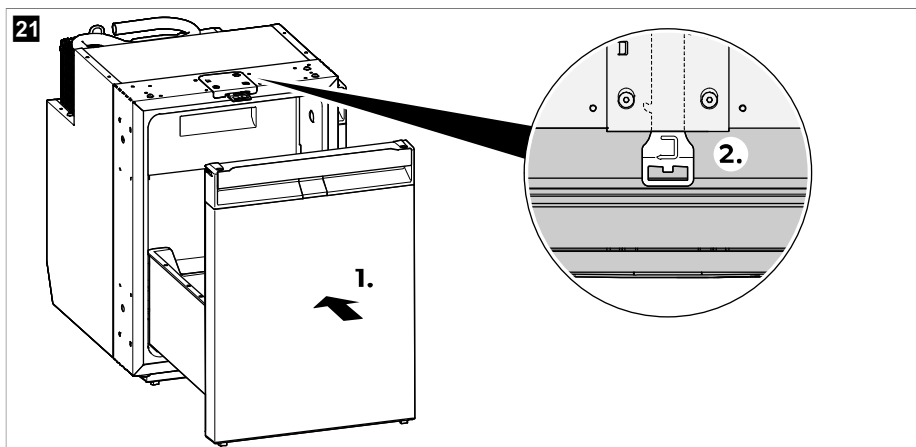
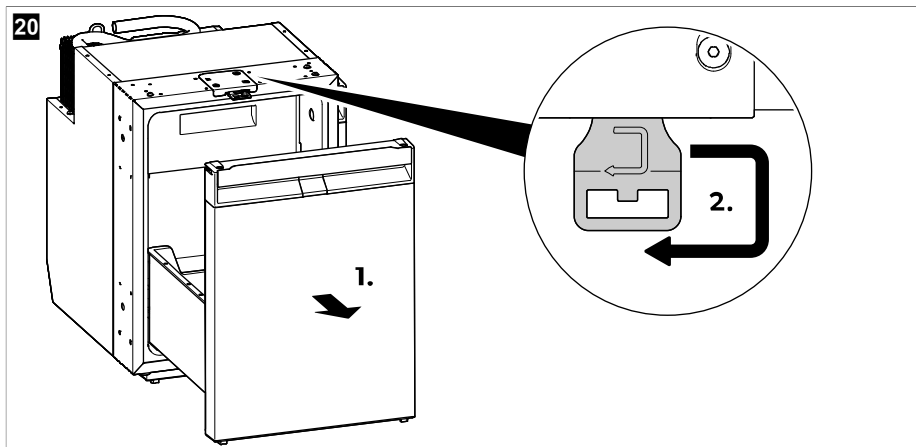



13 Risoluzione dei problemi

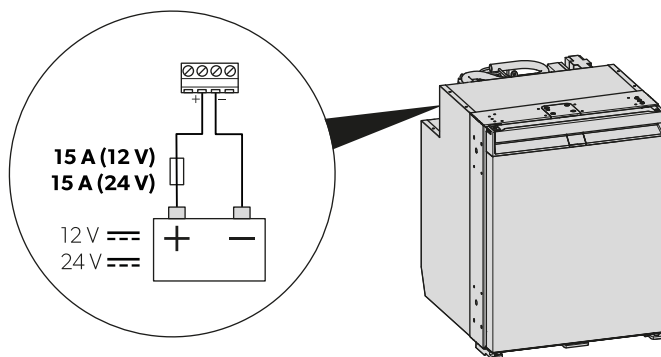

NOTA Per garantire il funzionamento sicuro delle utenze da 12 V nel caravan durante la marcia, assicurarsi che la motrice fornisca sufficiente tensione. Su alcuni veicoli il sistema di gestione della batteria potrebbe spegnere automaticamente le utenze al fine di proteggere la batteria. Informarsi a riguardo presso il proprio fabbricante del veicolo.

22



Guasto	Possibile causa	Rimedio
Il frigorifero non funziona.	Il fusibile nel cavo di corrente continua è guasto.	> Sostituire il fusibile ( fig. 22 alla pagina 165).
	Il fusibile del veicolo è bruciato.	> Sostituire il fusibile del veicolo. Fare riferimento al manuale di istruzioni del proprio veicolo.
	La batteria del veicolo è scarica.	> Controllare la batteria del veicolo e ricaricarla.
	L'accensione non è inserita.	> Inserire l'accensione.
	La temperatura del compressore è troppo bassa (< 0 °C).	> Chiudere/coprire completamente tutte le griglie di ventilazione esterne con materiale isolante.
La potenza frigorifera si riduce, la temperatura interna aumenta. Il compressore gira ininterrottamente.	Il frigorifero si spegne automaticamente se la tensione è insufficiente. (Tensione di fine scarica: 10,4 V)	> Caricare la batteria. Il frigorifero si riaccenderà automaticamente. (Tensione di cut-off: 11,7 V)
	La ventilazione intorno al gruppo refrigerante è insufficiente.	> Verificare che la griglia di ventilazione non sia ostruita. > Spostare il frigorifero in un altro punto.
	Le pareti interne sono ghiacciate.	> Verificare che la porta del frigorifero si chiuda correttamente. > Verificare che la guarnizione del frigorifero sia alloggiata correttamente e che non sia danneggiata. > Sbrinare il frigorifero (vedere Sbrinamento del frigorifero alla pagina 162).

Guasto	Possibile causa	Rimedio
	L'impostazione della temperatura è troppo alta.	> Impostare una temperatura più bassa.
	La temperatura ambiente è troppo alta.	> Estrarre temporaneamente la griglia di ventilazione per far sì che l'aria calda fuoriesca più rapidamente.
	Sono stati inseriti troppi alimenti nel frigorifero contemporaneamente.	> Rimuovere degli alimenti.
	Sono stati inseriti troppi alimenti caldi nel frigorifero contemporaneamente.	> Estrarre gli alimenti caldi e lasciarli raffreddare prima di riporli nuovamente nel frigorifero.
	Il frigorifero non è ancora in funzione da abbastanza tempo.	> Controllare nuovamente la temperatura dopo 4 h / 5 h.
	Il condensatore è sporco.	> Pulire il condensatore (vedere il capitolo Pulizia e manutenzione alla pagina 161).
	La ventola è guasta.	> Contattare il servizio di assistenza autorizzato.
La potenza frigorifera si riduce, la temperatura interna aumenta. Il compressore gira di rado.	La capacità della batteria è ridotta.	> Caricare la batteria.
La potenza frigorifera si riduce, la temperatura interna aumenta. Il compressore non funziona (collegamento batteria).	Interruzione nel collegamento batteria-sistema elettronico.	> Stabilire un collegamento.
	L'interruttore principale è difettoso (se installato).	> Sostituire l'interruttore principale.
	Il fusibile supplementare della linea di alimentazione è bruciato (se installato).	> Sostituire il fusibile della linea di alimentazione.
	La tensione della batteria è troppo bassa.	> Caricare la batteria.
	La capacità della batteria è troppo bassa.	> Sostituire la batteria.
	I cavi sono allentati. Il contatto è scarso (corrosione).	> Stabilire un collegamento.
	La sezione del cavo è troppo piccola.	> Sostituire il cavo.
	Il compressore è guasto.	> Contattare il servizio di assistenza autorizzato.

Guasto	Possibile causa	Rimedio
La potenza frigorifera si riduce, la temperatura interna aumenta. Il compressore non funziona (collegamento all'alimentazione CA).	La linea di alimentazione è interrotta.	> Stabilire un collegamento.
	L'interruttore principale è difettoso (se installato).	> Sostituire l'interruttore principale.
	Il fusibile supplementare della linea di alimentazione è bruciato (se installato).	> Sostituire il fusibile della linea di alimentazione.
	Il compressore è guasto.	> Contattare il servizio di assistenza autorizzato.
Rumori insoliti.	Un componente del circuito di raffreddamento non può muoversi liberamente (tocca la parete).	> Allontanare con cautela il componente dall'ostruzione.
	Presenza di un corpo estraneo bloccato fra il gruppo refrigerante e la parete.	> Rimuovere il corpo estraneo.
	Rumore della ventola.	> Contattare il servizio di assistenza autorizzato.
Il cassetto si apre involontariamente durante lo spostamento (ad esempio durante la marcia).	Il fermo della porta non è fissato correttamente.	> Regolare la posizione del fermo della porta (vedere il capitolo Regolazione del fermo della porta alla pagina 150).
Il cassetto non si chiude correttamente.	Il fermo della porta non è fissato correttamente.	> Regolare la posizione del fermo della porta (vedere il capitolo Regolazione del fermo della porta alla pagina 150).
	Il fermo della porta è in posizione ma il cassetto non è bloccato correttamente.	> Assicurarsi che il cassetto sia in posizione durante la chiusura (vedere il capitolo Chiusura e bloccaggio del frigorifero alla pagina 153).

Spia errori



NOTA

- Tutti gli errori sono indicati dal LED indicatore di errore che lampeggia in arancione (vedere Elementi di comando e indicazione alla pagina 149). Il numero di lampeggi dipende dalla tipologia di errore. Ogni lampeggio dura un quarto di secondo. Una volta terminata la sequenza di lampeggi, segue una pausa. La sequenza per l'errore viene ripetuta ogni quattro secondi.
- Nelle modalità ECO, PERFORMANCE e FREEZER viene emesso un ulteriore segnale acustico.

Frequenza di lampeggio	Errore	Possibile causa
1	Sottotensione o sovratensione	La tensione di alimentazione si trova al di fuori del campo di regolazione.

Frequenza di lampeggio	Errore	Possibile causa
2	Sovraccorrente ventola	Il carico della ventola sull'unità elettronica è di oltre 1 A.
3	Il motore non si avvia	Il rotore è in panne. La pressione differenziale nel sistema di raffreddamento è troppo alta.
4	Numero di giri insufficiente	Se il sistema di raffreddamento è sovraccarico, non è possibile mantenere il numero di giri minimo del motore.
5	Surriscaldamento dell'unità elettronica	Se il sistema di raffreddamento è sovraccarico o la temperatura è impostata a un valore eccessivo, il sistema elettronico si surriscalda.
Continuo	Errori del sensore di temperatura	Il sensore di temperatura è difettoso.

14 Garanzia

Si applica il periodo di garanzia previsto dalla legge. Se il prodotto è difettoso, contattare la filiale del fabbricante nel proprio Paese (vedere dometic.com/dealer) o il rivenditore di riferimento.

Per attivare la garanzia e predisporre eventuali interventi di riparazione, è necessario inviare la seguente documentazione insieme al prodotto:

- una copia della ricevuta con la data di acquisto,
- il motivo della richiesta o la descrizione del guasto.

Tenere presente che le riparazioni eseguite in autonomia o da personale non professionista possono avere conseguenze sulla sicurezza e invalidare la garanzia.

15 Smaltimento



AVVISO! Rischio di danni

L'isolamento del frigorifero contiene ciclopentano infiammabile e necessita di procedure speciali per lo smaltimento. Al termine del suo ciclo di vita consegnare il frigorifero portatile presso un centro di riciclaggio adatto.



Smaltire il materiale da imballaggio negli appositi contenitori di riciclaggio, dove possibile. Consultare il centro locale di riciclaggio o il distributore specializzato per informazioni su come smaltire il prodotto secondo le norme sullo smaltimento applicabili.

16 Scheda tecnica

Per consultare l'attuale dichiarazione di conformità UE dell'apparecchio, visitare la pagina del relativo prodotto sul sito dometic.com oppure contattare direttamente il fabbricante (vedere dometic.com/dealer).

Questo dispositivo è conforme al regolamento UN ECE R10.

	NRXD0050(C/S)	NRXD0060(C/S)
Capienza		
• Comparto frigorifero	41,6 L	51,9 L
• Comparto per prodotti congelati	4,4 L	6,1 L

	NRXD0050(C/S)	NRXD0060(C/S)
• Capacità totale	46 L	58 L
• Capacità totale (scomparto per prodotti congelati rimosso)	44 L	55 L
Tensione di allacciamento	12 / 24 V ⁼⁼	
Protezione batteria di alimentazione (12 V)		
• Tensione di interruzione	10,4 V	
• Tensione di ripristino	11,7 V	
Protezione batteria di alimentazione (24 V)		
• Tensione di interruzione	22,8 V	
• Tensione di ripristino	24,2 V	
Classe climatica	T	
Intervallo di temperatura di conservazione:		
• Scomparto frigorifero	0 °C ... 12 °C	
• Scomparto per prodotti congelati	-15 °C ... -5 °C	
• Modalità FREEZER	-6 °C	
Uso a temperatura ambiente previsto	16 °C ... 43 °C	
Refrigerante	R600a	
Quantità di refrigerante	12 g	
CO2 equivalente	0,000 t	0,000 t
Potenziale di riscaldamento globale (GWP)	3	
Emissioni acustiche (EN 60704)	40 ... 45 dB(A)	
Dimensioni A x L x P	525 mm × 380 mm × 510 mm (con piedini e distanziale)	525 mm × 448 mm × 537 mm (with feet and spacer)
Peso netto	18,9 kg	20,3 kg

Nederlands

1	Belangrijke opmerkingen.....	170
2	Verklaring van de symbolen.....	170
3	Verklaring van de symbolen op het toestel.....	171
4	Cyberbeveiliging.....	171
5	Bijbehorende documenten.....	171
6	Veiligheidsaanwijzingen.....	171
7	Omvang van de levering.....	174
8	Accessoires.....	174
9	Beoogd gebruik.....	175
10	Technische beschrijving.....	175
11	Voor het eerste gebruik.....	178
12	Informatie over opslag van levensmiddelen.....	179
13	Energie besparen.....	180
14	De koelkast openen.....	181
15	De koelkast sluiten en vergrendelen.....	181
16	In- en uitschakelen.....	182
17	De bedrijfsmodi instellen.....	182
18	Het koelniveau instellen.....	183
19	De ladeverdelers herpositioneren.....	183
20	Het vriescompartiment verwijderen.....	184
21	De lade losmaken en plaatsen.....	184
22	De AC/DC-adapter installeren (optioneel).....	188
23	Reiniging en onderhoud.....	188
24	Problemen oplossen.....	191
25	Garantie.....	195
26	Verwijdering.....	195
27	Technische gegevens.....	195

1 Belangrijke opmerkingen

Lees deze gebruiksaanwijzing zorgvuldig door en volg alle instructies, richtlijnen en waarschuwingen in deze handleiding op om ervoor te zorgen dat u het product te allen tijde op de juiste manier installeert, gebruikt en onderhoudt. Deze gebruiksaanwijzing MOET bij dit product worden bewaard.

Door het product te gebruiken, bevestigt u hierbij dat u alle instructies, richtlijnen en waarschuwingen zorgvuldig hebt gelezen en dat u de voorwaarden zoals hierin beschreven begrijpt en accepteert. U gaat ermee akkoord dit product alleen te gebruiken voor het beoogde doel en de beoogde toepassing en in overeenstemming met de instructies, richtlijnen en waarschuwingen zoals beschreven in deze gebruiksaanwijzing en in overeenstemming met de geldende wet- en regelgeving. Het niet lezen en opvolgen van de hierin beschreven instructies en waarschuwingen kan leiden tot letsel voor uzelf en anderen, schade aan uw product of schade aan andere eigendommen in de omgeving. Deze gebruiksaanwijzing, met inbegrip van de instructies, richtlijnen en waarschuwingen, en de bijbehorende documentatie kan onderhevig zijn aan wijzigingen en updates. Voor de recentste productinformatie, bezoek documents.dometic.com.

2 Verklaring van de symbolen

Een signaalwoord geeft informatie over veiligheid en eigendomsschade en geeft de mate of ernst van het gevaar aan.



WAARSCHUWING!

Duidt op een gevaarlijke situatie die, indien deze niet wordt voorkomen, ernstig letsel of de dood tot gevolg kan hebben.

**VOORZICHTIG!**

Duidt op een gevaarlijke situatie die, indien deze niet wordt voorkomen, licht of matig letsel tot gevolg kan hebben.

**LET OP!**

Duidt op een situatie die, indien deze niet wordt voorkomen, kan leiden tot materiële schade.



INSTRUCTIE Aanvullende informatie voor het gebruik van het product.

3 Verklaring van de symbolen op het toestel



Let op! Brandgevaar. Ontvlambaar materiaal.

4 Cyberbeveiliging

Wij bevestigen dat dit product voldoet aan de Security and Telecommunications Infrastructure regulation (Verenigd Koninkrijk). De verklaring van overeenstemming is beschikbaar op documents.domestic.com. Om een beveiligingsincident te melden, stuurt u een e-mail naar productcybersecurity@domestic.com. Beveiligingsupdates worden minimaal vijf jaar na de productiedatum verstrekt.

5 Bijbehorende documenten



De montagehandleiding is online te vinden op qr.domestic.com/bfgppU

6 Veiligheidsaanwijzingen

Algemene veiligheid

**WAARSCHUWING! Gevaar voor elektrische schokken**

- > Montage en demontage van de koelkast mogen alleen door gekwalificeerd personeel worden uitgevoerd.
- > Laat installatiewerkzaamheden in vochtige ruimtes en bereiken die aan vocht zijn blootgesteld alleen uitvoeren door vakkundig personeel.
- > Als u de koelkast onder een omkasting of vergelijkbare omgeving installeert, moet u ervoor zorgen dat de koelkast beschermd is tegen regen en spattend water.
- > Als de koelkast zichtbaar is beschadigd, mag hij niet in gebruik worden genomen.
- > Reparaties aan deze koelkast mogen uitsluitend worden uitgevoerd door bevoegd personeel. Door verkeerde reparaties kunnen ernstige gevaren resp. beschadigingen aan de koelkast ontstaan.
- > Als de aansluitkabel van deze koelkast beschadigd is, moet deze, om gevaren te voorkomen, worden vervangen door de fabrikant, diens klantenservice of gelijkwaardig bevoegd personeel.
- > Zorg er bij het plaatsen van de koelkast voor dat het netsnoer niet verstrikt of beschadigd raakt.

- > Plaats geen meervoudige stekkerdozen of draagbare voedingen achter de koelkast.
- > Raak blanke leidingen nooit met blote handen aan.



WAARSCHUWING! Brandgevaar

- > Het koelmiddel in de koelkring is bijzonder licht ontvlambaar en in geval van een lekkage kunnen zich brandbare gassen verzamelen als het toestel is opgesteld in een kleine ruimte. In geval van beschadiging van de koelkring:
 - Houd open vuur en mogelijke ontstekingsbronnen uit te buurt van de koelkast.
 - Ventileer de ruimte goed.
 - Schakel de koelkast uit.
- > Voor koelkasten met ontvlambaar koelmiddel: Het koelmiddelcircuit bevat een kleine hoeveelheid milieuvriendelijk, maar ontvlambaar koelmiddel. Het schaadt de ozonlaag niet en versterkt het broeikas effect niet. Lekkend koelmiddel kan vlam vatten.
- > Voor koelkasten met ontvlambaar koelmiddel: Gebruik of bewaar de koelkast niet in nauwe ruimtes zonder of met minimale luchtstroom.
- > Open in geen geval de koelkring.
- > Houd de inbouwopening voor de koelkast vrij van elektrische componenten en lichtbronnen die tijdens normaal of afwijkend gebruik vonken of lichtbogen veroorzaken (bijv. relais of zekeringenkasten).
- > De isolatie van de koelkast bevat ontvlambaar cyclopentaan en vereist speciale verwijderingsprocedures. Breng het toestel aan het einde van zijn levensduur naar een geschikt recyclingcentrum.



WAARSCHUWING! Explosiegevaar

Bewaar geen explosiegevaarlijke stoffen, zoals spuitbussen met brandbaar drijfgas, in de koelkast.



WAARSCHUWING! Gevaar voor de gezondheid

- > Deze koelkast mag worden gebruikt door kinderen vanaf 8 jaar en ouder evenals door personen met verminderd fysiek, zintuiglijk of mentaal vermogen of gebrek aan kennis en ervaring, mits zij onder toezicht staan of zijn geïnstrueerd in het veilig gebruik van de koelkast en zij inzicht hebben in de gevaren die het gebruik ervan met zich meebrengt.
- > Kinderen van 3 tot 8 jaar mogen de koelkast alleen in- en uitruimen.
- > Reiniging en gebruikersonderhoud mogen niet door kinderen zonder toezicht worden uitgevoerd.
- > Er moet op worden gelet dat kinderen niet met de koelkast spelen.



WAARSCHUWING! Gevaar voor insluiting van kinderen

Demonteer de lade voordat u uw oude koelkast verwijderd, zodat kinderen zich niet in de koelkast kunnen opsluiten.



VOORZICHTIG! Gevaar voor de gezondheid

- > Om gevaar door instabiliteit van de koelkast te voorkomen, moet deze volgens de montagehandleiding worden bevestigd.
- > Houd ventilatieopeningen van de koelkast en in de behuizing of inbouwconstructie vrij.
- > Gebruik geen mechanische apparaten of andere middelen om het ontgooi proces te versnellen dan de door de fabrikant aanbevolen middelen.
- > Open of beschadig in geen geval de koelkring.
- > Gebruik geen elektrische toestellen in de koelkast, behalve als deze elektrische toestellen daarvoor door de fabrikant worden aanbevolen.

**VOORZICHTIG! Gevaar voor letsel**

- > Gebruik of bewaar geen ontvlambare materialen in of in de buurt van deze koelkast.
- > Plaats geen voorwerpen op of tegen deze koelkast.
- > Breng geen wijzigingen aan in deze koelkast.
- > Grijp niet in het scharnier.

**LET OP! Gevaar voor schade**

- > Houd de condensafvoer, indien aanwezig, altijd schoon.
- > Gebruik voor de reiniging van het voertuig geen hogedrukreiniger rond het ventilatierooster als de koelkast ventilatieroosters heeft.
- > De koelkast mag niet aan regen worden blootgesteld.
- > Trek de stekker nooit aan de aansluitkabel uit de contactdoos.

Veiligheid bij gebruik van de koelkast**VOORZICHTIG! Gevaar voor de gezondheid**

- > Zorg ervoor alleen voorwerpen in de koelkast te leggen die op de gekozen temperatuur gekoeld mogen worden.
- > Reinig oppervlakken die in contact komen met voedsel en aftapsystemen regelmatig.
- > Bewaar rauw vlees en rauwe vis in geschikte bakken in de koelkast, zodat het niet in contact komt met andere levensmiddelen en er ook niet op kan druppelen.
- > Langdurig openen van de deur kan leiden tot een aanzienlijke temperatuurstijging in de compartimenten van de koelkast. Als de koelkast voor een langere periode leeg wordt gehouden:
 - Schakel de koelkast uit.
 - Ontdooi de koelkast.
 - Reinig en droog de koelkast.
 - Laat de lade open om schimmelvorming in de koelkast te voorkomen. Zet de lade van de koelkast en die van de diepvries, indien aanwezig, in de winterpositie.

**VOORZICHTIG! Gevaar voor letsel**

- > Grijp niet in het scharnier.
- > Sluit en vergrendel de koelkastlade voordat u gaat rijden.
- > Het koelsysteem aan de achterzijde van de koelkast wordt tijdens het gebruik zeer heet. Als de koelkast is uitgerust met ventilatieroosters, bescherm uzelf dan tegen contact met warme onderdelen wanneer u de ventilatieroosters verwijdert.
- > De toestellade en de vriezerdeur kunnen compleet losraken van het toestel als ze onjuist worden gebruikt. Duw de lade en deur dicht totdat u een duidelijke klik hoort.

**LET OP! Gevaar voor schade**

- > **Gevaar voor oververhitting!** Let er altijd op dat de warmte die bij het gebruik ontstaat goed afgevoerd kan worden. Zorg ervoor dat het koelapparaat op voldoende afstand tot wanden en voorwerpen staat, zodat de lucht kan circuleren.
- > Let op de maximale belasting van de lade.
- > Vul het interieur niet met vloeistoffen of ijs.
- > Bescherm de koelkast en de kabel tegen hitte en vocht.
- > Trek de stekker nooit aan de aansluitkabel uit de contactdoos.

**INSTRUCTIE**

- > Als het accubeheersysteem van uw voertuig de koelkast uitschakelt om de accu te beschermen, neem dan contact op met de voertuigfabrikant.
- > Selecteer de gemiddelde temperatuurinstelling voor omgevingstemperaturen van 15 °C ... 25 °C .
- > Let op het volgende om voedselverspilling tegen te gaan:
 - Houd temperatuurschommelingen zo laag mogelijk. Open de vriezer uitsluitend indien nodig en slechts zo lang als noodzakelijk. Berg levensmiddelen zodanig op dat de lucht nog steeds goed kan circuleren.
 - Zorg ervoor alleen voorwerpen in de koelkast te leggen die op de gekozen temperatuur gekoeld mogen worden.
 - Bewaar de verschillende soorten levensmiddelen zoals afgebeeld.
 - Indien de temperatuur kan worden aangepast: Pas de temperatuur aan aan de hoeveelheid en het type levensmiddelen.
 - Levensmiddelen kunnen snel geuren en smaken opnemen of afgeven. Berg levensmiddelen daarom altijd afgedekt of in afgesloten bakken/flessen op.

De koelkast veilig installeren**WAARSCHUWING! Brandgevaar**

- > Let op een schone en restloze verwerking als siliconenaafdichtingsmiddel of iets dergelijks wordt gebruikt. Bij contact van siliconendraden met hete delen of open vuur bestaat brandgevaar.
- > Plaats het product niet in de buurt van open vuur of andere warmtebronnen (verwarming, gasovens etc.).

**LET OP! Gevaar voor schade**

- > Houd het apparaat tijdens het transport alleen bij de behuizing vast.
- > De koelkast is uitsluitend geschikt voor de installatie in een inbouwnis. De koelkast moet met een montageframe of andere flenzen in het meubilair/de kasten worden vastgezet om te voorkomen dat de koelkast kantelt. Zodra de koelkast is geïnstalleerd, mag alleen de voorzijde toegankelijk zijn.

7 Omvang van de levering

Aantal	Beschrijving
1	Compressorkoelkast
1	Afvoerbochtstuk
4	Bevestigingsdop
1	Korte handleiding
1	Gebbruiksaanwijzing (alleen online)
1	Montagehandleiding

8 Accessoires

Verkrijgbaar als accessoires (niet bij de levering inbegrepen):

Beschrijving	Artikelnr.
Montageframe inclusief onderframe	

Beschrijving	Artikelnr.
• NRXD0050	9620012877
• NRXD0060	9620012881
Montageframe inclusief onderframe (zwart)	
• NRXD0050	9620012874
• NRXD0060	9620012875
AC/DC-adapter	9620013449 (EU) 9620013450 (UK)

9 Beoogd gebruik

De koelkast is bestemd voor:

- Installatie in caravans, campers, boten en vrachtwagens
- Koelen en bewaren van voedsel
- Diepvriesproducten bewaren
- Gebruik binnenshuis
- Alleen NRXD0050**S**, 0060**S**: Gebruik buitenshuis op boten*

Alleen *NRXD0050**C**, 0060**C**: Bij gebruik op boten moet de inrichting worden geïnstalleerd in een dagruimte en niet op in een open dek.

Deze koelkast is niet bestemd voor commerciële, kleinhandel- en huishoudtoepassingen.

Deze koelkast is **niet** geschikt voor:

- De opslag van geneesmiddelen
- De opslag van corrosierende substanties of substanties die oplosmiddelen bevatten
- Snel invriezen van levensmiddelen

Het vriescompartiment is geschikt voor het bewaren van diepvriesproducten, het bewaren of maken van ijs en het maken van ijsblokjes. Het is niet geschikt voor het invriezen van eerder ontdoode levensmiddelen.

De koelkast is bestemd voor inbouw in een keukenkastje of in een inbouwnis.

Optimale koelprestaties worden geleverd bij omgevingstemperaturen tussen 16 °C ... 43 °C.

Dit product is alleen geschikt voor het beoogde gebruik en de toepassing in overeenstemming met deze gebruiksaanwijzing.

Deze handleiding geeft informatie die nodig is voor een correcte installatie en/of correct gebruik van het product. Een slechte installatie en/of onjuist gebruik of onderhoud leidt tot onvoldoende prestaties en mogelijke storingen.

De fabrikant aanvaardt geen aansprakelijkheid voor letsel of schade aan het product die het gevolg is van:

- Onjuiste installatie, montage of aansluiting, inclusief te hoge spanning
- Onjuist onderhoud of gebruik van andere dan door de fabrikant geleverde originele reserveonderdelen
- Wijzigingen aan het product zonder uitdrukkelijke toestemming van de fabrikant
- Gebruik voor andere doeleinden dan beschreven in deze handleiding

Dometic behoudt zich het recht voor om het uiterlijk en de specificaties van het product te wijzigen.

10 Technische beschrijving

De koelkast is een compressorkoelkast.

De koelkast is geschikt voor gebruik op 12 V of 24 V-gelijkspanning en kan daarom ook worden gebruikt tijdens het kamperen of op boten.

De koelkast kan worden omgebouwd tot een AC/DC-toestel door middel van een AC/DC-adapter met klem (accessoires).

De koelkast is een lade die aan de greep kan worden uitgetrokken en voor reinigingsdoeleinden in zijn geheel uit de eenheid kan worden verwijderd. Ladeverdelers voorkomen dat flessen of drankverpakkingen bij het uittrekken omvallen. De ladeverdelers kunnen naar behoefte worden verwijderd of verplaatst.

Het model is af fabriek voorzien van een vriescompartiment, dat kan worden verwijderd en weer aangebracht.

De deur van de koelkast heeft een vergrendelmechanisme om deze tijdens het reizen of bij bewegingen van het voertuig of de boot stevig gesloten te houden.

Alle in het koelapparaat gebruikte materialen zijn geschikt voor levensmiddelen.

Toestelbeschrijving

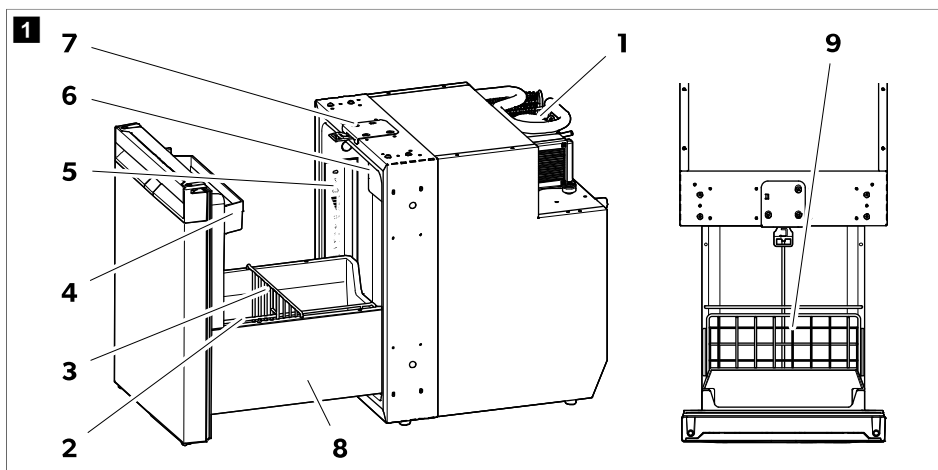

Nr.	Toelichting
1	Compressor
2	Ladeverdelers (verticaal)
3	Ladeverdelers (horizontaal)
4	Bovenste plank deur
5	Bedieningspaneel met display
6	Vriescompartiment
7	Deurvergrendeling voor ventilatie
8	Decoratief zijpaneel lade
9	Aflegvak

Bedienings- en displayelementen

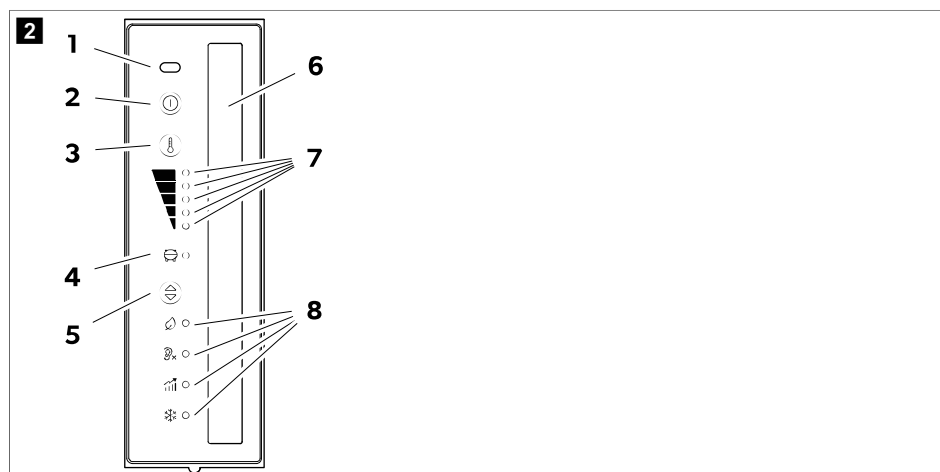

Nr.	Toelichting
1	Infrarood-deuropeningssensor
2	Ⓞ Aan/uit-knop
3	Ⓜ Koelniveau-instelknop
4	Compressor- en foutindicator
5	Ⓢ Knop voor bedrijfsmodus
6	Binnenverlichting
7	Koelniveau-indicators  <ul style="list-style-type: none"> ■ Koelniveau 5 ▒ Koelniveau 4 ▓ Koelniveau 3 ▒ Koelniveau 2 ▓ Koelniveau 1
8	Bedrijfsmodusindicators

Compressor- en foutindicator





De compressor- en foutindicator geeft de bedrijfsstatus van de compressor aan of toont een fout:

Kleur	Beschrijving
Wit	Compressor aan
Oranje	Compressor uit

Kleur	Beschrijving
Oranje (knipperend)	Fout (zie hoofdstuk Foutindicatie op pagina 194)

Bedrijfsmodusindicators

De bedrijfsmodusindicators geven de volgende instellingsopties weer:

Symbool	Beschrijving
	ECO-modus: Werking met lager energieverbruik. Koelniveau 1 – 3
	QUIET-modus: Werking met lager geluidsniveau. Koelniveau 1 – 4
	PERFORMANCE-modus: Koelniveau 1 – 5
	FREEZER-modus: Werking met verwijderd vriescompartiment. Koelt de gehele binnenkant van de koelkast af tot -6°C .

11.1 Voor het eerste gebruik



INSTRUCTIE

- Bewaar de eerste 4 bedrijfsuren na starten geen waren in de koelkast.
 - Bij de eerste ingebruikname van de koelkast kunnen geurtjes ontstaan die na enkele uren vervliegen. Ventileer de ruimte goed.
 - Het koelvermogen kan worden beïnvloed door:
 - De omgevingstemperatuur (bijvoorbeeld als het voertuig is blootgesteld aan direct zonlicht)
 - De hoeveelheid levensmiddelen die moet worden gekoeld
 - Het aantal keren dat de deur wordt geopend
- > Reinig om hygiënische redenen de binnenkant van de koelkast (zie hoofdstuk Reiniging en onderhoud op pagina 188).
- > Parkeer het voertuig horizontaal, in het bijzonder bij ingebruikname en bij het vullen van de koelkast voor het begin van de reis.

De deurvergrendeling instellen

De deurvergrendeling bovenop de koelkast kan worden aangepast om de sluitbreedte van de lade ( afb. **3** op pagina 179) te reguleren.

1. Als de lade gesloten en vergrendeld is, probeert u de lade te openen zonder de handgreep te gebruiken door aan de zijanten te trekken.
2. Meet hoe ver de deur open kan worden opengetrokken ( afb. **3** op pagina 179, **1.**).

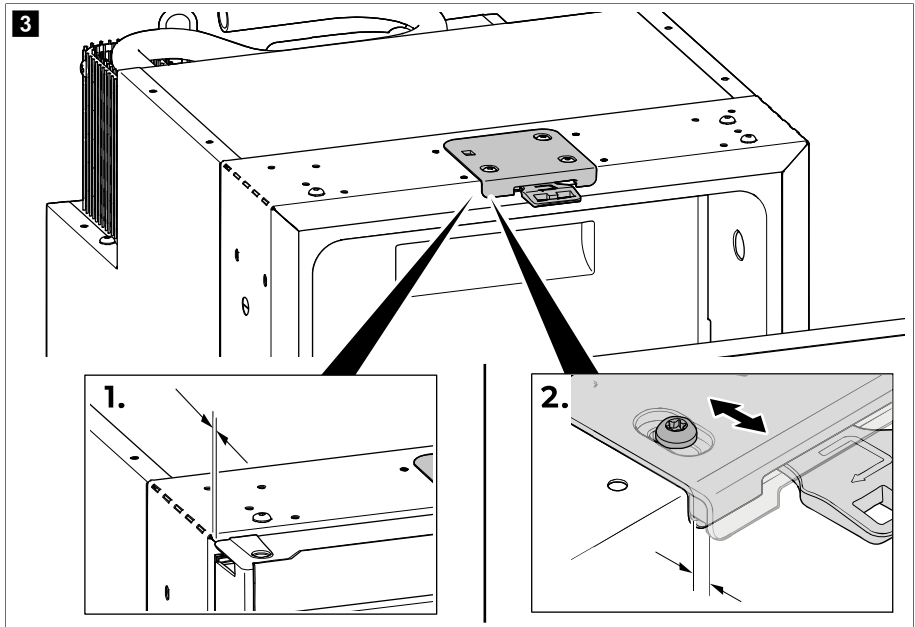

3. Als de lade opent of de opening groter is dan 5 mm, stelt u de deurvergrendelingspositie af totdat de opening in het bereik 2 ... 5 mm (☞ afb. **3** op pagina 179, **2.**) is.



INSTRUCTIE Als de deurvergrendeling is afgesteld, zorg er dan voor dat de lade goed vergrendelt wanneer u deze dichtdoet (zie hoofdstuk De koelkast sluiten en vergrendelen op pagina 181).

11.2 Informatie over opslag van levensmiddelen



VOORZICHTIG! Gevaar voor de gezondheid

Als de koelkast gedurende langere tijd wordt blootgesteld aan een omgevingstemperatuur onder 10 °C, kan de regeling van de temperatuur in het vriescompartiment niet langer worden gegarandeerd. Dat kan tot gevolg hebben dat de temperatuur van het vriescompartiment stijgt en de opgeslagen levensmiddelen ontdooien.



LET OP! Gevaar voor schade

Bewaar geen koolzuurhoudende dranken in het vriescompartiment.

Let op het volgende om voedselverspilling tegen te gaan:

- Houd temperatuurschommelingen zo laag mogelijk. Open de koelkast alleen zo vaak en zo lang als nodig is om een aanzienlijke temperatuurstijging in de compartimenten van de koelkast te voorkomen. Berg levensmiddelen zodanig op dat de lucht nog steeds goed kan circuleren.
- Controleer of het koelvermogen van de koelkast geschikt is voor de levensmiddelen die u wilt koelen.
- Zorg ervoor alleen voorwerpen in de koelkast te leggen die op de gekozen temperatuur gekoeld mogen worden.
- Indien de temperatuur kan worden aangepast: Pas de temperatuur aan aan de hoeveelheid en het type levensmiddelen.

- Bewaar de verschillende soorten levensmiddelen zoals afgebeeld.
- Levensmiddelen kunnen snel geuren en smaken opnemen of afgeven. Berg levensmiddelen daarom altijd afgedekt of in afgesloten bakken/flessen op.
- > Bewaar levensmiddelen zoals afgebeeld.

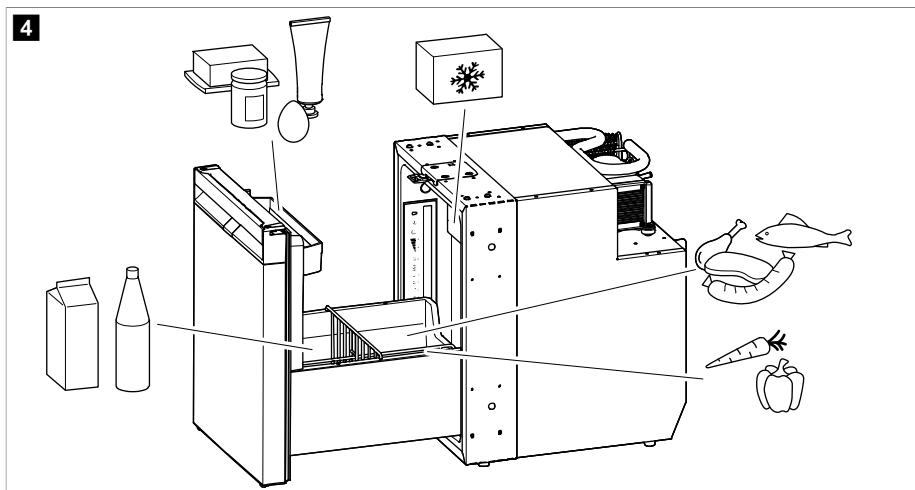

11.3 Energie besparen

- Open de koelkast uitsluitend indien nodig en slechts zo lang als noodzakelijk.
- Laat warme levensmiddelen eerst afkoelen alvorens deze in het toestel koel te houden.
- Ontdooi de koelkast zodra er zich een ijslaag gevormd heeft.
- Vermijd een onnodig lage binnentemperatuur.
- Plaats de legplanken en laden voor een optimaal energieverbruik in de positie zoals bij levering.
- Controleer regelmatig of de deurafdichting nog goed zit.
- Verwijder regelmatig stof en vuil van de condensor.

11.4 De koelkast openen

- > Ga om de koelkast te openen te werk zoals afgebeeld.

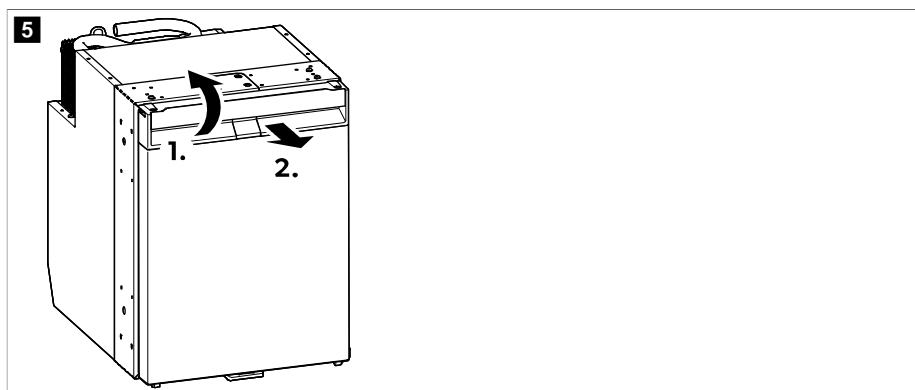

11.5 De koelkast sluiten en vergrendelen



VOORZICHTIG! Gevaar voor letsel

Als de deur niet correct is vergrendeld, druk dan voorzichtig aan de boven- en onderzijde tegen de deur totdat deze correct vergrendelt.



INSTRUCTIE De koelkastdeur heeft een vergrendelingsmechanisme dat ook als transportbeveiliging dient.

- > NRXD0050C, 0060C: Druk de deur dicht tot deze aan de bovenzijde hoorbaar vastklikt.

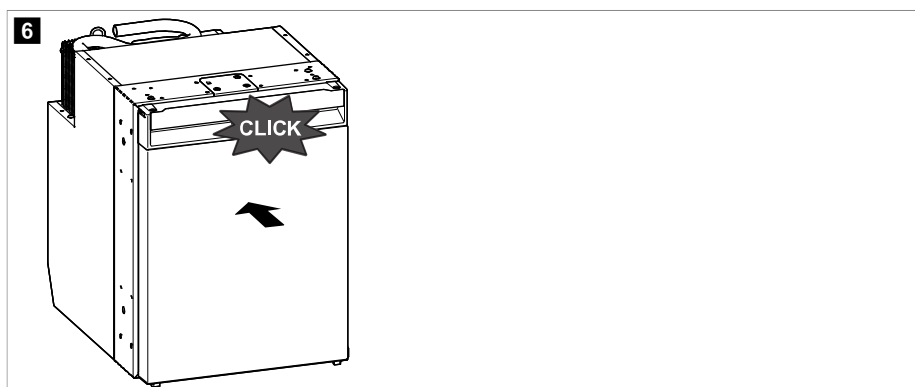

- > NRXD0050S, NRX0060S: Druk de deur dicht tot een duidelijke klik aan de boven- en onderzijde hoorbaar is.

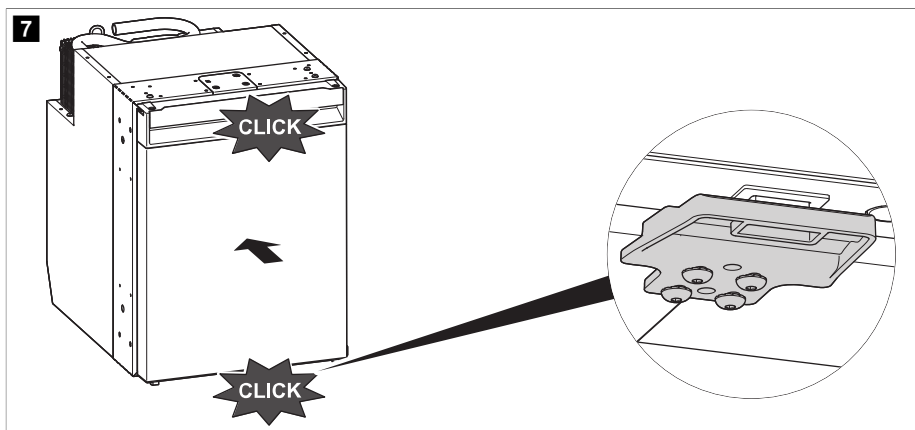



- ✓ De deur is nu gesloten en vergrendeld.

11.6 In- en uitschakelen



INSTRUCTIE Schakel de koelkast altijd uit als u deze langere tijd niet gaat gebruiken.

- > Houd de knop  ten minste 2 s seconden ingedrukt om het toestel in te schakelen.
- ✓ De koelkast schakelt in met het laatst geselecteerde koelniveau en de laatst geselecteerde bedrijfsmodus.
- > Houd de knop  ten minste 2 s seconden ingedrukt om het toestel uit te schakelen.

11.7 De bedrijfsmodi instellen



INSTRUCTIE Bij gebruik van de ECO-, PERFORMANCE- of FREEZER-modus blijft het systeem in deze modus tot verdere wijzigingen worden aangebracht.

- > Druk om de bedrijfsmodus in te stellen herhaaldelijk op de knop  totdat de bedrijfsmodusindicator van de gewenste bedrijfsmodus gaat branden.

De ECO-modus gebruiken

Als de ECO-modus is geactiveerd, werkt de koelkast met lager energieverbruik op de koelniveaus 1 – 3.

- ✓ De bedrijfsmodusindicator voor ECO-modus  en de geselecteerde koelniveau-indicator gaan branden.

De QUIET-modus gebruiken

Als de QUIET-modus is geactiveerd, werkt de koelkast met een lager geluidsniveau op de koelniveaus 1 – 4.



INSTRUCTIE

- De QUIET-modus is niet beschikbaar als de koelkast in de FREEZER-modus werkt.
- Wanneer u de QUIET-modus gebruikt, blijft de koelkast 8 h in deze modus en keert deze vervolgens terug naar de eerder geselecteerde modus (ECO- of PERFORMANCE-modus).

- ✓ De bedrijfsmodusindicator voor QUIET-modus (🔇) en de geselecteerde koelniveau-indicator gaan branden.

De PERFORMANCE-modus gebruiken

Als de PERFORMANCE-modus is geactiveerd, werkt de koelkast normaal op de koelniveaus 1 – 5.

- ✓ De bedrijfsmodusindicator voor PERFORMANCE-modus (🔊) en de geselecteerde koelniveau-indicator gaan branden.

De FREEZER-modus gebruiken

Als de FREEZER-modus is geactiveerd, wordt het koelvak gekoeld tot -6°C .



INSTRUCTIE Verwijder het vriescompartiment voor optimaal gebruik van de functie FREEZER-modus. Als het vriescompartiment is verwijderd, wordt de doelt temperatuur van -6°C veel sneller bereikt en kan het gehele interieur van de koelkast worden afgekoeld tot -6°C .

- ✓ De bedrijfsmodusindicator voor de FREEZER-modus (❄️) en alle koelniveau-indicators branden continu.

11.8 Het koelniveau instellen

- > Om het koelniveau in te stellen, drukt u herhaaldelijk op de knop (🔊) totdat het gewenste koelniveau is bereikt.

11.9 De ladeverdelers herpositioneren

De ladeverdelers en het aflegvak kunnen naar behoefte worden verwijderd en geherpositioneerd.

- > Ga om de ladeverdelers en het aflegvak te herpositioneren te werk zoals afgebeeld.

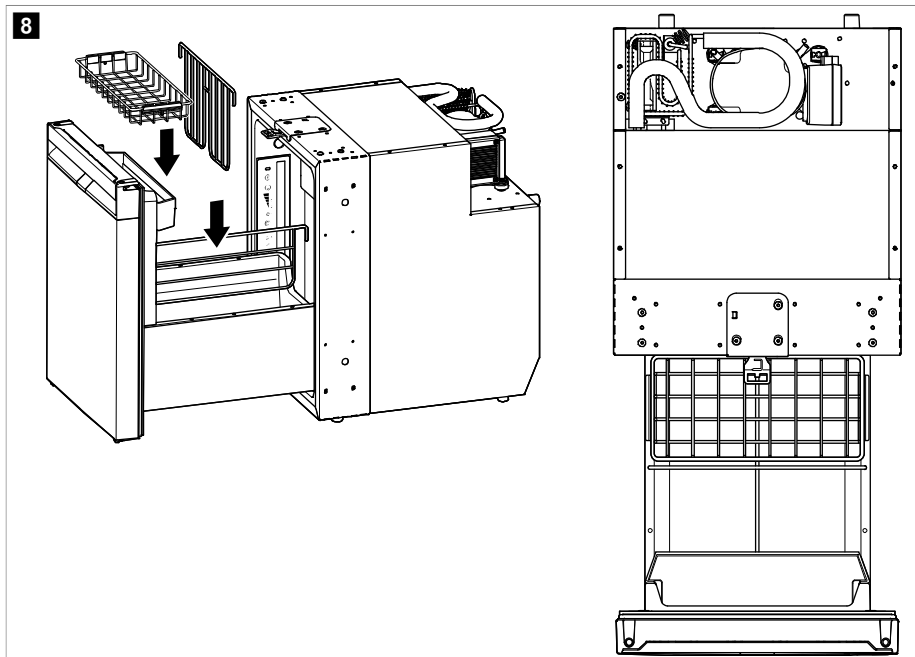

11.10 Het vriescompartiment verwijderen



LET OP! Gevaar voor schade

- > Sluit de deur van het vriescompartiment om het vriescompartiment te verwijderen.
- > Pak het vriescompartiment aan de onderkant vast. Trek niet aan de deur van het vriescompartiment.
- > Bewaar het vriescompartiment op een droge en veilige plaats.

- > Ga om het vriescompartiment te verwijderen te werk zoals afgebeeld.

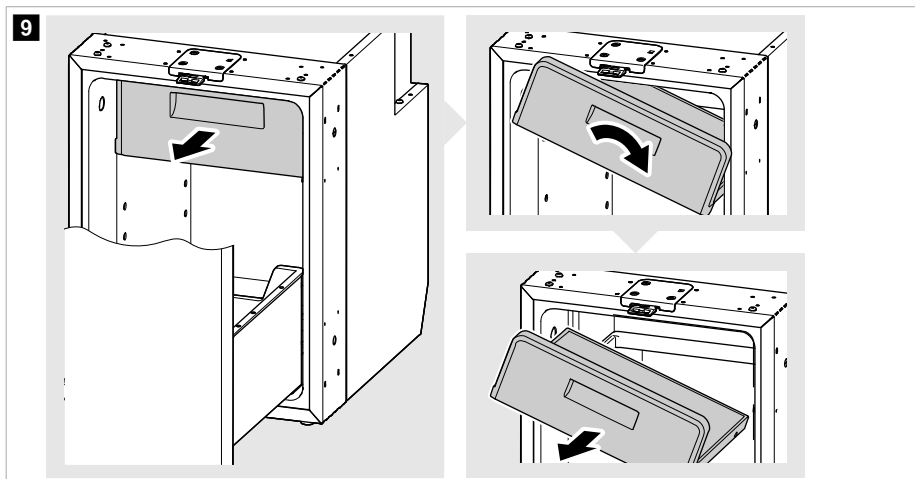

11.11 De lade losmaken en plaatsen

De lade losmaken



LET OP! Gevaar voor schade

Maak de lade leeg voordat u deze verwijdert.

1. Trek de lade helemaal open en draai de schroeven achter de deur op het zijpaneel aan beide zijden los (2.).

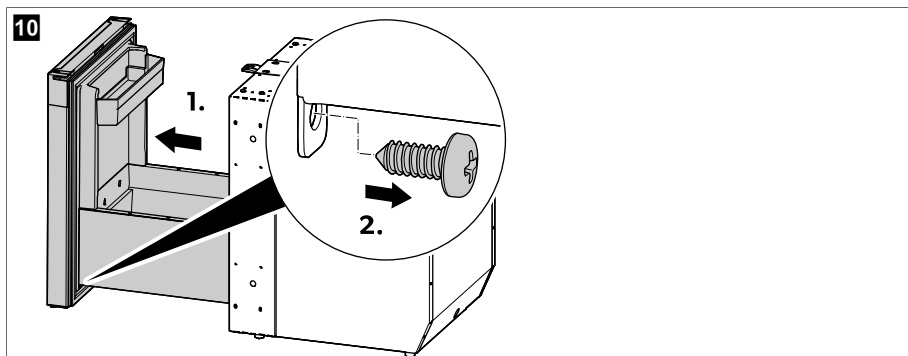

2. Verwijder de zijpanelen. Om dit te doen, duwt u het eerste zijpaneel in de richting van de kast om het los te maken van de haakjes (1.). Doe hetzelfde aan de andere kant met het tweede zijpaneel.

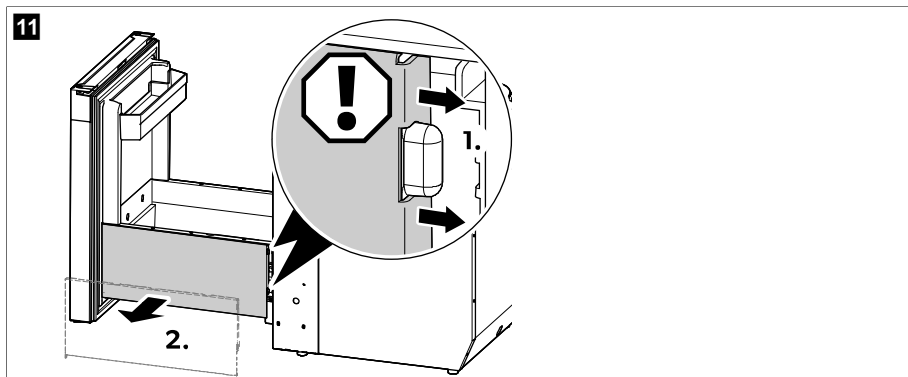

3. Duw de hendel aan de ene kant omhoog en duw tegelijkertijd de hendel aan de andere kant omlaag en trek de lade voorzichtig open.

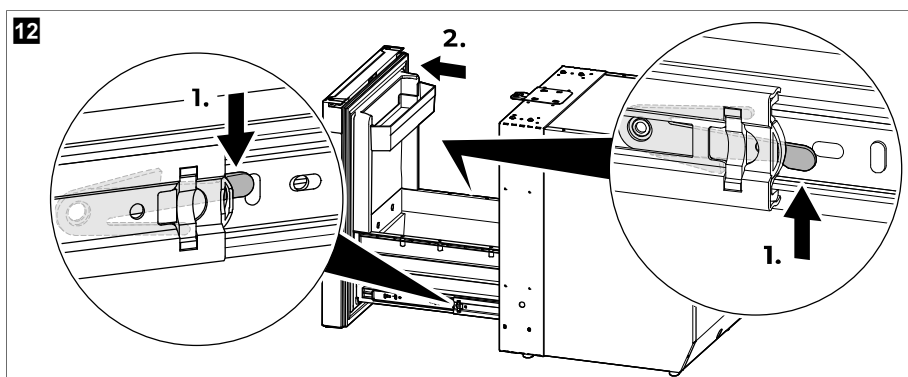

De lade plaatsen



LET OP! Gevaar voor schade

- > Zorg ervoor dat de lade horizontaal staat wanneer u de laderails uitlijnt met de kastrails om schade aan de rails te voorkomen.
- > Plaats de lade niet als er iets in zit.

1. Trek een van de kastrails naar buiten tot halverwege en duw de andere kastrail helemaal naar binnen.

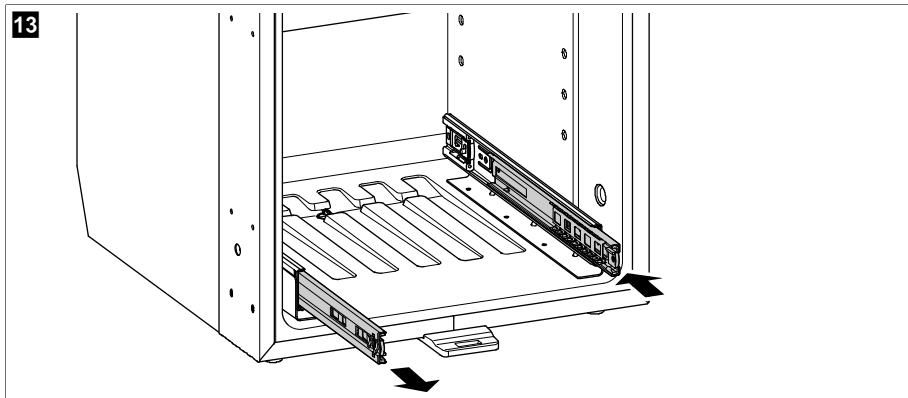

2. Lijn de groef van de uitgeschoven kastrail uit met de geleider van de bijbehorende laderail. Druk de laderail op de kastrail totdat de rails met elkaar zijn verbonden en gemakkelijk kan worden geschoven.

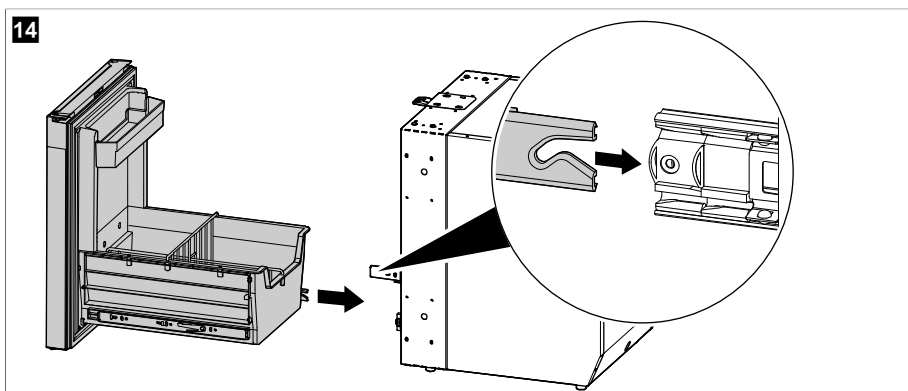

3. Schuif de lade voorzichtig naar binnen over de verbonden rails en lijn de groef van de ingeschoven kastrail uit met de geleider van de bijbehorende laderail. Druk de laderail op de kastrail totdat de rails met elkaar zijn verbonden en gemakkelijk kan worden geschoven.

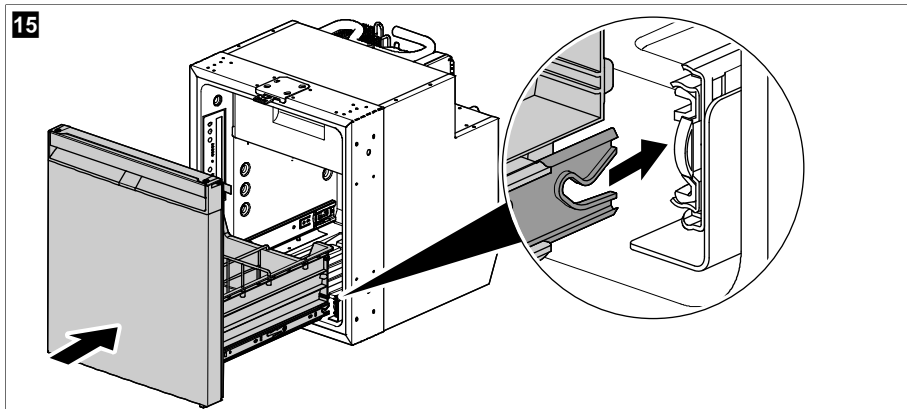

4. Schuif de lade meerdere keren open en dicht om ervoor te zorgen dat deze gemakkelijk kan schuiven.



LET OP! Gevaar voor schade

Als de lade niet gemakkelijk over de rails schuift, is de geleider van de lade niet goed in de groef van de kastrail geplaatst. Maak de rails los en lijn ze opnieuw uit totdat ze gemakkelijk in elkaar schuiven. Probeer de rails niet met kracht te verbinden of de lade wild over de rails te bewegen.

5. Bevestig de zijpanelen. Plaats hiervoor het eerste zijpaneel op zijn plaats en druk het op de haak. Doe hetzelfde aan de andere kant met het tweede zijpaneel.

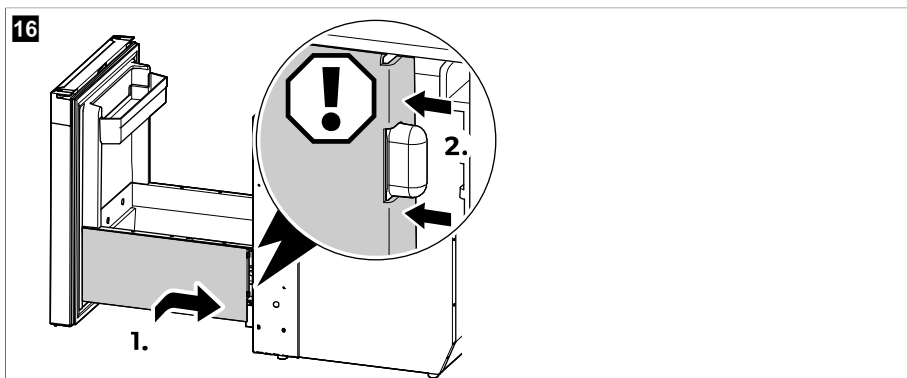

6. Draai de schroeven achter de deur op het zijpaneel aan beide zijden vast.

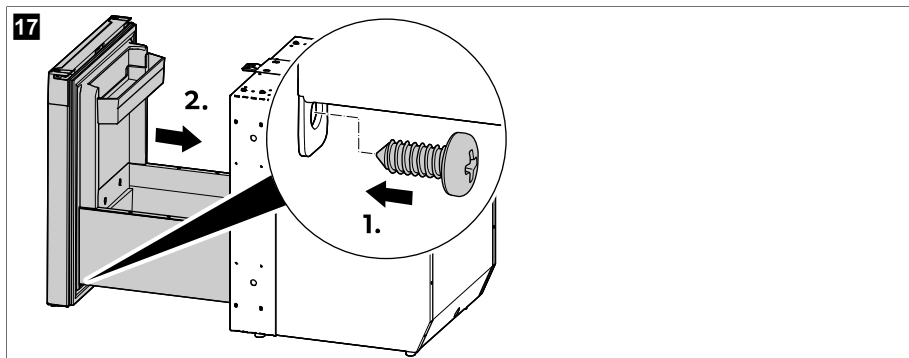

11.12 De AC/DC-adapter installeren (optioneel)



De volledige montagehandleiding en gebruiksaanwijzing van de AC/DC-adapter vindt u online op qr.dometic.com/bfgpqN.

- > Ga om de AC/DC-adapter (accessoires) te installeren te werk zoals afgebeeld.

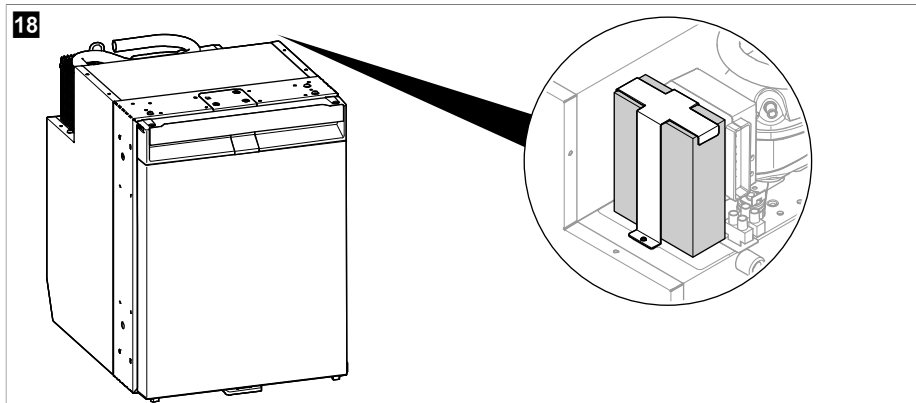

12 Reiniging en onderhoud



WAARSCHUWING! Gevaar voor elektrische schokken

Ontkoppel de koelkast altijd van de stroomvoorziening alvorens het te reinigen en onderhouden.



LET OP! Gevaar voor schade

- > Gebruik geen schurende schoonmaakmiddelen of harde voorwerpen voor de reiniging.

- > Gebruik nooit harde of scherpe voorwerpen om ijs te verwijderen of om vastgevroren objecten los te maken.
- > Zorg ervoor dat er geen water in de afdichtingen druppelt. Dit kan de elektronica beschadigen.



LET OP! Gevaar voor schade

Om gevaar te voorkomen mag de lichtbron uitsluitend worden vervangen door de fabrikant, diens klantenservice of gelijkwaardig bevoegd personeel.

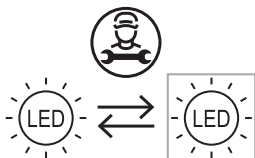

INSTRUCTIE Verwijder de lade indien nodig om de binnenkant van de koelkast grondig schoon te maken (zie hoofdstuk De lade losmaken en plaatsen op pagina 184).

- > Maak de binnen- en buitenkant van de koelkast regelmatig schoon met een vochtige doek en zodra deze vuil wordt. Veeg de koelkast na het reinigen met een doek droog.
- > Controleer de condensatafvoer regelmatig.
Reinig de condensatafvoer indien nodig. Als deze verstopt is, blijft het dooiwater achter op de bodem van de koelkast.
- > Verwijder regelmatig stof en vuil van de condensor met een vochtige doek.

Koelkring

De koelkring is onderhoudsvrij.

Koelkast ontdooien



LET OP! Gevaar voor schade

Gebruik geen mechanische of andere hulpmiddelen om het ontdooien te versnellen.



INSTRUCTIE Na verloop van tijd vormt zich rijp op de achterwand in de koelkast. Als deze rijplaag ongeveer 3 mm dik is, moet de koelkast worden ontdooid.

> Ga om de koelkast te ontdooien te werk zoals afgebeeld.

19

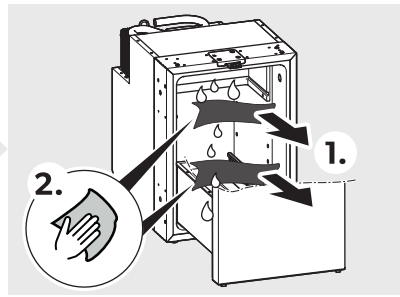
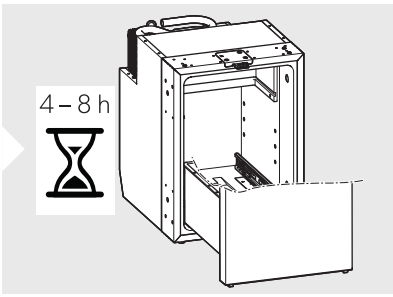
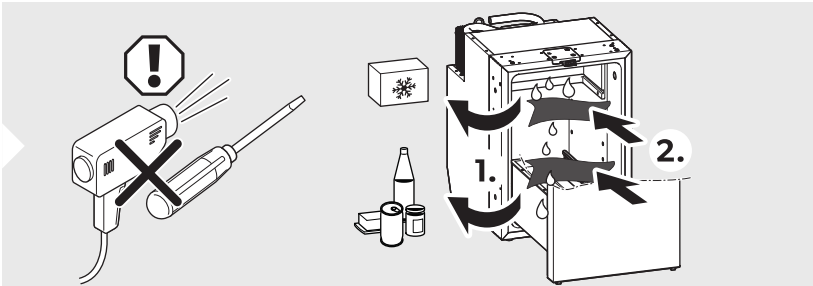
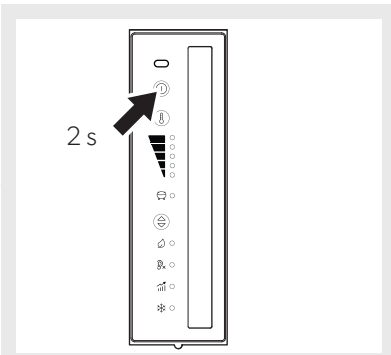
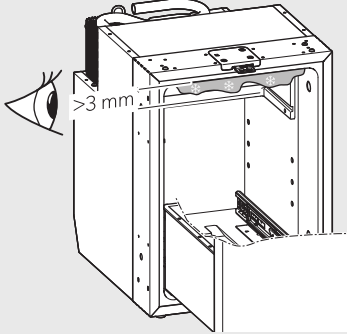

De koelkastdeur in de opslagpositie zetten



VOORZICHTIG! Gevaar voor letsel

De koelkastdeur mag tijdens het rijden niet in de opslagpositie staan.



INSTRUCTIE Zet de koelkastdeur in de opslagpositie als u de koelkast langdurig niet gaat gebruiken. Zo wordt schimmelvorming voorkomen.

> Ontdooi de koelkast (zie Koelkast ontdooien op pagina 189).

> Zet de koelkastdeur in de opslagpositie zoals afgebeeld.

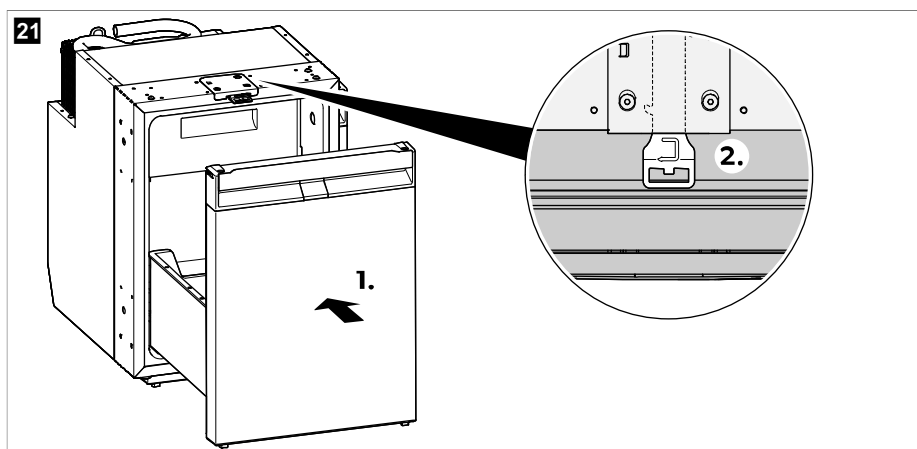
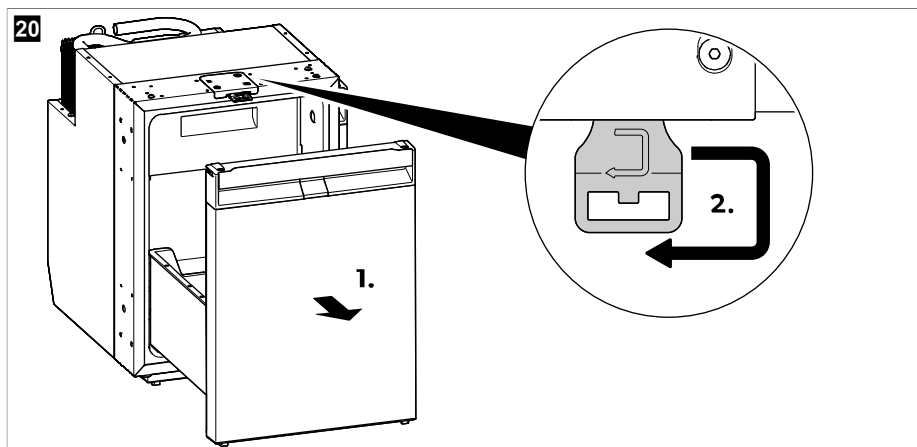



13 Problemen oplossen

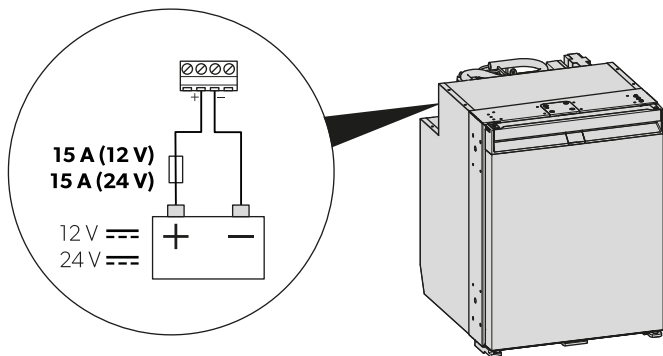

INSTRUCTIE Voor een veilig gebruik van de 12V-verbruikers in de caravan tijdens het rijden moet worden gegarandeerd dat het trekvoertuig voldoende spanning levert. Bij sommige voertuigen schakelt het accumanagement de verbruikers automatisch uit om de voertuigaccu te beschermen. Raadpleeg uw voertuigfabrikant voor meer informatie.

22



Fout	Mogelijke oorzaak	Voorstel tot oplossing
De koelkast werkt niet.	De zekering in de gelijkstroomleiding is defect.	> Vervang de zekering  afb. 22 op pagina 192.
	De voertuigzekering is doorgebrand.	> Vervang de voertuigzekering. Zie de gebruiksaanwijzing van uw voertuig.
	De voertuigaccu is ontladen.	> Controleer de voertuigaccu, en laad deze op.
	De ontsteking is niet ingeschakeld.	> Schakel het contact in.
	De temperatuur van de compressor is te laag (< 0 °C).	> Sluit/bedek alle externe ventilatieroosters volledig met isolatiemateriaal.
	De koelkast schakelt automatisch uit als de spanning te laag is. (Einde ontladspanning: 10,4 V)	> Laad de accu op. De koelkast schakelt automatisch weer in. (Inschakelspanning: 11,7 V)
Slechte koeling, binnentemperatuur stijgt. De compressor loopt permanent.	De beluchting rond het aggregaat is onvoldoende.	> Controleer of het ventilatierooster vrij is. > Zet de koelkast op een andere plek.
	De binnenwanden zijn met ijs bedekt.	> Controleer of de koelkastdeur correct sluit. > Controleer of de koelkastafdichting correct afsluit en onbeschadigd is. > Ontdooi de koelkast (zie Koelkast ontdooien op pagina 189).
	De temperatuur is te hoog ingesteld.	> Selecteer een lagere temperatuur.

Fout	Mogelijke oorzaak	Voorstel tot oplossing
	De omgevingstemperatuur is te hoog.	> Verwijder het ventilatierooster tijdelijk, zodat de warme lucht sneller ontwijkt.
	Er werden te veel levensmiddelen in een keer in de koelkast geplaatst.	> Verwijder een deel van de levensmiddelen.
	Er werden te veel warme levensmiddelen in een keer in de koelkast geplaatst.	> Neem de warme levensmiddelen eruit. Laat ze afkoelen, alvorens ze er opnieuw in te doen.
	De koelkast is nog niet lang in gebruik.	> Controleer de temperatuur opnieuw na 4 h / 5 h.
	De condensor is vuil.	> Reinig de condensor (zie hoofdstuk Reiniging en onderhoud op pagina 188).
	De ventilator is defect.	> Neem contact op met een geautoriseerde klantenservice.
Slechte koeling, binnentemperatuur stijgt. De compressor loopt niet vaak.	De accucapaciteit is afgenomen.	> Laad de accu op.
Slechte koeling, binnentemperatuur stijgt. De compressor loopt niet (accu-verbinding).	Er is een onderbreking in de verbinding tussen accu en elektronica.	> Maak een verbinding.
	De hoofdschakelaar is defect (indien aanwezig).	> Vervang de hoofdschakelaar.
	De extra leidingzekering is doorgebrand (indien aanwezig).	> Vervang de leidingzekering.
	De accuspanning is te laag.	> Laad de accu op.
	De accucapaciteit is te laag.	> Vervang de accu.
	De kabels zitten los. Het contact is slecht (corrosie).	> Maak een verbinding.
	De kabeldoorsnede is te klein.	> Vervang de kabel.
	De compressor is defect.	> Neem contact op met een geautoriseerde klantenservice.
Slechte koeling, binnentemperatuur stijgt. De compressor loopt niet (aansluiting op wisselspanning)	De toevoerleiding van de aansluiting is onderbroken.	> Maak een verbinding.
	De hoofdschakelaar is defect (indien aanwezig).	> Vervang de hoofdschakelaar.
	De extra leidingzekering is doorgebrand (indien aanwezig).	> Vervang de leidingzekering.

Fout	Mogelijke oorzaak	Voorstel tot oplossing
	De compressor is defect.	> Neem contact op met een geautoriseerde klantenservice.
Abnormale geluiden.	Een component van de koelkring kan niet vrij bewegen (ligt tegen de wand aan).	> Buig de component voorzichtig van het obstakel af.
	Er is een vreemd voorwerp tussen koelaggregaat en wand geklemd.	> Verwijder het voorwerp.
	Ventilatorgeluid.	> Neem contact op met een geautoriseerde klantenservice.
De lade gaat onbedoeld open bij het bewegen (bijvoorbeeld tijdens het rijden).	De deurvergrendelingspositie is niet correct ingesteld.	> Stel de deurvergrendelingspositie af (zie hoofdstuk De deurvergrendeling instellen op pagina 178).
De lade sluit niet goed.	De deurvergrendelingspositie is niet correct ingesteld.	> Stel de deurvergrendelingspositie af (zie hoofdstuk De deurvergrendeling instellen op pagina 178).
	De deurvergrendelingspositie is aangepast, maar de lade is niet goed vergrendeld.	> Zorg ervoor dat de lade goed is vergrendeld en vastgezet tijdens het sluiten (zie hoofdstuk De koelkast sluiten en vergrendelen op pagina 181).

Foutindicatie



INSTRUCTIE

- Alle fouten worden aangegeven door de oranje knipperende foutindicator (zie Bedienings- en displayelementen op pagina 177). Het aantal flitsen hangt af van het type storing. Elke flits duurt een kwart van een seconde. Na de serie flitsen volgt een pauze. De reeks voor de storing wordt om de vier seconden herhaald.
- In ECO-, PERFORMANCE- en FREEZER-modus, klinkt er een extra piepton.

Knipperfrequentie	Error	Mogelijke oorzaak
1	Te lage of te hoge spanning	De voedingsspanning ligt buiten het ingestelde bereik.
2	Overstroom ventilator	De ventilator belast de elektronische eenheid met meer dan 1 A.
3	De motor start niet	De rotor zit vast. Het drukverschil in het koelsysteem is te hoog.
4	Te laag toerental	Als het koelsysteem overbelast is, kan het minimale toerental van de motor niet worden aangehouden.
5	Oververhitting van de elektronische eenheid	Bij te sterk belast koelsysteem of te hoog ingestelde temperatuur kan de elektronica oververhit raken.

Knipperfrequentie	Error	Mogelijke oorzaak
Permanent	Fouten van de temperatuursensor	Temperatuursensor is defect.

14 Garantie

De wettelijke garantieperiode is van toepassing. Als het product defect is, neem dan contact op met de vestiging van de fabrikant in uw land (zie dometic.com/dealer) of uw verkoper.

Stuur voor de afhandeling van reparaties of garantie de volgende documenten mee:

- Een kopie van de factuur met datum van aankoop
- De reden voor de claim of een beschrijving van de fout

Houd er rekening mee dat eigenmachtige of niet-professionele reparatie gevolgen voor de veiligheid kan hebben en dat de garantie hierdoor kan komen te vervallen.

15 Verwijdering



LET OP! Gevaar voor schade

De isolatie van het koeltoestel bevat ontvlambaar cyclopentaan en vereist speciale verwerkingsprocedures. Breng het koeltoestel aan einde van zijn levensduur naar een erkend afvalverwerkingsbedrijf.



Gooi het verpakkingsmateriaal indien mogelijk altijd in recyclingafvalbakken. Vraag het dichtstbijzijnde recyclingcentrum of uw dealer naar informatie over hoe het product kan worden weggegooid in overeenstemming met alle van toepassing zijnde nationale en lokale regelgeving.

16 Technische gegevens

Raadpleeg de desbetreffende productpagina op dometic.com of neem direct contact op met de fabrikant (zie dometic.com/dealer) voor de actuele EU-conformiteitsverklaring voor uw toestel.

Dit toestel voldoet aan VN/ECE-reglement R10.

	NRXD0050(C/S)	NRXD0060(C/S)
Capaciteit		
• Koelvak	41,6 L	51,9 L
• Vriescompartiment	4,4 L	6,1 L
• Totale capaciteit	46 L	58 L
• Totale capaciteit (vriescompartiment verwijderd)	44 L	55 L
Aansluitspanning	12 / 24 V==	
Voedingsaccubescherming (12 V)		
• Uitschakelspanning	10,4 V	
• Herinschakelspanning	11,7 V	
Voedingsaccubescherming (24 V)		
• Uitschakelspanning	22,8 V	

	NRXD0050(C/S)	NRXD0060(C/S)
• Herinschakelspanning	24,2 V	
Klimaatklasse	T	
Temperatuurbereik voor opslag:	0 °C ... 12 °C	
• Koelvak	-15 °C ... -5 °C	
• Vriescompartiment	-6 °C	
• FREEZER-modus		
Beoogde omgevingstemperatuur	16 °C ... 43 °C	
Koelmiddel	R600a	
Hoeveelheid koelmiddel	12 g	
CO ₂ -equivalent	0,000 t	0,000 t
Aardopwarmingsvermogen (GWP)	3	
Geluidsemissie (EN 60704)	40 ... 45 dB(A)	
Afmetingen h x b x d	525 mm × 380 mm × 510 mm (met voeten en afstandsstuk)	525 mm × 448 mm × 537 mm (with feet and spacer)
Nettogewicht	18,9 kg	20,3 kg

Dansk

1	Vigtige henvisninger.....	197
2	Forklaring af symboler.....	197
3	Forklaring af symbolerne på apparatet.....	198
4	Cybersikkerhed.....	198
5	Relaterede dokumenter.....	198
6	Sikkerhedsanvisninger.....	198
7	Leveringsomfang.....	201
8	Tilbehør.....	201
9	Korrekt brug.....	201
10	Teknisk beskrivelse.....	202
11	Før første brug.....	205
12	Informationer om opbevaring af madvarer.....	206
13	Energibesparelse.....	207
14	Åbning af køleskabet.....	208
15	Lukning og sikring af køleskabet.....	208
16	Til- og frakobling.....	209
17	Indstilling af driftsmodi.....	209
18	Indstilling af køletrinet.....	210
19	Placering af skuffedelerne igen.....	210
20	Fjernelse af rummet til opbevaring af frostvarer.....	211
21	Udtagning og isætning af skuffen.....	211
22	Installation af vekselstrøm/jævnstrøm-adapteren (tilbehør).....	215
23	Rengøring og vedligeholdelse.....	215
24	Udbedring af fejl.....	218
25	Garanti.....	221
26	Bortskaffelse.....	222
27	Tekniske data.....	222

1 Vigtige henvisninger

Læs og følg alle disse anvisninger, retningslinjer og advarsler i denne produktvejledning grundigt for at sikre, at du altid installerer, bruger og vedligeholder produktet korrekt. Disse anvisninger SKAL opbevares sammen med dette produkt.

Ved at benytte produktet bekræfter du hermed, at du har læst alle anvisninger, retningslinjer og advarsler grundigt, og at du forstår og er indforstået med de vilkår og betingelser, der er fastlagt heri. Du er indforstået med kun at bruge dette produkt til det beregnede formål og anvendelse i overensstemmelse med anvisningerne, retningslinjerne og advarslerne i denne produktvejledning samt i overensstemmelse med alle de gældende love og forskrifter. Manglende læsning og ignorering af disse anvisninger og advarsler kan medføre kvæstelser på dig selv og andre, skade på dit produkt eller skade på anden ejendom i nærheden. Der tages forbehold for eventuelle ændringer og opdateringer af denne produktvejledning samt anvisningerne, retningslinjerne og advarslerne samt den tilhørende dokumentation. Se documents.dometic.com for de nyeste produktinformationer.

2 Forklaring af symboler

Et signalord vil identificere sikkerhedsmeddelelser og meddelelser om skade på ejendom og vil også angive graden eller niveauet af farens alvor.



ADVARSEL!

Angiver en farlig situation, som kan medføre dødsfald eller alvorlig kvæstelse, såfremt den ikke undgås.



FORSIGTIG!

Angiver en farlig situation, som kan medføre mindre eller lette kvæstelser, såfremt den ikke undgås.

**VIGTIGT!**

Angiver en situation, som kan medføre materielle skader, såfremt den ikke undgås.



BEMÆRK Supplerende oplysninger om betjening af produktet.

3 Forklaring af symbolerne på apparatet



Advarsel! Risiko for brand. Brændbare materialer.

4 Cybersikkerhed

Vi bekræfter, at dette produkt er i overensstemmelse med Security and Telecommunications Infrastructure regulation (UK). Overensstemmelseserklæringen kan findes på documents.dometic.com. Hvis du vil rapportere en sikkerhedshændelse, skal du sende en e-mail til productcybersecurity@dometic.com. Sikkerhedsopdateringer vil være tilgængelige i mindst fem år efter fremstillingsdatoen.

5 Relaterede dokumenter



Du kan finde installationsvejledningen online på qr.dometic.com/bfgppU

6 Sikkerhedsanvisninger

Grundlæggende sikkerhed

**ADVARSEL! Fare for elektrisk stød**

- > Installation og fjernelse af køleskabet må kun udføres af fagfolk.
- > Lad kun en fagmand udføre installation i vådrum og områder, der er udsat for vand.
- > Hvis køleskabet opstilles under et solsejl eller i lignende omgivelser, skal det sikres, at køleskabet er beskyttet mod regn og vandstænk.
- > Hvis køleskabet har synlige beskadigelser, må du ikke tage det i brug.
- > Reparationer på dette køleskab må kun foretages af fagfolk. Ved ukorrekte reparationer kan der opstå betydelige farer eller skader på køleskabet.
- > Hvis dette køleskabs tilslutningskabel beskadiges, skal det udskiftes af producenten, dennes kundeservice eller en lignende kvalificeret person for at undgå farer.
- > Når køleskabet placeres, skal det sikres, at strømkablet ikke sidder i klemme eller beskadiges.
- > Placér ikke flere bærbare stikdåser eller bærbare strømforsyninger bagved køleskabet.
- > Tag aldrig fat i uisolerede ledninger med bare hænder.

**ADVARSEL! Brandfare**

- > Kølemidlet i kølekredsløbet er letantændeligt, og i tilfælde af en lækage kan der ophobes brændbare gasser, hvis apparatet befinder sig i et lille rum. Ved en beskadigelse af kølemiddelkredsløbet:

- Hold åbne flammer og eventuelle antændingskilder væk fra køleskabet.
 - Sørg for at udlufte rummet godt.
 - Sluk for køleskabet.
- > For køleskabe med brændbart kølemiddel: Kølemiddelkredslobet indeholder en lille mængde miljøvenligt, men brændbart kølemiddel. Det skader ikke ozonlaget og det bidrager ikke til at øge drivhuseffekten. Alle lækkede kølemidler kan antændes.
 - > For køleskabe med brændbart kølemiddel: Køleskabet må ikke anvendes eller opbevares ved trange pladsforhold eller ved en minimal luftstrøm.
 - > Åbn under ingen omstændigheder kølekredslobet.
 - > Hold køleskabets monteringsniche fri for elektriske komponenter og lyskilder, der frembringer gnister eller lysbuer under normal eller unormal drift (f.eks. relæer eller sikringskasser).
 - > Køleskabets isolering indeholder brændbar cyklopentan og kræver særlige bortskaffelsesprocedurer. Aflever køleskabet på genbrugsstationen ved afslutningen af dets levetid.



ADVARSEL! Eksplosionsfare

Opbevar ikke eksplosive stoffer, som f.eks. spraydåser med drivgas, i køleskabet.



ADVARSEL! Sundhedsfare

- > Dette køleskab kan anvendes af børn over 8 år og personer med nedsatte fysiske, sensoriske eller mentale evner eller manglende erfaring eller viden, hvis de er under opsyn eller er blevet instrueret i sikker brug af apparatet og forstår de involverede farer.
- > Børn i alderen fra 3 til 8 år må fylde og tømme køleskabet.
- > Rengøring og vedligeholdelse må ikke udføres af børn uden opsyn.
- > Børn bør være under opsyn for at sikre, at de ikke leger med køleskabet.



ADVARSEL! Risiko for, at børn kan blive lukket inde

Afmonter skuffen, før du bortskaffer dit gamle køleskab, så børn ikke kan låse sig fast inde i køleskabet.



FORSIGTIG! Sundhedsfare

- > For at undgå en fare, fordi køleskabet er ustabilt, skal det fastgøres i overensstemmelse med anvisningerne.
- > Hold ventilationsåbningerne i køleskabets kabinet eller den indbyggede konstruktion fri for forhindringer.
- > Anvend ikke andre mekaniske instrumenter eller andre midler til at fremskynde afrimningen end dem, der er anbefalet af producenten.
- > Du må under ingen omstændigheder åbne eller beskadige kølekredslobet.
- > Anvend ikke el-apparater i køleskabet, undtagen hvis producenten anbefaler disse el-apparater hertil.



FORSIGTIG! Fare for kvæstelser

- > Du må ikke anvende eller opbevare brændbare materialer i eller i nærheden af dette køleskab.
- > Du må ikke anbringe genstande på eller mod dette køleskab.
- > Du må ikke ændre noget på dette køleskab.
- > Grib ikke ind i hængslet.



VIGTIG! Fare for beskadigelse

- > Hvis kondensatafløb forefindes, skal det altid holdes rent.
- > Hvis køleskabet er udstyret med ventilationsgitter, må der ikke anvendes en højtryksrenser med vand i nærheden af disse ved rengøring af køretøjet.

- > Køleskabet må ikke udsættes for regn.
- > Træk aldrig stikket ud af stikdåsen med strømkablet.

Sikkerhed under anvendelse af køleapparatet



FORSIGTIG! Sundhedsfare

- > Sørg for, at der kun er genstande eller varer i køleskabet, der må afkøles til den valgte temperatur.
- > Rengør regelmæssigt overflader, som kan komme i kontakt med levnedsmidler og adgang til kloaksystemer.
- > Opbevar rått kød og fisk i egnede beholdere i køleskabet, så rått kød og fisk ikke kommer i kontakt med og ikke kan dryppe ned på andre madvarer.
- > Hvis døren er åben i længere tid, kan temperaturen stige betydeligt i køleskabets rum. Hvis køleskabet er tomt i længere tid:
 - Sluk for køleskabet.
 - Afrim køleskabet.
 - Rengør og tør køleskabet.
 - Lad skuffen være åben for at forhindre, at der dannes mug inden i køleskabet. Sæt køleskabsskuffen og fryserdøren i vinterposition, hvis den er tilgængelig.



FORSIGTIG! Fare for kvæstelser

- > Grib ikke ind i hængslet.
- > Luk og lås køleskabsskuffen, før der køres.
- > Kølesystemet på bagsiden af køleskabet bliver meget varmt under driften. Hvis køleskabet er udstyret med ventilationsgitter, skal du beskytte dig mod kontakt med varme dele, når ventilationsgitterne fjernes.
- > Apparatets skuffe og fryserens dør kan løsne sig helt fra apparatet, hvis den ikke anvendes korrekt. Luk skuffen og døren, indtil du hører et tydeligt klik.



VIGTIGT! Fare for beskadigelse

- > **Fare for overophedning!** Sørg altid for, at varme, der opstår under driften, kan føres tilstrækkeligt bort. Sørg for, at køleapparatet har tilstrækkelig afstand til vægge og genstande, så luften kan cirkulere.
- > Observer skuffens maksimale belastning.
- > Fyld ikke væsker eller is i det indvendige rum.
- > Beskyt køleskabet og kablerne mod varme og fugtighed.
- > Træk aldrig stikket ud af stikdåsen med strømkablet.



BEMÆRK

- > Hvis dit køretøjs batteristyringsystem lukker køleskabet ned for at beskytte batteriet, skal du kontakte køretøjsproducenten.
- > Ved omgivelsestemperaturer på 15 °C ... 25 °C skal man vælge den midterste temperaturindstilling.
- > Vær opmærksom på følgende for at undgå fødeaverspild:
 - Hold temperaturudsving så lave som muligt. Åbn kun fryseren, så tit og så længe det er nødvendigt. Opbevar fødevarer, så luften stadig kan cirkulere godt.
 - Sørg for, at der kun er genstande eller varer i køleskabet, der må afkøles til den valgte temperatur.
 - Opbevar de forskellige madvarer som vist på figureerne.
 - Hvis temperaturen kan justeres: Justér temperaturen til fødevarernes mængde og type.
 - Fødevarer kan nemt absorbere eller afgive lugt eller smag. Opbevar altid fødevarer tildækket eller i lukkede beholdere/flasker.

Sikker installation af køleskabet



ADVARSEL! Brandfare

- > Sørg for en ren forarbejdning uden rester, når der anvendes silicone-tætningsmasse el.lign. Hvis siliconetråde kommer i berøring med varme dele eller åben ild, er der brandfare.
- > Montér ikke køleskabet i nærheden af åben ild eller andre varmekilder (varmeapparater, gasovne osv.).



VIGTIGT! Fare for beskadigelse

- > Hold kun enheden i dens kabinet under transport.
- > Køleskabet egner sig udelukkende til installation i en indbygningsniche. Køleskabet skal fastgøres i møbler/skabe med en monteringsramme eller andre flanger for at forhindre køleskabet i at vælte. Når køleskabet er installeret, må kun forsiden være tilgængelig.

7 Leveringsomfang

Antal	Beskrivelse
1	Kompressorkøleskab
1	Knærør til afløb
4	Skruehætter
1	Kort betjeningsvejledning
1	Betjeningsvejledning (kun online)
1	Monteringsvejledning

8 Tilbehør

Kan fås som tilbehør (ikke indeholdt i leveringsomfanget):

Beskrivelse	Artikelnummer
Fastgørelsesramme inkl. bundramme	
• NRXD0050	9620012877
• NRXD0060	9620012881
Fastgørelsesramme inkl. bundramme (sort)	
• NRXD0050	9620012874
• NRXD0060	9620012875
Vekselstrøm/jævnstrøm-adapter	9620013449 (EU) 9620013450 (UK)

9 Korrekt brug

Køleskabet er beregnet til:

- Installation i autocampere, campingvogne, både og lastbiler
- Køling og opbevaring af madvarer

- Opbevaring af allerede frosne madvarer
- Indendørs brug
- NRXD0050**S**, kun 0060**S**: Udendørs brug på både*

*NRXD0050**C**, kun 0060**C**: Ved brug på både skal enheden installeres i et opholdsrum og ikke på åbent dæk.

Dette køleskab er ikke beregnet til erhvervs-mæssige, handelsmæssige eller husholdningsmæssige anvendelser.

Køleskabet er **ikke** egnet til:

- Opbevaring af medicin
- Opbevaring af korrosive stoffer eller stoffer, som indeholder opløsningsmidler
- Lynnedfrysning af mad

Frostrummet er egnet opbevaring af allerede frosne madvarer, opbevaring eller fremstilling af is og isterninger. Det er ikke egnet til at fryse madvarer, der hidtil ikke har været frosset.

Køleskabet er beregnet til indbygning i et møbelstykke eller en monteringsniche.

Optimal køleevne opnås ved omgivelsestemperaturer mellem 16 °C ... 43 °C .

Dette produkt er kun egnet til dets beregnede formål og anvendelse i overensstemmelse med disse anvisninger.

Denne vejledning giver dig oplysninger om, hvad der er nødvendigt med henblik på en korrekt montering og/eller drift af produktet. Dårlig montering og/eller ukorrekt drift eller vedligeholdelse medfører utilstrækkelig ydeevne og mulige fejl.

Producenten påtager sig intet ansvar for kvæstelser eller skader i forbindelse med produktet, der skyldes:

- ukorrekt montering eller forbindelse inklusive for høj spænding
- ukorrekt vedligeholdelse eller brug af uoriginale reservedele, der ikke stammer fra producenten
- ændringer på produktet uden udtrykkelig tilladelse fra producenten
- brug til andre formål end dem, der er beskrevet i vejledningen

Dometic forbeholder sig ret til at ændre produktets udseende og produktspecifikationer.

10 Teknisk beskrivelse

Køleskabet er et kompressorkøleskab.

Køleskabet er egnet til tilslutning til en jævnstrøm på 12 V eller 24 V og kan dermed f.eks. også anvendes til camping og på både.

Køleskabet kan konverteres til en vekselstrøm/jævnstrøm-enhed ved hjælp af en vekselstrøm/jævnstrøm-adapter, der kan klipses på (tilbehør).

Køleskuffen kan trækkes ud på grebet og fjernes helt fra kølerummet i forbindelse med rengøring. Flasker eller drikkevareemballage kan adskilles med skuffedelere for at sikre dem mod væltning, når der trækkes ud. Skuffedelerne kan fjernes og flyttes efter behov.

Modellen er fra fabrikken udstyret med et rum til opbevaring af frostvarer, som kan tages ud og sættes i igen.

Køleskabsdøren har en låsemekanisme, der holder den sikkert lukket under rejse og bevægelser af køretøjet eller båden.

Alle materialer, der er anvendt i køleskabet, er ufarlige for fødevarer.



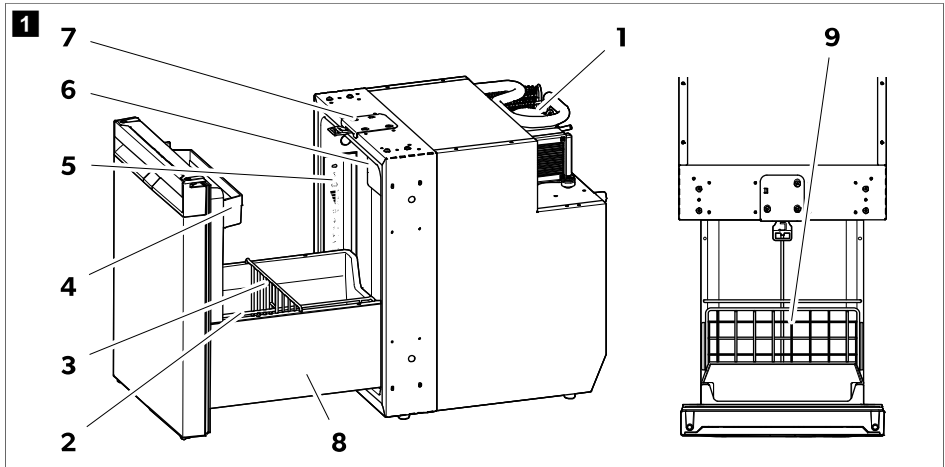



Beskrivelse af apparatet

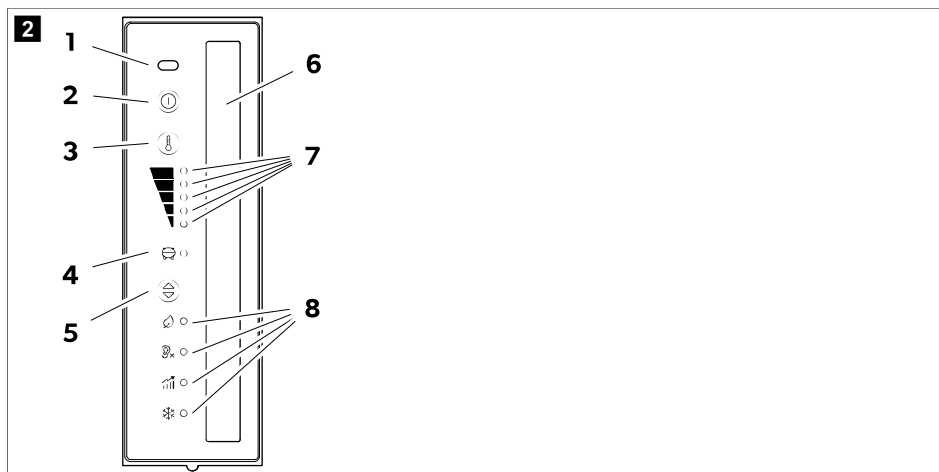

Nr.	Forklaring
1	Kompressor
2	Skuffedeler (lodret)
3	Skuffedeler (vandret)
4	Øverste dørhylde
5	Kontrolpanel med display
6	Rum til opbevaring af frostvarer
7	Dørlås til ventilation
8	Dekorativt sidepanel til skuffe
9	Hylde

Betjenings- og visningselementer



Nr.	Forklaring
1	IR-døråbningssensor
2	⏻ Tænd/sluk-knap
3	⌚ Indstillingsknap til køletrin
4	Kompressor- og fejlindikator-LED
5	⚙ Knap til driftsmodus
6	Indvendig belysning
7	Køletrinsindikator-LED'er  <ul style="list-style-type: none">  Køletrin 5  Køletrin 4  Køletrin 3  Køletrin 2  Køletrin 1
8	Driftsmodusindikator-LED'er

Kompressor- og fejlindikator-LED





Kompressor- og fejlindikator-LED'en vises kompressoren driftsstatus eller indikerer en fejl:

Color	Beskrivelse
Hvid	Kompressor tændt
Orange	Kompressor slukket

Color	Beskrivelse
Orange (blinker)	Fejl (se kapitlet Fejlindikation på side 221)

Driftsmodusindikator-LED'er

Driftsmodusindikator-LED'erne viser følgende indstillingsmuligheder:

Symbol	Beskrivelse
	ECO-tilstand: Drift med reduceret energiforbrug. Køletrin 1 – 3
	QUIET-tilstand: Drift med reduceret støjniveau. Køletrin 1 – 4
	PERFORMANCE-modus: Køletrin 1 – 5
	FREEZER-modus: Drift med fjernet rum til opbevaring af frostvarer. Køler hele køleskabets indvendige rum ned til -6°C .

11.1 Før første brug



BEMÆRK

- Opbevar ikke varer i køleskabet i de første 4 timer efter ibrugtagningen.
 - Ved den første ibrugtagning af køleskabet kan der opstå lugt, som forsvinder i løbet af et par timer. Udluft beboelsesrummet grundigt.
 - Kølekapaciteten kan påvirkes af:
 - omgivelsestemperaturen (f.eks. når køretøjet er udsat for direkte sollys),
 - mængden af levnedsmidler, der skal køles,
 - hvor tit døren åbnes
- > Rengør køleskabet indvendigt med henblik på hygiejnen (se kapitel Rengøring og vedligeholdelse på side 215).
- > Parkér køretøjet vandret, især ved ibrugtagning og fylkning af køleskabet, før rejsen påbegyndes.

Justering af dørlåsen

Dørlåsen øverst på køleskabet kan justeres til at regulere skuffens lukningsbredde. ( fig. 3 på side 206).

1. Når skuffen er lukket og låst, kan du prøve at åbne skuffen uden at bruge håndtaget ved at trække i siderne.
2. Mål, hvor langt døren kan trækkes åben ( fig. 3 på side 206, 1.).

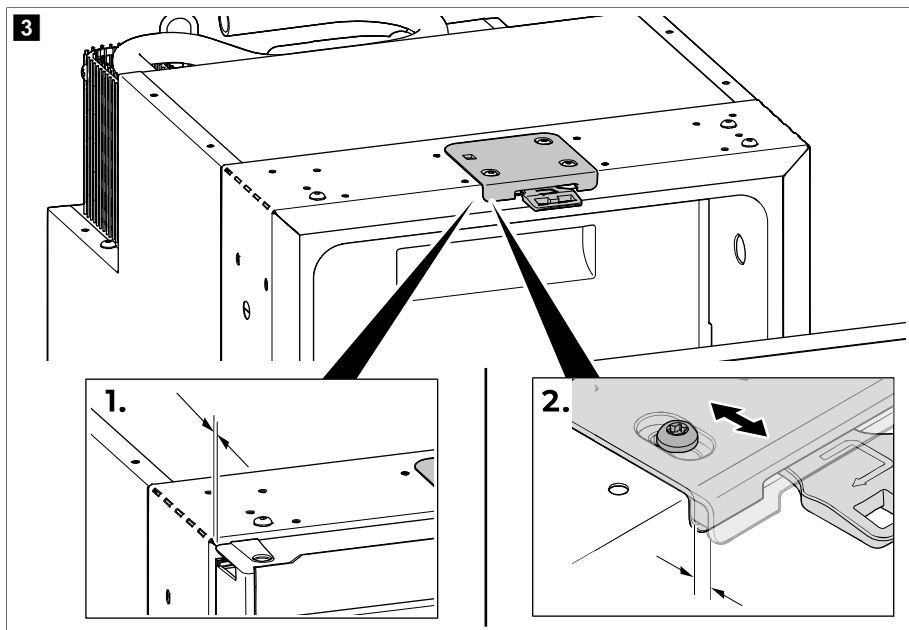

3. Hvis skuffen åbnes, eller åbningsspalten er større end 5 mm, skal du justere dørlåsens position, indtil åbningsspalten er i intervallet 2 ... 5 mm (se fig. 3 på side 206, 2.).



BEMÆRK Når dørlåsen er justeret, skal du sørge for, at skuffen låser korrekt, når den lukkes (se kapitel Lukning og sikring af køleskabet på side 208).

11.2 Informationer om opbevaring af madvarer



FORSIGTIG! Sundhedsfare

Hvis køleskabet udsættes for en omgivelsestemperatur under 10 °C i længere tid, kan en ensartet regulering af rummet til opbevaring af frostvarer ikke længere garanteres. Dette kan få temperaturen i rummet til opbevaring af frostvarer til at stige og tø de opbevarede varer op.



VIGTIGT! Fare for beskadigelse

Opbevar ikke kulsyreholdige drikkevarer i rummet til opbevaring af frostvarer.

Vær opmærksom på følgende for at undgå fødevarespild:

- Hold temperaturudsving så lave som muligt. Åbn kun køleskabet så ofte og så længe det er nødvendigt for at undgå en betydelig stigning i temperaturen i køleskabets rum. Opbevar fødevarer, så luften stadig kan cirkulere godt.
- Kontroller, om køleskabets kølekapacitet svarer til madvarerne, som du vil køle.
- Sørg for, at der kun er genstande eller varer i køleskabet, der må afkøles til den valgte temperatur.
- Hvis temperaturen kan justeres: Justér temperaturen til fødevarernes mængde og type.
- Opbevar de forskellige madvarer som vist på figurerne.

- Fødevarer kan nemt absorbere eller afgive lugt eller smag. Opbevar altid fødevarer tildækket eller i lukkede beholdere/flasker.
- > Opbevar madvarer som vist.

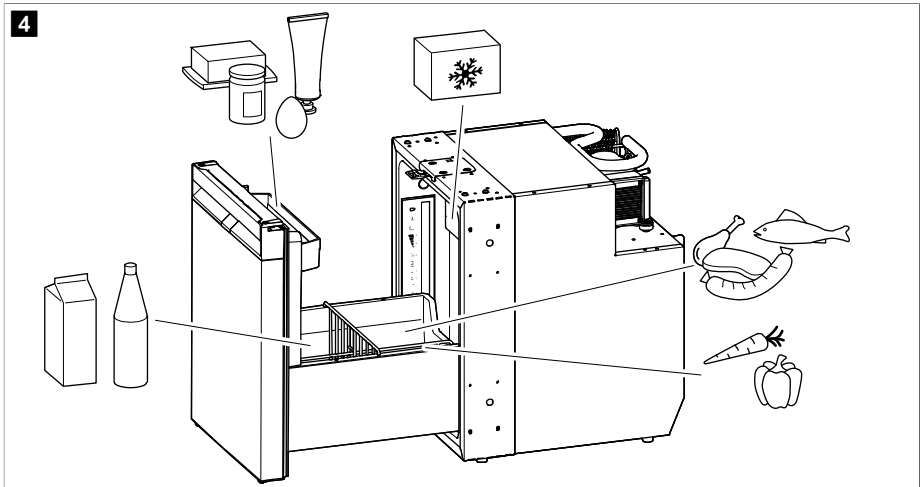

11.3 Energibesparelse

- Åbn kun køleskabet, så tit og så længe det er nødvendigt.
- Lad først varm mad afkøle, før du anbringer den i apparatet for at køle det ned.
- Afrim køleskabet, så snart der har dannet sig et islag.
- Undgå unødigt lav indvendig temperatur.
- Placér hyldeerne og skufferne i overensstemmelse med deres position ved leveringen for at opnå optimalt energiforbrug.
- Kontrollér regelmæssigt, at dørens tætning fortsat sidder korrekt.
- Rengør med regelmæssige mellemrum kondensatoren for støv og urenheder.

11.4 Åbning af køleskabet

- > Gør som vist for at åbne køleskabets dør.

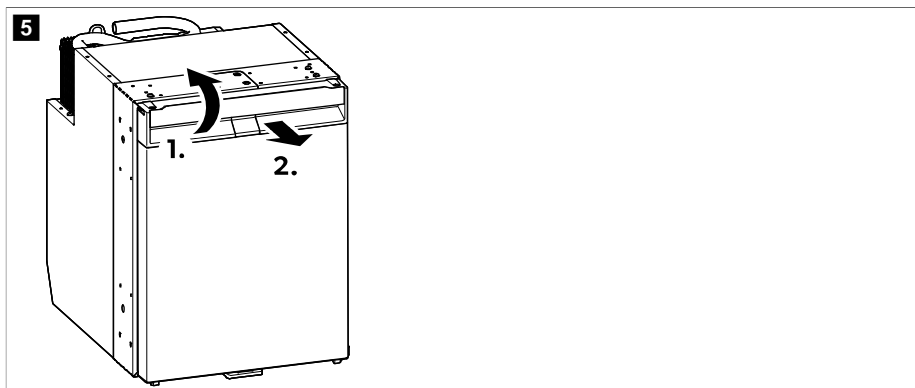

11.5 Lukning og sikring af køleskabet



FORSIGTIG! Fare for kvæstelser

Hvis døren ikke er sikret korrekt, skal du forsigtigt trykke på toppen og bunden af døren, indtil den er sikkert på plads.



BEMÆRK Køleskabets dør har en låsemekanisme, der også fungerer som transportsikring.

- > NRXD0050C, 0060C: Tryk døren til, indtil du hører et tydeligt klik øverst.

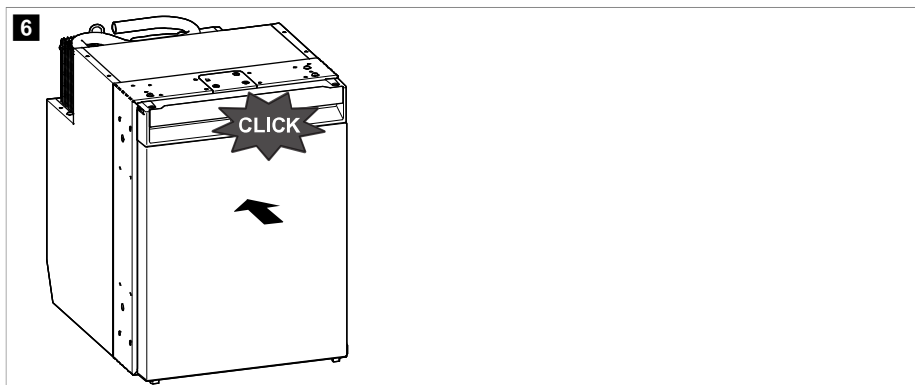

- > NRXD0050S, NRX0060S: Tryk døren til, indtil du hører et tydeligt klik øverst og nederst.

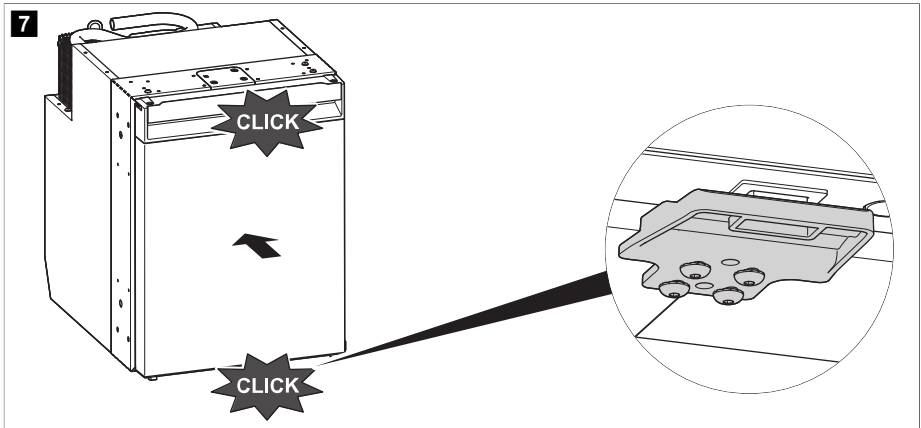



- ✓ Døren er nu lukket og sikret.

11.6 Til- og frakobling



BEMÆRK Sluk altid for køleskabet, hvis det ikke skal bruges i en længere periode.

- > Tryk på knappen  én gang, og hold den trykket i mindst 2 s for at tænde.
- ✓ Køleskabet tænder med den sidst valgte køletrinindstilling og driftsmodus.
- > Tryk på knappen , og hold den trykket i mindst 2 s for at slukke.

11.7 Indstilling af driftsmodi



BEMÆRK Når du anvender ECO-, PERFORMANCE- eller FREEZER-modus, bliver systemet i denne modus, indtil det ændres.

- > For at indstille den pågældende driftsmodus skal du trykke på knappen  gentagne gange, indtil driftsmodusindikator-LED'en for den ønskede driftsmodus lyser.

Brug af ECO-modus

Når ECO-modus er aktiveret, kører køleskabet med reduceret energiforbrug ved køletrin 1 – 3.

- ✓ Driftsmodusindikator-LED'en for ECO-modus  og indikator-LED'en for det valgte køletrin lyser.

Brug af QUIET-modus

Når QUIET-modus er aktiveret, kører køleskabet med et reduceret støjniveau ved køletrin 1 – 4.



BEMÆRK

- QUIET-modus er ikke til rådighed, hvis køleskabet kører på FREEZER-modus.
- Når QUIET-modus anvendes, bliver køleskabet på denne modus i 8 h og vender derefter tilbage til den tidligere valgte modus (ECO eller PERFORMANCE).

- ✓ Driftsmodusindikator-LED'en for QUIET-modus (🔇) og indikator-LED'en for det valgte køletrin lyser.

Brug af PERFORMANCE-modus

Når PERFORMANCE-modus er aktiveret, kører køleskabet på standardmodus ved køletrin 1 – 5.

- ✓ Driftsmodusindikator-LED'en for PERFORMANCE-modus (🔊) og indikator-LED'en for det valgte køletrin lyser.

Brug af FREEZER-modus

Når FREEZER-modus er aktiveret, køles køleskabet ned til -6°C .



BEMÆRK Fjern frostrummet for at få optimal brug af FREEZER-modus. Når frostrummet er fjernet, nås måltemperaturen på -6°C meget hurtigere, og hele køleskabets indre kan køles ned til -6°C .

- ✓ Driftsmodusindikator-LED'en for FREEZER-modus (❄️) og alle køletrinsindikator-LED'er lyser konstant.

11.8 Indstilling af køletrinet

- > Tryk gentagne gange på knappen (🔊) for at indstille køletrinnet, indtil det ønskede køletrin nås.

11.9 Placering af skuffedelerne igen

Skuffedelerne og bakken kan fjernes og flyttes efter behov.

- > Fortsæt som vist for at ændre skuffedelernes og bakkens placering.

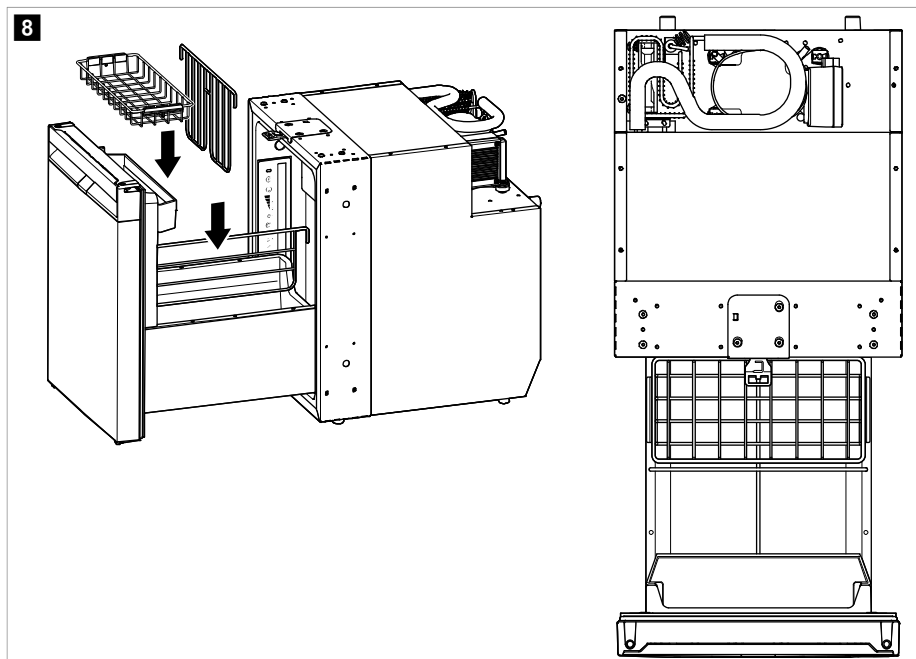

11.10 Fjernelse af rummet til opbevaring af frostvarer



VIGTIGT! Fare for beskadigelse

- > Luk rummet til opbevaring af frostvarer for at fjerne rummet til opbevaring af frostvarer.
 - > Tag fat i rummet til opbevaring af frostvarer nederst. Træk ikke i døren til rummet til opbevaring af frostvarer.
 - > Opbevar rummet til opbevaring af frostvarer et tørt og sikkert sted.
- > Gør som vist for at fjerne rummet til opbevaring af frostvarer.

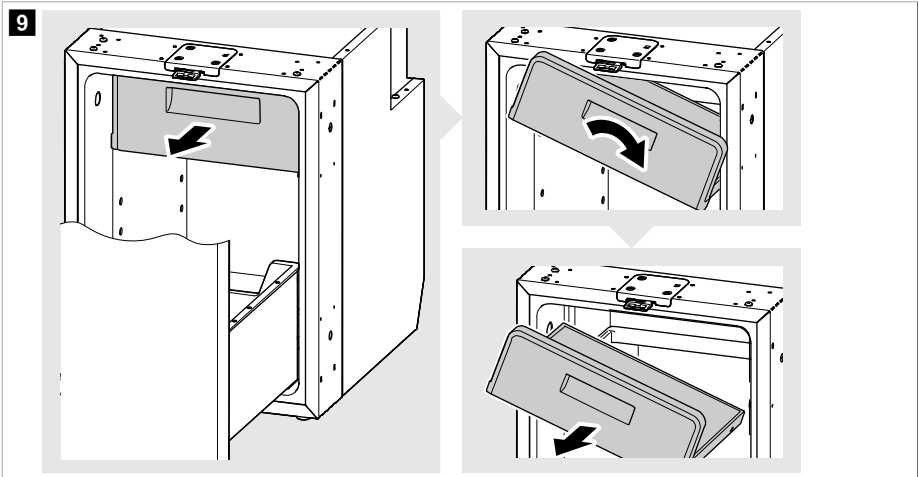

11.11 Udtagning og isætning af skuffen

Sådan løsnes af skuffen



VIGTIGT! Fare for beskadigelse

Tøm skuffen, før du tager skuffen ud.

1. Træk skuffen helt ud, og løs skruerne bag døren på sidepanelet i begge sider (2.).

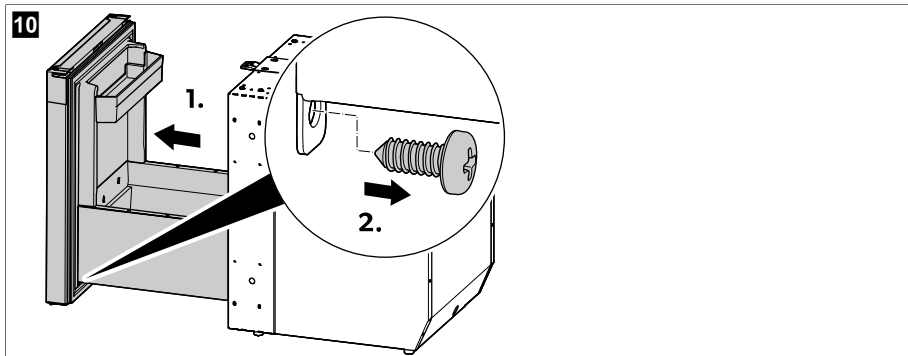

2. Fjern sidepanelerne. For at gøre dette skal du skubbe det første sidepanel mod kabinettet for at frigøre det fra gribekrogene (1.). Gentag processen på den anden side med det andet sidepanel.

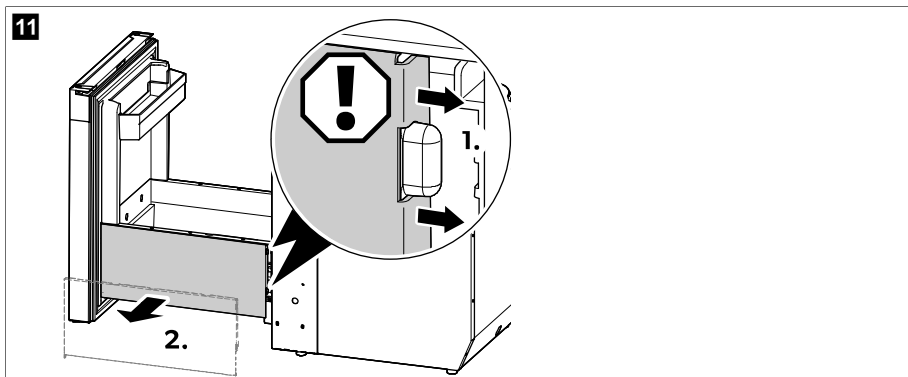

3. Skub grebet i den ene side opad, og skub samtidig grebet i den anden side nedad, og træk forsigtigt skuffen ud.

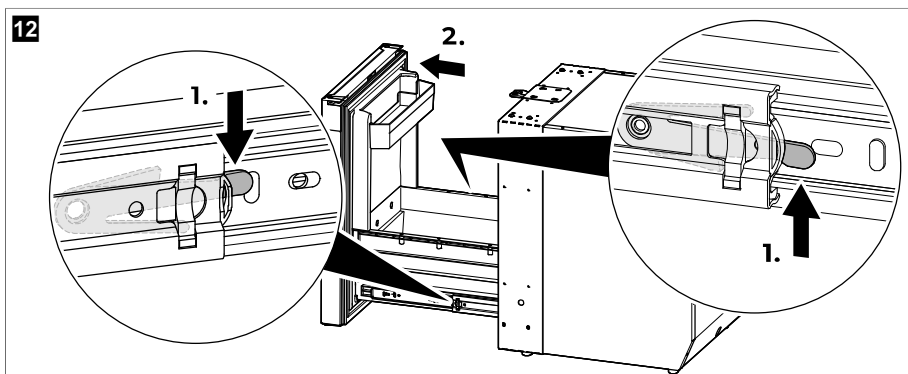

Isætning af skuffen



VIGTIGT! Fare for beskadigelse

- > Sørg for at holde skuffen vandret, når skuffens skinner rettes ind efter kabinetets skinner, så skinnerne ikke beskadiges.
- > Isæt ikke skuffen, når der er noget i den.

1. Træk den ene af kabinetskinjerne udad til midten, og skub den anden kabinetskinne helt ind.

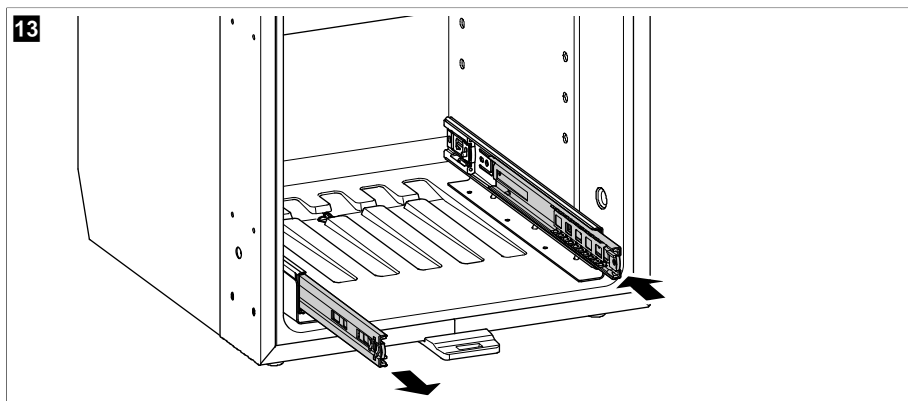

2. Ret rillen på den udtrukne kabinetskinne ind efter styret på den tilsvarende skuffeskinne. Tryk skuffeskinnen på kabinetskinnen, indtil skinnerne er samlede og glider let.

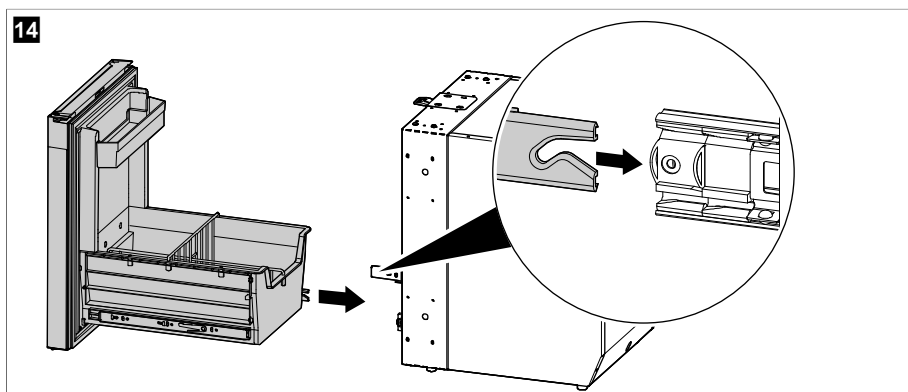

3. Skub forsigtigt skuffen indad på de samlede skinner, og ret rillen på den indskubbede kabinetskinne ind efter styret på den tilsvarende skuffeskinne. Tryk skuffeskinnen på kabinetskinnen, indtil skinnerne er samlede og glider let.

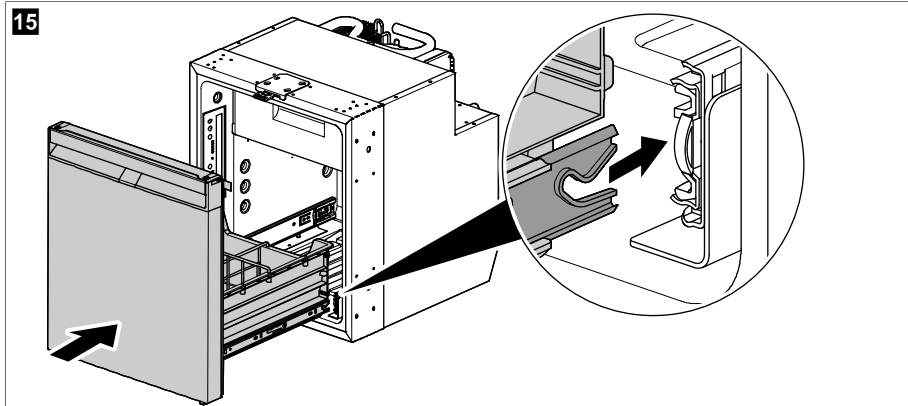

4. Skyd skuffen frem og tilbage mellem åben og lukket flere gange for at sikre, at den glider let.



VIGTIGT! Fare for beskadigelse

Hvis skuffen ikke glider let på skinnerne, sidder skuffens skinnestyr ikke korrekt i rillen på kabinetskinne. Adskil skinnerne af, og juster dem, indtil skinnerne glider let på hinanden. Forsøg ikke at samle skinnerne med magt eller at flytte skuffen på skinnerne med magt.

5. Fastgør sidepanelerne. For at gøre dette skal du placere det første sidepanel på plads og trykke det på gribekrogen. Gentag processen på den anden side med det andet sidepanel.

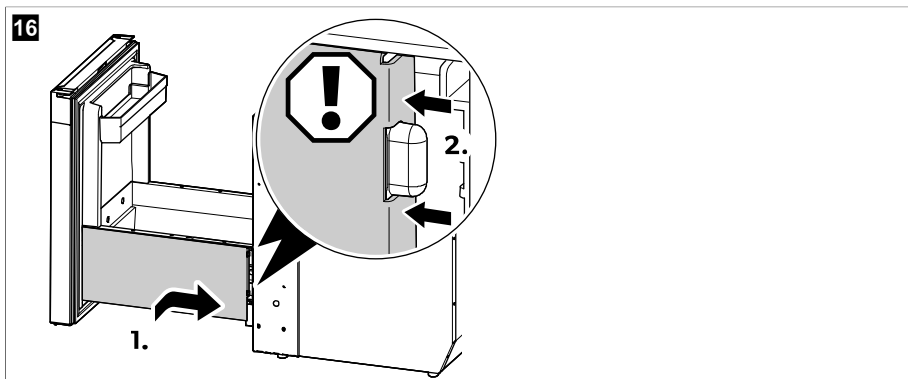

6. Fastgør skruerne bag døren på sidepanelet på begge sider.

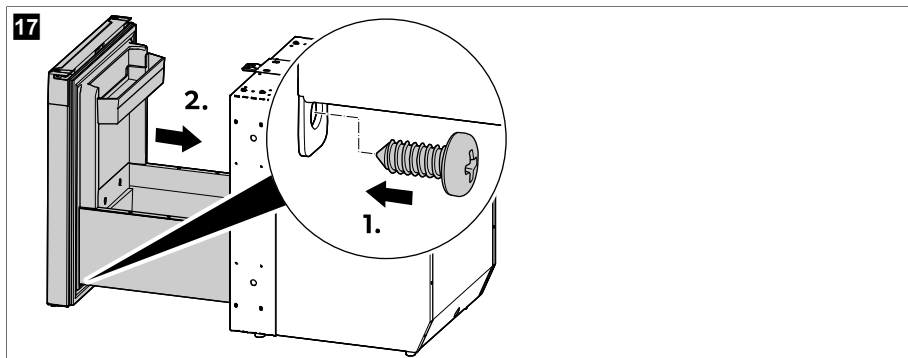

11.12 Installation af vekselstrøm/jævnstrøm-adapteren (tilbehør)



Du kan finde den komplette installations- og betjeningsvejledning til vekselstrøm-/jævnstrøm-adapteren online på qr.dometic.com/bfgpqy.

> Fortsæt som vist for at installere vekselstrøm/jævnstrøm-adapteren (tilbehør).

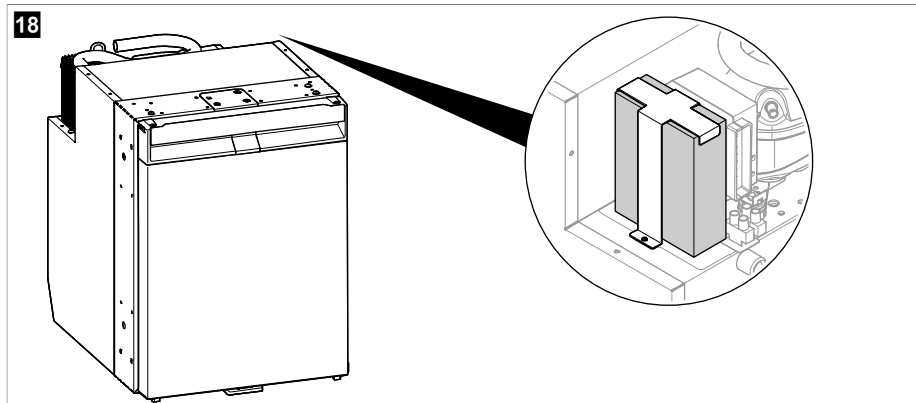

12 Rengøring og vedligeholdelse



ADVARSEL! Fare for elektrisk stød

Træk køleskabet ud af strømforsyningen før rengøring og vedligeholdelse.



VIGTIGT! Fare for beskadigelse

> Brug ikke slibende rengøringsmidler eller hårde genstande under rengøringen.

- > Brug aldrig hårdt eller skarpt værktøj til at fjerne is eller til at frigøre frosne genstande.
- > Sørg for, at der ikke drypper vand ned i tætningerne. Det kan beskadige elektronikken.



VIGTIGT! Fare for beskadigelse

Lyskilden kan kun udskiftes af producenten, en servicerepræsentant eller en tilsvarende kvalificeret person for at undgå farer.

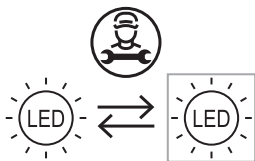

BEMÆRK Tag om nødvendigt skuffen af for at rengøre køleskabets indre grundigt (se kapitel Udtagning og isætning af skuffen på side 211).

- > Rengør køleskabet regelmæssigt ind- og udvendigt med en fugtig klud, så snart det bliver tilsmudset. Tør køleskabet af med en klud efter rengøringen.
- > Kontrollér regelmæssigt vandafløbet.
Rengør om nødvendigt vandafløbet. Hvis det er tilstoppet, samler der sig vand på bunden af køleskabet.
- > Fjern jævnlige støv og snavs fra kondensatoren med en fugtig klud.

Kølekredsløb

Kølekredsløbet er vedligeholdelsesfrit.

Afrimning af køleskabet



VIGTIGT! Fare for beskadigelse

Anvend ikke mekaniske eller andre hjælpemidler til at fremskynde afrimningen.



BEMÆRK Med tiden dannes der rim på køleskabets bagvæg. Hvis rimlaget er ca. 3 mm tykt, skal du afrime køleskabet.

> Gør som vist for at afrime køleskabet.

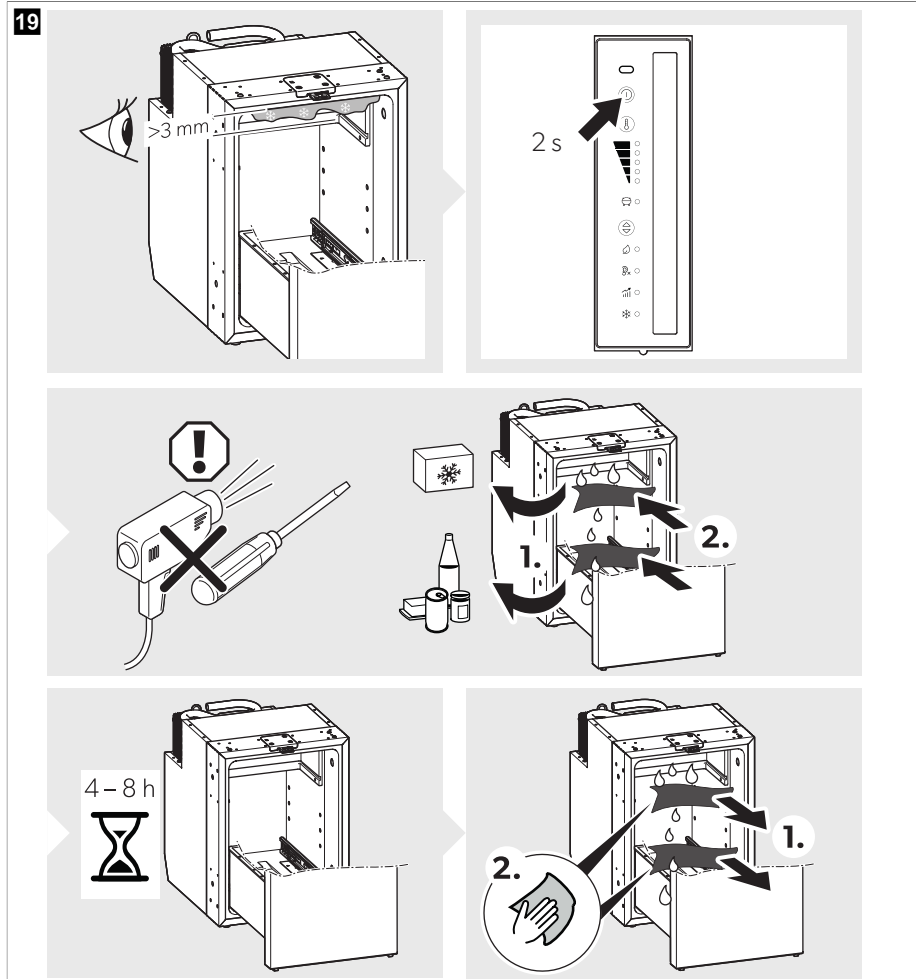

Positionering af køleskabets dør i opbevaringspositionen



FORSIGTIG! Fare for kvæstelser

Opbevaringspositionen må ikke være positioneret under kørslen.



BEMÆRK Anbring køleskabets dør i opbevaringspositionen, hvis du ikke skal anvende køleskabet i en længere tidsperiode. På den måde undgås det, at der dannes skimmel.

> Afrim køleskabet (se Afrimning af køleskabet på side 216).

> Sæt køleskabets dør i opbevaringspositionen som vist.

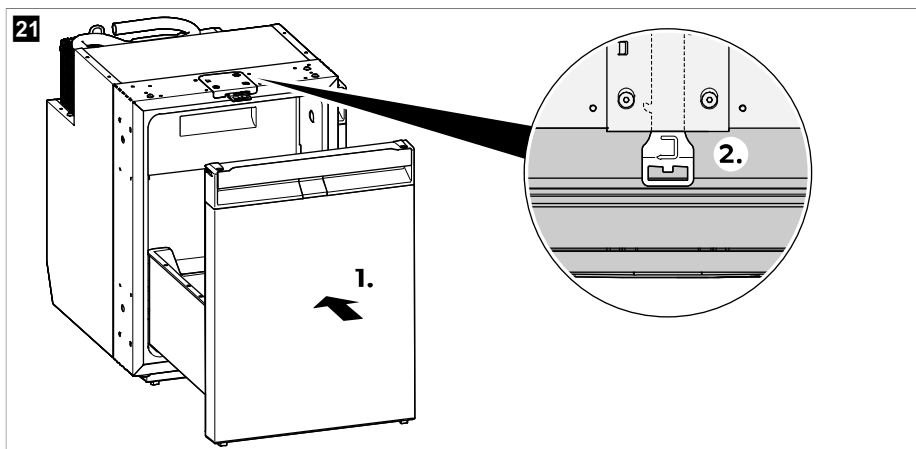
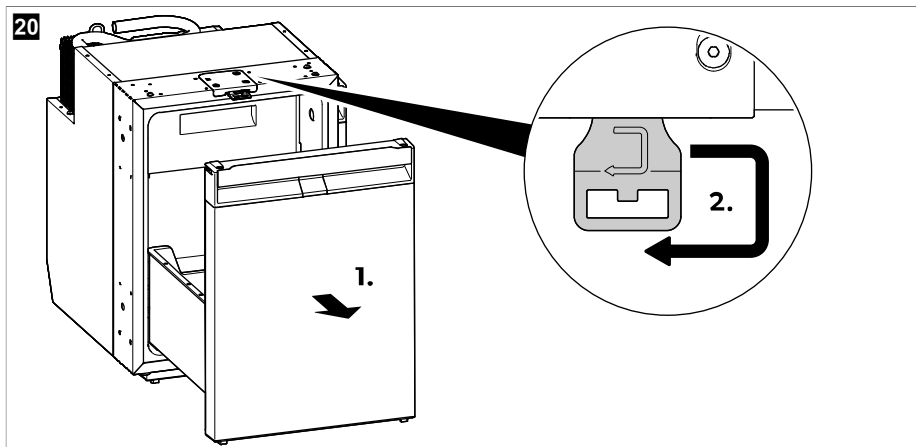

13 Udbedring af fejl



BEMÆRK For at anvende 12 V-forbrugerenheder sikkert i campingvognen under kørslen skal det sikres, at træk køretøjet leverer tilstrækkelig spænding. På nogle køretøjer kan batteriets managementsystem automatisk slukke forbrugerenhederne for at beskytte batteriet. Indhent informationer herom hos din køretøjsproducent.

22

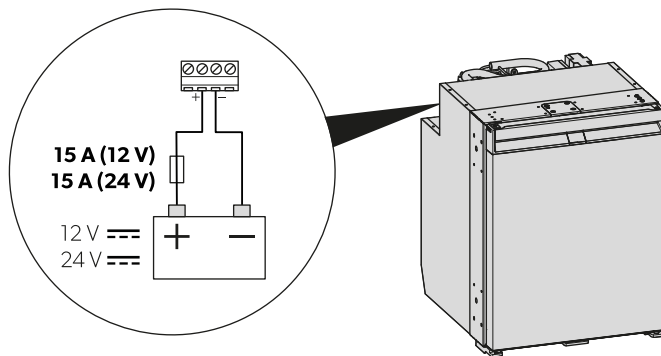

Fejl	Mulig årsag	Løsningsforslag
Køleskabet fungerer ikke.	Sikringen i jævnstrømskablet er defekt.	> Udskift sikringen (☞ fig. 22 på side 219).
	Køretøjets sikring er brændt over.	> Udskift køretøjets sikring. Læs betjeningsvejledningen til dit køretøj.
	Køretøjetsbatteriet er afladet.	> Kontrollér batteriet, og oplad det.
	Tændingen er ikke slået til.	> Slå tændingen til.
	Kompressorens temperatur er for lav (< 0 °C).	> Luk/afdæk alle eksterne ventilationsgitter helt med isolerende materiale.
	Køleskabet slukker automatisk, hvis spændingen er utilstrækkelig. (Slut på afladningsspænding: 10,4 V)	> Sæt batteriet i. Køleskabet starter automatisk igen. (Tilkoblingsspænding: 11,7 V)
Kølekapaciteten reduceres, den indvendige temperatur stiger. Kompressoren kører konstant.	Ventilationen omkring aggregatet er ikke tilstrækkelig.	> Kontrollér, om ventilationsgitterne er fri. > Stil køleskabet et andet sted.
	De indvendige vægge er iset til.	> Kontrollér, om køleskabets dør lukker rigtigt. > Sørg for, at køleskabets tætning passer korrekt og ikke er beskadiget. > Afrim køleskabet (se Afrimning af køleskabet på side 216).
	Temperaturen er indstillet for højt.	> Indstil en lavere temperatur.
	Udenomstemperaturen er for høj.	> Tag af og til ventilationsgitterne ud, så den varme luft slipper hurtigere ud.

Fejl	Mulig årsag	Løsningsforslag
	Der blev for mange madvarer i køleskabet på én gang.	> Fjern noget af maden.
	Der blev for mange varme madvarer i køleskabet på én gang.	> Tag de varme madvarer ud, og lad dem køle af, før de lægges i.
	Køleskabet har ikke været i drift i lang tid.	> Kontrollér temperaturen igen efter 4 h / 5 h.
	Kondensatoren er tilsmudset.	> Rengør kondensatoren (se kapitlet Rengøring og vedligeholdelse på side 215).
	Blæseren er defekt.	> Kontakt en autoriseret servicerepræsentant.
Kølekapaciteten reduceres, den indvendige temperatur stiger. Kompressoren kører ikke ofte.	Batterikapaciteten er opbrugt.	> Oplad batteriet.
Kølekapaciteten reduceres, den indvendige temperatur stiger. Kompressoren kører ikke (batteritilslutning).	Der er en afbrydelse i forbindelsen mellem batteri og elektronik.	> Etablér en forbindelse.
	Hovedafbryder er defekt (hvis den er monteret).	> Udskift hovedafbryderen.
	Den ekstra ledningssikring er sprunget (hvis den er monteret).	> Udskift ledningssikringen.
	Batterispændingen er for lav.	> Oplad batteriet.
	Batterikapacitet for lav.	> Udskift batteriet.
	Kablerne er løse. Dårlig kontaktforbindelse (korrosion).	> Etablér en forbindelse.
	Kabeltværsnittet for lille.	> Udskift kablet.
	Kompressoren er defekt.	> Kontakt en autoriseret servicerepræsentant.
Kølekapaciteten reduceres, den indvendige temperatur stiger. Kompressoren kører ikke (tilslutning til vekselspænding).	Tilslutningsledningen er afbrudt.	> Etablér en forbindelse.
	Hovedafbryder er defekt (hvis den er monteret).	> Udskift hovedafbryderen.
	Den ekstra ledningssikring er sprunget (hvis den er monteret).	> Udskift ledningssikringen.
	Kompressoren er defekt.	> Kontakt en autoriseret servicerepræsentant.
Usædvanlig støj.	En af kølekredsløbets komponenter kan ikke bevæge sig frit (rammer væggen).	> Bøj forsigtigt komponenten væk fra forhindringen.
	Der er et fremmedlegeme klemt mellem køleenheden og væggen.	> Fjern fremmedlegemet.

Fejl	Mulig årsag	Løsningsforslag
	Ventilatorstøj.	> Kontakt en autoriseret servicerepræsentant.
Skuffen åbnes utilsigtet under bevægelse (f.eks. under kørsel).	Dørlåsens position er ikke indstillet korrekt.	> Juster dørlåsens position (se kapitel Justering af dørlåsen på side 205).
Skuffen lukker ikke rigtigt.	Dørlåsens position er ikke indstillet korrekt.	> Juster dørlåsens position (se kapitel Justering af dørlåsen på side 205).
	Dørlåsens position er justeret, men skuffen er ikke korrekt låst.	> Sørg for, at skuffen er korrekt låst og fastgjort, når den lukkes (se kapitel Lukning og sikring af køleskabet på side 208).

Fejlindikation



BEMÆRK

- Alle fejl vises ved, at fejlindikator-LED'en blinker orange (se Betjenings- og visningselementer på side 204). Antallet af blink afhænger af fejltypen. Hvert blink varer i et kvart sekund. Efter sekvensen af blink følger en pause. Sekvensen for fejlen gentages hvert fjerde sekund.
- I ECO-, PERFORMANCE- og FREEZER-modus lyder der et ekstra bip.

Blinkhastighed	Fejl	Mulig årsag
1	Under- eller overspænding	Forsyningsspændingen ligger uden for det indstillede område.
2	Ventilator-overstrøm	Ventilatoren belaster elektronikenheden med mere end 1 A.
3	Motoren starter ikke	Rotoren sidder fast. Trykdifferencen i kølesystemet er for højt.
4	For lavt omdrejningstal	Hvis kølesystemet belastes for kraftigt, kan motorens minimumomdrejningstal ikke opretholdes.
5	Overtemperatur på elektronikenheden	Hvis kølesystemet belastes for kraftigt eller temperaturen er for høj, bliver elektronikken for varm.
Konstant	Temperaturfølerfejl	Temperaturføleren er defekt.

14 Garanti

Den lovbestemte garantiperiode gælder. Hvis produktet er defekt, skal du kontakte producentens afdeling i dit land (se dometic.com/dealer) eller din forhandler.

Ved reparation eller krav om garanti skal du medsende følgende bilag:

- en kopi af regningen med købsdato
- en reklameringsgrund eller en fejlbeskrivelse

Vær opmærksom på, at egne eller uprofessionelle reparationer kan få sikkerhedsmæssige konsekvenser og kan gøre garantien ugyldig.

15 Bortskaffelse



VIGTIGT! Fare for beskadigelse

Køleapparats isolering indeholder brændbar cyklopentan og kræver specielle bortskaffelsesprocedurer. Aflever køleapparatet på genbrugsstationen ved afslutningen af dets levetid.



Bortskaf så vidt muligt emballagen i affaldscontainerne til den pågældende type genbrugsaffald. Kontakt en lokal genbrugsstation eller din forhandler for at få de pågældende forskrifter om, hvordan du bortskaffer produktet i overensstemmelse med disse gældende forskrifter for bortskaffelse.

16 Tekniske data

For den aktuelle EU-overensstemmelseserklæring for dit apparat bedes du se den pågældende produktside på dometic.com eller kontakte producenten direkte (se dometic.com/dealer).

Dette apparat opfylder FN ECE forordning R10.

	NRXD0050(C/S)	NRXD0060(C/S)
Indhold		
• Køleboks	41,6 L	51,9 L
• Rum til opbevaring af frostvarer	4,4 L	6,1 L
• Samlet kapacitet	46 L	58 L
• Samlet kapacitet (rum til opbevaring af frostvarer fjernet)	44 L	55 L
Tilslutningsspænding	12 / 24 V==	
Forsyningsbatteribeskyttelse (12 V)		
• Frakoblingsspænding	10,4 V	
• Gentilkoblingsspænding	11,7 V	
Forsyningsbatteribeskyttelse (24 V)		
• Frakoblingsspænding	22,8 V	
• Gentilkoblingsspænding	24,2 V	
Klimaklasse	T	
Temperaturområde for opbevaring:		
• Køleboks	0 °C ... 12 °C	
• Rum til opbevaring af frostvarer	-15 °C ... -5 °C	
• Freezer-modus	-6 °C	
Tiltænkt omgivelsestemperatur for brug	16 °C ... 43 °C	
Kølemiddel	R600a	
Kølemiddelmængde	12 g	

	NRXD0050(C/S)	NRXD0060(C/S)
CO2-ækvivalent	0,000 t	0,000 t
Globalt opvarmningspotentiale (GWP)	3	
Støjemission (EN 60704)	40 ... 45 dB(A)	
Mål H x B x D	525 mm × 380 mm × 510 mm (med fødder og afstandsholdere)	525 mm × 448 mm × 537 mm (with feet and spacer)
Nettovægt	18,9 kg	20,3 kg

Svenska

1	Observera.....	224
2	Förklaring av symboler.....	224
3	Förklaring av symboler på apparaten.....	225
4	Cybersäkerhet.....	225
5	Tillhörande dokument.....	225
6	Säkerhetsanvisningar.....	225
7	Leveransomfattning.....	228
8	Tillbehör.....	228
9	Avsedd användning.....	228
10	Teknisk beskrivning.....	229
11	Före den första användningen.....	232
12	Information om förvaring av livsmedel.....	233
13	Spara energi.....	234
14	Öppna kylskåpet.....	234
15	Stänga och låsa kylskåpet.....	235
16	Slå på och stänga av.....	235
17	Ställa in driftlägen.....	236
18	Ställa in kylnivå.....	236
19	Omplacering av lådavdelare.....	236
20	Ta bort frysacket.....	237
21	Ta loss och sätta i lådan.....	238
22	Installera växelströms-/likströmsadaptern (tillval).....	242
23	Rengöring och skötsel.....	242
24	Felsökning.....	245
25	Garanti.....	248
26	Kassering.....	249
27	Tekniska data.....	249

1 Observera

Läs och följ noggrant alla instruktioner, direktiv och varningar i den här produkthandboken för att säkerställa att du alltid installerar, använder och underhåller produkten på rätt sätt. Dessa instruktioner **MÅSTE** förvaras tillsammans med produkten.

Genom att använda produkten bekräftar du härmed att du noggrant har läst alla instruktioner, direktiv och varningar och att du förstår och är införstådd med att följa de villkor som anges här. Du är införstådd med att endast använda denna produkt i avsett syfte och i enlighet med instruktionerna, direktiven och varningarna som anges i denna produkthandbok samt i enlighet med alla gällande lagar och bestämmelser. Om du inte läser och följer instruktionerna och varningarna som anges här kan det leda till personskador på dig eller andra, på produkten eller annan egendom i närheten. Denna produkthandbok, inklusive instruktionerna, direktiven och varningarna samt relaterad information, kan ändras och uppdateras. Aktuell produktinformation finns på documents.dometic.com.

2 Förklaring av symboler

Ett signalord identifierar säkerhetsmeddelanden och meddelanden om egendomsskada och indikerar även farans allvarlighetsgrad.



VARNING!

Anger en farlig situation som, om den inte kan undvikas, kan leda till döden eller allvarlig personskada.



AKTA!

Anger en farlig situation som, om den inte kan undvikas, leder lindrig eller måttlig personskada.

**OBSERVERA!**

Anger en situation som, om den inte kan undvikas, kan leda till materiell skada.



ANVISNING Kompletterande information om användning av produkten.

3 Förklaring av symboler på apparaten



Varning! Brandrisk. Brandfarliga material.

4 Cybersäkerhet

Vi bekräftar att den här produkten överensstämmer med Security and Telecommunications Infrastructure regulation (Storbritannien). Information om överensstämmelse finns på documents.dometic.com. Om du vill rapportera en säkerhetsincident kan du skicka ett e-postmeddelande till productcybersecurity@dometic.com. Säkerhetsuppdateringar tillhandahålls i minst fem år efter tillverkningsdatumet.

5 Tillhörande dokument



Monteringsanvisningar finns online på qr.dometic.com/bfgppU

6 Säkerhetsanvisningar

Allmänna säkerhetsanvisningar

**WARNING! Risk för dödsfall på grund av elektricitet**

- > Kylskåpet får endast installeras och tas bort av kvalificerad personal.
- > Installation i fuktiga utrymmen och områden som är utsatta för vatten får endast utföras av fackmän.
- > Om kylskåpet installeras under en baldakin eller i en liknande miljö ska kylskåpet skyddas mot regn och vattenstänk.
- > Om kylskåpet uppvisar synliga skador får det inte användas.
- > Reparationer på kylskåpet får endast utföras av kvalificerad personal. Icke fackmässiga reparationer kan medföra allvarliga risker eller skador på kylskåpet.
- > Om kylskåpets anslutningskabel skadas måste den, av säkerhetsskäl, bytas ut av tillverkaren, tillverkarens kundtjänst eller någon med liknande kvalifikationer.
- > Kontrollera att elsladden inte har fastnat eller skadats i samband med placering av kylskåpet.
- > Placera inte flera uttag eller bärbara nätaggregat bakom kylskåpet.
- > Ta inte tag i avskalade ledningar med händerna.

**WARNING! Brandrisk**

- > Kylskåpet i kylkretsloppet är mycket lättantändligt och vid en läcka kan brännbara gaser ansamlas om apparaten är i ett litet utrymme. Vid skador på kylkretsen:

- Håll öppna lågor och potentiella antändningskällor borta från kylskåpet.
 - Ventilera utrymmet väl.
 - Stäng av kylskåpet.
- > För kylskåp med lättantändligt köldmedium: I kylkretsen finns en liten mängd miljövänligt, men antändningsbart köldmedium. Det skadar inte ozonlagret och ökar inte växthuseffekten. Köldmedium som läcker kan antändas.
- > För kylskåp med lättantändligt köldmedium: Använd eller förvara inte kylskåpet i begränsade utrymmen utan luftflöde eller där luftflödet är svagt.
- > Öppna aldrig kylkretsloppet.
- > Säkerställ att monteringsplatsen för kylskåpet är fri från elkomponenter och ljuskällor som alstrar gnistor vid normal eller onormal drift (dvs. reläer eller säkringar).
- > Kylskåpets isolering innehåller brännbart cyklopentan och det krävs särskilda rutiner för avfallshanteringen. När kylskåpet har uppnått slutet av livscykeln ska den lämnas till lämplig återvinningscentral.



VARNING! Explosionsrisk

Förvara inga ämnen som kan explodera i kylskåpet, som t.ex. aerosolburkar med brännbar drivgas.



VARNING! Hälsorisk

- > Barn från 8 års ålder, personer med nedsatt fysisk, sensorisk eller mental förmåga, eller personer med bristande erfarenhet och kunskaper får använda det här kylskåpet förutsatt att de hålls under uppsikt eller om de har fått anvisningar om hur man använder kylskåpet på ett säkert sätt och känner till vilka risker som är förknippade med användningen.
- > Barn i åldrarna tre till åtta år får lasta in eller ut varor i eller ur kylskåpet.
- > Utan uppsikt får barn inte utföra rengörings- eller underhållsarbeten.
- > Barn bör hållas under uppsikt, så att de inte leker med kylskåpet.



VARNING! Risk för att barn fastnar

Demontera lådan innan du kasserar det gamla kylskåpet så att barn inte kan låsa in sig i kylskåpet.



AKTA! Hälsorisk

- > Sätt fast kylskåpet enligt installationsanvisningarna så att det inte uppstår risker till följd av instabilitet.
- > Kontrollera att ventilationsöppningarna kring kylskåpet och i den inbyggda konstruktionen inte blockeras.
- > Påskynda inte avfrostningsprocessen genom att använda mekaniska anordningar eller andra verktyg som tillverkaren inte rekommenderar.
- > Kylkretsloppet får under inga omständigheter öppnas eller skadas.
- > Använd inga elektriska apparater för arbeten inne i kylskåpet. Undantag: apparaterna rekommenderas för sådan användning av tillverkaren.



AKTA! Risk för personskada

- > Använd eller förvara inte brännbart material i eller i närheten av kylskåpet.
- > Placera inte objekt på eller mot det här kylskåpet.
- > Modifiera inte detta kylskåp.
- > Håll fingrarna borta från gångjärnen.



OBSERVERA! Risk för skada

- > Kondensatavloppet ska alltid vara rent, i förekommande fall.

- > Om kylskåpet har ventilationsgaller ska du inte använda högtrycksvätt nära ventilationsgallren.
- > Kylskåpet får inte utsättas för regn.
- > Dra aldrig ut stickkontakten ur uttaget genom att dra i anslutningskabeln.

Säkerhet vid användning av kylprodukten



AKTA! Hälsorisk

- > Se till att det du ställer in i kylskåpet får kylas till den inställda temperaturen.
- > Rengör med jämna mellanrum ytor som kan komma i kontakt med livsmedel och åtkomliga avloppssystem.
- > Förvara rätt kött och rå fisk i lämpliga behållare i kylskåpet, så att det inte kommer i kontakt med och kan droppa på andra livsmedel.
- > Om dörren hålls öppen under lång tid finns det en risk att man får en betydande ökning av temperaturen i kylskåpsfacken. Om kylan står tom under lång tid:
 - Stäng av kylskåpet.
 - Avfropa kylskåpet.
 - Rengör och torka kylan.
 - Lämnna lådan öppen för att förhindra att det bildas mögel i kylskåpet. Ställ kylskåpslådan och frysdörren i vinterläge i förekommande fall.



AKTA! Risk för personskada

- > Håll fingrarna borta från gångjärnen.
- > Stäng och lås kylskåpslådan innan du börjar köra.
- > Kylsystemet på kylskåpets baksida blir mycket varmt när det är igång. Om kylskåpet är utrustat med ventilationsgaller ska du skydda dig mot kontakt med varma delar när du tar bort ventilationsgallren.
- > Om apparatens låda eller frysfacksdörren används på fel sätt finns det risk att de helt lossnar från apparaten. Tryck in lådan och dörren tills du hör ett tydligt klick.



OBSERVERA! Risk för skada

- > **Risk för överhettning!** Se till att värmen som alstras under användningen kan avledas ordentligt. Kylskåpet måste ha tillräckligt stort avstånd till väggen/andra föremål, så att luften kan cirkulera fritt.
- > Ta hänsyn till lådans maximala belastning.
- > Fyll inte kylskåpets inandöme med is eller vätskor.
- > Skydda kylan och kablarna mot värme och fukt.
- > Dra aldrig ut stickkontakten ur uttaget genom att dra i anslutningskabeln.



ANVISNING

- > Kontakta fordonstillverkaren om fordonets batterihanteringssystemet stänger av kylskåpet för att skydda batteriet.
- > Välj medeltemperaturinställning vid omgivningstemperaturer på 15 °C ... 25 °C .
- > Observera följande så att du inte behöver kasta bort livsmedel:
 - Temperaturen ska vara så jämn som möjligt. Öppna inte frysfacket oftare och håll det inte öppet längre än nödvändigt. Förvara livsmedlen på så sätt att luften kan cirkulera.
 - Se till att det du ställer in i kylskåpet får kylas till den inställda temperaturen.
 - Förvara de olika typerna av livsmedel enligt bilderna.
 - Om det är möjligt att justera temperaturen: Justera temperaturen efter mängden och typen av livsmedel.
 - Livsmedel tar lätt upp eller utsöndrar lukter eller smaker. Livsmedel ska alltid förvaras övertäckta eller i förslutna behållare/flaskor.

Installera kylskåpet på ett säkert sätt



VARNING! Brandrisk

- > Se till att hålla rent och fritt från rester om du arbetar med silikontätningssmassa eller liknande ämnen. Fara för brand uppstår om silikonträdar kommer i kontakt med heta delar eller öppen eld.
- > Montera inte kylskåpet i närheten av öppen eld eller andra värmekällor (värmeelement, gasspisar etc.).



OBSERVERA! Risk för skada

- > Håll endast i kylskåpets stomme under transport.
- > Kylskåpet är avsett endast för montering i ett inbyggnadsskåp. Kylskåpet måste sättas fast i inredning/skåp med en fästram eller andra flänsar för att förhindra att det välter. När kylskåpet har installerats får endast framsidan vara åtkomlig.

7 Leveransomfattning

Mängd	Beskrivning
1	Kylskåp med kompressor
1	Dräneringsrör
4	Fäste
1	Kortfattad användarhandbok
1	Bruksanvisning (bara online)
1	Monteringsanvisning

8 Tillbehör

Följande tillbehör finns tillgängliga (ingår inte i leveransen):

Beskrivning	Art.nr
Fästram inklusive nedre ram	
• NRXD0050	9620012877
• NRXD0060	9620012881
Fästram inklusive nedre ram (svart)	
• NRXD0050	9620012874
• NRXD0060	9620012875
Växelströms-/likströmsadapter	9620013449 (EU) 9620013450 (UK)

9 Avsedd användning

Kylskåpet är avsett för:

- Installation i husvagnar, husbilar, båtar och lastbilar
- Att kyla och förvara livsmedel

- Förvaring av frysta varor
- Inomhusbruk
- Endast NRXD0050S, 0060S: Användning utomhus på båtar*

* Endast NRXD0050C, 0060C: Vid användning på båtar ska enheten installeras i dagrum och inte på öppna däck.

Kylskåpet är inte avsett för att användas kommersiellt, inom försäljning eller hushåll.

Kylskåpet är **inte** avsett för följande:

- Förvaring av läkemedel
- Förvaring av frätande ämnen eller ämnen som innehåller lösningsmedel
- Snabbfrysning av livsmedel

Frysacket för djupfrysning är avsett för förvaring av livsmedel som frysts ned i förväg, förvaring eller tillagning av glass samt isbitar. Det är inte avsett för infrysning av livsmedel som tidigare inte varit fryst.

Kylskåpet är avsett för montering i förvaringskåp eller en monteringsnisch.

Optimal kyleffekt uppnås vid omgivningstemperaturer mellan 16 °C ... 43 °C .

Den här produkten lämpar sig endast för avsedd användning i enlighet med denna bruksanvisning.

Den här manualen informerar om vad som krävs för att installera och/eller använda produkten på rätt sätt. Felaktig installation eller användning eller felaktigt underhåll kommer leda till att produkten inte fungerar optimalt och riskerar gå sönder.

Tillverkaren åtar sig inget ansvar för personskador eller materiella skador på produkten som uppstår till följd av:

- Felaktig installation, montering eller anslutning, inklusive för hög spänning
- Felaktigt underhåll eller användning av reservdelar som inte är originaldelar från tillverkaren
- Ändringar som utförts utan uttryckligt medgivande från tillverkaren
- Användning för andra ändamål än de som beskrivs i denna bruksanvisning

Dometic förbehåller sig rätten att ändra produktens utseende och specifikationer.

10 Teknisk beskrivning

Kylskåpet är ett är ett kompressorkylskåp.

Kylskåpet kan anslutas till likström på 12 V eller 24 V och kan därmed användas för camping eller på båtar.

Kylskåpet kan konverteras till en växelströms-/likströmsenhet via en växelströms-/likströmsadapter med klämma (tillbehör).

Kylskåpet är en låda som kan dras ut med handtaget och tas ut ur apparaten helt för att rengöras. Flaskor och dryckesförpackningar kan separeras med lådavidelare så att de inte faller omkull när lådan dras ut. Lådavidelarna kan tas bort och flyttas efter behov.

Modellen har ett fabriksmonterat frysfack, som kan tas bort och monteras tillbaka.

Kylskåpsdörren har en spärrmekanism som håller den ordentligt stängd under körning och förflyttning av fordonet eller båten.

Alla material i kylskåpet är ämnade för livsmedel och är ofarliga.



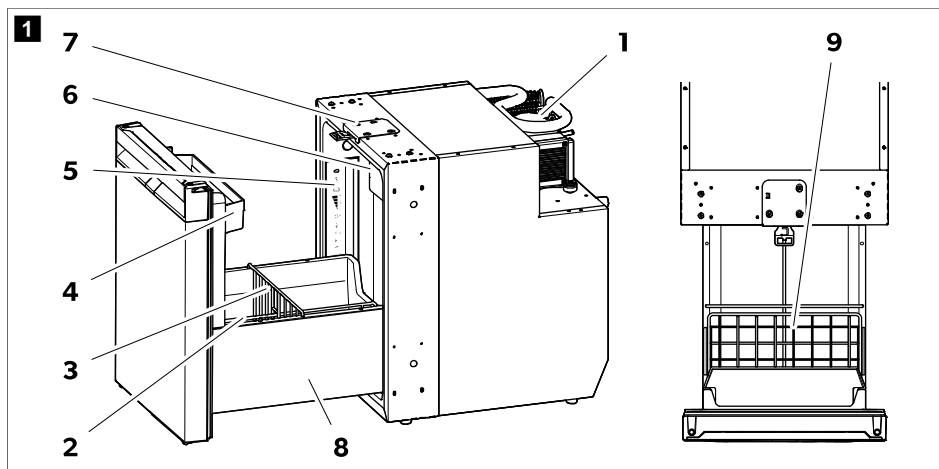

Produktbeskrivning

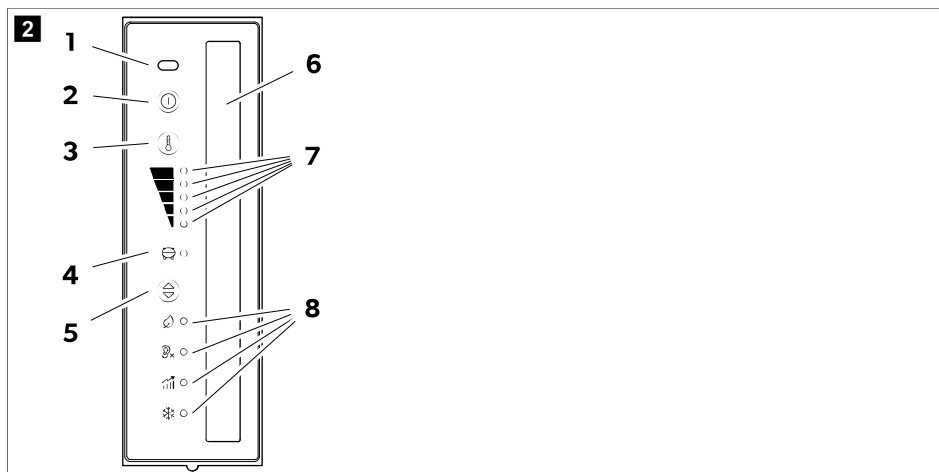

Nr	Förklaring
1	Kompressor
2	Lådavdelare (vertikal)
3	Lådavdelare (horisontell)
4	Övre dörrhylla
5	Kontrollpanel med display
6	Frysack
7	Dörrlås för ventilation
8	Dekorativ sidopanel för låda
9	Hylla

Reglage och lysdioder



Nr	Förklaring
1	Dörröppningssensor IR
2	Ⓞ Strömbrytare PÅ/AV
3	Ⓜ Inställningsknapp kylnivå
4	LED kompressor- och felindikator
5	Ⓞ Knapp för driftläge
6	Innerbelysning
7	Indikator-LED kylnivå
	 Kylnivå 5
	 Kylnivå 4
	 Kylnivå 3
	 Kylnivå 2
	 Kylnivå 1
8	Driftläge LED-indikatorer

LED kompressor- och felindikator

LED kompressor- och felindikatorn visar driftstatusen på kompressorn eller indikerar ett fel:

Color	Beskrivning
Vit	Kompressor på
Orange	Kompressor av

Color	Beskrivning
Orange (blinker)	Fel (se kapitlet Felindikering sida 248)

Driftläge LED-indikatorer

LED-indikatorerna för driftläge visar följande inställningsmöjligheter:

Symbol	Beskrivning
	ECO-läge: Drift med reducerad energianvändning. Kylnivå 1 – 3
	TYST-läge: Drift med reducerad ljudnivå. Kylnivå 1 – 4
	EFFEKT-läget: Kylnivå 1 – 5
	Frysläge: Drift med borttaget frysfack. Kylar ned hela kylskåpet till -6°C .

11.1 Före den första användningen



ANVISNING

- Förvara inte några varor i kylskåpet under de första 4 timmarna efter idrifttagandet.
 - Första gången kylskåpet tas i drift kan man känna lukter som dock försvinner efter några timmar. Vädra bodelen väl.
 - Kyleffekten kan påverkas av:
 - omgivningstemperaturen (t.ex. om fordonet utsätts för direkt solljus),
 - mängden livsmedel som ska kylas,
 - hur ofta locket öppnas
- > Rengör kylskåpets insida av hygienskäl (se kapitlet Rengöring och skötsel sida 242).
 > Ställ fordonet vågrätt, särskilt när kylskåpet tas i drift och fylls på inför resan.

Justera dörrlåset

Dörrlåset högst upp på kylskåpet kan justeras för att reglera hur stängd lådan ska vara ( bild. **3** sida 233).

1. När lådan är stängd och låst försöker du att öppna lådan utan att använda handtaget genom att dra i sidorna.
2. Mät hur långt dörren kan öppnas ( bild. **3** sida 233, **1.**).

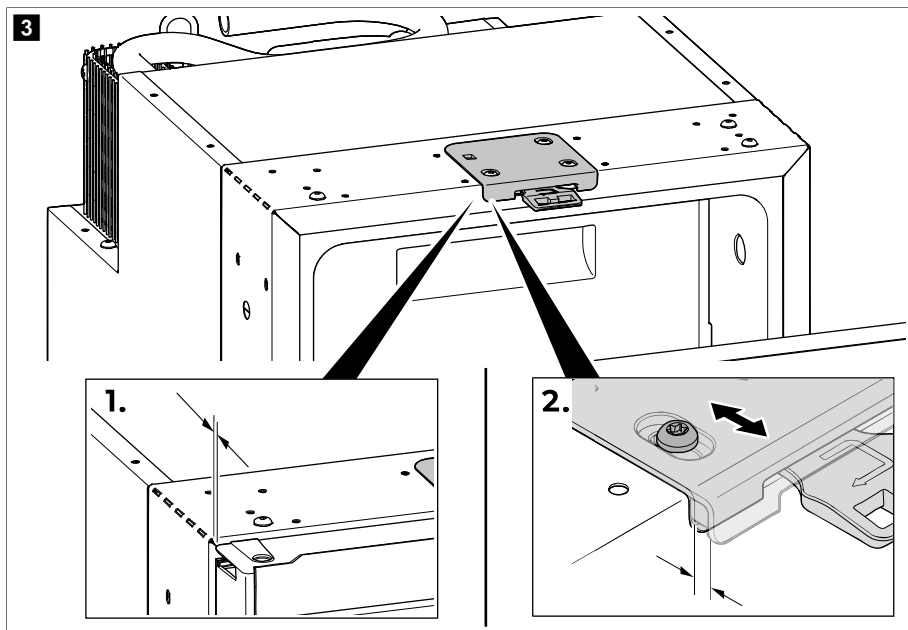

3. Om lådan öppnas eller om öppningsavståndet är större än 5 mm, ska du justera dörrlåset tills öppningsavståndet är inom intervallet 2 ... 5 mm (bild. 3 sida 233, 2.).



ANVISNING Om dörrlåset är justerat kontrollerar du att lådan låses ordentligt när den stängs (se kapitlet Stänga och låsa kylskåpet sida 235).

11.2 Information om förvaring av livsmedel



AKTA! Hälsorisk

Om kylskåpet under en längre tid utsätts för en omgivningstemperatur på under 10 °C går det inte att garantera att temperaturen i frysfacket hålls jämn. Detta kan leda till att temperaturen i frysfacket ökar och att varorna smälter.



OBSERVERA! Risk för skada

Förvara inga kolsyrade drycker i frysfacket.

Observera följande så att du inte behöver kasta bort livsmedel:

- Temperaturen ska vara så jämn som möjligt. Öppna inte kylskåpet oftare eller längre än det behövs för att undvika en betydande ökning av temperaturen i kylskåpsfacken. Förvara livsmedlen på så sätt att luften kan cirkulera.
- Kontrollera att det har ställts in lämplig kyleffekt för de livsmedel som du tänker förvara i kylskåpet.
- Se till att det du ställer in i kylskåpet får kylas till den inställda temperaturen.
- Om det är möjligt att justera temperaturen: Justera temperaturen efter mängden och typen av livsmedel.
- Förvara de olika typerna av livsmedel enligt bilderna.

- Livsmedel tar lätt upp eller utsöndrar lukter eller smaker. Livsmedel ska alltid förvaras övertäckta eller i förslutna behållare/flaskor.
- > Förvara livsmedel enligt bilden.

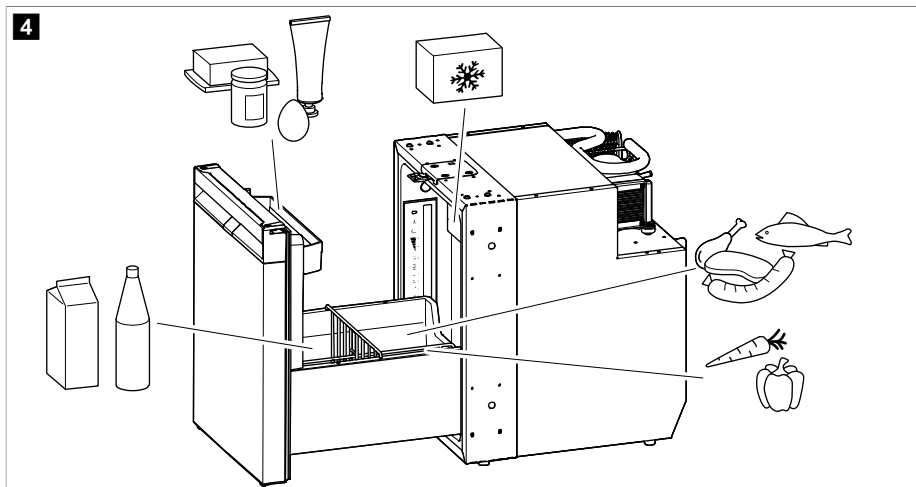

11.3 Spara energi

- Öppna inte kylskåpet oftare och håll det inte öppet längre än nödvändigt.
- Låt varm mat svalna innan den läggs in i kylan.
- Frosta av kylskåpet så snart det bildas is i det.
- Undvik en onödigt låg temperatur inne i kylan.
- För bästa möjliga energianvändning ska du placera hyllorna och lådorna såsom de var placerade vid leveransen.
- Kontrollera med jämna mellanrum att dörrens tätning fortfarande sitter korrekt.
- Ta regelbundet bort damm och smuts från kondensatorn.

11.4 Öppna kylskåpet

- > Följ anvisningarna för att öppna kylskåpet.

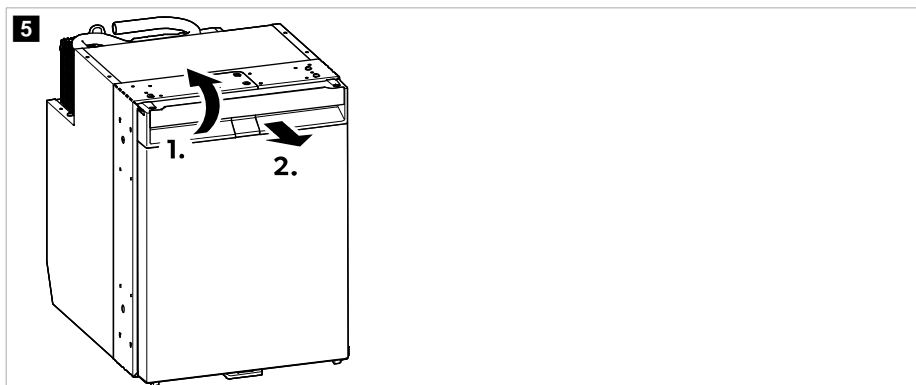

11.5 Stänga och låsa kylskåpet



AKTA! Risk för personskada

Om dörren inte är ordentligt låst ska man försiktigt skjuta upp till och ned till på dörren tills den är låst.



ANVISNING Kylskåpsdörren har en låsmekanism som även fungerar som transportsäkring.

- > NRXD0050C, 0060C: Tryck igen dörren tills det hörs ett tydligt klick upp till.

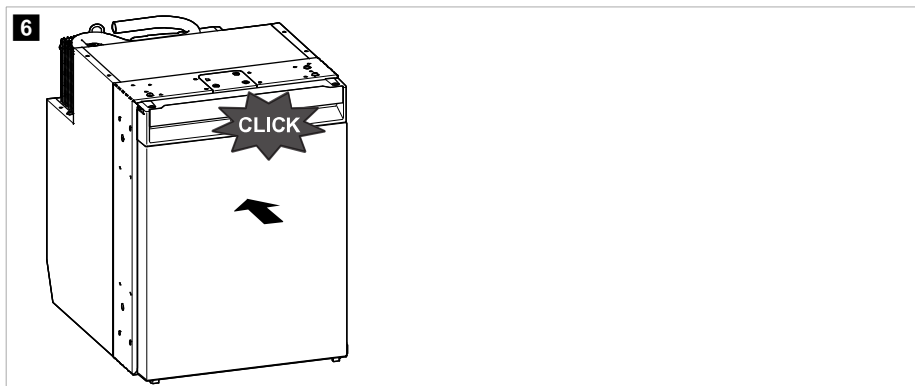

- > NRXD0050S, NRX0060S: Tryck igen dörren tills det hörs ett tydligt klick upp till och ned till.

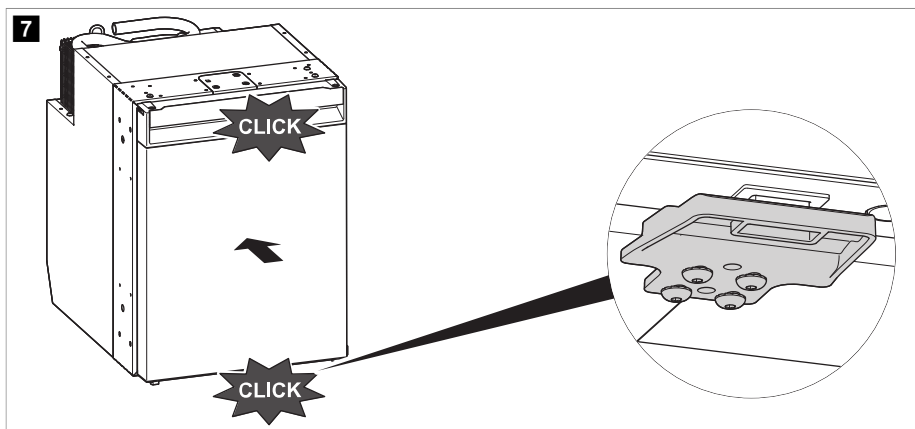



- ✓ Dörren är nu stängd och låst.

11.6 Slå på och stänga av



ANVISNING Stäng alltid av kylskåpet om det inte kommer att användas under en längre tid.

- > Tryck ned och håll knappen  intryckt i minst 2 s för att slå på.
- ✓ Kylskåpet startar med den sist valda kylnivån och det sist valda driftläget.
- > Tryck ned och håll knappen  intryckt i minst 2 s för att stänga av.

11.7 Ställa in driftlägen



ANVISNING När du använder lägena ECO, EFFEKT, eller FRYS stannar systemet i detta läge tills läget ändras.

- > För att ställa in driftläge, tryck på knappen  flera gånger tills LED-indikatorn för driftläge visar önskat driftläge.

Använda ECO-läge

När ECO-läget är aktiverat körs kylskåpet med minskad energianvändning vid kylnivåerna 1 – 3.

- ✓ LED-indikatorn för ECO-läge  och LED-indikatorn för inställd kylnivå lyser.

Använda TYST-läge

När TYST-läget är aktiverat används kylskåpet med reducerad ljudnivå vid kylnivåerna 1 – 4.



ANVISNING

- TYST-läget är inte tillgängligt om kylskåpet används i FRYS-läge.
- När man använder TYST-läget stannar kylskåpet i detta läge i 8 h och återgår sedan till det föregående valda läget (ECO eller EFFEKT).

- ✓ LED-indikatorn för TYST-läge  och LED-indikatorn för inställd kylnivå lyser.

Använda EFFEKT-läge

När EFFEKT-läget är aktiverat körs kylskåpet i standardläget vid kylnivåerna 1 – 5.

- ✓ LED-indikatorn för EFFEKT-läge  och LED-indikatorn för inställd kylnivå lyser.

Använda FRYS-läge

När FRYS-läget är aktiverat kyls kylskåpsfacket upp till $-6\text{ }^{\circ}\text{C}$.



ANVISNING Ta bort frysfacket för optimal användning av FRYS-läget. När frysfacket är borttaget nås måltemperaturen på $-6\text{ }^{\circ}\text{C}$ mycket snabbare och hela kylskåpets insida kan kylas ned till $-6\text{ }^{\circ}\text{C}$.

- ✓ LED-indikatorn för FRYS-läge  och alla LED-indikatorer för kylnivå lyser kontinuerligt.

11.8 Ställa in kylnivå

- > Ställ in kylnivån genom att trycka på knappen  upprepade gånger tills den önskade kylnivån nås.

11.9 Omplacering av lådavelare

Lådavelarna och hyllan kan tas bort och flyttas efter behov.

- > Följ anvisningarna för att placera om lådadelarna och hyllan.

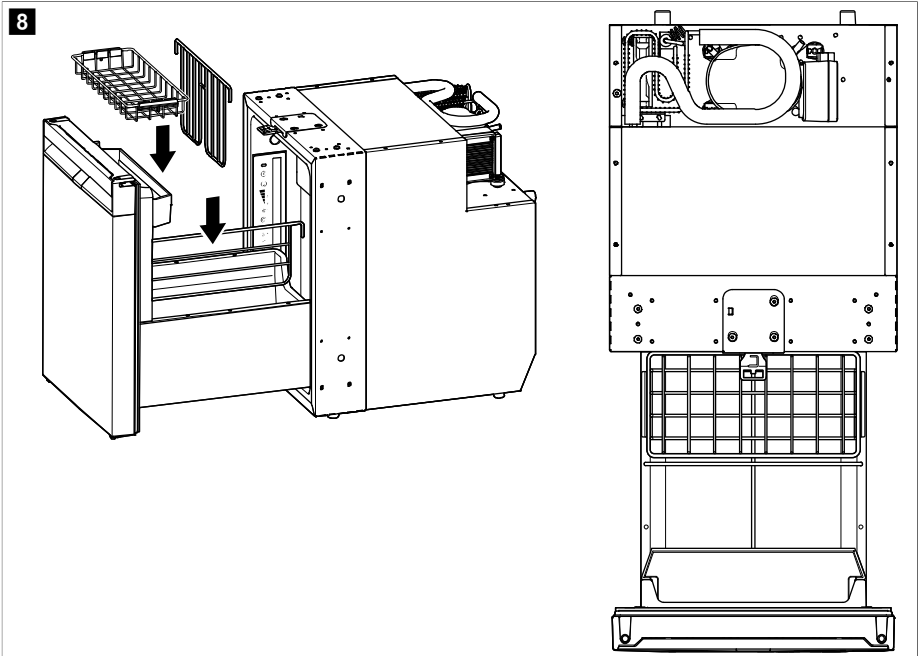

11.10 Ta bort frysfacket



OBSERVERA! Risk för skada

- > Stäng dörren till frysfacket innan du tar bort frysfacket.
- > Ta tag i botten på frysfacket. Dra inte i frysfackets dörr.
- > Förvara frysfacket på en torr och sval plats.

- > Följ anvisningarna för att ta bort frysacket.

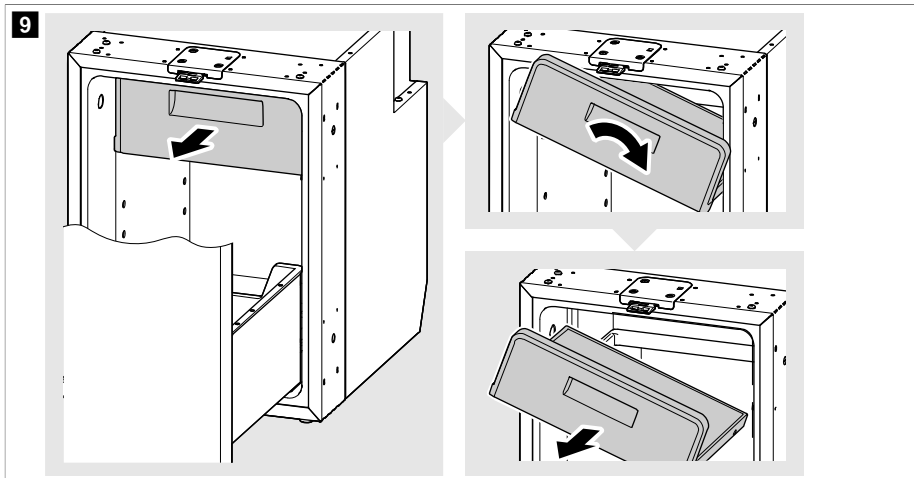

11.11 Ta loss och sätta i lådan

Ta loss lådan



OBSERVERA! Risk för skada

Ta ut allt som förvaras i lådan innan du tar loss den.

1. Dra ut lådan helt och lossa skruvarna bakom dörren på sidopanelen på båda sidor (2.).

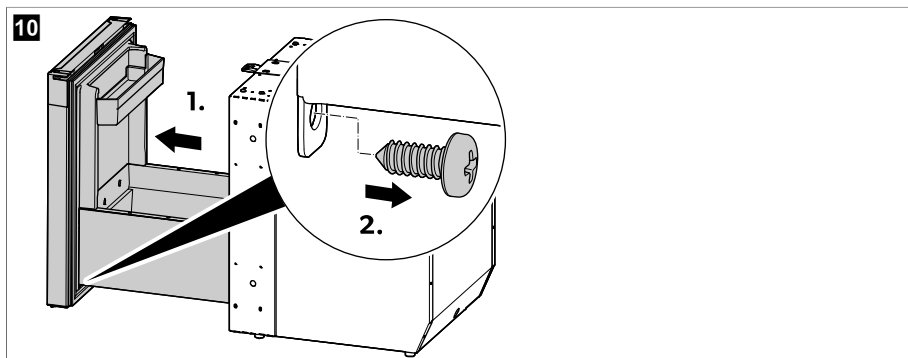

2. Ta bort sidopanelerna. För att göra det trycker du den första sidopanelen mot skåpet för att lossa den från spärrkrokarna (1.). Upprepa processen på den andra sidan med den andra sidopanelen.

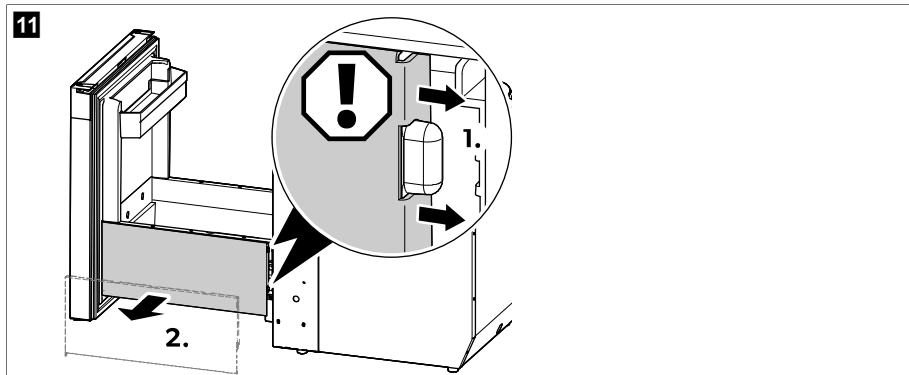

3. Tryck spaken på ena sidan uppåt och tryck samtidigt spaken på den andra sidan nedåt och dra försiktigt ut lådan.

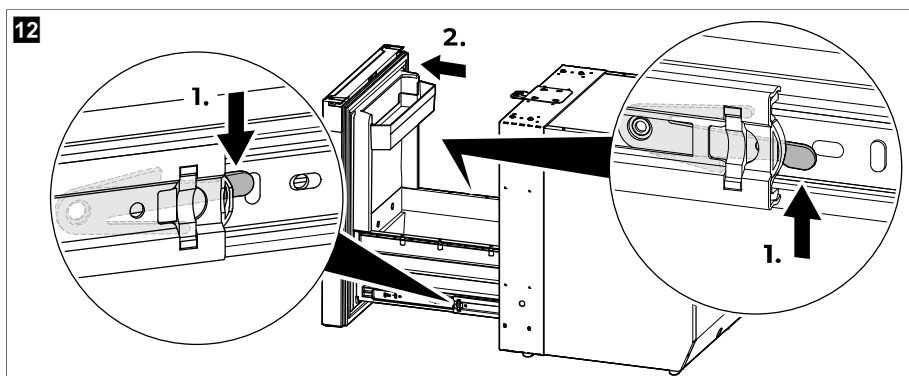

Sätta i lådan



OBSERVERA! Risk för skada

- > Se till att lådan hålls i horisontellt läge när du riktar in ladskenorna med skåpets skenor för att undvika skador på skenor.
- > Sätt inte i lådan när den har varit i sig.

1. Dra en av skåpskenorna utåt till mitten och tryck den andra skåpskenan hela vägen inåt.

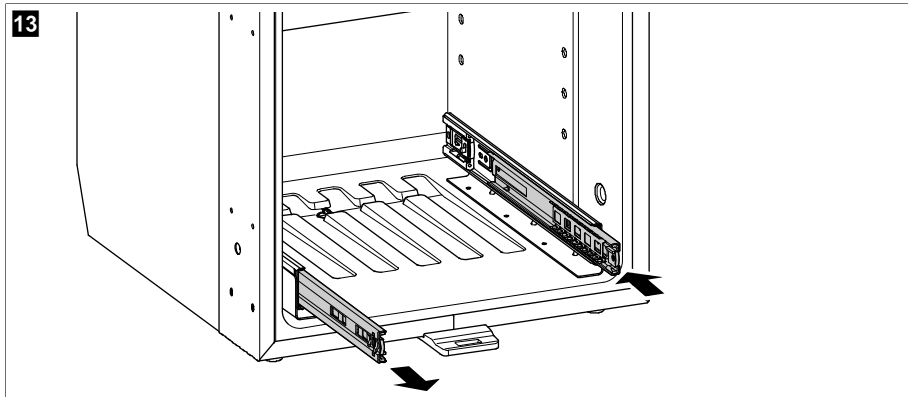

2. Rikta in spåret på den utdragna skåpskenan mot spåret på motsvarande lådskena. Tryck in lådskenan mot skåpskenan tills skenorna är ihopkopplade och glider lätt.

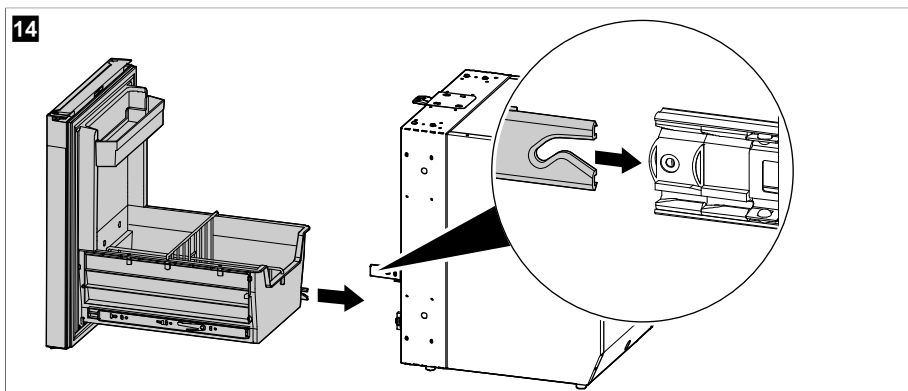

3. Skjut försiktigt lådan inåt på de ihopkopplade skenorna och rikta in spåret på den indragna skåpskenan med spåret på motsvarande lådskena. Tryck in lådskenan mot skåpskenan tills skenorna är ihopkopplade och glider lätt.

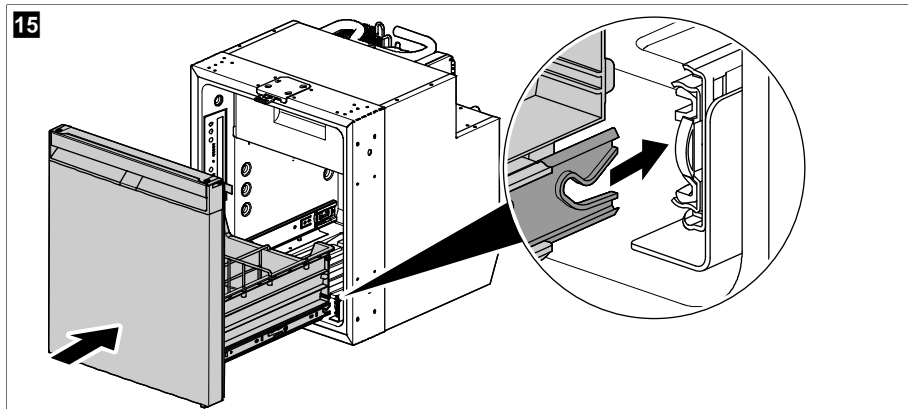

4. Öppna och stäng lådan flera gånger för att säkerställa att den glider lätt.



OBSERVERA! Risk för skada

Om lådan inte glider lätt på skenorna är lådskenan inte korrekt placerad i spåret på skåpskenan. Lossa och rikta in skenorna tills de glider lätt på varandra. Försök inte koppla ihop skenorna med våld eller flytta lådan på skenorna med våld.

5. Montera sidopanelerna. För att göra det sätter du den första sidopanelen på plats och trycker fast den på spärrkroken. Upprepa processen på den andra sidan med den andra sidopanelen.

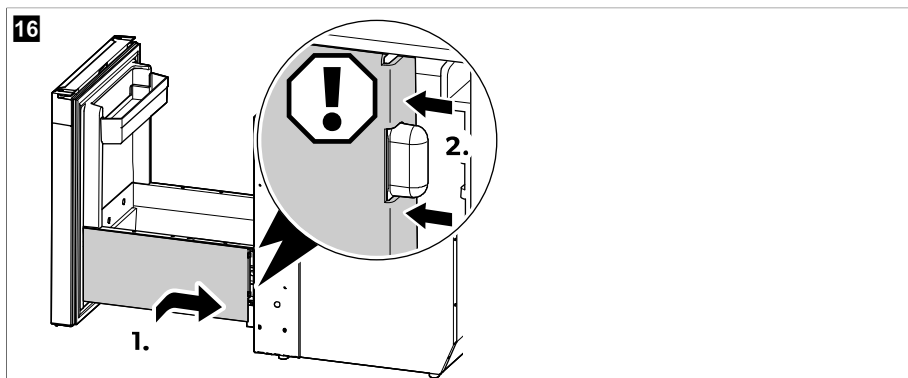

6. Fäst skruvarna bakom dörren på sidopanelen på båda sidor.

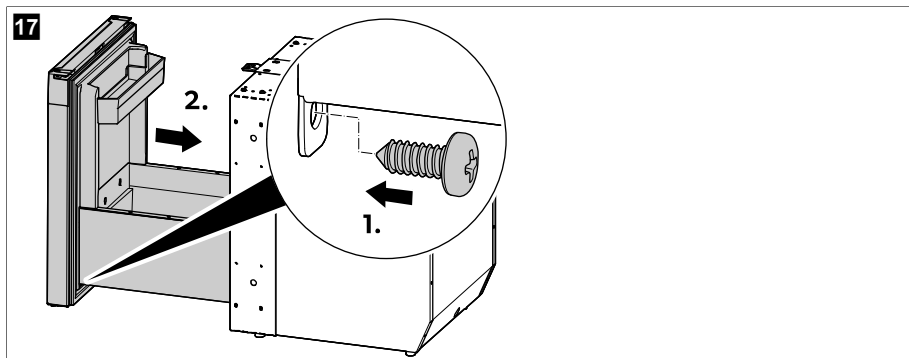

11.12 Installera växelströms-/likströmsadaptorn (tillval)



Monterings- och bruksanvisningen för växelströms-/likströmsadaptorn finns online på qr.dometic.com/bfgpqr.

> Följ anvisningarna för att installera växelströms-/likströmsadaptorn (tillbehör).

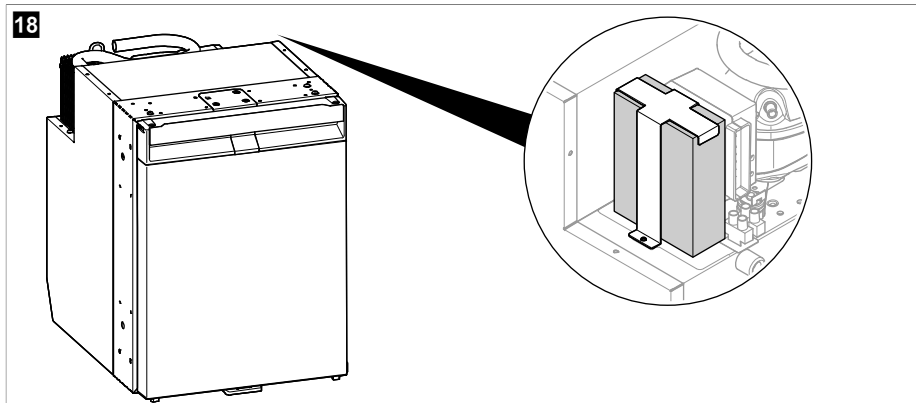

12 Rengöring och skötsel



WARNING! Risk för dödsfall på grund av elektricitet

Koppla alltid bort kylskåpet från elförsörjningen före rengöring och underhåll.



OBSERVERA! Risk för skada

> Använd inte aggressiva rengöringsmedel eller hårda föremål under rengöringen.

- > Avlägsna aldrig isbeläggningar eller fastfrusna föremål med hårda eller vassa/spetsiga verktyg.
- > Säkerställ att det inte kommer in vatten i tätningarna. Elektronik kan skadas.



OBSERVERA! Risk för skada

Ljuskällan får endast bytas ut av tillverkaren, en servicerepresentant eller en person med liknande kvalifikationer för att förhindra fara.

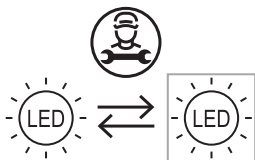

ANVISNING Ta bort lådan vid behov för att grundligt rengöra insidan av kylskåpet (se kapitel Ta loss och sätta i lådan sida 238).

- > Rengör kylskåpet invändigt och utvändigt med en fuktig trasa regelbundet och när den blir smutsig. Torka av kylapparaten med en trasa efter rengöringen.
- > Kontrollera utloppet för smältvatten regelbundet.
Rengör utloppet för smältvatten vid behov. Om det är tilltäppt samlas vatten på golvet under kylskåpet.
- > Rengör regelbundet kondensorn från damm och smuts med en fuktig trasa.

Kylkrets

Kylkretsen är underhållsfri.

Avfrosta kylskåpet



OBSERVERA! Risk för skada

Använd inga mekaniska föremål eller andra hjälpmedel för att skynda på avfrostningen.



ANVISNING Efterhand kan frost bildas på bakväggen i kylskåpet. När detta frostlager blir 3 mm tjockt bör kylskåpet frostas av.

> Följ anvisningarna för att frosta av kylskåpet.

19

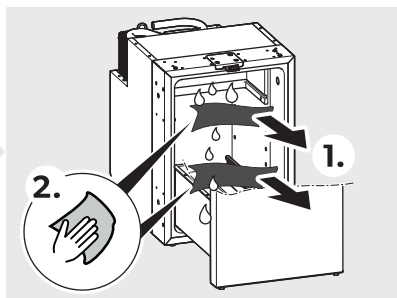
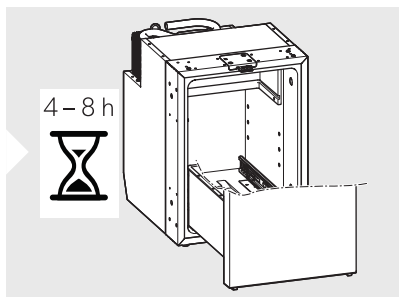
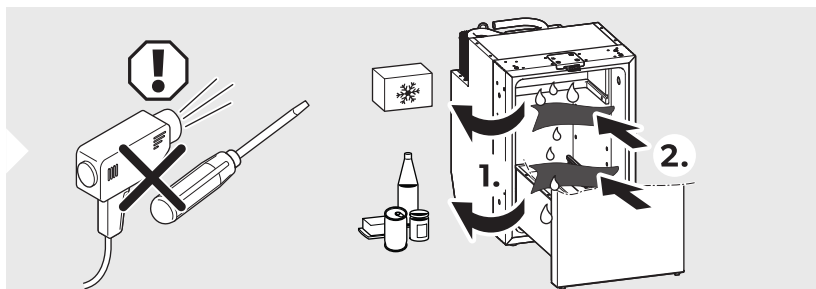
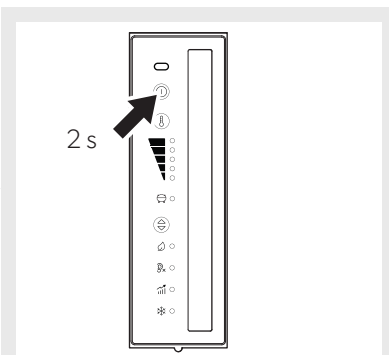
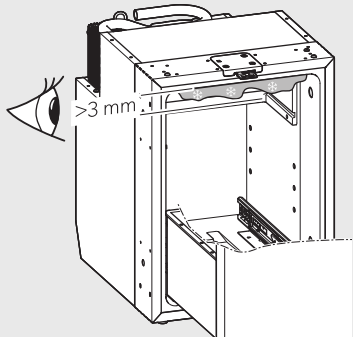

Ställa kylskåpsdörren i förvaringsläge



AKTA! Risk för personskada

Det är inte tillåtet att ställa in förvaringsläget under körning.



ANVISNING Om du inte har för avsikt att använda kylskåpet under en längre tid ska du ställa kylskåpets dörr i förvaringsläge. På det här sättet förhindras att det bildas mögel.

> Frosta av kylskåpet (se Avfrosta kylskåpet sida 243).

> Följ anvisningarna för att ställa kylskåpsdörren i förvaringsläge.

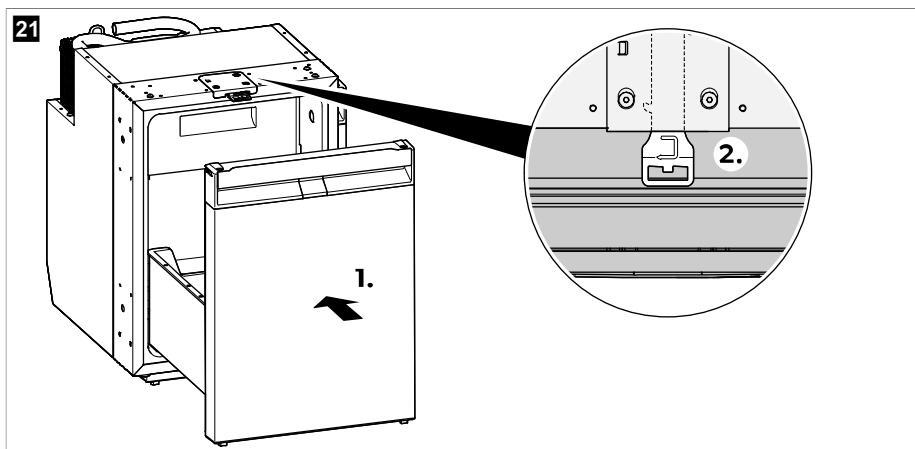
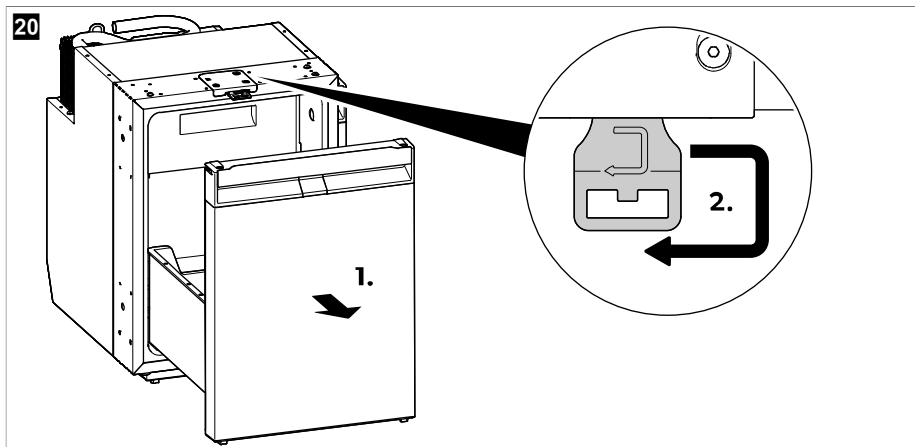



13 Felsökning

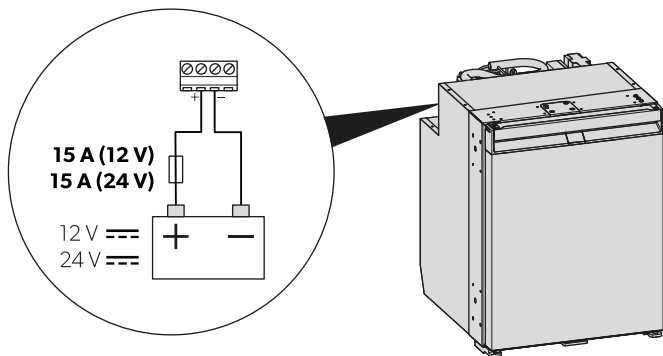

ANVISNING För säker drift av 12 V-förbrukare i husvagnen under körning måste man kontrollera att man får tillräckligt med spänning från dragfordonet. På vissa fordon kan det hända att batterihanteringsystemet automatiskt stänger av förbrukarna för att skydda batteriet. Inhämta information om detta från fordonstillverkaren.

22



Fel	Möjlig orsak	Lösning
Kylskåpet fungerar inte.	Säkringen i likströmskabeln är defekt.	> Byt säkringen ( bild. 22 sida 246).
	Fordonets säkring har gått.	> Byt ut fordonets säkring. Se fordonets bruksanvisning.
	Fordonsbatteriet är urladdat.	> Kontrollera fordonsbatteriet och ladda upp det.
	Tändningen är inte påslagen.	> Slå på tändningen.
	Temperaturen vid kompressorn är för låg (< 0 °C).	> Stäng/täck för alla externa ventilationsgaller fullständigt med isoleringsmaterial.
	Om spänningen inte är tillräckligt hög stängs kylskåpet av automatiskt. (Slutspänning: 10,4 V)	> Ladda batteriet. Kylskåpet startar om automatiskt. (Tillkopplingsspänning: 11,7 V)
Kyleffekten sjunker, innetemperaturen stiger. Kompressorn kör oavbrutet.	Otillräcklig ventilation runt aggregatet.	> Kontrollera att ventilationsgalleret inte är blockerat. > Flytta kylskåpet till en annan plats.
	Det bildas frost på innerväggarna.	> Kontrollera att kylskåpsdörren går igen ordentligt. > Säkerställ att kylskåpets tätning sitter korrekt och inte är skadad. > Frosta av kylskåpet (se Avfrosta kylskåpet sida 243).
	Temperaturen har ställts in för högt.	> Ställ in en lägre temperatur.
	Omgivningstemperaturen är för hög.	> Ta tillfälligt ut ventilationsgallret så att den varma luften släpps ut snabbare.

Fel	Möjlig orsak	Lösning
	Det har placerats för många livsmedel i kylskåpet på samma gång.	> Ta bort några livsmedel.
	Det har placerats för många varma livsmedel i kylskåpet på samma gång.	> Ta ut de varma livsmedlen och låt de svalna av innan de läggs in i kylskåpet.
	Kylskåpet har bara varit påslaget en kort tid.	> Kontrollera temperaturen igen efter 4 h / 5 h .
	Kondensatorn är smutsig.	> Rengör kondensatorn (se kapitlet Rengöring och skötsel sida 242).
	Fläkten är defekt.	> Kontakta en auktoriserad servicerepresentant.
Kyleffekten sjunker, innertemperaturen stiger. Kompressorn kör sällan.	Batterikapaciteten är förbrukad.	> Ladda batteriet.
Kyleffekten sjunker, innertemperaturen stiger. Kompressorn går inte (batterianslutning).	Det finns ett avbrott i batteriets elektroniska anslutning.	> Upprätta en anslutning.
	Huvudbrytaren är defekt (i förekommande fall).	> Byt huvudbrytare.
	Extra säkring har löst ut (i förekommande fall).	> Byt ut säkringen.
	Batterispänningen är för låg.	> Ladda batteriet.
	Batterikapaciteten är för låg.	> Byt batteri.
	Kablarna är lösa. Kontakten är dålig (korrosion).	> Upprätta en anslutning.
	För liten kabelarea.	> Byt ut kabeln.
Kyleffekten sjunker, innertemperaturen stiger. Kompressorn går inte (anslutning till växelspanning).	Kompressorn är defekt.	> Kontakta en auktoriserad servicerepresentant.
	Strömanslutningen är bruten.	> Upprätta en anslutning.
	Huvudbrytaren är defekt (i förekommande fall).	> Byt huvudbrytare.
	Extra säkring har löst ut (i förekommande fall).	> Byt ut säkringen.
Ovanliga ljud.	En komponent på kylkretsloppet kan inte röras fritt (ligger mot väggen).	> Böj ut komponenten försiktigt.
	Främmande föremål mellan kylagregatet och väggen.	> Ta bort föremålet.

Fel	Möjlig orsak	Lösning
	Ljud från fläkten.	> Kontakta en auktoriserad servicerepresentant.
Lådan öppnas oavsiktligt vid rörelse (t.ex. under körning).	Dörrlåset är inte korrekt inställt.	> Justera dörrlåset (se kapitel Justera dörrlåset sida 232).
Lådan stängs inte ordentligt.	Dörrlåset är inte korrekt inställt.	> Justera dörrlåset (se kapitel Justera dörrlåset sida 232).
	Dörrlåset har justerats men lådan är inte ordentligt låst.	> Se till att lådan är ordentligt låst och spärrad vid stängning (se kapitel Stänga och låsa kylskåpet sida 235).

Felindikering



ANVISNING

- Alla fel indikeras genom att LED-felindikatorn blinkar orange (se Reglage och lysdioder sida 231). Antalet blinkningar beror på typen av fel. Varje blinkning pågår en kvarts sekund. Efter sekvensen av blinkningar följer en paus. "Felblinkningarna" upprepas var fjärde sekund.
- I ECO-, EFFEKT- och FRYSLÄGE hörs ytterligare en ljudsignal.

Blinkningsfrekvens	Error	Möjlig orsak
1	Under- eller överspänning	Försörjningsspänningen ligger utanför det inställda området.
2	Fläkt-överström	Fläkten belastar elektronikenheten med mer än 1 A.
3	Motorn startar inte	Rotorn har fastnat. Tryckdifferensen i kylsystemet är för hög.
4	För lågt varvtal	Om kylsystemet belastas för mycket kan motorns min. varvtal inte upprätthållas.
5	Övertemperatur, elektronikenhet	Elektronikenheten blir för varm om kylsystemet belastas för mycket eller om för hög temperatur har ställts in.
Konstant	Fel på temperaturgivare	Temperaturgivaren är defekt.

14 Garanti

Den lagstadgade garantitiden gäller. Kontakta tillverkarens filial i ditt land (se dometic.com/dealer) eller din återförsäljare om produkten är defekt.

För reparations- och garantibehandling skickar du med följande dokument när du returnerar produkten:

- En kopia på fakturan med inköpsdatum
- En reklambeskrivning eller felbeskrivning

Observera att självständiga eller icke professionella reparationer kan påverka säkerheten och leda till att garantin blir ogiltig.

15 Kassering



OBSERVERA! Risk för skada

Kylapparatens isolering innehåller brännbart cyklopentan och det krävs särskilda rutiner för avfallshanteringen. När kylapparaten har uppnått slutet av livscykeln ska den lämnas till lämplig återvinningscentral.



Lämna om möjligt förpackningsmaterialet till återvinning. Kontakta ett lokalt återvinningscenter eller specialiserad återförsäljare för information om hur man kasserar produkten i enlighet med gällande bestämmelser.

16 Tekniska data

Gå till respektive produktsida på dometic.com eller kontakta tillverkaren direkt (se dometic.com/dealer) för en aktuell EU-försäkran om överensstämmelse.

Den här apparaten uppfyller kraven för UN/ECE-förordningen R10.

	NRXD0050(C/S)	NRXD0060(C/S)
Volym		
• Kylfack	41,6 L	51,9 L
• Frysack	4,4 L	6,1 L
• Total kapacitet	46 L	58 L
• Total kapacitet (frysack borttaget)	44 L	55 L
Anslutningsspänning	12 / 24 V==	
Skydd för fritidsbatteri (12 V)		
• Frånkopplingsspänning	10,4 V	
• Återkopplingsspänning	11,7 V	
Skydd för fritidsbatteri (24 V)		
• Frånkopplingsspänning	22,8 V	
• Återkopplingsspänning	24,2 V	
Klimatklass	T	
Förvaringstemperaturområde:		
• Kylfack	0 °C ... 12 °C	
• Frysack	-15 °C ... -5 °C	
• Frysläge	-6 °C	
Avsedd användning av omgivningstemperaturen	16 °C ... 43 °C	
Köldmedium	R600a	
mängden köldmedium	12 g	

SV NRXD50-60

	NRXD0050(C/S)	NRXD0060(C/S)
Koldioxidekvivalent	0,000 t	0,000 t
Global uppvärmningspotential (GWP)	3	
Buller (EN 60704)	40 ... 45 dB(A)	
Mått H x B x D	525 mm x 380 mm x 510 mm (med fötter och distansbricka)	525 mm x 448 mm x 537 mm (with feet and spacer)
Nettovikt	18,9 kg	20,3 kg

Norsk

1	Viktige merknader.....	251
2	Symbolforklaring.....	251
3	Forklaring av symboler på apparatet.....	252
4	Nettsikkerhet.....	252
5	Relaterte dokumenter.....	252
6	Sikkerhetsinstruksjoner.....	252
7	Leveringsomfang.....	255
8	Tilbehør.....	255
9	Forskriftsmessig bruk.....	256
10	Teknisk beskrivelse.....	256
11	Før første bruk.....	259
12	Informasjon om oppbevaring av matvarer.....	260
13	Spare strøm.....	261
14	Åpne kjøleskapet.....	261
15	Lukke og sikre kjøleskapet.....	262
16	Slå av og på.....	262
17	Stille inn driftsmodusene.....	263
18	Stille inn kjølenivået.....	263
19	Omplassering av skuffeavdelene.....	263
20	Fjerne frysevarerommet.....	264
21	Ta ut og sette inn skuffen.....	265
22	Installere AC/DC-adapteren (ekstrautstyr).....	269
23	Rengjøring og vedlikehold.....	269
24	Feilretting.....	272
25	Garanti.....	275
26	Avfallshåndtering.....	276
27	Tekniske spesifikasjoner.....	276

1 Viktige merknader

Vennligst les disse instruksjonene nøye og følg alle anvisninger, retningslinjer og advarsler i denne produktveiledningen for å sikre at du installerer, bruker og vedlikeholder produktet ordentlig til enhver tid. Disse instruksjonene MÅ alltid følge med produktet.

Ved å bruke dette produktet bekrefter du at du har lest alle anvisninger, retningslinjer og advarsler grundig, og at du forstår og samtykker i å overholde vilkårene slik de er presentert her. Du godtar å bruke dette produktet kun til tiltenkt formål og bruksområder, og i samsvar med anvisningene, retningslinjene og advarslene slik de er presentert i denne produktveiledningen, så vel som i samsvar med alle gjeldende lovbestemmelser og forskrifter. Hvis anvisningene og advarslene som er presentert her, ikke blir lest og fulgt, kan det føre til personskader hos deg selv eller andre, skader på produktet eller skader på annen eiendom i nærheten. Denne produktveiledningen med sine anvisninger, retningslinjer og advarsler, samt relatert dokumentasjon, kan være underlagt endringer og oppdateringer. For oppdatert produktinformasjon, se documents.dometic.com.

2 Symbolforklaring

Et signalord identifiserer sikkerhetsmeldinger og meldinger om mulige skader på eiendom, og indikerer også alvorlighetsgraden av faren.



ADVARSEL!

Kjennetegner en farlig situasjon som - dersom den ikke unngås - kan resultere i alvorlige personskader, eventuelt med døden til følge.



FORSIKTIG!

Kjennetegner en farlig situasjon som - dersom den ikke unngås - kan resultere i mindre til moderate personskader.



PASS PÅ!

Kjennetegner en situasjon som – dersom den ikke unngås – kan føre til materielle skader.



MERK Ytterligere informasjon om betjening av produktet.

3 Forklaring av symboler på apparatet



Advarsel! Fare for brann. Antennelige materialer.

4 Nettsikkerhet

Vi bekrefter at dette produktet er i samsvar med Security and Telecommunications Infrastructure regulation (Storbritannia). Du finner samsvarserklæringen på documents.dometic.com. Hvis du vil rapportere en sikkerhetshendelse, sender du en e-post til productcybersecurity@dometic.com. Det kommer sikkerhetsoppdateringer i minst fem år etter produksjonsdatoen.

5 Relaterte dokumenter



Du finner monteringsanvisningen på nett på qr.dometic.com/bfgpppU

6 Sikkerhetsinstruksjoner

Grunnleggende sikkerhet



ADVARSEL! Fare for elektrisk støt

- > Montering og demontering av kjøleskapet skal kun utføres av kvalifisert personell.
- > Installasjon i vaskerom og områder som utsettes for vann, må utføres av en kvalifisert tekniker.
- > Ved installasjon av kjøleskapet under en baldakin eller lignende, må du sørge for at kjøleskapet beskyttes mot regn og vannsprut.
- > Kjøleskapet må ikke tas i bruk hvis det har synlige skader.
- > Reparasjoner av dette kjøleskapet skal kun utføres av kvalifisert personell. Feil reparasjoner kan føre til betydelige farer hhv. skader på kjøleskapet.
- > Hvis tilkoblingskabelen til dette kjøleskapet kommer til skade, må det skiftes ut av produsenten, produsentens kundeservice eller en annen kvalifisert person for å unngå farlige situasjoner.
- > Ved posisjonering av kjøleskapet, sørg for at strømledningen ikke sitter fast eller er skadet.
- > Ikke plasser flere mobile strømkontakter eller mobile strømforsyninger bak på kjøleskapet.
- > Ikke berør blanke ledninger med bare hender.

**ADVARSEL! Brannfare**

- > Kjølemiddelet i kjølekretsløpet er svært antennelig, og en eventuell lekkasje kan forbrenningsgasser dannes dersom apparatet står i et lite rom. Ved skader på kjølekretsløpet:
 - Hold åpne flammer og potensielle tennkilder unna kjøleskapet.
 - Sørg for god ventilasjon i rommet.
 - Slå av kjøleskapet.
- > For kjøleskap med antennelig kjølemiddel: Kjølekretsløpet inneholder en liten mengde miljøvennlig, men antennelig kjølemiddel. Det skader ikke ozonlaget, og øker ikke drivhuseffekten. Kjølemiddel som lekker ut, kan ta fyr.
- > For kjøleskap med antennelig kjølemiddel: Ikke benytt eller oppbevar kjølemiddel i lukkede rom med null eller minimal luftgjennomstrømning.
- > Kjølekretsløpet må ikke åpnes under noen omstendigheter.
- > Hold installasjonsnisjen for kjøleskapet fri for elektriske komponenter og lyskilder, som under normal eller unormal drift genererer gnister eller lysbuer (dvs. releer eller sikringsbokser).
- > Isolasjonen av kjøleskapet inneholder antennelig syklopentan og krever spesielle avfallshåndteringsprosedyrer. Lever inn kjøleskapet til en egnet gjenvinningsstasjon etter endt levetid.

**ADVARSEL! Eksplosjonsfare**

Ikke oppbevar eksplosjonsfarlige stoffer som spraybokser med drivgass i kjøleskapet.

**ADVARSEL! Helsefare**

- > Dette kjøleskapet kan brukes av barn fra 8 år og oppover, personer med reduserte fysiske, sensoriske eller mentale evner, eller personer som mangler erfaring og kunnskap hvis de er under oppsyn eller har fått veiledning i hvordan kjøleskapet brukes på en forsvarlig måte og forstår hvilke farer det innebærer.
- > Barn i alderen 3–8 år får lov til å laste inn og ut av kjøleskapet.
- > Rengjøring og vedlikehold skal ikke utføres av barn uten at de er under oppsyn.
- > Barn skal være under tilsyn for å sikre at de ikke leker med kjøleskapet.

**ADVARSEL! Fare for at barn blir innestengt**

Demonter skuffen før du avhender det gamle kjøleskapet, slik at barn ikke kan låse seg inne i kjøleskapet.

**FORSIKTIG! Helsefare**

- > For å unngå farer som følge av en manglende stabilitet på kjøleskapet, må det festes i samsvar med installeringsinstruksene.
- > Hold ventilasjonsåpningene, på kjøleskapet og i dets kabinett eller i den innebyggede rammen, frie for hindringer.
- > Ikke bruk mekaniske gjenstander eller andre midler til å fremskynde avrimingsprosessen, med mindre de er anbefalt av produsenten.
- > Kjølekretsløpet må ikke åpnes eller skades under noen omstendigheter.
- > Ikke bruk elektriske apparater inne i kjøleskapet med mindre produsenten anbefaler slik bruk av slike apparatene.

**FORSIKTIG! Fare for personskader**

- > Brennbare materialer må ikke brukes eller oppbevares i eller i nærheten av kjøleskapet.
- > Ikke plasser artikler på eller mot kjøleskapet.
- > Kjøleskapet må ikke modifiseres.
- > Ikke grip i hengselet.

**PASS PÅ! Fare for skader**

- > Et eventuelt kondensavløp må holdes rent til enhver tid.
- > Hvis kjøretøyet har luftegitter, må du ikke bruke høytrykksspyler til å rengjøre kjøretøyet i området rundt luftegitteret.
- > Kjøleskapet må ikke utsettes for regn.
- > Trekk aldri ut støpselet fra stikkkontakten etter tilkoblingskabelen.

Sikkerhet ved bruk av kjølesystemet**FORSIKTIG! Helsefare**

- > Forsikre deg om at kjøleskapet bare fylles med varer som tåler nedkjøling til den valgte temperaturen.
- > Overflater som kan komme i kontakt med matvarer og tilgjengelige deler av dreneringssystemet må rengjøres regelmessig.
- > Oppbevar rått kjøtt og fisk i egnede beholdere i kjøleskapet, slik at det ikke kommer i kontakt med eller kan dryppe på andre matvarer.
- > Hvis døren er åpen i en lengre periode, kan dette føre til en vesentlig økning av temperaturen i rommene i kjøleskapet. Hvis kjøleskapet blir værende tomt over lengre tid:
 - Slå av kjøleskapet.
 - Avrim kjøleskapet.
 - Rengjør og tørk kjøleskapet.
 - La skuffen være åpen for å unngå muggdannelse inne i kjøleskapet. Sett kjøleskapsskuffen og fryserdøren i vinterposisjon (hvis tilgjengelig).

**FORSIKTIG! Fare for personskader**

- > Ikke grip i hengselet.
- > Lukk og lås kjøleskapsskuffen før du begynner å kjøre.
- > Kjølesystemet på baksiden av kjøleskapet blir svært varmt under drift. Hvis kjøleskapet er utstyrt med luftegitter, må du beskytte deg selv mot kontakt med varme deler når du fjerner luftegitteret.
- > Kjøleskapsskuffen eller fryserdøren kan løsne fullstendig ved feil bruk. Skyv skuffen eller døren igjen til du hører et tydelig klikk.

**PASS PÅ! Fare for skader**

- > **Fare for overoppheting!** Påse at varme som oppstår under drift alltid blir tilstrekkelig ventilert bort. Forsikre deg om at kjøleskapet står langt nok unna vegger eller gjenstander, slik at luften kan sirkulere.
- > Ikke overgå skuffens maksimale last.
- > Ikke fyll innsiden med is eller væsker.
- > Beskytt kjøleskapet og kabelen mot varme og fuktighet.
- > Trekk aldri ut støpselet fra stikkkontakten etter tilkoblingskabelen.

**MERK**

- > Hvis kjøretøyet batteriforvaltningssystem slår av kjøleskapet for å beskytte batteriet, kontakter du kjøretøyprodusenten.
- > Ved omgivelsestemperaturer på 15 °C ... 25 °C velger du innstillingen for gjennomsnittlig temperatur.
- > For å unngå matsvinn, skal du gjøre følgende:
 - Hold temperatursvingningen så lav som mulig. Åpne kun fryseren så ofte og så lenge som nødvendig. Lagre matvarene slik at luften kan sirkulere godt.
 - Forsikre deg om at kjøleskapet bare fylles med varer som tåler nedkjøling til den valgte temperaturen.

- Oppbevar matvarene som vist på illustrasjonene.
- Hvis temperaturen kan justeres: Juster temperaturen etter mengde og type matvarer.
- Matvarer kan enkelt absorbere eller frigi lukt eller smak. Oppbevar alltid matvarene tildekket eller i lukkede beholdere/flasker.

Trygg montering av kjøleskapet



ADVARSEL! Brannfare

- > Pass på at bearbejdingen av silikontetningsmiddelet e.l. blir jevn og uten rester. Hvis silikontråder kommer i kontakt med varme deler eller åpen ild, er det fare for brann.
- > Ikke monter kjøleskapet i nærheten av åpen ild eller andre varmekilder (radiatorer, gassovner osv.).



PASS PÅ! Fare for skader

- > Hold enheten i selve skapet under transport.
- > Kjøleskapet er kun egnet for installasjon i en innbyggingsnische. Kjøleskapet skal festes i møbler/skap med en festeramme eller andre flenser for å forhindre at kjøleskapet velter. Når kjøleskapet er installert, skal bare forsiden være tilgjengelig.

7 Leveringsomfang

Antall	Beskrivelse
1	Kompressorkjøleskap
1	Avløpsalbue
4	Låsehette
1	Hurtigveiledning
1	Bruksanvisning (bare på nett)
1	Monteringsanvisning

8 Tilbehør

Tilgjengelig som tilbehør (ikke inkludert i leveransen):

Beskrivelse	Art.nr.
Festeramme inkludert bunnramme	
• NRXD0050	9620012877
• NRXD0060	9620012881
Festeramme inkludert bunnramme (svart)	
• NRXD0050	9620012874
• NRXD0060	9620012875
Vekselstrøm-/likestrøm-adapter	9620013449 (EU) 9620013450 (UK)

9 Forskriftsmessig bruk

Kjøleskapet er beregnet for:

- Installasjon i campingvogner, bobiler, båter og lastebiler
- Kjøling og oppbevaring av matvarer
- Oppbevaring av forhåndsfrost mat
- Innendørs bruk
- Kun NRXD0050S, 0060S: Utendørs bruk på båter*

*Kun NRXD0050C, 0060C: Ved bruk i båter må enheten installeres i et oppholdsrom og ikke på dekk.

Dette kjøleskapet er ikke ment for kommersiell bruk, detaljhandel eller husholdningsbruk.

Kjøleskapet er **ikke** egnet for:

- oppbevaring av legemidler
- oppbevaring av etsende stoffer eller stoffer som inneholder løsemidler
- hurtigfrysing av matvarer

Frysevarerommet er egnet for oppbevaring av allerede nedfrosset mat, samt oppbevaring eller lagring av iskrem og isbiter. Det er ikke egnet til å fryse matvarer som hittil ikke har vært frosset.

Kjøleskapet er ment for montering i et møbel eller en installasjonsnisje.

Optimal kjøleytelse er gitt ved omgivelsestemperaturer på mellom 16 °C ... 43 °C .

Dette produktet er kun egnet for det tiltenkte formålet og bruksområdet i samsvar med disse instruksjonene.

Denne veiledningen gir informasjon som er nødvendig for korrekt montering og/eller bruk av produktet. Feilaktig montering og/eller ukorrekt bruk eller vedlikehold fører til utilfredsstillende ytelse og mulig svikt.

Produsenten fraskriver seg ethvert ansvar for personskader eller materielle skader på produktet som følge av

- feilaktig installasjon, montering eller tilkobling, inkludert for høy spenning
- feilaktig vedlikehold eller bruk av andre reservedeler enn originale reservedeler levert av produsenten
- modifisering av produktet uten at det er gitt uttrykkelig godkjenning av produsenten
- bruk til andre formål enn beskrevet i denne veiledningen

Dometic forbeholder seg rettigheten til å endre produktet ytre og produktspesifikasjoner.

10 Teknisk beskrivelse

Kjøleskapet er et kompressorkjøleskap.

Kjøleskapet er egnet til å brukes på en likespenning på 12 V eller 24 V , og kan dermed også brukes i campingvogner eller båter.

Kjøleskapet kan gjøres om til en vekselstrøm-/likestrøm-enhet gjennom en vekselstrøm-/likestrøm-adapter (tilbehør) som kan festes på.

Kjøleskapsskuffen kan trekkes ut etter håndtaket og tas helt ut av kjøleskapet i forbindelse med rengjøring. Flasker og annen drikkevareemballasje kan adskilles med skuffeavdelere for å sikre at de ikke velter når skuffen trekkes ut. Skuffeavdelerne kan fjernes og flyttes etter behov.

Modellen er fabrikkmontert med et frysevarerom som kan tas av og monteres på nytt.

Kjøleskapsdøren har en låsemekanisme for å holde den godt lukket under kjøring og ved bevegelser av kjøretøyet eller båten.

Alle materialer som er benyttet i kjølesystemet, er beregnet for matvarer.



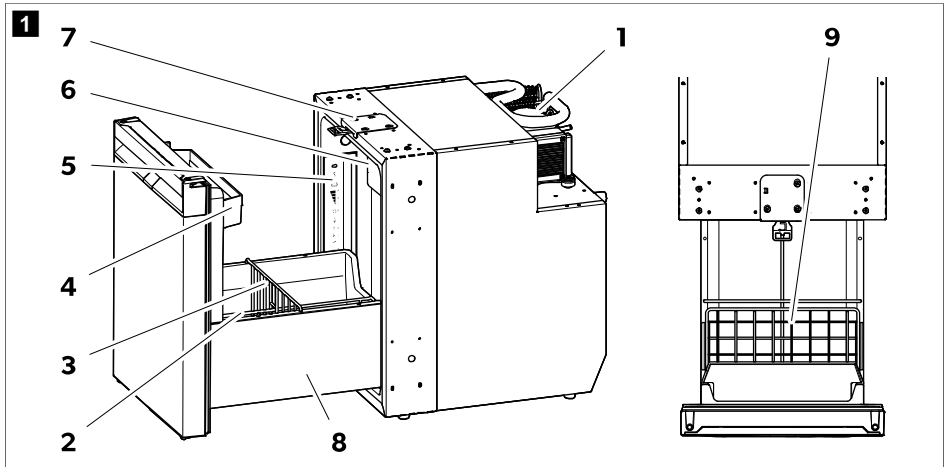

Apparatbeskrivelse

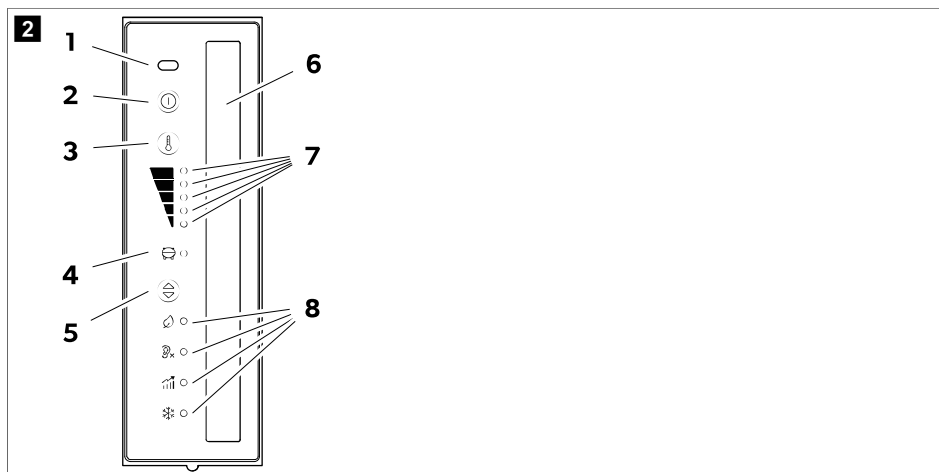

Nr.	Forklaring
1	Kompressor
2	Skuffeavdeler (loddrett)
3	Skuffeavdeler (vannrett)
4	Topphylle til dør
5	Kontrollpanel med skjerm
6	Frysevarerom
7	Dørlås for ventilasjon
8	Dekorativt sidepanel til skuff
9	Hylle

Kontroll- og visningselementer



Nr.	Forklaring
1	IR-døråpningssensor
2	Ⓞ ON/OFF-knapp
3	Ⓜ Innstillingsknapp for kjølenivå
4	Indikatorlampe for kompressor og feil
5	Ⓢ Knapp for driftsmodus
6	Innvendig belysning
7	Indikatorlampe for kjølenivå
	 Kjølenivå 5
	 Kjølenivå 4
	 Kjølenivå 3
	 Kjølenivå 2
 Kjølenivå 1	
8	Indikatorlampe for driftsmodus

Indikatorlampe for kompressor og feil





Indikatorlampen for kompressor og feil viser driftsstatus til kompressoren eller hvis det er feil:

Farge	Beskrivelse
Hvit	Kompressor på
Oransje	Kompressor av

Farge	Beskrivelse
Oransje (blinkende)	Feil (se kapittel Indikasjon på feil på side 275)

Indikatorlampe for driftsmodus

Indikatorlampen for driftsmodus viser følgende innstillingsalternativ:

Symbol	Beskrivelse
	ECO-modus: Drift med redusert energiforbruk. Kjølenivå 1–3
	QUIET-modus: Drift med redusert støynivå. Kjølenivå 1–4
	PERFORMANCE-modus: Kjølenivå 1–5
	FREEZER-modus: Drift med frysevarerommet fjernet. Kjøler ned hele innsiden av kjøleskapet til -6°C .

11.1 Før første bruk



MERK

- Ikke oppbevar matvarer i kjøleskapet de første 4 timene etter at det tas i bruk.
- Ved første gangs igangkjøring av kjøleskapet kan det oppstå lukt som forsvinner etter noen timer. Gjennomluft rommet godt.
- Kjøleeffekten kan bli påvirket av:
 - Omgivelsestemperaturen (f.eks. hvis kjøretøyet utsettes for direkte sollys)
 - Mengden matvarer som skal kjøles
 - Hvor ofte lokket blir åpnet

- Rengjør innsiden av kjøleskapet av hygieniske årsaker (se kapittelet Rengjøring og vedlikehold på side 269).
- Plasser kjøretøyet vannrett, spesielt ved igangkjøring og fylling av kjøleskapet før reisen starter.

Justere dørlåsen

Dørlåsen øverst på kjøleskapet kan justeres til å regulere skuffens lukkebredde ( fig. 3 på side 260).

1. Med skuffen lukket og låst kan du prøve å åpne skuffen uten å bruke håndtaket ved å dra i sidene.
2. Mål hvor langt døren kan åpnes ( fig. 3 på side 260, 1.).

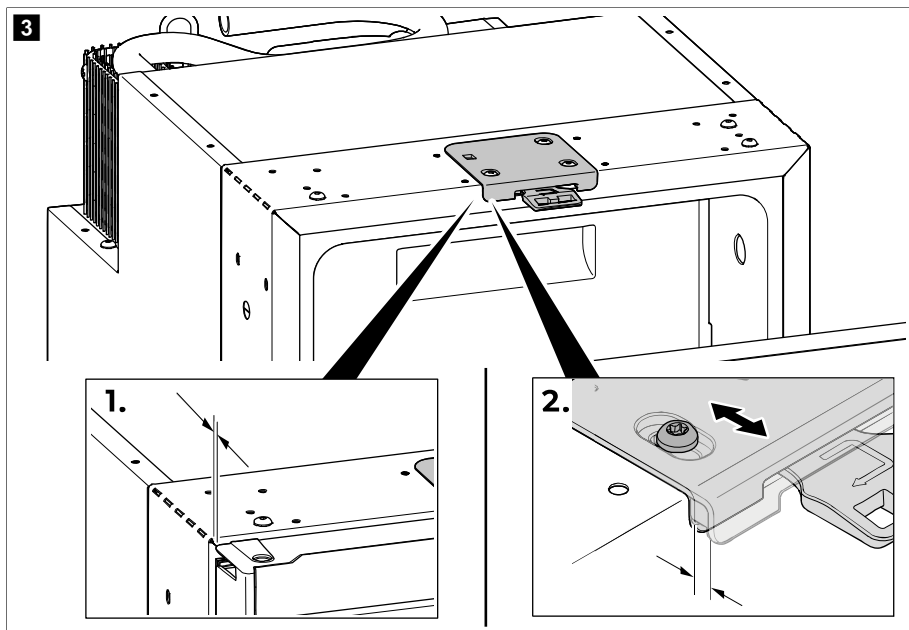

3. Hvis skuffen åpnes eller åpningen er større enn 5 mm, justerer du dørlåsposisjonen helt til åpningen er i området 2 ... 5 mm ( fig. **3** på side 260, **2.**).



MERK Når dørlåsen er justert, må du sørge for at skuffen låses ordentlig når den lukkes (se kapittelet Lukke og sikre kjøleskapet på side 262).

11.2 Informasjon om oppbevaring av matvarer



FORSIKTIG! Helsefare

Hvis kjøleskapet blir utsatt for en omgivelsestemperatur på under 10 °C over lengre tid, kan en jevn regulering av fryseromstemperaturen ikke garanteres lenger. Det kan forårsake at temperaturen til frysevarerommet øker og at de lagrede matvarene tines.



PASS PÅ! Fare for skader

Ikke oppbevar kullsyreholdige drikker i frysevarerommet.

For å unngå matsvinn, skal du gjøre følgende:

- Hold temperatursvingningen så lav som mulig. Bare åpne kjøleskapet så ofte og så lenge det er nødvendig, slik at du unngår en betydelig økning av temperaturen i rommene i kjøleskapet. Lagre matvarene slik at luften kan sirkulere godt.
- Kontroller at kjøleeffekten i kjøleskapet er egnet for matvarene du ønsker å kjøle.
- Forsikre deg om at kjøleskapet bare fylles med varer som tåler nedkjøling til den valgte temperaturen.
- Hvis temperaturen kan justeres: Juster temperaturen etter mengde og type matvarer.
- Oppbevar matvarene som vist på illustrasjonene.

- Matvarer kan enkelt absorbere eller friggi lukt eller smak. Oppbevar alltid matvarene tildekket eller i lukkede beholdere/flasker.
- > Oppbevar matvarer som vist.

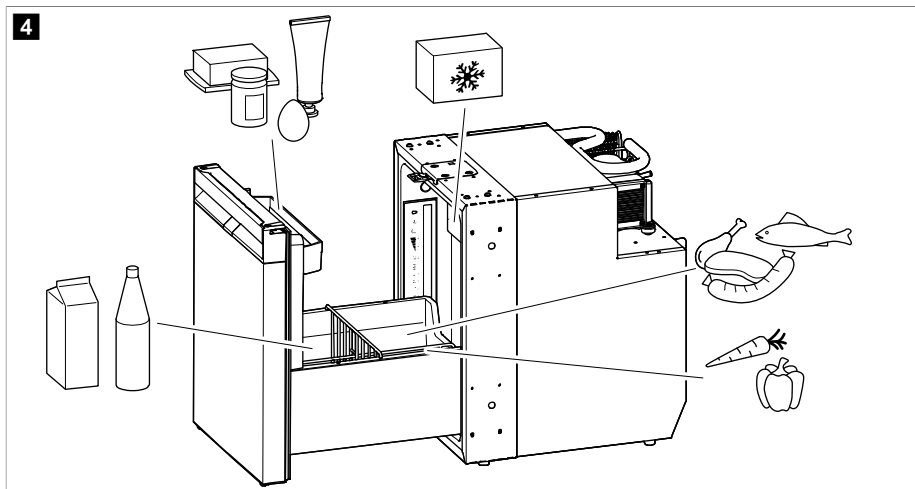

11.3 Spare strøm

- Åpne kun kjøleskapet så ofte og så lenge som nødvendig.
- Kjøøl ned varme matvarer før du setter dem inn i boksen for å holde dem kjølige.
- Rim av kjøleskapet hvis det har dannet seg is i det.
- Unngå unødvendig høy innetemperatur.
- For et optimalt strømforbruk plasserer du hyllene og skuffene i henhold til posisjonen deres ved levering.
- Kontroller regelmessig at dørtetningen fortsatt passer riktig.
- Rengjør kondensatoren regelmessig for støv og forurensinger.

11.4 Åpne kjøleskapet

- > For å åpne kjøleskapet går du frem som anvist.

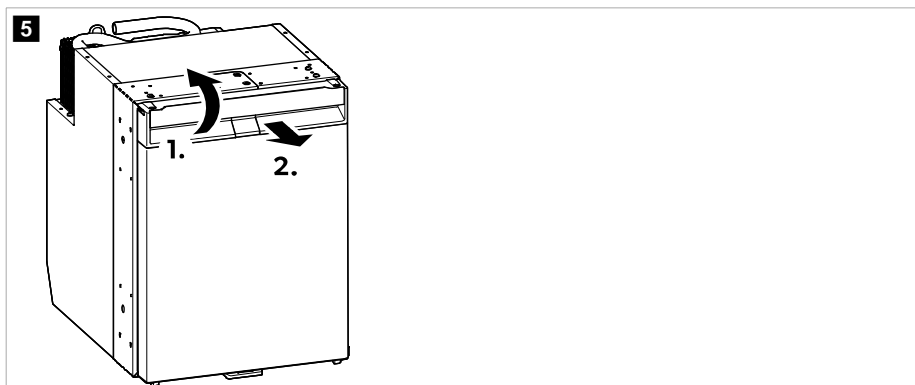

11.5 Lukke og sikre kjøleskapet



FORSIKTIG! Fare for personskader

Hvis døren ikke er festet korrekt må det dyttes forsiktig opppe og nede på døren helt til den smekker på plass.



MERK Kjøleskapsdøren har en låsemekanisme som også fungerer som transportsikring.

- > NRXD0050C, 0060C: Trykk igjen døren til det høres et tydelig klikk øverst.

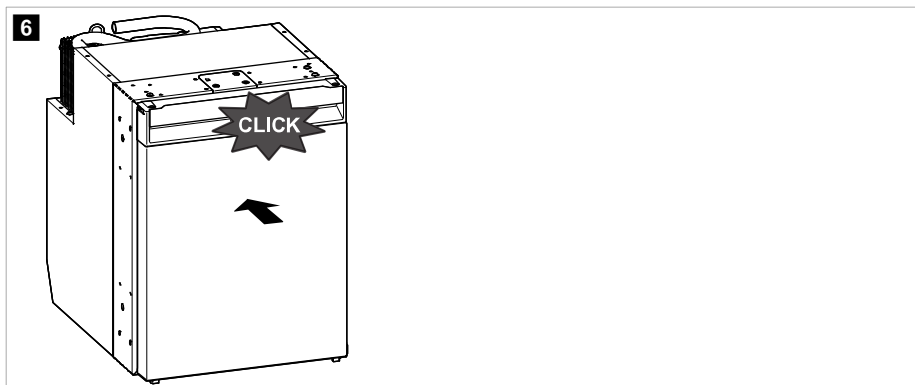

- > NRXD0050S, NRX0060S: Trykk igjen døren helt til det høres et tydelig klikk opppe og nede.

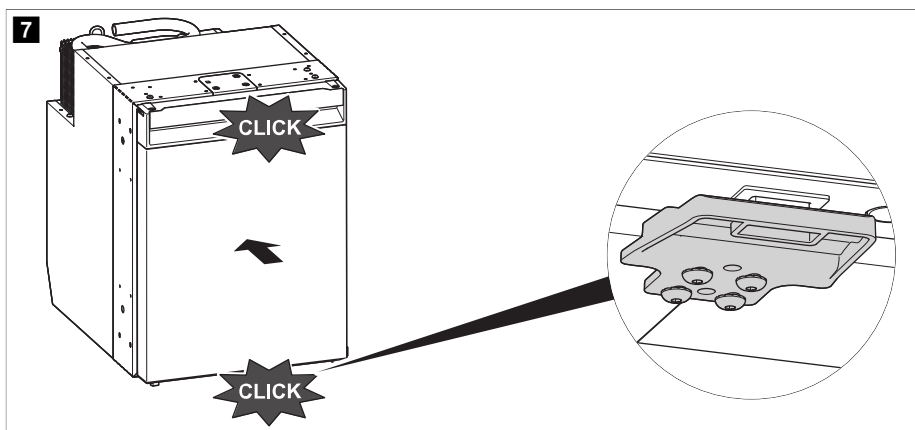



- ✓ Døren er nå lukket og låst.

11.6 Slå av og på



MERK Slå alltid av kjøleskapet hvis det ikke skal brukes på en god stund.

- > Trykk og hold inne -knappen én gang i minst 2 s sekunder for å slå på.
- ✓ Kjøleskapet slår seg på med det kjølenivået og den driftsmodusen som ble valgt sist.
- > Trykk og hold inne -knappen i minst 2 s sekunder for å slå av.

11.7 Stille inn driftsmodusene



MERK Ved bruk av ECO-, PERFORMANCE- eller FREEZER-modus, forblir systemet i denne modusen til ytterligere endringer blir gjennomført.

- > For å stille inn driftsmodus, trykker du på -knappen gjentatte ganger til indikatorlampen for driftsmodus lyser for den ønskede driftsmodusen.

Bruke ECO-modus

Med ECO-modus aktivert, drives kjøleskapet med redusert energiforbruk ved kjølenivåene 1–3.

- ✓ Indikatorlampen for ECO-modus () og indikatorlampen for kjølenivå for det valgte kjølenivået lyser.

Bruke QUIET-modus

Med QUIET-modus aktivert, drives kjøleskapet med redusert støynivå ved kjølenivåene 1–4.



MERK

- QUIET-modus er ikke tilgjengelig hvis kjøleskapet er i FREEZER-modus.
- Når du bruker QUIET-modus, forblir kjøleskapet i denne modusen i 8 h og går deretter tilbake til den forrige modusen (ECO- eller PERFORMANCE-modus).

- ✓ Indikatorlampen for QUIET-modus () og indikatorlampen for kjølenivå for det valgte kjølenivået lyser.

Bruke PERFORMANCE-modus

Med PERFORMANCE-modus aktivert, drives kjøleskapet i standardmodus ved kjølenivåene 1–5.

- ✓ Indikatorlampen for driftsmodus og PERFORMANCE-modus () og indikatorlampen for det valgte kjølenivået lyser.

Bruke FREEZER-modus

Når FREEZER-modusen er aktivert, kjøles kjøleskapsrommet ned til -6°C .



MERK Fjern frysevarerommet for å oppnå optimal bruk av FREEZER-modusen. Når frysevarerommet er fjernet, nås måltemperaturen på -6°C mye raskere, og hele indre del av kjøleskapet kan kjøles ned til -6°C .

- ✓ Indikatorlampen for driftsmodus for FREEZER-modus () og alle indikatorlamper for kjølenivå lyser samtidig.

11.8 Stille inn kjølenivået

- > For å stille inn kjølenivået, trykker du på -knappen gjentatte ganger til ønsket kjølenivå er nådd.

11.9 Omplussing av skuffeavdelene

Skuffeavdelene og hyllen kan fjernes og flyttes etter behov.

- > For å flytte skuffeavdelene og hyllen som ønsket, går du frem som vist.

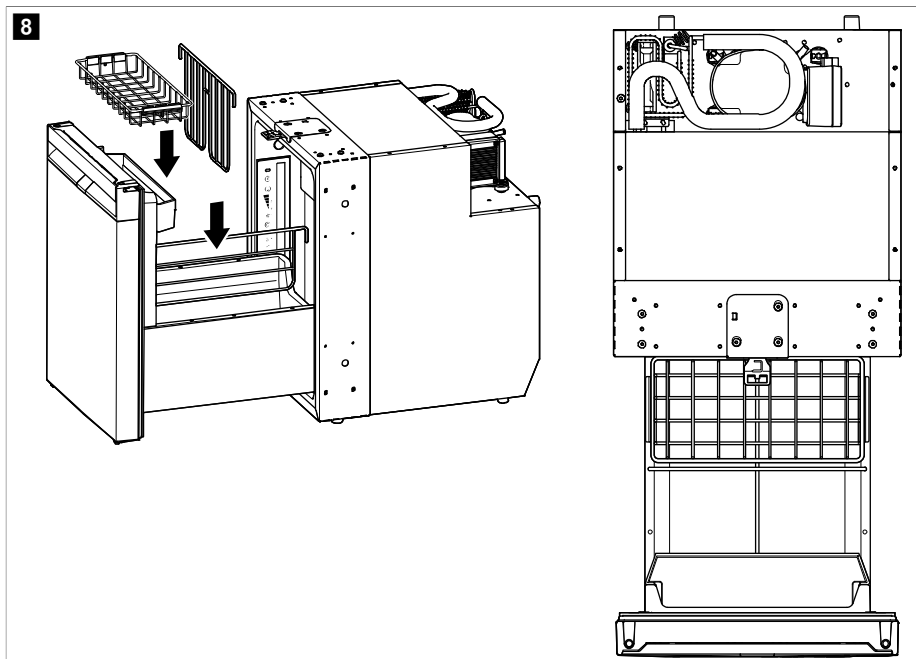

11.10 Fjerne frysevarerommet



PASS PÅ! Fare for skader

- > Lukk døren til frysevarerommet for å fjerne frysevarerommet.
- > Ta tak i frysevarerommet på bunnen. Ikke dra i døren til frysevarerommet.
- > Lagre frysevarerommet på en tørr og trygg plass.

- > For å fjerne frysevarerommet, går du frem som vist.

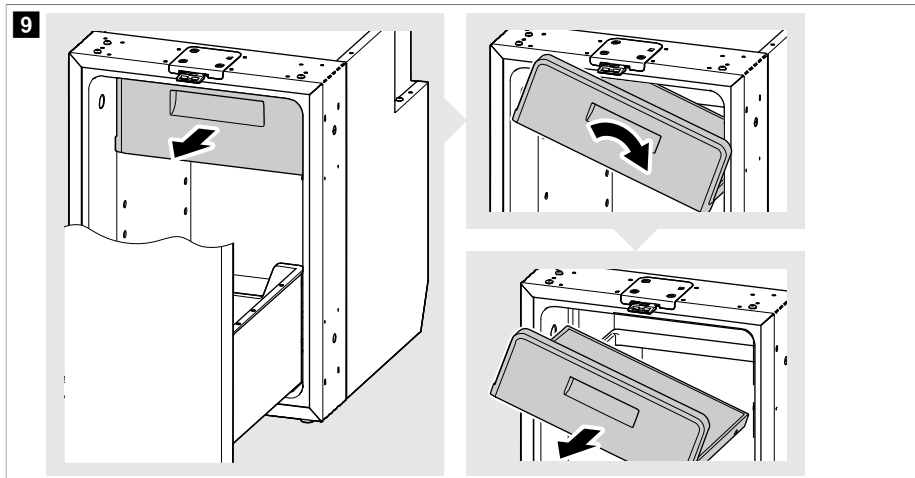

11.11 Ta ut og sette inn skuffen

Løsne skuffen



PASS PÅ! Fare for skader

Fjern innholdet i skuffen før du tar den ut.

1. Trekk skuffen helt ut, og løsne skruene bak døren på sidepanelet på begge sider (**2.**).

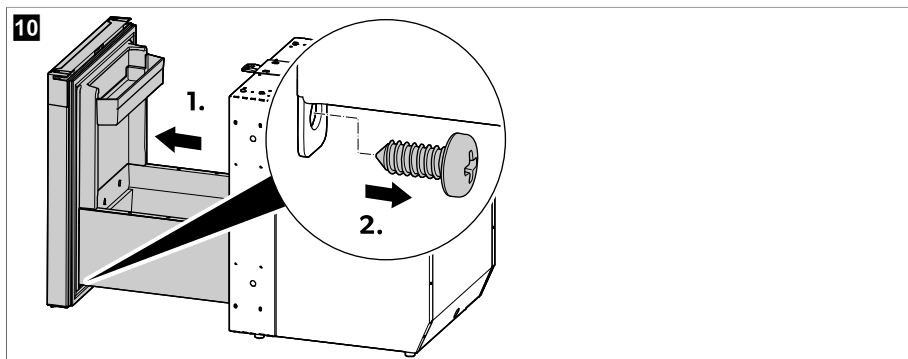

2. Fjern sidepanelene. Dette gjør du ved å skyve det første sidepanelet mot skapet for å løsne det fra fangkrokene (**1.**). Gjenta prosessen på den andre siden med det andre sidepanelet.

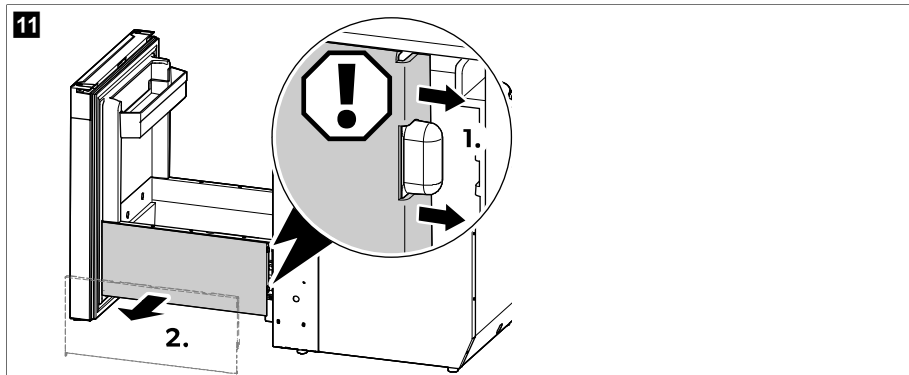

3. Skyv spaken på den ene siden oppover, og skyv samtidig spaken på den andre siden nedover og trekk skuffen forsiktig ut.

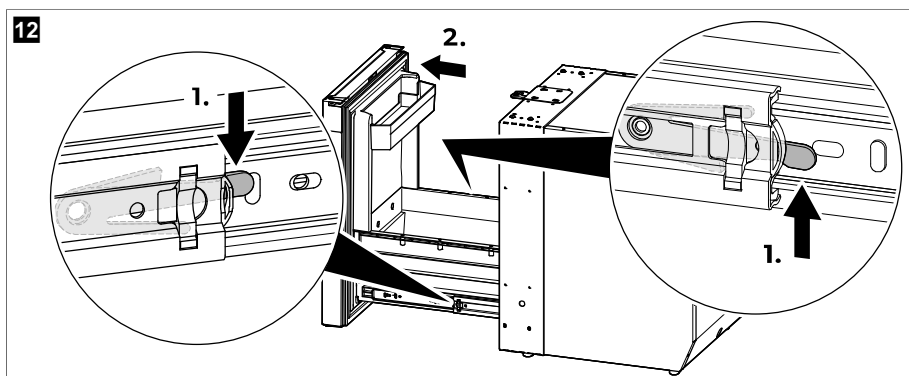

Sette inn skuffen



PASS PÅ! Fare for skader

- > Sørg for å holde skuffen i vannrett stilling når du justerer skuffeskinne i forhold til skapskinnene. Dette er for å unngå skade på skinnene.
- > Det skal ikke være noe i skuffen når den settes inn.

1. Trekk den ene av skapskinnene utover til midten, og skyv den andre skapskinnen helt inn.

13

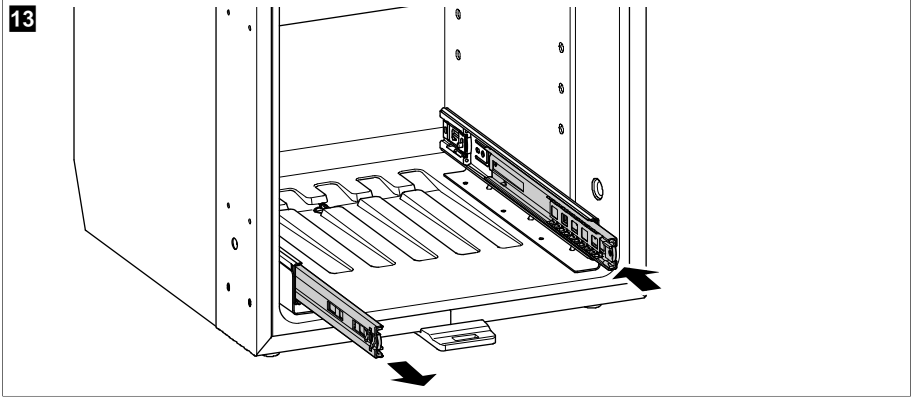

2. Juster sporet på den forlengede skapskinnen i forhold til sporet på den tilsvarende skuffeskinnen. Trykk skuffeskinnen på plass på skapskinnen, og skyv den forsiktig.

14

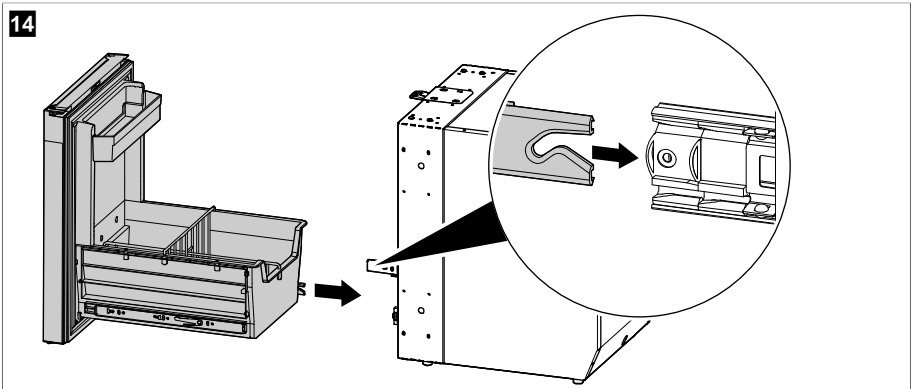

3. Skyv skuffen forsiktig innover på skinnene, og juster sporet på skapskinnen i forhold til føringen på den tilsvarende skuffeskinnen. Trykk skuffeskinnen på plass på skapskinnen, og skyv den forsiktig.

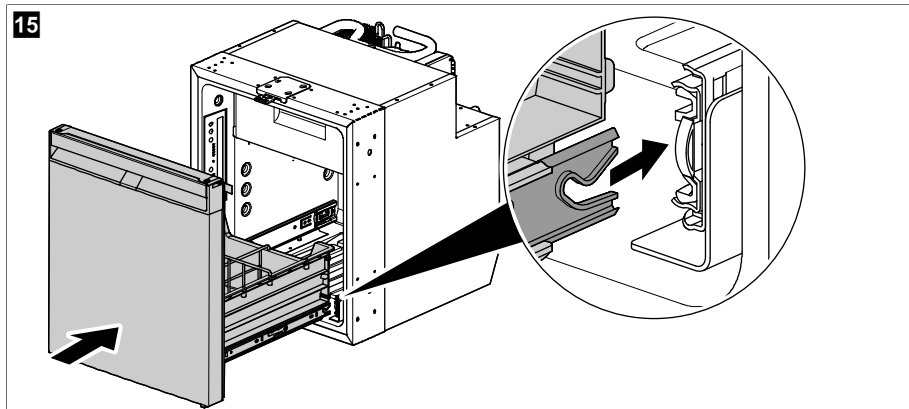

4. Åpne og lukk skuffen flere ganger for å sikre at den glir lett.



PASS PÅ! Fare for skader

Hvis skuffen ikke glir lett på skinnene, sitter ikke skuffeskinnen ordentlig i sporet på skapskinnen. Løsne og juster skinnene slik at de glir lett på hverandre. Ikke prøv å sette sammen skinnene med makt eller å flytte skuffen på skinnene med makt.

5. Fest sidepanelene. For å gjøre dette trykker du det første sidepanelet på plass på fangkroken. Gjenta prosessen på den andre siden med det andre sidepanelet.

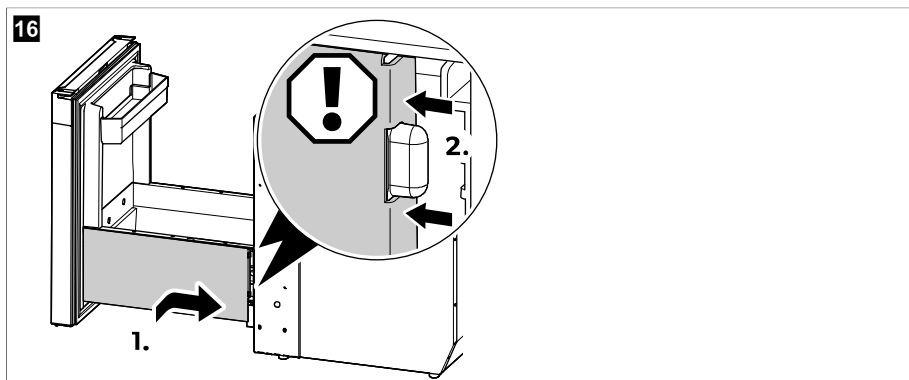

6. Fest skruene bak døren på sidepanelet på begge sider.

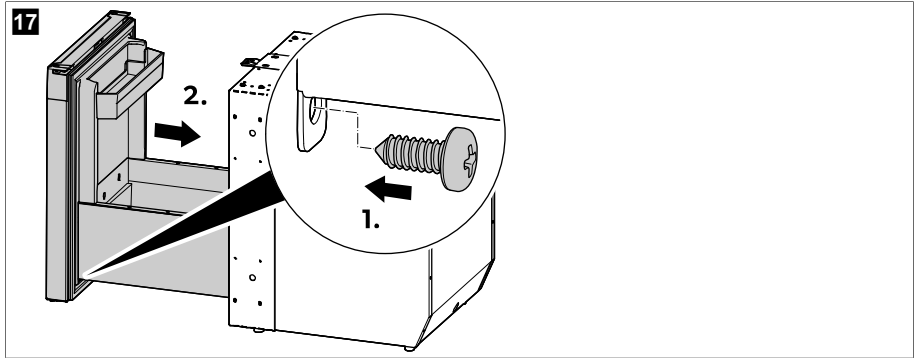

11.12 Installere AC/DC-adapteren (ekstraustyr)



Finn monterings- og bruksanvisningen til AC/DC-adapteren på nett på qr.dometic.com/bfgpqr.

> For å installere vekselstrøm-/likestrømsadapteren (tilbehør) går du frem som vist.

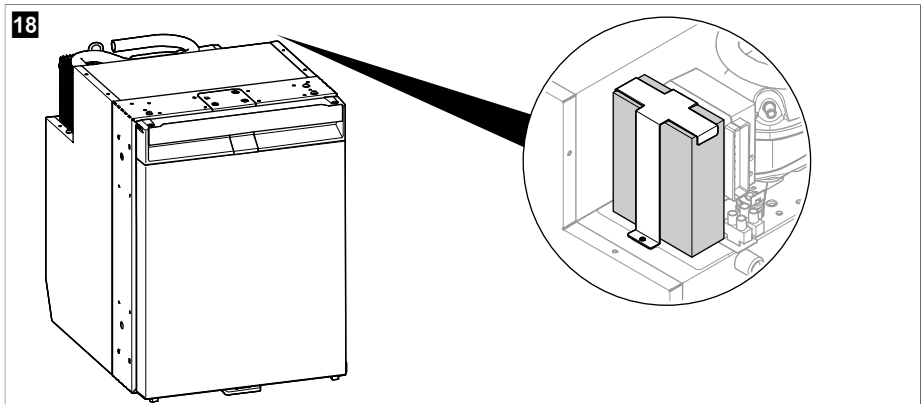

12 Rengjøring og vedlikehold



ADVARSEL! Fare for elektrisk støt

Før rengjøring og vedlikehold må kjøleskapet alltid kobles fra strømforsyningen.



PASS PÅ! Fare for skader

> Ikke bruk skurende rengjøringsmidler eller harde gjenstander under rengjøring.

- > Bruk aldri harde eller spisse redskaper for å fjerne is, eller for å løsne frose gjenstander.
- > Pass på at det ikke drypper vann inn i forseglingene. Dette kan skade elektronikken.

**PASS PÅ! Fare for skader**

Lyskilden kan bare skiftes ut av produsenten, et serviceverksted eller andre kvalifiserte personer for å unngå fare.

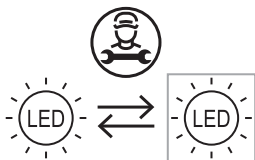

MERK Ta ut skuffen om nødvendig for å rengjøre innsiden av kjøleskapet grundig (se kapittelet Ta ut og sette inn skuffen på side 265).

- > Rengjør kjøleskapet regelmessig både innvendig og utvendig med en fuktig klut, og med en gang det blir skittent. Når kjøleapparatet er rengjort, tørker man av det med en klut.
- > Kontroller kondensvannutløpet regelmessig.
Rengjør kondensvannutløpet ved behov. Hvis det er tilstoppet, samles det opp kondensvann på bunnen av kjøleskapet.
- > Fjern støv og smuss regelmessig fra kondensatoren med en fuktig klut.

Kjølekretsløp

Kjølekretsløpet er vedlikeholdsfritt.

Avrime kjøleskapet**PASS PÅ! Fare for skader**

Ikke bruk mekaniske eller andre hjelpemidler for å fremskynde avrimingen.



MERK Over tid dannes det rim på bakveggen inne i kjøleskapet. Når dette rimlaget er omtrent 3 mm, må du tine av kjøleskapet.

> For å tine av kjøleskapet, følger du illustrasjonen.

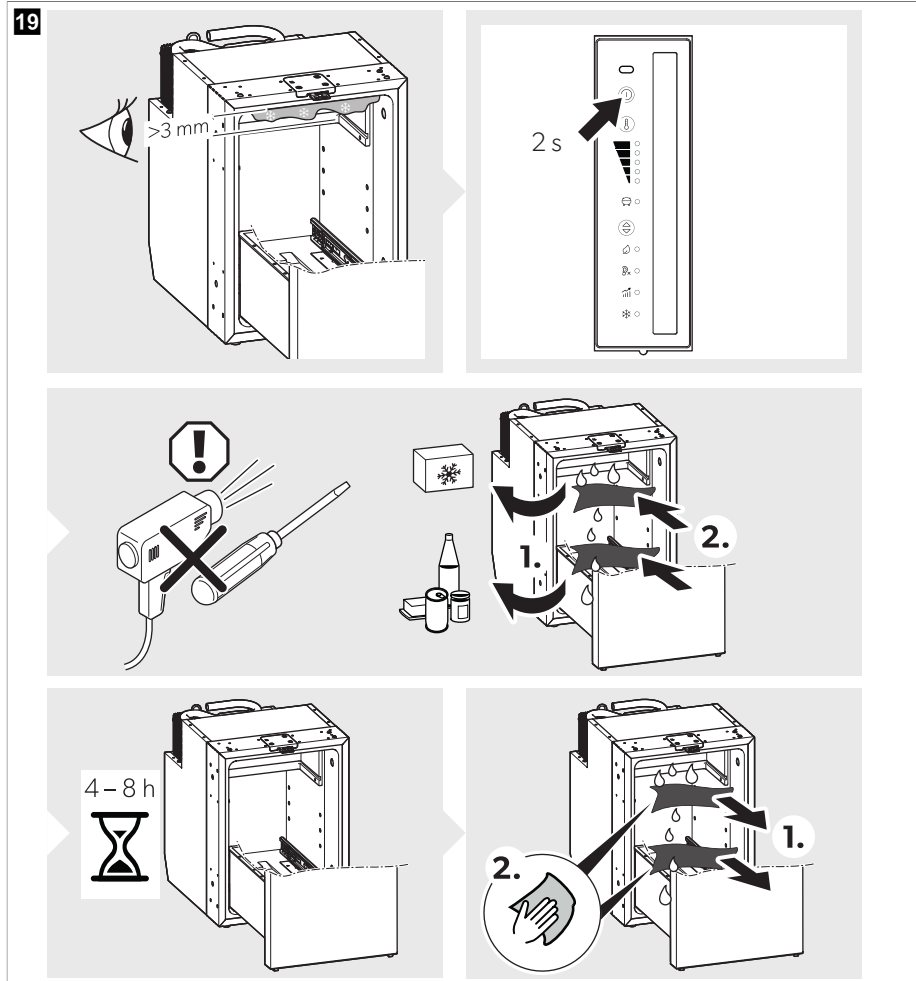

Sette kjøleskapsdøren i oppbevaringsposisjon



FORSIKTIG! Fare for personskader

Oppbevaringsposisjonen skal ikke brukes under kjøring.



MERK Sett kjøleskapsdøren i oppbevaringsposisjonen hvis kjøleskapet ikke skal brukes på en god stund. Dermed unngår man muggdannelse.

> Tine av kjøleskapet (se Avrime kjøleskapet på side 270).

> Sett kjøleskapsdøren i oppbevaringsposisjon som vist.

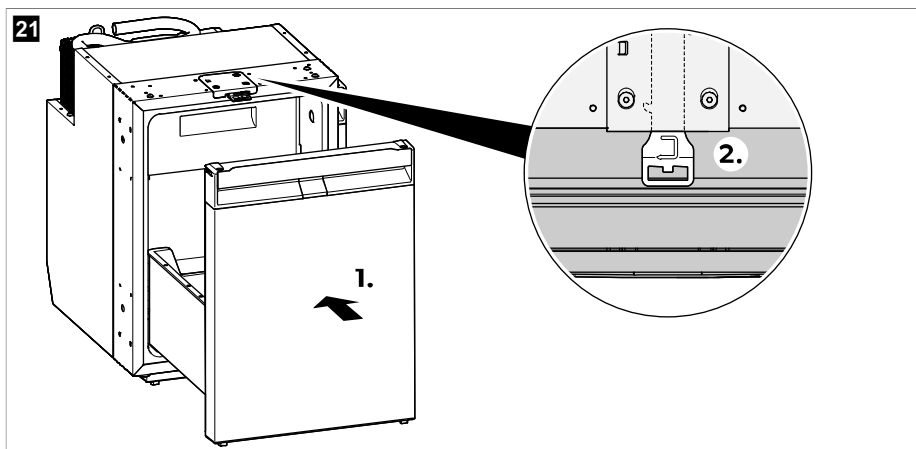
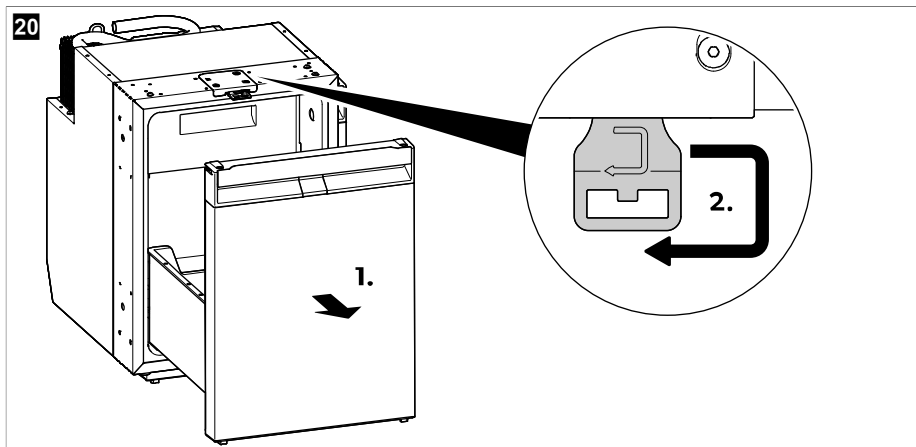

13 Feilretting



MERK For sikker drift av forbrukerenheter på 12 V i campingvognen under kjøring, må det sørges for at trekkvognen leverer tilstrekkelig spenning. På noen kjøretøy kan batteriadministrasjonssystemet automatisk slå av forbrukerenhetene for å beskytte batteriet. Informer deg om dette hos kjøretøyprodusenten.

22

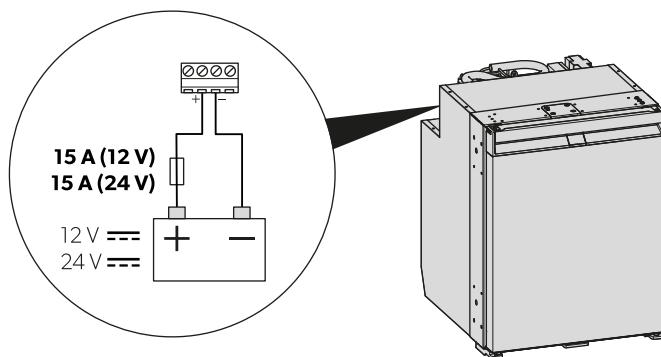

Problem	Mulig årsak	Løsningsforslag
Kjøleskapet fungerer ikke.	Sikringen i likestrømledningen er defekt.	> Skift ut sikringen (☐ fig. 22 på side 273).
	Kjøretøysikringen har gått.	> Skift ut kjøretøysikringen. Se bruksanvisningen for kjøretøyet.
	Kjøretøybatteriet er utladet.	> Kontroller kjøretøybatteriet og lad det opp.
	Tenningen er ikke slått på.	> Slå på tenningen.
	Temperaturen ved kompressoren er for lav (< 0 °C).	> Lukk eller dekk til alle utvendige luftgittere fullstendig med isolasjonsmateriale.
	Kjøleskapet slås av automatisk hvis spenningen er utilstrekkelig. (Sluttutladningsspenning: 10,4 V)	> Lad opp batteriet. Kjøleskapet starter opp igjen automatisk. (Innkoblingsspenning: 11,7 V)
Dårlig kjøleeffekt, innetemperaturen stiger. Kompressoren går kontinuerlig.	Luftingen rundt aggregatet er ikke tilstrekkelig.	> Sjekk at luftgitteret ikke er blokkert. > Flytt kjøleskapet til et annet sted.
	De innvendige veggene er tiliset.	> Kontroller om kjøleskapdøren lukker riktig. > Forsikre deg om at kjøleskaps-tetningen passer ordentlig og ikke er skadet. > Tine av kjøleskapet (se Avriming kjøleskapet på side 270).
	Temperaturen er stilt inn for høyt.	> Still inn en lavere temperatur.
	Omgivelsestemperaturen er for høy.	> Ta ut luftgitteret fra tid til annen, slik at den varme luften slipper raskere ut.

Problem	Mulig årsak	Løsningsforslag
	Det ble plassert for mye matvarer i kjøleskapet på én gang.	> Ta ut litt av matvarene.
	Det ble plassert for mye varme matvarer i kjøleskapet på én gang.	> Ta ut de varme matvarene og la de kjøle seg ned før du setter dem inn.
	Kjøleskapet har ikke vært lenge i drift.	> Sjekk temperaturen på nytt etter 4 h / 5 h .
	Kondensatoren er skitten.	> Rengjør kondensatoren (se kapittel Rengjøring og vedlikehold på side 269).
	Viften er defekt.	> Kontakt et autorisert serviceverksted.
Dårlig kjøleeffekt, innetemperaturen stiger. Kompressoren brukes ikke ofte.	Batterikapasiteten er tom.	> Lad batteriet.
Dårlig kjøleeffekt, innetemperaturen stiger. Denne kompressoren fungerer ikke (batteritilkobling).	Feil på forbindelsen mellom batteri og elektronikk.	> Opprett forbindelse.
	Hovedbryteren er defekt (hvis en slik er montert).	> Skift ut hovedbryteren.
	Ekstra ledningssikring avbrent (hvis dette er montert).	> Skift ut sikringen.
	Batterispenningen er for lav.	> Lad batteriet.
	Batterikapasiteten er for lav.	> Skift ut batteriet.
	Ledningene er løse. Kontakten er dårlig (korrosjon).	> Opprett forbindelse.
	Kabeltversnittet er for lite.	> Skift ut kablen.
Dårlig kjøleeffekt, innetemperaturen stiger. Kompressoren fungerer ikke (tilkobling til vekselspanning).	Kompressoren er defekt.	> Kontakt et autorisert serviceverksted.
	Tilførselsledningen er brutt.	> Opprett forbindelse.
	Hovedbryteren er defekt (hvis en slik er montert).	> Skift ut hovedbryteren.
	Ekstra ledningssikring avbrent (hvis dette er montert).	> Skift ut sikringen.
Uvanlige lyder.	Kompressoren er defekt.	> Kontakt et autorisert serviceverksted.
	En komponent til kjølekretsløpet kan ikke bevege seg fritt (ligger inntil veggen).	> Bøy komponenten forsiktig vekk fra hindringen.

Problem	Mulig årsak	Løsningsforslag
	Det er et fremmedlegeme innklemt mellom kjøleenheten og veggen.	> Fjern fremmedlegemet.
	Viftestøy.	> Kontakt et autorisert serviceverksted.
Skuffen åpnes utilsiktet ved bevegelse (f.eks. under kjøring).	Posisjonen for dørlåsen er ikke stilt inn riktig.	> Juster posisjonen for dørlåsen (se kapittelet Justere dørlåsen på side 259).
Skuffen lukkes ikke på riktig måte.	Posisjonen for dørlåsen er ikke stilt inn riktig.	> Juster posisjonen for dørlåsen (se kapittelet Justere dørlåsen på side 259).
	Posisjonen for dørlåsen er justert, men skuffen er ikke ordentlig låst.	> Kontroller at skuffen låses og sikres ordentlig når du lukker den (se kapittelet Lukke og sikre kjøleskapet på side 262).

Indikasjon på feil



MERK

- Alle feil indikeres av en LED-lampe som blinker oransje (se Kontroll- og visningselementer på side 258). Antall blink avhenger av feiltypen. Hvert blink varer i et kvart sekund. Etter en serie med blink kommer det en pause. Sekvensen for feilen gjentas hvert fjerde sekund.
- I ECO-, PERFORMANCE- og FREEZER-modus hører du et ekstra lydsignal.

Blinkfrekvens	Error	Mulig årsak
1	Under- eller overspenning	Forsyningsspenningen ligger utenfor det innstilte området.
2	Vifte-overstrøm	Viftebelastningen på elektronikkenheten er mer enn 1 A.
3	Motoren starter ikke	Rotoren sitter fast. Differansetrykket i kjølesystemet er for høyt.
4	For lavt turtall	Hvis kjølesystemet er overbelastet, kan ikke motorens minimumsturtall opprettholdes.
5	Overoppheting av elektronikkenheten	Hvis kjølesystemet er for sterkt belastet eller ved for høy temperatur, blir elektronikken for varm.
Vedvarende	Temperatursensorfeil	Temperatursensoren er defekt.

14 Garanti

Lovmessig garantitid gjelder. Hvis produktet er defekt: Ta kontakt med produsentens filial (se dometic.com/dealer) eller forhandler i ditt land.

Ved henvendelser vedrørende reparasjon eller garanti, må du sende med følgende dokumentasjon:

- Kopi av kvitteringen med kjøpsdato

- Årsak til reklamasjonen eller beskrivelse av feilen

Vær oppmerksom på at reparasjoner som utføres selv, eller som ikke utføres på en profesjonell måte, kan gå ut over sikkerheten og føre til at garantien blir ugyldig.

15 Avfallshåndtering



PASS PÅ! Fare for skader

Isolasjonen av kjøleapparatet inneholder antennelig cyklopentan og krever en spesiell bortskaffingsprosess. Lever kjøleenheten på slutten av sin levetid til egnet resirkuleringsstasjon.



Lever emballasje til resirkulering så langt det er mulig. For å kaste produktet endelig ta kontakt med det lokale resirkuleringscenteret eller faghandler om hvordan du kan gjøre dette i overensstemmelse med gjeldende avfallshåndteringsforskrifter.

16 Tekniske spesifikasjoner

For den gjeldende EU-samsvarserklæringen for din enhet kan du se den aktuelle produksiden på dometic.com eller ta kontakt med produsenten direkte (se dometic.com/dealer).

Apparatet er i samsvar med forskriften UN ECE R10.

	NRXD0050(C/S)	NRXD0060(C/S)
Innhold		
• Kjølerom	41,6 L	51,9 L
• Frysevarerom	4,4 L	6,1 L
• Total kapasitet	46 L	58 L
• Total kapasitet (frysevarerom fjernet)	44 L	55 L
Tilkoblingsspenning	12 / 24V ⁼⁼	
Forsyningsbatteribeskyttelse (12 V)		
• Utkoblingsspenning	10,4 V	
• Gjeninnkoblingsspenning	11,7 V	
Forsyningsbatteribeskyttelse (24 V)		
• Utkoblingsspenning	22,8 V	
• Gjeninnkoblingsspenning	24,2 V	
Klimaklasse	T	
Temperaturområde for lagring:		
• Kjølerom	0 °C ... 12 °C	
• Frysevarerom	-15 °C ... -5 °C	
• Freezer-modus	-6 °C	
Tiltentk omgivelsestemperatur ved bruk	16 °C ... 43 °C	

	NRXD0050(C/S)	NRXD0060(C/S)
Kjølemiddel	R600a	
Kjølemiddelmengde	12 g	
CO2-ekvivalent	0,000 t	0,000 t
GWP-verdi	3	
Støyutslipp (EN 60704)	40 ... 45 dB(A)	
Mål H x B x D	525 mm × 380 mm × 510 mm (Med føtter og avstandsstykker)	525 mm × 448 mm × 537 mm (with feet and spacer)
Nettovekt	18,9 kg	20,3 kg

Suomi

1	Tärkeitä huomautuksia.....	278
2	Symbolien selitykset.....	278
3	Laitteen symbolien selitykset.....	279
4	Kyberturvallisuus.....	279
5	Asiaankuuluvat asiakirjat.....	279
6	Turvallisuusohjeet.....	279
7	Toimituskokonaisuus.....	282
8	Lisävarusteet.....	282
9	Käyttötarkoitus.....	283
10	Tekninen kuvaus.....	283
11	Ennen ensimmäistä käyttökertaa.....	286
12	Elintarvikkeiden säilyttämistä koskevia tietoja.....	287
13	Energian säästäminen.....	288
14	Jääkaappipakastimen avaaminen.....	288
15	Jääkaappipakastimen oven sulkeminen ja lukitseminen.....	289
16	Päälle ja pois kytkeminen.....	289
17	Käyttötilojen asettaminen.....	290
18	Jäähdytystehon säätäminen.....	290
19	Laatikon tilanjakajien sijoittelun muuttaminen.....	290
20	Pakastelokeron poistaminen.....	291
21	Laatikon irrottaminen ja asettaminen paikoilleen.....	292
22	AC/DC-sovittimen asennus(valinnainen).....	296
23	Puhdistus ja hoito.....	296
24	Vianetsintä.....	299
25	Takuu.....	303
26	Hävittäminen.....	303
27	Tekniset tiedot.....	303

1 Tärkeitä huomautuksia

Lue nämä ohjeet huolellisesti ja noudata kaikkia tämän tuotteen käyttöohjeissa annettuja ohjeita, määräyksiä ja varoituksia. Näin varmistat, että tuotteen asennus, käyttö ja huolto sujuu aina oikein. Näiden ohjeiden TÄYTYY jäädä tuotteen yhteyteen.

Käyttämällä tuotetta vahvistat lukeneesi kaikki ohjeet, määräykset ja varoitukset huolellisesti ja että ymmärrät ja hyväksyt tässä annetut ehdot. Sitoudut käyttämään tuotetta ainoastaan sen käyttötarkoitukseen ja ilmoitetuissa käyttökohteissa ja noudattaen tässä tuotteen käyttöohjeessa annettuja ohjeita, määräyksiä ja varoituksia sekä voimassa olevia lakeja ja määräyksiä. Tässä annettujen ohjeiden ja varoitusten lukematta ja noudattamatta jättäminen voi johtaa omaan tai muiden loukkaantumiseen, tuotteen vaurioitumiseen tai muun ympärillä olevan omaisuuden vaurioitumiseen. Tähän tuotteen käyttöohjeeseen, ohjeisiin, määräyksiin ja varoituksiin sekä ohaisdokumenteihin voidaan tehdä muutoksia ja niitä voidaan päivittää. Katso ajantasaiset tuotetiedot osoitteesta documents.domestic.com.

2 Symbolien selitykset

Merkkisana tunnistaa turvallisuusviestejä ja omaisuusvahinkoihin liittyviä viestejä ja osoittaa lisäksi vaaratekijän vakavusasteen.



VAROITUS!

Viittaa vaaralliseen tilanteeseen, joka voi johtaa kuolemaan tai vakavaan loukkaantumiseen, jos sitä ei vältetä.



HUOMIO!

Viittaa vaaralliseen tilanteeseen, joka voi johtaa lievään tai kohtalaiseen loukkaantumiseen, jos sitä ei vältetä.



HUOMAUTUS!

Viittaa tilanteeseen, joka voi johtaa omaisuusvahinkoon, jos sitä ei vältetä.



OHJE Tuotteen käyttöä koskevia lisätietoja.

3 Laitteen symbolien selitykset



Varoitus! Tulipalovaara. Syttyvät materiaalit.

4 Kyberturvallisuus

Vahvistamme, että tämä tuote on seuraavan standardin mukainen: Security and Telecommunications Infrastructure regulation (UK). Vaatimustenmukaisuusvakuutus löytyy osoitteesta documents.dometic.com. Jos haluat ilmoittaa tietoturvahäiriöstä, lähetä sähköpostia osoitteeseen productcybersecurity@dometic.com. Tietoturvapäivityksiä toimitetaan vähintään viiden vuoden ajan valmistuspäivämäärän jälkeen.

5 Asiaankuuluvat asiakirjat



Asennusohje on verkossa osoitteessa qr.dometic.com/bfgppU

6 Turvallisuusohjeet

Perusturvallisuus



VAROITUS! Sähköiskun vaara

- > Jääkaappipakastimen saavat asentaa ja irrottaa ainoastaan tehtävään pätevät henkilöt.
- > Anna kosteisiin tiloihin ja vedelle altistuville alueille tehtävät asennustyöt ainoastaan ammattilaisen tehtäväksi.
- > Jos asennat jääkaappipakastimen katoksen tai vastaavan alle, varmista, että jääkaappipakastin on suojassa sateelta ja roiskevedeltä.
- > Jääkaappipakastinta ei saa ottaa käyttöön, jos siinä on näkyviä vaurioita.
- > Ainoastaan pätevä henkilöstö saa korjata tätä jääkaappipakastinta. Epäasianmukaisista korjauksista saattaa aiheutua huomattavia vaaroja tai vahinkoa jääkaappipakastimelle.
- > Jos tämän jääkaappipakastimen liitännäjohto vaurioituu, valmistajan tai valtuutetun asiakaspalvelun tai vastaavasti pätevän henkilön pitää vaihtaa se vaaran välttämiseksi.
- > Kun sijoitat jääkaappipakastinta paikalleen, varmista, ettei virtajohto tartu kiinni mihinkään eikä vaurioidu.
- > Älä sijoita siirrettäviä pistorasialistoja tai siirrettäviä virtalähteitä jääkaappipakastimen taakse.

- > Älä kosketa avojohtimia koskaan paljain käsin.



VAROITUS! Palovaara

- > Jäähdytyskierron sisältämä kylmäaine on helposti syttyvää, ja jos sitä vuotaa, on olemassa vaara, että tilaan kertyy palavia kaasuja, jos laite on pienessä tilassa. Jos jäähdytyskierrossa on mikä tahansa vaurio:
 - Pidä avoilekit ja mahdolliset sytytyslähteet loitolla jääkaappipakastimesta.
 - Tuuleta tila huolellisesti.
 - Kytke jääkaappipakastin pois päältä.
- > Jos jääkaappipakastimessa on syttyvää kylmäainetta: Jäähdytyskierto sisältää pienen määrän ympäristöystävällistä mutta syttyvää kylmäainetta. Se ei vahingoita otsonikerrosta eikä edistä kasviuoneilmiötä. Vuotava kylmäaine voi syttyä.
- > Jos jääkaappipakastimessa on syttyvää kylmäainetta: Älä käytä äläkä säilytä jääkaappipakastinta suljetussa tilassa, jossa ilma ei liiku lainkaan tai liikkuu vain minimaalisen vähän.
- > Älä missään tapauksessa avaa jäähdytyskiertoa.
- > Varmista, että jääkaappipakastimen asennussyvennyksessä ei ole sähkökomponentteja eikä valonlähteitä, jotka normaalissa tai normaalista poikkeavassa käytössä synnyttävät kipinöitä tai valokaaren (esim. releet tai sulakerasiat).
- > Jääkaappipakastimen eristeet sisältävät syttyvää syklopentaania, joten ne vaativat erityisen hävittämismenetelmän. Kun jääkaappipakastin on tullut käyttöikänsä päähän, toimita se asianmukaiseen kierrätyspisteeseen.



VAROITUS! Räjähdyksivaara

Älä säilytä jääkaappipakastimessa räjähdysalttiita esineitä kuten aerosolipurkkeja, joissa on punneainetta.



VAROITUS! Terveysvaara

- > Tätä jääkaappipakastinta voivat käyttää valvonnan alaisuudessa myös vähintään 8-vuotiaat lapset samooin kuin henkilöt, joiden fyysiset, aistinvaraiset tai henkiset kyvyt ovat rajoittuneet tai joilta puuttuu laitteen käytön vaatima kokemus tai tietämys, mikäli edellä mainittuja henkilöitä on opastettu käyttämään jääkaappipakastinta turvallisesti ja mikäli henkilöt ymmärtävät laitteen käyttöön liittyvät riskit.
- > 3–8-vuotiaat lapset saavat täyttää ja tyhjentää jääkaappipakastinta.
- > Lapset eivät saa ilman valvontaa puhdistaa laitetta eivätkä ryhtyä käyttäjälle sallittuihin kunnossapitotöihin.
- > Lapsia tulee valvoa sen varmistamiseksi, etteivät he leiki jääkaappipakastimella.



VAROITUS! Lasten loukkuun jäämisen vaara

Irrota laatikko ennen vanhan jääkaappipakastimen hävittämistä, jotta lapset eivät voi jäädä loukkuun jääkaappipakastimen sisään.



HUOMIO! Terveysvaara

- > Jääkaappipakastin on kiinnitettävä asennusohjeen mukaisesti, jotta jääkaappipakastimen epävakaudesta aiheutuva vaara voidaan välttää.
- > Pidä jääkaappipakastimessa ja sen syvennyksessä tai upotuskalusteessa olevat tuuletusaukot vapaina esteistä.
- > Älä käytä muita kuin valmistajan suosittelemia välineitä tai muita keinoja sulatuksen nopeuttamiseen.
- > Älä missään tapauksessa avaa tai vaurioita jäähdytyskiertoa.
- > Älä käytä jääkaappipakastimen sisällä sähkölaitteita, ellei valmistaja suosittele näitä sähkölaitteita tähän tarkoitukseen.

**HUOMIO! Loukkaantumisvaara**

- > Älä käytä tai säilytä syttyviä materiaaleja tässä jääkaappipakastimessa tai sen lähellä.
- > Älä aseta mitään jääkaappipakastimen päälle tai sitä vasten.
- > Älä tee tähän jääkaappipakastimeen mitään muutoksia.
- > Älä koske saranaan.

**HUOMAUTUS! Vahingonvaara**

- > Huolehdi siitä, että mahdollinen kondenssiveden tyhjennysaukko pysyy aina puhtaana.
- > Jos jääkaappipakastimessa on tuuletusrilät, älä käytä painepesuria niiden lähetyvillä, kun puhdistat ajoneuvoa.
- > Jääkaappipakastinta ei saa altistaa sateelle.
- > Älä irrota pistoketta pistorasiasta johdosta vetämällä.

Kylmälaitteen käyttöturvallisuus**HUOMIO! Terveysvaara**

- > Varmista, että panet jääkaappipakastimeen vain tuotteita, joita saa säilyttää valitussa lämpötilassa.
- > Puhdista säännöllisesti pinnat, jotka voivat joutua kosketuksiin elintarvikkeiden ja poistoputkiston suojaamattomien osien kanssa.
- > Säilytä raaka liha ja kala jääkaappipakastimessa sopivissa säilytysastioissa, niin että ne eivät ole kosketuksissa muiden elintarvikkeiden kanssa eikä niistä voi valua mitään muihin elintarvikkeisiin.
- > Oven avaaminen pitkiksi ajoiksi voi merkittävästi nostaa lämpötilaa jääkaappipakastimen lokeroissa. Jos jääkaappipakastin jätetään tyhjäksi pitkäksi ajaksi:
 - Kytke jääkaappipakastin pois päältä.
 - Sulata jääkaappipakastin.
 - Puhdista ja kuivaa jääkaappipakastin.
 - Jätä laatikko auki, jotta jääkaappipakastimen sisälle ei pääse muodostumaan hometta. Aseta jääkaappipakastimen laatikko ja pakastelokeron ovi talviasentoon, jos se on käytettävissä.

**HUOMIO! Loukkaantumisvaara**

- > Älä koske saranaan.
- > Sulje ja salpaa jääkaappipakastimen laatikko ennen ajon alkua.
- > Jääkaappipakastimen taustapuolella oleva kylmäkoneisto kuumenee käytössä voimakkaasti. Jos jääkaappipakastimessa on tuuletusrilät, varo koskettamasta kuumia osia, kun irrotat tuuletusrilät.
- > Laitteen laatikko tai pakastinlokeron ovi saattaa väärin käytettynä irrota laitteesta. Paina laatikko ja ovi kiinni niin, että kuulet selvän naksahduksen.

**HUOMAUTUS! Vahingonvaara**

- > **Ylikuumentumisvaara!** Huolehdi aina siitä, käytössä syntyvä lämpö saadaan johdettua riittävän hyvin pois. Huolehdi siitä, että jääkaappipakastin on riittävän etäällä seinistä tai esineistä, jotta ilma pääsee kiertämään.
- > Huomioi laatikon enimmäiskuormitus.
- > Älä täytä sisätilaa jäällä tai nesteellä.
- > Suojaa jääkaappipakastin ja johto kuumuudelta ja kosteudelta.
- > Älä irrota pistoketta pistorasiasta johdosta vetämällä.

**OHJE**

- > Ota yhteyttä ajoneuvosi valmistajaan, jos ajoneuvosi akkuohjausjärjestelmä kytkee jääkaappipakastimen pois päältä akun suojaamiseksi.

- > Valitse keskimääräinen lämpötila-asetus, jos ympäristön lämpötila on 15 °C ... 25 °C .
- > Huomaa seuraava ruokahävikin välttämiseksi:
 - Pidä lämpötilan heilailtu mahdollisimman pienenä. Avaa pakastin vain tarvittaessa ja vain niin pitkäksi aikaa kuin on tarpeen. Säilytä elintarvikkeet niin, että ilma pääsee kiertämään hyvin.
 - Varmista, että panet jääkaappipakastimeen vain tuotteita, joita saa säilyttää valitussa lämpötilassa.
 - Sijoittele erityyppiset elintarvikkeet kuvien esittämällä tavalla.
 - Jos lämpötilaa voidaan säätää: Säädä lämpötila elintarvikkeiden määrää ja tyyppiä vastaavaksi.
 - Elintarvikkeeseen voi helposti tarttua hajua tai makua tai siitä voi irrota näitä. Säilytä elintarvikkeet aina peitetyinä tai suljetuissa astioissa/pulloissa.

Jääkaappipakastimen turvallinen asennus



VAROITUS! Palovaara

- > Varmista, että työ tehdään siististi ja ilman jäämiä, kun käytetään silikonitivistemassaa tms. Jos silikonisäikeet joutuvat kosketuksiin kuumien osien tai avoliekkien kanssa, on olemassa palovaara.
- > Älä asenna jääkaappia avotulen tai muiden lämpölähteiden lähelle (lämmitin, kaasu-uunit jne.).



HUOMAUTUS! Vahingonvaara

- > Pidä laitteesta kiinni kuljetuksen aikana vain sen rungosta.
- > Jääkaappipakastin sopii asennettavaksi ainoastaan asennussyvennykseen. Jääkaappipakastin on kiinnitettävä kalusteisiin/kaappeihin kiinnityskehyksellä tai muilla laipoilla, jotta jääkaappipakastin ei kaatuisi. Ainoastaan jääkaappipakastimen etuosaan tulee päästä käsiksi asennuksen jälkeen.

7 Toimituskonaisuus

Määrä	Kuvaus
1	Kompressorijääkaappipakastin
1	Tyhjennyskulma
4	Kiinnityssuoja
1	Pikakäyttöohje
1	Käyttöohje (vain verkkoversio)
1	Asennusohje

8 Lisävarusteet

Saatavissa lisävarusteena (ei sisälly toimituskonaisuuteen):

Kuvaus	Tuotenro
Kiinnityskehys, mukaan lukien alakehys	
• NRXD0050	9620012877
• NRXD0060	9620012881
Kiinnityskehys, mukaan lukien alakehys (musta)	
• NRXD0050	9620012874

Kuvaus	Tuotenumero
• NRXD0060	9620012875
AC/DC-sovitin	9620013449 (EU) 9620013450 (UK)

9 Käyttötarkoitus

Jääkaappipakastin on tarkoitettu seuraaviin:

- Asennus matkailuvaunuihin, asuntoautoihin, veneisiin ja kuorma-autoihin
- Elintarvikkeiden jäähdyttämisen ja kylmäsäilytys
- Pakasteiden säilytys
- Sisäkäyttö
- Vain NRXD0050**S**, 0060**S**: Ulkokäyttö veneissä*

* Vain NRXD0050**C**, 0060**C**: Kun laitetta käytetään veneissä, se on asennettava oleskelutiloihin eikä avokannelle.

Tätä jääkaappipakastinta ei ole tarkoitettu kaupalliseen, jakelu- eikä kotitalouskäyttöön.

Jääkaappipakastin **ei** sovellu:

- lääkkeiden säilyttämiseen
- syövyttävien aineiden tai liuottimia sisältävien aineiden säilyttämiseen
- elintarvikkeiden nopeaan pakastamiseen

Pakastelokerot sopivat pakastettujen elintarvikkeiden säilyttämiseen, jäätelön säilyttämiseen ja valmistamiseen sekä jääkuutioiden valmistamiseen. Laitte ei sovellu aiemmin sulatettujen elintarvikkeiden pakastamiseen.

Jääkaappipakastin on tarkoitettu asennettavaksi kaapistoon tai asennussyvennykseen.

Optimaalinen jäähdysteho saavutetaan, kun ympäristön lämpötila on 16 °C ... 43 °C .

Tämä tuote soveltuu ainoastaan näissä ohjeissa ilmoitettuun käyttötarkoitukseen ja käyttökohteeseen.

Näistä ohjeista saat tuotteen asianmukaiseen asennukseen ja/tai käyttöön tarvittavat tiedot. Väärin tehdyn asennuksen ja/tai väärän käyttötavan tai vääränlaisen huollon seurauksena laite ei toimi tyydyttävästi, ja se saattaa mennä epäkuntoon.

Valmistaja ei ota vastuuta tapaturmista tai tuotevaurioista, jotka johtuvat seuraavista:

- Väärin tehty asennus tai liitäntä, ylijännite mukaan lukien
- Väärin tehty huolto tai muiden kuin valmistajalta saatavien alkuperäisten varaosien käyttö
- Tuotteeseen ilman valmistajan nimenomaista lupaa tehtyt muutokset
- Käyttö muuhun kuin tässä ohjeessa ilmoitettuun tarkoitukseen

Dometic pidättää itsellään oikeuden muutoksiin tuotteen ulkonäössä ja spesifikaatioissa.

10 Tekninen kuvaus

Jääkaappipakastin on kompressorijääkaappipakastin.

Jääkaappipakastinta voi käyttää 12 V :n tai 24 V :n tasajännitteellä. Siten jääkaappipakastin soveltuu esim. leirintä- ja veneilykäyttöön.

Jääkaappipakastin voidaan muuntaa AC/DC-yksiköksi kiinnitettävän AC/DC-sovittimen avulla (lisävarusteet).

Jääkaappipakastin on laatikko, jonka voi vetää kahvasta ulos ja sen voi ottaa puhdistamista varten kokonaan pois kylmätilasta. Laatikon tilanjakajat varmistavat, että pullot ja juomapakkaukset eivät voi kaatua ulosvedossa. Laatikon tilanjakajat voidaan poistaa ja sijoittaa uudelleen tarpeen mukaan.

Mallissa on tehdasasennettu pakastelokero, jonka voi poistaa ja asentaa takaisin paikalleen.

Jääkaappipakastimen ovessa on lukitusmekanismi, joka pitää sen tiukasti suljettuna ajoneuvon tai veneen liikkeessa. Kaikki jäähdytyslaitteessa käytetyt materiaalit ovat elintarvikkeille harmittomia.



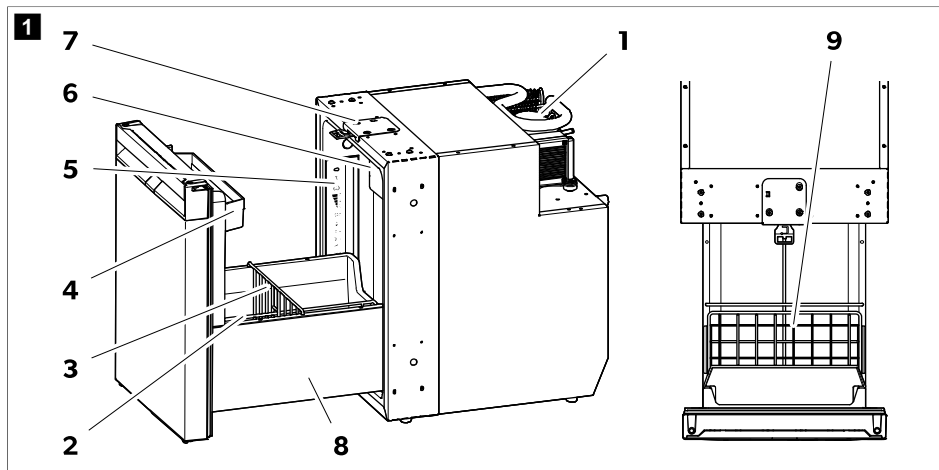



Laitekuvaus

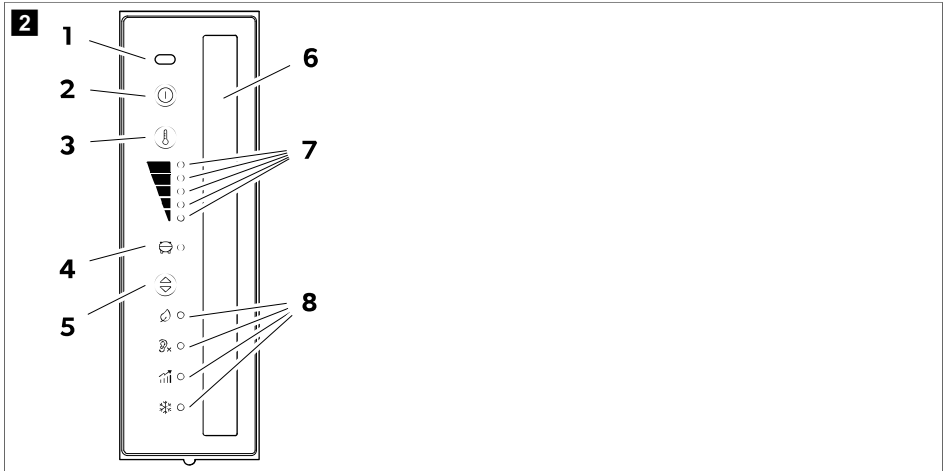

Nro	Selitys
1	Kompressori
2	Laatikon tilanjakaja (pystysuora)
3	Laatikon tilanjakaja (vaakasuoral)
4	Oven ylin hylly
5	Näytöllä varustettu ohjauspaneeli
6	Pakastelokero
7	Tuuletuksen ovisalpa
8	Laatikon koristesivupaneeli
9	Kori

Käyttö- ja näyttölaitteet



Nro	Selitys
1	Oven avauksen infrapuna-anturi
2	⊙ Virtapainike
3	Ⓜ Jäähdytystason asetuspainike
4	Kompressorin ja virheilmaisimen LED
5	⊙ Käyttötilapainike
6	Sisävalaistus
7	Jäähdytystason ilmaisimen LEDit  <ul style="list-style-type: none">  Jäähdytystaso 5  Jäähdytystaso 4  Jäähdytystaso 3  Jäähdytystaso 2  Jäähdytystaso 1
8	Käyttötilan ilmaisimen LEDit

Kompressorin ja virheilmaisimen LED

Kompressorin ja virheilmaisimen LED ilmaisee kompressorin käyttötilan tai virheen:

Väri	Kuvaus
valkoinen	Kompressorin on päällä
oranssi	Kompressorin on pois päältä

Väri	Kuvaus
Oranssi (vilkkuu)	Virhe (katso kappale Virheilmaisain sivulla 302)

Käyttötilan ilmaisimen LEDit

Käyttötilan ilmaisimen LEDit ilmaisevat seuraavat asetusvaihtoehdot:

Symboli	Kuvaus
	ECO-tila: Käyttö pienemmällä energiankulutuksella. Jäähdytystaso 1 – 3
	QUIET-tila: Käyttö pienemmällä melutasolla. Jäähdytystaso 1 – 4
	PERFORMANCE-tila: Jäähdytystaso 1 – 5
	FREEZER-tila: Käyttö pakastelokeron ollessa poistettuna. Jääkaappipakastimen koko sisätilan jäähdytys -6°C :n lämpötilaan.

11.1 Ennen ensimmäistä käyttökertaa



OHJE

- Älä säilytä jääkaappipakastimessa tuotteita ensimmäisten 4 tunnin aikana käynnistyksen jälkeen.
 - Kun jääkaappi otetaan ensimmäistä kertaa käyttöön, voi muodostua hajua, joka haihtuu muutaman tunnin kuluttua. Tuuleta asuintila hyvin.
 - Seuraavat tekijät voivat vaikuttaa jäähdytystehoon:
 - ympäristön lämpötila (esimerkiksi jos ajoneuvo on suorassa auringonpaisteessa),
 - jäähdytettävien elintarvikkeiden määrä,
 - oven avaamistiheys.
- > Puhdista jääkaappipakastimen sisäpuoli hygieniasyistä (katso kohta Puhdistus ja hoito sivulla 296).
- > Pysäköi ajoneuvo vaakaasuoraan, etenkin jääkaappipakastimen käyttöönoton ja täytön ajaksi ennen matkaan lähtöä.

Ovisalvan säätäminen

Laatikon tiiveyttä voidaan muuttaa jääkaappipakastimen yläosassa olevaa ovisalvaa säätämällä ( kuva. **3** sivulla 287).

1. Kun laatikko on suljettu ja lukittu, yritä avata laatikko siviusta vetämällä. Älä käytä kahvaa.
2. Mittaa, kuinka pitkälle laatikko voidaan vetää auki ( kuva. **3** sivulla 287, **1.**).

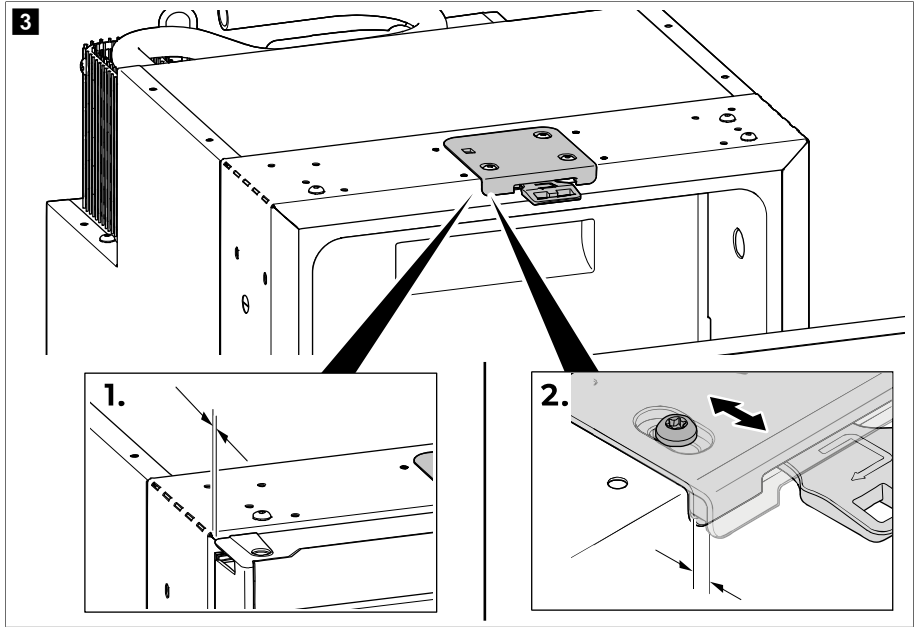

3. Jos laatikko avautuu tai rako on yli 5 mm , säädä ovisalvan asentoa, kunnes rako on 2 ... 5 mm (kuva. 3 sivulla 287, 2.).



OHJE Varmista ovisalvan säädön jälkeen, että laatikko lukittuu suljettaessa (katso kappale jääkaappipakastimen oven sulkeminen ja lukitseminen sivulla 289).

11.2 Elintarvikkeiden säilyttämistä koskevia tietoja



HUOMIO! Terveysvaara

Jos jääkaappipakastin on pitkään alltiina alle 10 °C :n ympäristönlämpötilalle, pakastelokeron lämpötilan säätöä ei voida enää taata. Tämä voi saada pakastelokeron lämpötilan nousemaan ja siellä olevat ruoat sulamaan.



HUOMAUTUS! Vahingonvaara

Älä säilytä hiilihappopitoisia juomia pakastelokerossa.

Huomaa seuraava ruokahävikin välttämiseksi:

- Pidä lämpötilan heilahtelu mahdollisimman pienenä. Avaa jääkaappipakastinta vain niin usein ja niin pitkäksi aikaa kuin on tarpeen, jotta vältetään merkittävältä lämpötilan nousulta jääkaappipakastimen osastoissa. Säilytä elintarvikkeet niin, että ilma pääsee kiertämään hyvin.
- Varmista, että jääkaappipakastimen jäähdysteho soveltuu jäädytettävälle elintarvikkeille.
- Varmista, että panet jääkaappipakastimeen vain tuotteita, joita saa säilyttää valitussa lämpötilassa.
- Jos lämpötilaa voidaan säätää: Säädä lämpötila elintarvikkeiden määrää ja tyyppiä vastaavaksi.
- Sijoittele erityyppiset elintarvikkeet kuvien esittämällä tavalla.

- Elintarvikkeeseen voi helposti tarttua hajua tai makua tai siitä voi irrota näitä. Säilytä elintarvikkeet aina peitettynä tai suljetuissa astioissa/pulloissa.
- > Säilytä elintarvikkeet kuvassa esitetyllä tavalla.

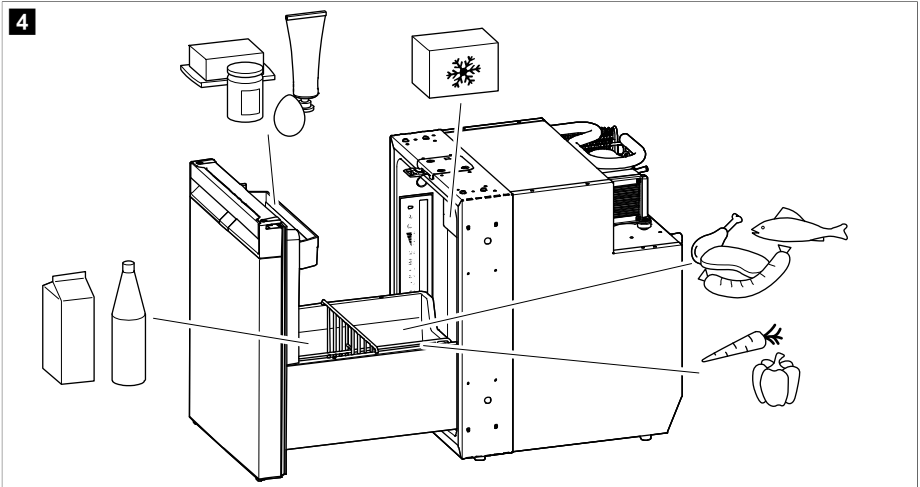

11.3 Energian säästäminen

- Avaa jääkaappipakastin vain silloin ja vain niin pitkäksi aikaa kuin on tarpeen.
- Anna lämpimien elintarvikkeiden jäähtyä, ennen kuin panet niitä laitteeseen kylmäsäilytettäviksi.
- Sulata jääkaappipakastin heti, kun siihen on muodostunut jääkerros.
- Vältä tarpeettoman matalaa sisälämpötilaa.
- Ihanteellisen energiankulutuksen saavuttamiseksi sijoita hyllyt ja laatikot niin kuin ne olivat toimituksen yhteydessä.
- Varmista säännöllisin määräajoin, että oven tiiviste istuu kunnolla.
- Puhdista lauhdutin säännöllisin väliajoin pölystä ja liasta.

11.4 Jääkaappipakastimen avaaminen

- > Avaa jääkaappipakastin kuvassa esitetyllä tavalla.

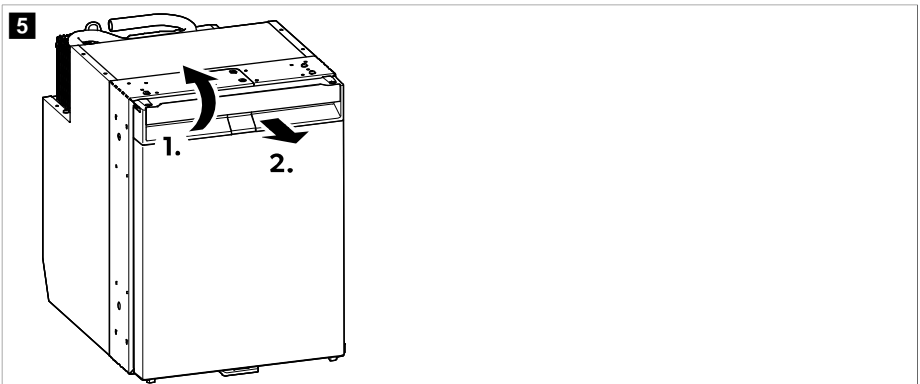

11.5 Jääkaappipakastimen oven sulkeminen ja lukitseminen



HUOMIO! Loukkaantumisvaara

Jos ovea ei ole lukittu oikein, työnnä ovea varovasti oven ylä- ja alaosasta, kunnes ovi lukittuu paikalleen.



OHJE Jääkaappipakastimen ovessa on lukitusmekanismi, joka toimii myös kuljetustukena.

- > NRXD0050C, 0060C: Paina ovi kiinni siten, että kuulet selvästi naksahdusäänen ylhäältä.

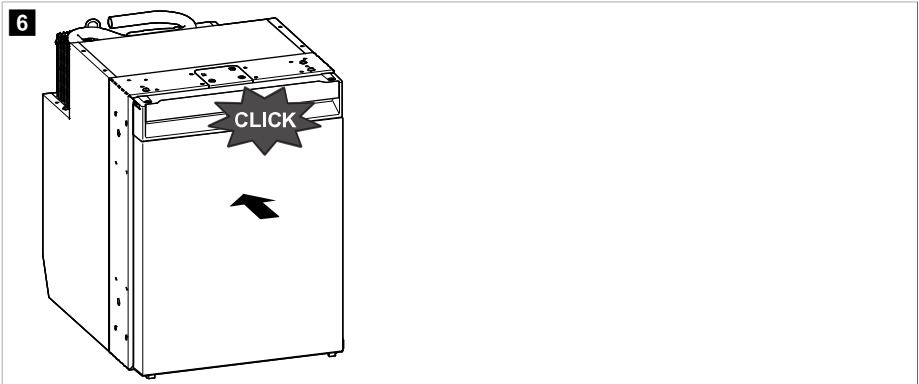

- > NRXD0050S, NRX0060S: Paina ovi kiinni siten, että kuulet selvästi naksahdusäänen ylhäältä ja alhaalta.

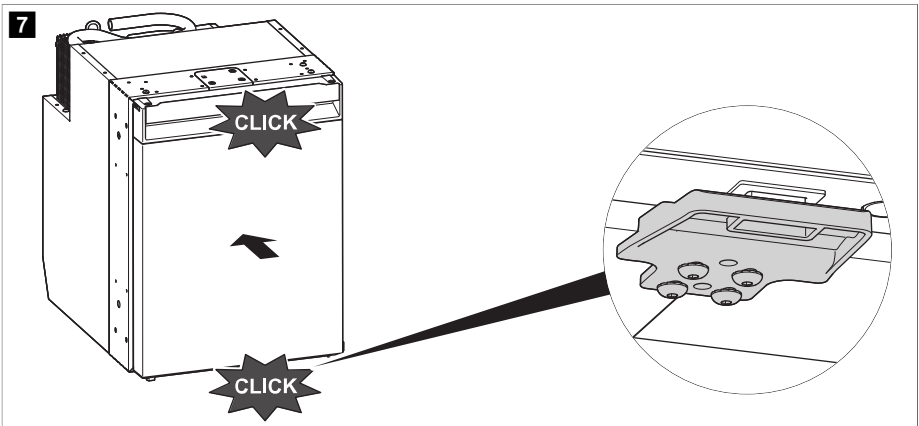



- ✓ Ovi on nyt kiinni ja lukittu.

11.6 Päälle ja pois kytkeminen



OHJE Kytke jääkaappipakastin aina pois päältä, jos sitä ei tulla käyttämään pitkään aikaan.

- > Kytke laite päälle pitämällä -painiketta painettuna kerran vähintään 2 s ajan.
- ✓ Jääkaappi kytkeytyy päälle viimeksi valitulla jäähdytystasolla ja käyttötilalla.
- > Kytke laite pois päältä pitämällä -painiketta painettuna vähintään 2 s ajan.

11.7 Käyttötilojen asettaminen



OHJE Kun käytetään ECO-, PERFORMANCE- tai FREEZER-tilaa, järjestelmä pysyy tässä tilassa, kunnes tehdään uusia muutoksia.

- > Voit asettaa käyttötilan painamalla -painiketta useita kertoja, kunnes kyseisen käyttötilan ilmaisimen LED syttyy.

ECO-tilan käyttäminen

ECO-tilan ollessa aktivoituna jääkaappipakastin toimii pienemmällä energiankulutuksella jäähdytystasoilla 1 – 3.

- ✓ ECO-tilan ilmaisimen LED-valo  ja valitun jäähdytystason ilmaisimen LED-valo palavat.

QUIET-tilan käyttäminen

QUIET-tilan ollessa aktivoituna jääkaappipakastin toimii pienemmällä melutasolla jäähdytystasoilla 1 – 4.



OHJE

- QUIET-tila ei ole käytettävissä, jos jääkaappipakastin käy FREEZER-tilassa.
- QUIET-tilan ollessa käytössä jääkaappipakastin pysyy tässä tilassa 8 h ajan ja palaa sitten edelliseen valittuun tilaan (ECO- tai PERFORMANCE-tila).
- ✓ QUIET-tilan ilmaisimen LED-valo  ja valitun jäähdytystason ilmaisimen LED-valo palavat.

PERFORMANCE-tilan käyttäminen

PERFORMANCE-tilan ollessa aktivoituna jääkaappipakastin käy vakiotilassa jäähdytystasoilla 1 – 5.

- ✓ PERFORMANCE-tilan ilmaisimen LED-valo  ja valitun jäähdytystason ilmaisimen LED-valo palavat.

FREEZER-tilan käyttäminen

Kun FREEZER-tila on aktivoitu, kylmätila jäähtyy $-6\text{ }^{\circ}\text{C}$:n lämpötilaan.



OHJE Poista pakastelokero FREEZER-tilan optimaalista käyttöä varten. Kun pakastelokero on poistettu, $-6\text{ }^{\circ}\text{C}$:n tavoitelämpötila saavutetaan paljon nopeammin ja jääkaappipakastimen koko sisätila voidaan jäähdyttää $-6\text{ }^{\circ}\text{C}$:n lämpötilaan.

- ✓ FREEZER-tilan ilmaisimen LED-valo  ja jäähdytystason ilmaisimen kaikki LED-valot palavat yhtäjaksoisesti.

11.8 Jäähdytystehon säätäminen

- > Säädä jäähdytysteho painamalla -painiketta niin monta kertaa, että haluttu jäähdytysteho on saavutettu.

11.9 Laatikon tilanjakajien sijoittelun muuttaminen

Laatikon tilanjakajat ja kori voidaan poistaa ja sijoittaa uudelleen tarpeen mukaan.

- > Muuta laatikon tilanjakajien ja korin sijoittelua kuvassa esitetyllä tavalla.

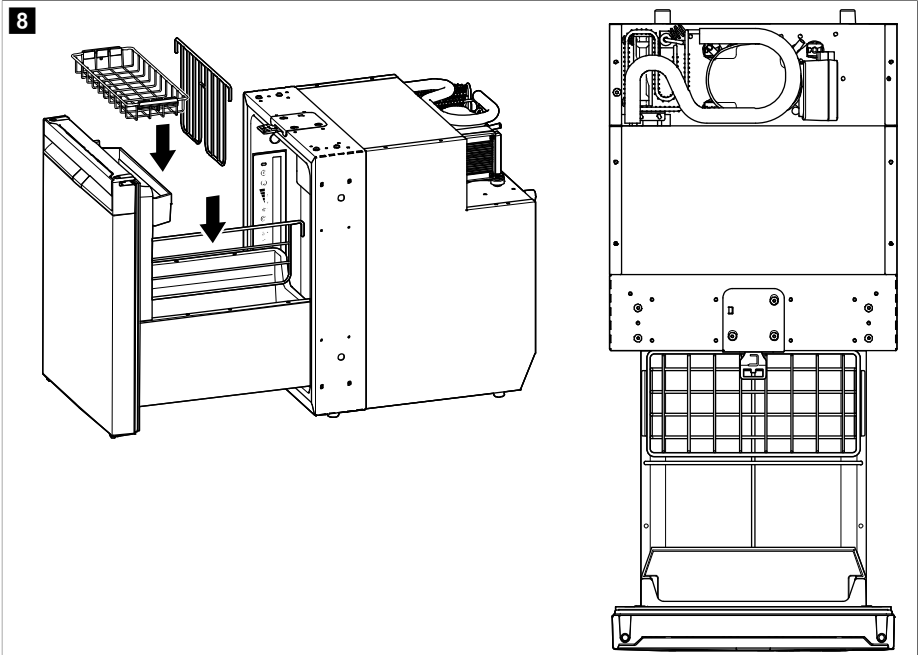

11.10 Pakastelokeron poistaminen



HUOMAUTUS! Vahingonvaara

- > Sulje pakastelokeron ovi pakastelokeron poistamiseksi.
- > Pidä kiinni pakastelokeron pohjasta. Älä vedä pakastelokeron ovesta.
- > Säilytä pakastelokeroa kuivassa ja turvallisessa paikassa.

- > Poista pakastelokero kuvassa esitetyllä tavalla.

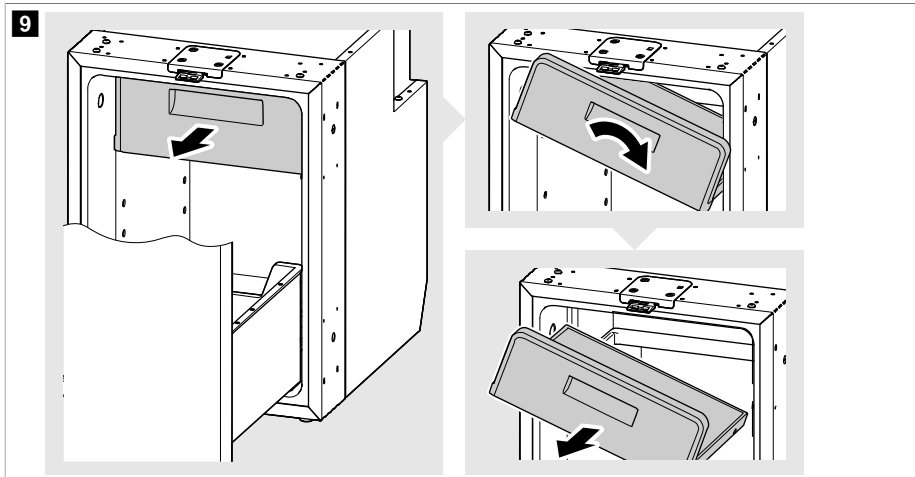

11.11 Laatikon irrottaminen ja asettaminen paikoilleen

Laatikon irrottaminen



HUOMAUTUS! Vahingonvaara

Tyhjennä laatikko ennen irrottamista.

1. Vedä laatikko kokonaan ulos ja irrota sivupaneelin ruuvit oven takaa kummaltakin puolelta (2.).

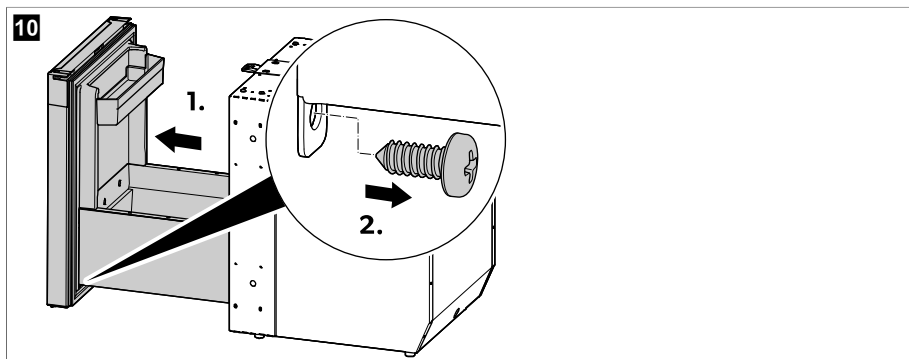

2. Poista sivupaneelit. Paina ensimmäistä sivupaneelia kaappia kohti vapauttaaksesi sen kiinnityskoukuista (1.). Tee sama toisen puolen sivupaneelille.

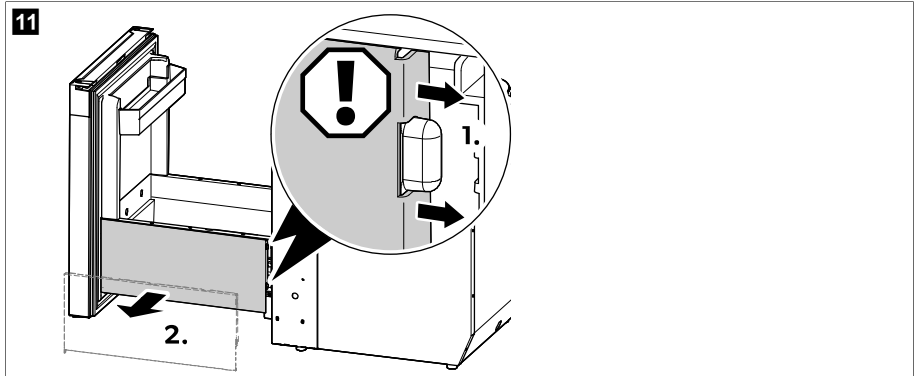

3. Työnnä vipua toiselta puolelta ylöspäin ja työnnä samalla toisella puolella olevaa vipua alaspäin ja vedä laatikko varovasti ulos.

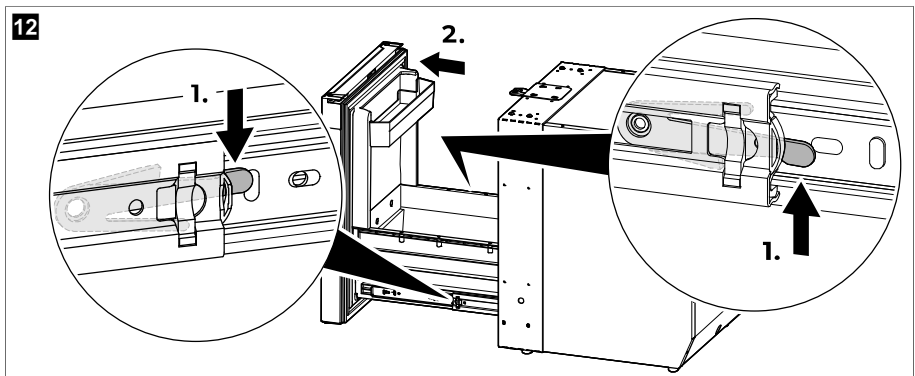

Laatikon asettaminen paikoilleen



HUOMAUTUS! Vahingonvaara

- > Varmista, että laatikko on vaakasuorassa asennossa, kun laatikon kiskot kohdistetaan kaapin kiskojen kanssa. Näin estetään kiskojen vahingoittuminen.
- > Älä aseta laatikkoa paikoilleen lastattuna.

1. Vedä yksi kaapin kiskoista ulospäin keskikohtaan asti ja työnnä toinen kaapin kisko kokonaan sisään.

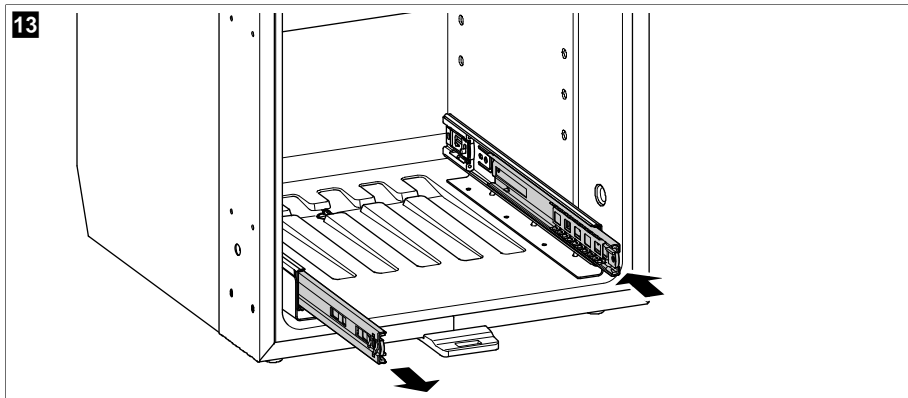

2. Kohdista ulosvedetyn kiskon ura vastaavan laatikon kiskon ohjaimen kanssa. Paina laatikon kiskoa kaapin kiskoon, kunnes kiskot on yhdistetty ja liukuvat helposti.

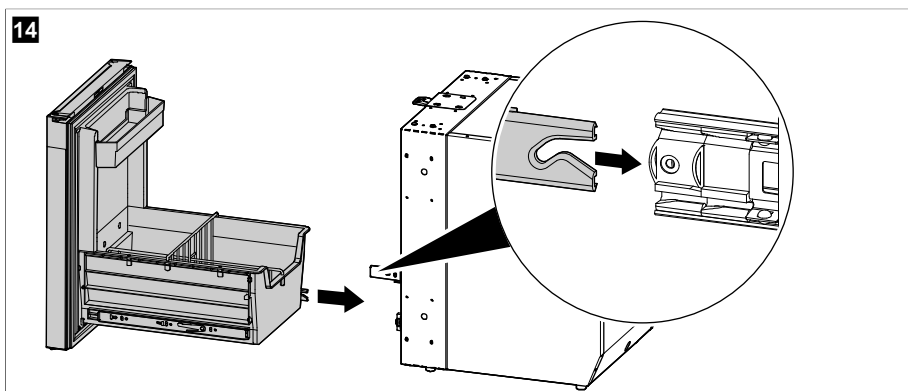

3. Liu'uta laatikkoa varovasti sisäänpäin kiinnitetyillä kiskoilla ja kohdista sisääntyönnetty kaapin kiskon ura vastaavan laatikon kiskon ohjaimen kanssa. Paina laatikon kiskoa kaapin kiskoon, kunnes kiskot on yhdistetty ja liukuvat helposti.

15

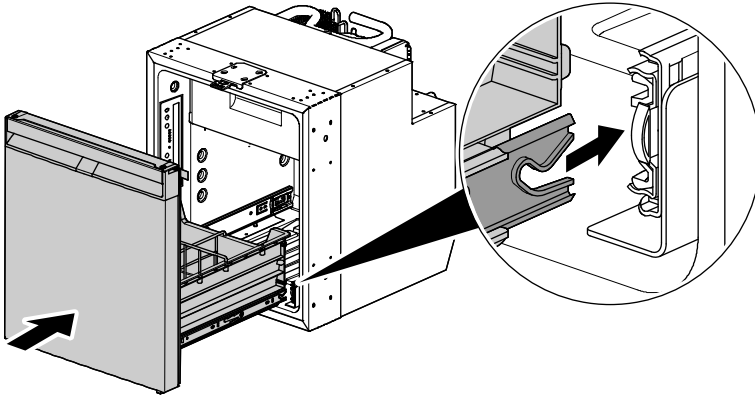

4. Varmista, että laatikko liukuu helposti liu'uttamalla laatikkoa auki ja kiinni useita kertoja.



HUOMAUTUS! Vahingonvaara

Jos laatikko ei liu'u helposti kiskoilla, laatikon ohjainkisko ei ole kunnolla kaapin kiskon urassa. Irrota ja kohdista kiskot uudelleen, kunnes kiskot liukuvat helposti toisiinsa. Älä käytä voimaa kiskojen liittämiseen tai laatikon liikuttamiseen.

5. Kiinnitä sivupaneelit. Aseta ensimmäinen sivupaneeli paikoilleen ja paina se kiinnityskoukkuun. Tee sama toisen puolen sivupaneelille.

16

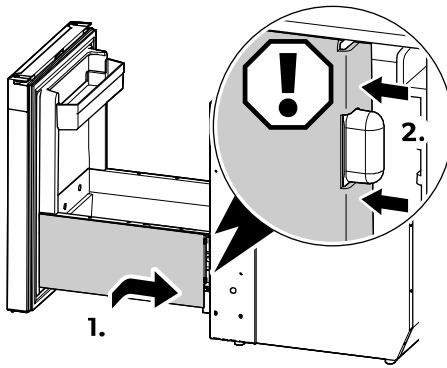

6. Kiinnitä sivupaneelin ruuvit oven taakse kummallekin puolelle.

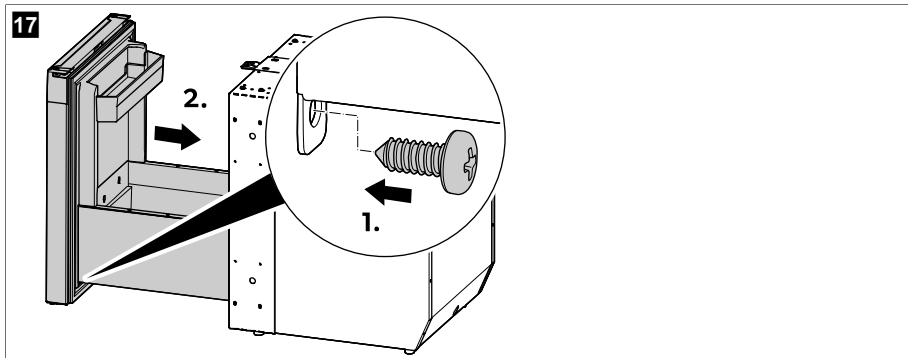

11.12 AC/DC-sovittimen asennus(valinnainen)



AC/DC-sovittimen täydelliset asennus- ja käyttöohjeet löydät verkosta osoitteesta qr.dometic.com/bfgpqy.

> Asenna AC/DC-sovitin (lisävaruste) kuvassa esitetyllä tavalla.

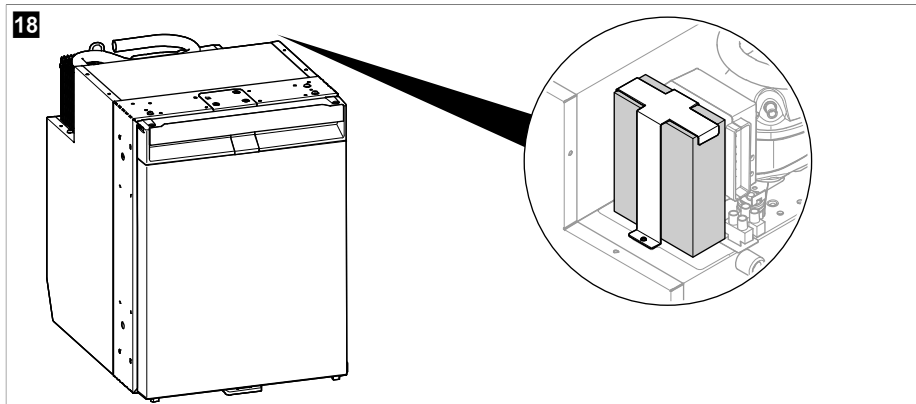

12 Puhdistus ja hoito



VAROITUS! Sähköiskun vaara

Kytke jääkaappipakastimen virta pois aina ennen puhdistusta ja huoltoa.



HUOMAUTUS! Vahingonvaara

> Älä puhdista syövyttävillä puhdistusaineilla äläkä kovilla esineillä.

- > Älä missään tapauksessa poista jäätä tai irrota kiinni jäätyneitä esineitä kovilla tai terävillä välineillä.
- > Varo, ettei vesipisaroita putoa tiivisteisiin. Se voi vaurioittaa elektroniikkaa.



HUOMAUTUS! Vahingonvaara

Vaaran välttämiseksi valonlähteen voi vaihtaa vain valmistaja, asiakaspalvelu tai henkilö, jolla on vastaava pätevyys.

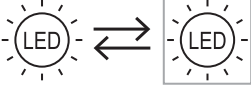

OHJE Irrota laatikko tarvittaessa jääkaappipakastimen sisätilan perusteellista puhdistusta varten (katso kappale Laatikon irrottaminen ja asettaminen paikoilleen sivulla 292).

- > Puhdista jääkaappipakastin sisältä ja ulkoa kostealla liinalla säännöllisin väliajoin ja aina, kun laite likaantuu. Pyyhi jääkaappipakastin puhdistamisen jälkeen liinalla kuivaksi.
- > Puhdista tiivistyneen veden poistoliitäntä säännöllisesti.
Puhdista tiivistyneen veden poistoliitäntä tarvittaessa. Jos liitäntä on tukkeutunut, sulamisvesi kerääntyy jääkaappipakastimen pohjalle.
- > Puhdista lauhdutin pölystä ja liasta kostealla liinalla säännöllisin väliajoin.

Jäähdytyskierto

Jäähdytyskiertoa ei tarvitse huoltaa.

Jääkaappipakastimen sulattaminen



HUOMAUTUS! Vahingonvaara

Älä yritä nopeuttaa sulamisprosessissa mekaanisten tai muunlaisten apuvälineiden avulla.



OHJE Ajan mittaan jääkaappipakastimen takaseinään muodostuu huurretta. Kun huurrekerroksen paksuus on noin 3 mm, jääkaappipakastin on syytä sulattaa.

> Sulata jääkaappipakastin kuvassa esitetyllä tavalla.

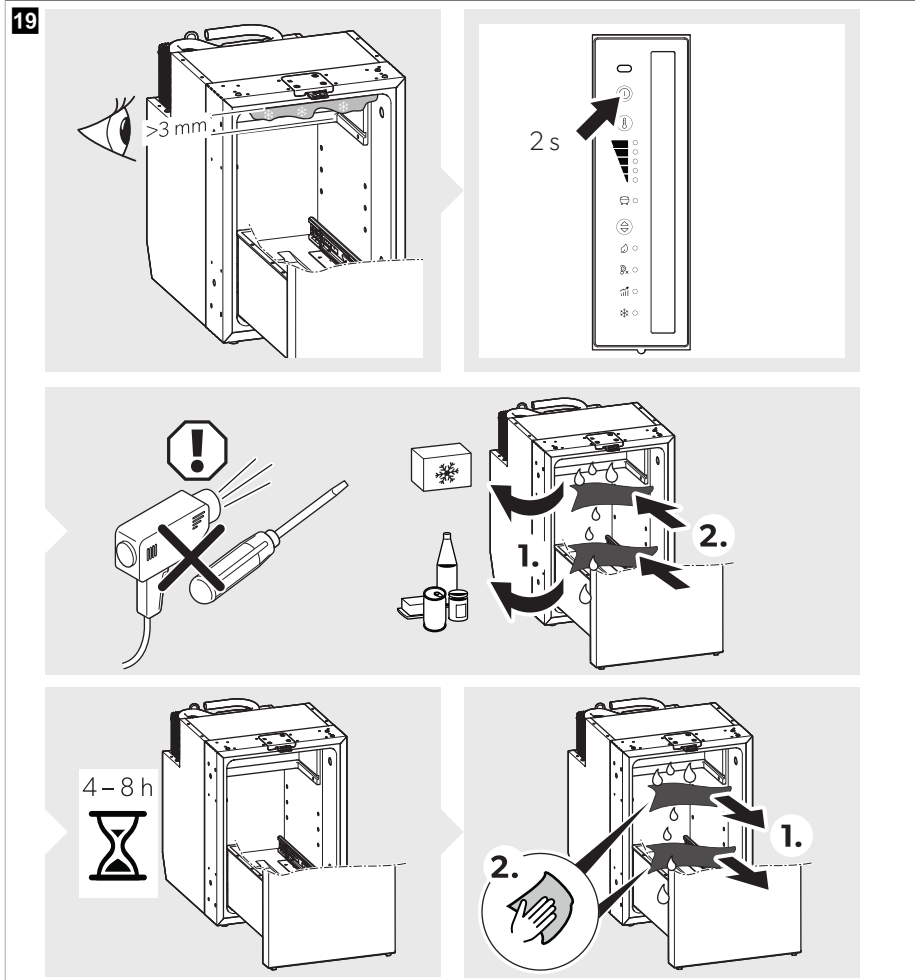

Jääkaappipakastimen oven asettaminen varastointiasentoon



HUOMIO! Loukkaantumisvaara

Varastointiasentoa ei saa käyttää ajon aikana.



OHJE Aseta jääkaappipakastimen ovi varastointiasentoon, jos tarkoituksenesi ei ole käyttää jääkaappipakastinta pitkään aikaan. Näin vältetään homeen muodostuminen.

> Sulata jääkaappipakastin (katso jääkaappipakastimen sulattaminen sivulla 297).

- > Aseta jääkaappiakastimen ovi varastointiasentoon kuvassa esitetyllä tavalla.

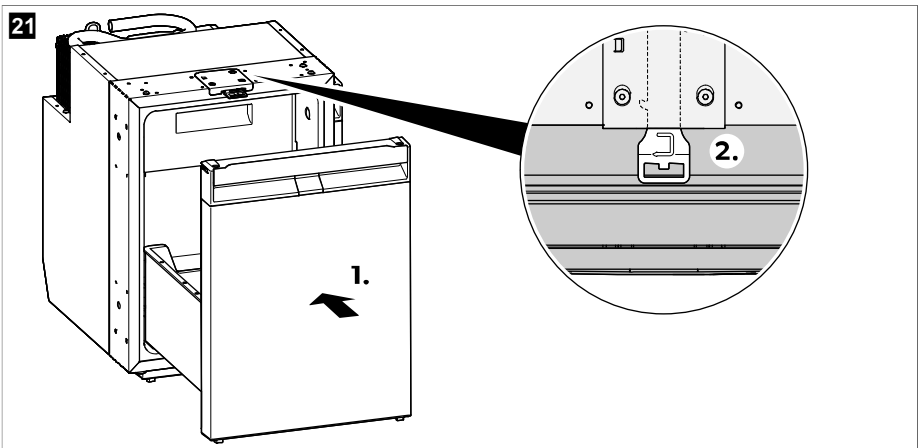
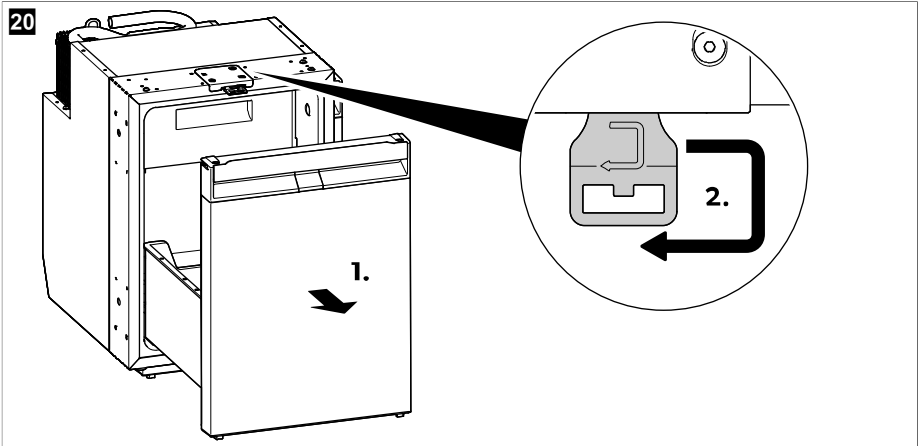

13 Vianetsintä



OHJE Varmista, että vetoauton syöttöjännite asuntovaunun 12 V:n sähkölaitteille on ajon aikana riittävä. Siten sähkölaitteita voi käyttää turvallisesti. Eräissä ajoneuvoissa akun akunhallintajärjestelmä saattaa katkaista automaattisesti virran sähkölaitteista ajoneuvon akun suojaamiseksi. Pyydä tietoja ajoneuvosi valmistajalta.

22

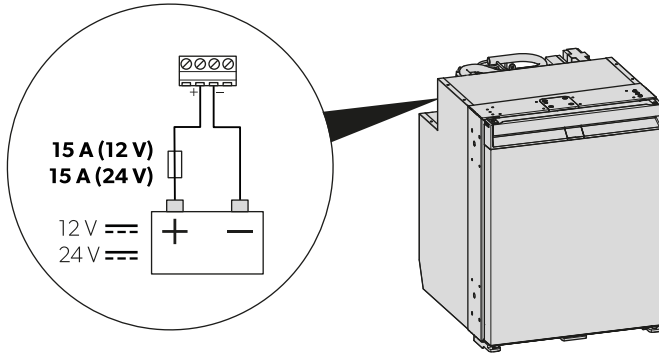

Häiriö	Mahdollinen syy	Ratkaisuehdotus
Jääkaappipakastin ei toimi.	Tasavirtajohdon sulake on palanut.	> Vaihda sulake (kuva. 22 sivulla 300).
	Ajoneuvosulake on palanut.	> Vaihda ajoneuvosulake. Katso ohjeet ajoneuvosi käyttö-ohjeista.
	Ajoneuvon akku on purkautunut.	> Tarkasta ajoneuvon akku ja lataa se.
	Sytytysvirtaa ei ole kytketty päälle.	> Kytke sytytys päälle.
	Kompressorin lämpötila on liian matala (< 0 °C).	> Sulje/peitä kaikki ulkoiset tuuletusrilät kokonaan eristävällä materiaalilla.
	Jääkaappipakastin kytkeytyy automaattisesti pois, jos jännite ei ole riittävä. (Jänniteraja, jolla akun purku lopuu: 10,4 V)	> Lataa akku. Jääkaappi käynnistyy uudelleen automaattisesti. (Päällekytkentäjännite: 11,7 V)
Jäähdytysteho heikkenee, sisälämpötila nousee. Kompressori käy jatkuvasti.	Tuuletus kylmäkoneiston ympärillä on riittämätön.	> Tarkasta, etteivät tuuletusrilät ole minkään peitossa. > Siirrä jääkaappipakastin toiseen paikkaan.
	Sisäseinät ovat jäässä.	> Tarkasta, sulkeutuuko jääkaappipakastimen ovi kunnolla. > Varmista, että jääkaappipakastimen tiiviste on ehjä ja asennettu oikein paikalleen. > Sulata jääkaappipakastin (katso Jääkaappipakastimen sulattaminen sivulla 297).
	Lämpötila on säädetty liian korkeaksi.	> Aseta matalampi lämpötila.

Häiriö	Mahdollinen syy	Ratkaisuehdotus
	Ympäristön lämpötila on liian korkea.	> Irrota tuuletusritilät väliaikaisesti, jotta lämmin ilma pääsee poistumaan nopeammin.
	Jääkaappipakastimeen on laitettu liian paljon elintarvikkeita kerrallaan.	> Poista joitakin elintarvikkeita.
	Jääkaappipakastimeen on laitettu liian paljon lämpimiä elintarvikkeita kerrallaan.	> Ota lämpimät elintarvikkeet pois ja anna niiden jäähtyä ennen jääkaappipakastimeen laittamista.
	Jääkaappipakastin ei ole ollut vielä pitkään käytössä.	> Tarkista lämpötila uudelleen 4 h / 5 h kuluttua.
	Kondensaattoriyksikkö on likainen.	> Puhdista lauhdutin (katso kappale Puhdistus ja hoito sivulla 296).
	Puhallin on rikki.	> Ota yhteyttä valutettuun huoltopalveluun.
Jäähdytysteho heikkenee, sisälämpötila nousee. Kompressorin käy harvoin.	Akku on tyhjä.	> Lataa akku.
Jäähdytysteho heikkenee, sisälämpötila nousee. Kompressorin ei käy (akkuliitäntä).	Katkos akun ja elektronikan välisessä liitännässä.	> Yhdistä liitäntä.
	Pääkytkin on viallinen (jos sellainen on asennettu).	> Vaihda pääkytkin.
	Lisäjohtosulake on palanut (jos sellainen on asennettu).	> Vaihda syöttöjohdon sulake.
	Akkujännite on liian pieni.	> Lataa akku.
	Akkukapasiteetti on liian vähäinen.	> Vaihda akku uuteen.
	Johtojen liitännät ovat löysät. Kontakti on huono (korroosio).	> Yhdistä liitäntä.
	Johdon poikkipinta-ala on liian pieni.	> Vaihda kaapeli.
Kompressorissa on vikaa.	> Ota yhteyttä valutettuun huoltopalveluun.	
Jäähdytysteho heikkenee, sisälämpötila nousee. Kompressorin ei käy (liitäntä vaihtovirtaan).	Liitännän syöttöjohto on katkennut.	> Yhdistä liitäntä.
	Pääkytkin on viallinen (jos sellainen on asennettu).	> Vaihda pääkytkin.
	Lisäjohtosulake on palanut (jos sellainen on asennettu).	> Vaihda syöttöjohdon sulake.

Häiriö	Mahdollinen syy	Ratkaisuehdotus
	Kompressorissa on vikaa.	> Ota yhteyttä valutettuun huoltopalveluun.
Epätavallisia ääniä.	Jokin jäähdytyskierron osa ei pääse liikkumaan vapaasti (osa on kiinni seinämässä).	> Käännä osa varovasti irti esteestä.
	Vieras esine on jumissa kylmäkoneen ja seinän välissä.	> Ota vieras esine pois.
	Tuuletinmelua.	> Ota yhteyttä valutettuun huoltopalveluun.
Laatikko avautuu vahingossa ajoneuvon liikkeessä (esim. ajon aikana).	Ovisalvan asentoa ei ole asetettu oikein.	> Säädä ovisalvan asentoa (katso luku Ovisalvan säätäminen sivulla 286).
Laatikko ei sulkeudu kunnolla.	Ovisalvan asentoa ei ole asetettu oikein.	> Säädä ovisalvan asentoa (katso luku Ovisalvan säätäminen sivulla 286).
	Ovisalvan asento on säädetty, mutta laatikko ei lukitu kunnolla.	> Varmista, että laatikko on oikein lukittu sulkemisen yhteydessä (katso luku Jääkaappipakastimen oven sulkeminen ja lukitseminen sivulla 289).

Virheilmaisin



OHJE

- Kaikki virheet ilmaistaan virheilmaisimen LED-valon oranssilla vilkunnalla (katso Käyttö- ja näyttölaitteet sivulla 285). Vilkahduksien määrä riippuu iästä. Yksi vilkahdus kestää aina sekunnin neljäsosan. Vilkahdusten sarjaa seuraa tauko. Vian osoittava jakso toistuu aina neljän sekunnin välein.
- ECO-, PERFORMANCE- ja FREEZER-tilassa kuuluu lisäksi äänimerkki.

Vilkuntaaajuus	Virhe	Mahdollinen syy
1	Ali- tai ylijännite	Syöttöjännite on säädetyn alueen ulkopuolella.
2	Tuulettimen ylivirta	Tuuletin kuormittaa elektroniikkayksikköä yli 1 A:n virralta.
3	Moottori ei käynnisty	Roottori on jumissa. Jäähdytysjärjestelmän paine-ero on liian suuri.
4	Liian matala kierrosluku	Jos jäähdytysjärjestelmää kuormitetaan liikaa, moottorin minimikierroslukua ei voida pitää yllä.
5	Elektroniikkayksikön yliämpö	Elektroniikka kuumenee liikaa, kun jäähdytysjärjestelmää kuormitetaan liikaa tai lämpötila on liian korkea.
Jatkuva	Lämpötila-anturin virheet	Lämpötila-anturi on viallinen.

14 Takuu

Tuotetta koskee lakisääteinen tuotevastuu-aika. Jos tuote on viallinen, ota yhteyttä valmistajan toimipisteeseen omissa maassasi (ks. dometic.com/dealer) tai jälleenmyyjään.

Jos lähetät tuotteen korjattavaksi, liitä korjaus- ja takuukäsittelyä varten mukaan seuraavat asiakirjat:

- Kopio kuitista, jossa näkyy ostopäivä
- Valitusperuste tai vikakuvaus

Huomaa, että itse tai väärin tehty korjaus voi vaarantaa turvallisuuden ja johtaa takuun raukeamiseen.

15 Hävittäminen



HUOMAUTUS! Vahingonvaara

Kylmälaitteen eristeet sisältävät syttyvää syklopentaania, joten ne vaativat erityisen hävittämismenetelmän. Kun kylmälaitte on tullut käyttökänsä päähän, toimita se asianmukaiseen kierrätyspisteeseen.



Vie pakkausmateriaalit mahdollisuuksien mukaan niille tarkoitettuihin kierrätysjäteastioihin. Tiedustele lähimmästä kierrätyskeskuksesta tai jälleenmyyjältä tuotetta koskevia yksityiskohtaisia hävittämistä koskevia ohjeita.

16 Tekniset tiedot

Laitteesi ajan tasalla olevan EU-vaatimustenmukaisuusvakuutuksen löydät vastaavalta tuotesivulta osoitteesta dometic.com. Voit myös pyytää asiakirjan suoraan valmistajalta (ks. dometic.com/dealer).

Laitte vastaa UN ECE -säädestä R10.

	NRXD0050(C/S)	NRXD0060(C/S)
Tilavuus		
• Jääkaappiosasto	41,6 L	51,9 L
• Pakastelokero	4,4 L	6,1 L
• Kokonaiskapasiteetti	46 L	58 L
• Kokonaiskapasiteetti (pakastelokero poistettu)	44 L	55 L
Liitäntäjännite	12 / 24 V ⁼⁼	
Syöttöakun suojaus (12 V)		
• Poiskytkentäjännite	10,4 V	
• Jälleenkytkentymisjännite	11,7 V	
Syöttöakun suojaus (24 V)		
• Poiskytkentäjännite	22,8 V	
• Jälleenkytkentymisjännite	24,2 V	
Ilmastoluokka	T	
Säilytyslämpötila-alue:		

	NRXD0050(C/S)	NRXD0060(C/S)
<ul style="list-style-type: none"> • Jääkaappiosasto • Pakastelokero • FREEZER-tila 	0 °C ... 12 °C	
	-15 °C ... -5 °C	
	-6 °C	
Tarkoitettu käytettäväksi ympäristön lämpötilassa	16 °C ... 43 °C	
Kylmäaine	R600a	
Kylmäaineen määrä	12 g	
CO ₂ -ekvivalentti	0,000 t	0,000 t
Vaikutus ilmaston lämpenemiseen (GWP)	3	
Melupäästöt (EN 60704)	40 ... 45 dB(A)	
Mitat K x L x S	525 mm × 380 mm × 510 mm (jalkojen ja välikappaleen kanssa)	525 mm × 448 mm × 537 mm (with feet and spacer)
Nettopaino	18,9 kg	20,3 kg

Polski

1	Ważne wskazówki.....	305
2	Objaśnienie symboli.....	305
3	Objaśnienie symboli na urządzeniu.....	306
4	Cyberbezpieczeństwo.....	306
5	Powiązana dokumentacja.....	306
6	Wskazówki bezpieczeństwa.....	306
7	W zestawie.....	309
8	Osprzęt.....	309
9	Użytkowanie zgodne z przeznaczeniem.....	310
10	Opis techniczny.....	311
11	Przed pierwszym użyciem.....	313
12	Informacje dotyczące przechowywania żywności.....	314
13	Oszczędzanie energii.....	315
14	Otwieranie lodówki.....	316
15	Zamykanie i zabezpieczanie lodówki.....	316
16	Włączanie i wyłączanie.....	317
17	Ustawianie trybów pracy.....	317
18	Regulacja poziomu chłodzenia.....	318
19	Zmiana położenia przegród szuflady.....	318
20	Wymywanie komory mroźnej.....	319
21	Wymywanie i wkładanie szuflady.....	319
22	Instalowanie adaptera AC/DC (opcja).....	323
23	Czyszczenie i konserwacja.....	323
24	Usuwanie usterek.....	326
25	Gwarancja.....	330
26	Utylizacja.....	330
27	Dane techniczne.....	330

1 Ważne wskazówki

Prosimy o uważne przeczytanie niniejszej instrukcji obsługi produktu i przestrzeganie wszystkich zaleceń, wskazówek oraz ostrzeżeń w niej zawartych w celu zapewnienia prawidłowego montażu, użytkowania oraz konserwacji produktu w każdej sytuacji. Niniejsza instrukcja MUSI przez cały czas pozostawać przy produkcie.

Korzystając z produktu, użytkownik potwierdza uważne przeczytanie wszelkich instrukcji, wskazówek i ostrzeżeń, ich zrozumienie oraz zobowiązuje się przestrzegać zawartych w nich warunków. Użytkownik zobowiązuje się wykorzystywać niniejszy produkt wyłącznie zgodnie z jego przeznaczeniem i zamierzonym zastosowaniem oraz z instrukcjami, wskazówkami i ostrzeżeniami wyszczególnionymi w niniejszej instrukcji produktu, jak również ze wszystkimi mającymi zastosowanie przepisami i regulacjami prawnymi. Nieprzestrzeganie zawartych tu instrukcji i ostrzeżeń może skutkować obrażeniami u użytkownika oraz osób trzecich, uszkodzeniem produktu lub też uszkodzeniem mienia w sąsiedztwie produktu. Zastrzega się możliwość wprowadzania zmian i aktualizacji niniejszej instrukcji produktu, wraz z instrukcjami, wskazówkami i ostrzeżeniami oraz powiązaną dokumentacją. Aktualne informacje dotyczące produktu można zawsze znaleźć na stronie documents.dometic.com.

2 Objaśnienie symboli

Słowo sygnałowe pozwala rozpoznać komunikaty dotyczące bezpieczeństwa i komunikaty dotyczące uszkodzeń mienia, a także wskazuje stopień lub poziom zagrożenia.



OSTRZEŻENIE!

Wskazuje niebezpieczną sytuację, która – jeśli się jej nie uniknie – może prowadzić do śmierci lub poważnych obrażeń.

**OSTROŻNIE!**

Wskazuje niebezpieczną sytuację, która – jeśli się jej nie uniknie – może prowadzić do lekkich lub umiarkowanych obrażeń.

**UWAGA!**

Wskazuje sytuację, która – jeśli się jej nie uniknie – może prowadzić do powstania szkód materialnych.



WSKAZÓWKA Informacje dodatkowe dotyczące obsługi produktu.

3 Objaśnienie symboli na urządzeniu



Ostrzeżenie! Ryzyko pożaru. Materiały łatwopalne.

4 Cyberbezpieczeństwo

Potwierdzamy, że ten produkt spełnia wymagania regulacji Security and Telecommunications Infrastructure regulation (Wielka Brytania). Oświadczenie o zgodności z przepisami jest dostępne pod adresem documents.dometic.com. Zdarzenia związane z bezpieczeństwem można zgłaszać, wysyłając wiadomość e-mail na adres productcybersecurity@dometic.com. Aktualizacje zabezpieczeń będą udostępniane przez co najmniej pięć lat od daty produkcji.

5 Powiązana dokumentacja



Instrukcję montażu można znaleźć w internecie pod adresem qr.dometic.com/bfgppU

6 Wskazówki bezpieczeństwa

Podstawowe zasady bezpieczeństwa

**OSTRZEŻENIE! Ryzyko porażenia prądem**

- > Montażu i demontażu lodówki dokonywać może wyłącznie wykwalifikowany personel.
- > Wykonanie instalacji w pomieszczeniach wilgotnych oraz w obszarach wystawionych na działanie wody należy zlecać wyłącznie specjalistom.
- > W przypadku instalacji lodówki pod zadaszaniem lub w podobnym miejscu należy upewnić się, że urządzenie jest chronione przed deszczem i bryzgami wody.
- > Nie wolno uruchamiać lodówki, jeśli posiada ona widoczne uszkodzenia.
- > Napraw lodówki mogą dokonywać tylko odpowiednio wykwalifikowane osoby. Nieprawidłowe naprawy mogą wywoływać poważne zagrożenia lub powodować uszkodzenia lodówki.
- > Jeśli kabel przyłączeniowy tej lodówki jest uszkodzony, w celu uniknięcia zagrożeń należy go wymienić u producenta, w dziale obsługi klienta lub u osoby posiadającej podobne uprawnienia.

- > Podczas ustawiania lodówki należy uważać, aby nie przygnieść ani nie uszkodzić przewodu zasilającego.
- > Nie umieszczać z tyłu lodówki przedłużaczy z wieloma gniazdami ani przenośnych zasilaczy.
- > Nigdy nie chwytać gołymi rękami nieosłoniętych przewodów.



OSTRZEŻENIE! Ryzyko pożaru

- > Czynniki chłodnicze w obiegu chłodzenia jest wysoce łatwopalny. W przypadku jego wycieku może dojść do gromadzenia się palnych gazów, jeżeli urządzenie jest ustawione w małym pomieszczeniu. W razie uszkodzenia obiegu chłodzenia:
 - Nie zbliżać do lodówki nieosłoniętych płomieni ani potencjalnych źródeł zapłonu.
 - Dobrze przewietrzyć pomieszczenie.
 - Wyłączyć lodówkę.
- > Dotyczy lodówek z łatwopalnym czynnikiem chłodniczym: Obieg chłodzenia zawiera niewielką ilość przyjaznego dla środowiska, ale palnego czynnika chłodniczego. Nie uszkadza on warstwy ozonowej i nie przyczynia się do powstawania efektu cieplarnianego. Wycieki czynnika chłodniczego może się zapalić.
- > Dotyczy lodówek z łatwopalnym czynnikiem chłodniczym: Nie użytkować ani nie przechowywać lodówki w zamkniętych pomieszczeniach bez przepływu powietrza lub o minimalnym przepływie powietrza.
- > W żadnym wypadku nie otwierać obiegu chłodzenia.
- > We wnęce, w której montowana jest lodówka, nie umieszczać żadnych elementów elektrycznych ani źródeł światła, które podczas normalnej pracy albo w przypadku uszkodzenia mogą wytwarzać iskry lub łuki elektryczne (np. przełączników albo skrzynek bezpieczników).
- > Izolacja lodówki zawiera palny cyklopentan, przez co wymaga ona specjalnej procedury utylizacyjnej. Po zakończeniu eksploatacji lodówkę należy dostarczyć do specjalistycznego zakładu utylizacyjnego.



OSTRZEŻENIE! Ryzyko wybuchu

W lodówce nie wolno przechowywać substancji wybuchowych, np. pojemników aerozolowych z palnym gazem wytłaczającym.



OSTRZEŻENIE! Zagrożenie zdrowia

- > Dzieci od 8 lat i osoby o ograniczonych możliwościach fizycznych, sensorycznych lub intelektualnych oraz osoby niedysponujące stosowną wiedzą i doświadczeniem mogą używać tej lodówki jedynie pod nadzorem innej osoby bądź pod warunkiem uzyskania informacji dotyczących bezpiecznego użytkowania lodówki i zrozumienia wynikających z tego zagrożeń.
- > Dzieci od 3 do 8 lat mogą umieszczać produkty w lodówce i wyjmować je z niej.
- > Dzieci nie mogą czyścić i konserwować urządzenia bez nadzoru.
- > Zabezpieczyć, aby dzieci nie mogły się bawić lodówką.



OSTRZEŻENIE! Ryzyko zamknięcia się dziecka w urządzeniu

Przed wyrzuceniem starej lodówki należy zdemontować szufladę, aby dzieci nie mogły zamknąć się w urządzeniu.



OSTROŻNIE! Zagrożenie zdrowia

- > Aby uniknąć niebezpieczeństwa spowodowanego niestabilnym ustawieniem lodówki, należy ją zamocować zgodnie z instrukcją montażu.
- > Nie zasłaniać otworów wentylacyjnych w lodówce, w jej obudowie ani w konstrukcji, w którą jest ona wbudowana.
- > Nie używać urządzeń mechanicznych ani innych środków do przyspieszania procesu odszraniania, o ile nie zaleca ich do tego celu producent.

- > W żadnym wypadku nie otwierać ani nie uszkodzać obiegu chłodzenia.
- > Wewnątrz lodówki nie wolno korzystać z żadnych urządzeń elektrycznych, chyba że zostały one zalecane przez producenta.



OSTROŻNIE! Ryzyko obrażeń

- > Nie używać ani nie przechowywać materiałów łatwopalnych w lodówce lub w jej pobliżu.
- > Nie umieszczać żadnych przedmiotów na lodówce ani przy niej.
- > Nie wprowadzać modyfikacji w lodówce.
- > Nie dotykać zawiasu.



UWAGA! Ryzyko uszkodzenia

- > Jeśli występuje odpływ skroplin, należy stale utrzymywać go w czystości.
- > Jeśli lodówka jest wyposażona w kratki wentylacyjne, podczas czyszczenia pojazdu nie należy stosować myjki wysokociśnieniowej w ich pobliżu.
- > Lodówkę należy chronić przed deszczem.
- > Wtyczki nie wolno nigdy wyciągać z gniazda, ciągnąc za przewód przyłączeniowy.

Bezpieczne użytkowanie lodówki



OSTROŻNIE! Zagrożenie zdrowia

- > Należy upewnić się, że w lodówce znajdują się wyłącznie artykuły, które mogą być przechowywane w ustawionej w niej temperaturze.
- > Regularnie czyścić powierzchnie, które mogą mieć kontakt z żywnością i dostępnymi układami odprowadzania wody.
- > Surowe mięso i ryby należy przechowywać w lodówce w odpowiednich pojemnikach, tak aby nie miały one kontaktu z innymi środkami spożywczymi ani nie kapwały na nie.
- > Otwieranie drzwi na dłuższy czas może spowodować znaczny wzrost temperatury w komorach lodówki. Jeśli lodówka ma przez dłuższy czas pozostawać pusta:
 - Wyłącz lodówkę.
 - Odszronić lodówkę.
 - Wyczyścić i wysuszyć lodówkę.
 - Pozostawić otwartą szufladę, aby w lodówce nie rozwijała się pleśń. Jeśli jest taka możliwość, ustawić szufladę lodówki i drzwi zamrażalnika w pozycji zimowej.



OSTROŻNIE! Ryzyko obrażeń

- > Nie dotykać zawiasu.
- > Przed rozpoczęciem jazdy zamknąć i zablokować szufladę lodówki.
- > Układ chłodniczy z tyłu lodówki podczas pracy bardzo się nagrzewa. Jeśli lodówka jest wyposażona w kratki wentylacyjne, przy ich wyjmowaniu należy unikać kontaktu z gorącymi elementami.
- > W przypadku nieprawidłowego ich użytkowania szuflada urządzenia lub drzwi zamrażalnika mogą całkowicie odłączyć się od urządzenia. Zamknąć i przycisnąć szufladę oraz drzwi do momentu usłyszenia wyraźnego odgłosu zatrzaśnięcia.



UWAGA! Ryzyko uszkodzenia

- > **Niebezpieczeństwo przegrzania!** Należy pamiętać, że ciepło powstające podczas eksploatacji musi być odpowiednio odprowadzane. Zapewnić wystarczającą odległość lodówki od ścian i innych przedmiotów, aby umożliwić swobodną cyrkulację powietrza.
- > Przestrzegać maksymalnego obciążenia szuflady.
- > Nie wypełniać wnętrza urządzenia lodem ani cieciami.

- > Chronić lodówkę i kabel przed wysokimi temperaturami i wilgocią.
- > Wtyczki nie wolno nigdy wyciągać z gniazda, ciągnąc za przewód przyłączeniowy.



WSKAZÓWKA

- > Jeżeli układ zarządzania akumulatorem pojazdu wyłącza lodówkę w celu ochrony akumulatora, należy skontaktować się z producentem pojazdu.
- > W przypadku temperatur otoczenia wynoszących 15 °C ... 25 °C należy wybrać średnie ustawienie temperatury.
- > Aby zapobiec psuciu się żywności:
 - Zapewnić jak najbardziej stabilną temperaturę. Drzwi zamrażalnika otwierać tylko tak często i na tak długo, jak jest to konieczne. Żywność przechowywać w sposób nieutrudniający obiegu powietrza.
 - Należy upewnić się, że w lodówce znajdują się wyłącznie artykuły, które mogą być przechowywane w ustawionej w niej temperaturze.
 - Różne rodzaje żywności przechowywać w sposób przedstawiony na rysunkach.
 - Jeżeli istnieje możliwość regulacji temperatury: Dostosować temperaturę do ilości i typu żywności.
 - Żywność może przenikać zapachami i smakami innych artykułów. Żywność zawsze przechowywać pod przykryciem lub w zamkniętych pojemnikach/butelkach.

Bezpieczeństwo podczas montażu lodówki



OSTRZEŻENIE! Ryzyko pożaru

- > Używając np. silikonowej masy uszczelniającej, zwracać uwagę na czystą obróbkę, bez pozostawiania resztek masy. Kontakt włókien silikonowych z gorącymi częściami lub otwartym ogniem może stwarzać ryzyko pożaru.
- > Nie montować lodówki w pobliżu otwartego źródła ognia lub innych źródeł ciepła (ogrzewanie, piec gazowy itp.).



UWAGA! Ryzyko uszkodzenia

- > Podczas transportu urządzenie chwycić wyłącznie za korpus.
- > Lodówka nadaje się do zainstalowania wyłącznie we wnęce. Lodówkę należy przymocować do mebli/szafek za pomocą ramy montażowej lub innych kołnierzy, aby zapobiec jej przewróceniu. Po zainstalowaniu lodówki dostępna musi być jedynie jej przednia część.

7 W zestawie

Liczba	Opis
1	Lodówka sprężarkowa
1	Kolanko odpływowe
4	Zaślepka
1	Krótką instrukcja obsługi
1	Instrukcja obsługi (wyłącznie online)
1	Instrukcja montażu

8 Osprzęt

Elementy dostępne jako akcesoria (niedostarczane w zestawie):

Opis	Numer katalogowy
Rama montażowa wraz z dolną ramą	
• NRXD0050	9620012877
• NRXD0060	9620012881
Rama montażowa wraz z dolną ramą (czarna)	
• NRXD0050	9620012874
• NRXD0060	9620012875
Zasilacz AC/DC	9620013449 (EU) 9620013450 (UK)

9 Użytkowanie zgodne z przeznaczeniem

Lodówka jest przeznaczona do:

- Instalowania w przyczepach kempingowych, kamperach, łodziach i samochodach ciężarowych
- Chłodzenia i przechowywania żywności
- Przechowywania uprzednio zamrożonej żywności
- Wykorzystywania wewnątrz pomieszczeń
- Tylko NRXD0050**S**, 0060**S**: Do użytku zewnętrznego na łodziach*

* Tylko NRXD0050**C**, 0060**C**: W przypadku stosowania na łodziach urządzenie należy zainstalować w suchym pomieszczeniu, a nie na otwartym pokładzie.

Lodówka ta nie jest przeznaczona do zastosowań komercyjnych, handlowych ani domowych.

Lodówka **nie** nadaje się do:

- Przechowywania leków
- Przechowywanie substancji żrących lub zawierających rozpuszczalniki
- produktów spożywczych szybko mrożonych

Komora mroźna nadaje się do przechowywania uprzednio zamrożonej żywności, przechowywania lub wytwarzania lodów oraz do wytwarzania kostek lodu. Nie nadaje się ona do zamrażania uprzednio niezamrożonej żywności.

Lodówka jest przeznaczona do instalacji w meblach lub we wnęce.

Optymalna wydajność chłodzenia jest zapewniona w temperaturach otoczenia pomiędzy 16 °C ... 43 °C .

Niniejszy produkt jest przystosowany wyłącznie do wykorzystywania zgodnie z jego przeznaczeniem oraz zamierzonym zastosowaniem według niniejszej instrukcji.

Niniejsza instrukcja zawiera informacje, które są niezbędne do prawidłowego montażu i/lub obsługi produktu. Nieprawidłowy montaż i/lub niewłaściwa obsługa lub konserwacja powodują niezadowolające działanie i mogą prowadzić do uszkodzeń.

Producent nie ponosi żadnej odpowiedzialności za ewentualne obrażenia lub uszkodzenia produktu wynikłe z następujących przyczyn:

- Nieprawidłowy montaż, złożenie lub podłączenie, w tym zbyt wysokie napięcie
- Niewłaściwa konserwacja lub użycie innych części zamiennych niż oryginalne części zamienne dostarczone przez producenta
- Wprowadzanie zmian w produkcie bez wyraźnej zgody producenta
- Użytkowanie w celach innych niż opisane w niniejszej instrukcji obsługi

Firma Dometic zastrzega sobie prawo do zmiany wyglądu i specyfikacji produktu.

10 Opis techniczny

Lodówka ta jest lodówką sprężarkową.

lodówkę można zasilac napięciem stałym 12 V lub 24 V, przez co nadaje się ona do zastosowań campingowych i na łodziach.

Lodówkę można przystosować do zasilania prądem przemiennym (AC) lub stałym (DC) poprzez zastosowanie wpinanego zasilacza AC/DC (dostępnego w ramach akcesoriów).

Lodówka ma postać szuflady, którą można wyciągać za uchwyt, a w celu jej umycia całkowicie wyciągnąć z komory chłodniczej. Butelki i opakowania na napoje można zabezpieczyć przed przewróceniem podczas wyciągania za pomocą przegród szuflady. W razie potrzeby przegrody szuflady można wyciągnąć i zmienić ich położenie.

Model ten jest fabrycznie wyposażony w komorę mrozną, którą można wyjmować i montować z powrotem.

Drzwi lodówki są wyposażone w mechanizm blokujący, który utrzymuje je w położeniu zamkniętym podczas podróży i poruszania się pojazdu lub łodzi.

Wszystkie materiały, z których wykonano lodówkę, są bezpieczne dla artykułów spożywczych.

Opis urządzenia

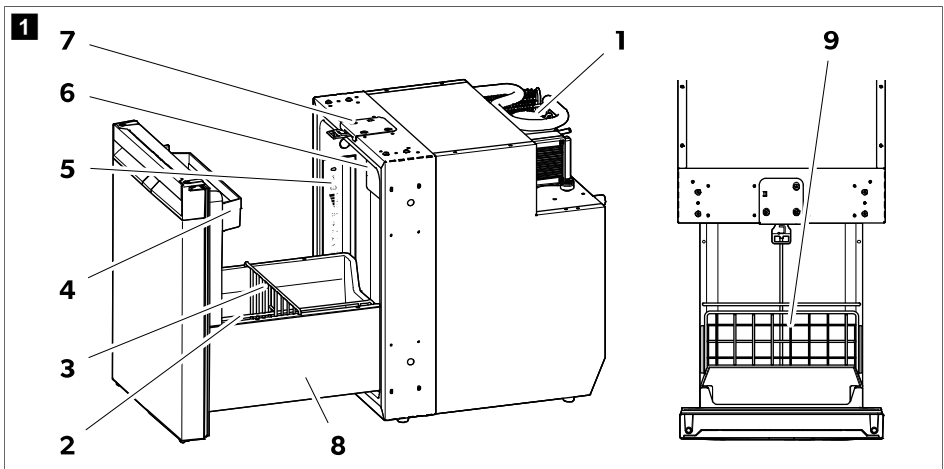



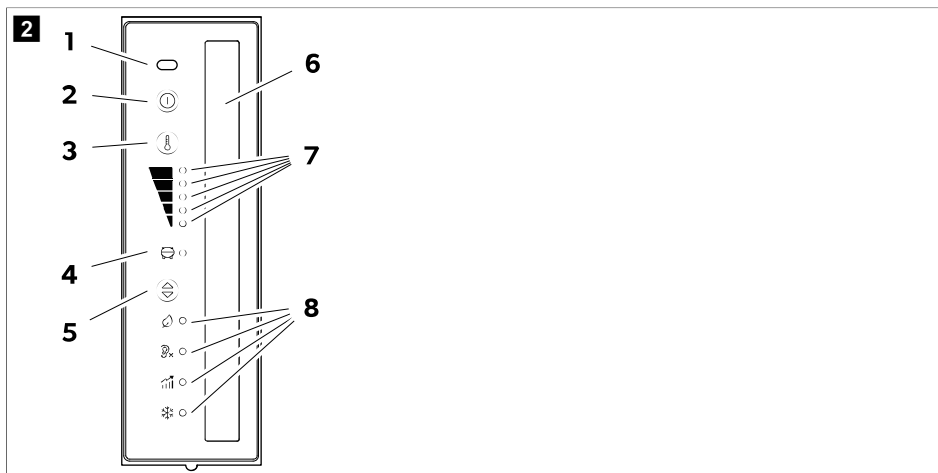

Poz.	Objaśnienie
1	Sprężarka
2	Przegroda szuflady (pionowa)
3	Przegroda szuflady (pozioma)
4	Górna półka drzwiowa
5	Panel sterowania z wyświetlaczem
6	Komora mroźna
7	Blokada drzwi do wentylacji
8	Dekoracyjny panel boczny szuflady

Poz.	Objaśnienie
9	Półka

Elementy obsługowe i wskaźniki



Poz.	Objaśnienie
1	Czujnik otwarcia drzwi na podczerwień
2	Przycisk wł./wył. Ⓞ
3	Przycisk do ustawiania poziomu chłodzenia Ⓛ
4	Kontrolka pracy sprężarki i sygnalizacji błędów
5	Przycisk trybu pracy Ⓢ
6	Oświetlenie wewnętrzne
7	Kontrolki poziomu chłodzenia <ul style="list-style-type: none">  Poziom chłodzenia 5  Poziom chłodzenia 4  Poziom chłodzenia 3  Poziom chłodzenia 2  Poziom chłodzenia 1
8	Kontrolki trybów pracy





Kontrolka pracy sprężarki i sygnalizacji błędów

Kontrolka pracy sprężarki i sygnalizacji błędów wskazuje stan pracy sprężarki oraz ewentualne błędy:

Kolor	Opis
Biały	Sprężarka włączona
Pomarańczowy	Sprężarka wyłączona
Pomarańczowy (miganie)	Błąd (patrz rozdział Sygnalizacja błędów na stronie 329)

Kontrolki trybów pracy

Kontrolka trybu pracy wskazuje następujące opcje ustawień:

Symbol	Opis
	Tryb ECO: Praca przy ograniczonym zużyciu energii. Poziom chłodzenia 1 – 3
	Tryb CICHY: Praca przy ograniczonym poziomie hałasu. Poziom chłodzenia 1 – 4
	Tryb WYSOKIEJ WYDAJNOŚCI: Poziom chłodzenia 1 – 5
	Tryb ZAMRAŻARKI: Praca z wyjątkową komorą mrozącą. Chłodzenie całej wewnętrznej komory lodówki do -6 °C.

11.1 Przed pierwszym użyciem



WSKAZÓWKA

- Nie przechowywać produktów w lodówce przez pierwsze 4 godziny po jej uruchomieniu.
 - Przy pierwszym uruchomieniu lodówki może pojawić się zapach, który ulotni się po kilku godzinach. Należy dobrze przewietrzyć przestrzeń mieszkalną.
 - Na wydajność chłodzenia mogą mieć wpływ:
 - temperatura otoczenia (np. gdy pojazd znajduje się na słońcu),
 - ilość chłodzonej żywności,
 - Częstotliwość otwierania drzwi
- > Ze względów higienicznych wyczyścić wnętrze lodówki (patrz rozdział Czyszczenie i konserwacja na stronie 323).
- > Pojazd należy zaparkować poziomo, w szczególności podczas pierwszego uruchamiania lodówki i napełniania jej przed rozpoczęciem podróży.

Regulowanie blokady drzwi

Blokadę drzwi w górnej części lodówki można regulować w celu dostosowania szerokości zamykania szuflady ( rys. 3 na stronie 314).

1. Przy zamkniętej i zablokowanej szufladzie spróbować otworzyć ją bez użycia uchwytu, pociągając za boki.
2. Zmierzyć, jak daleko można otworzyć drzwi ( rys. 3 na stronie 314, 1).

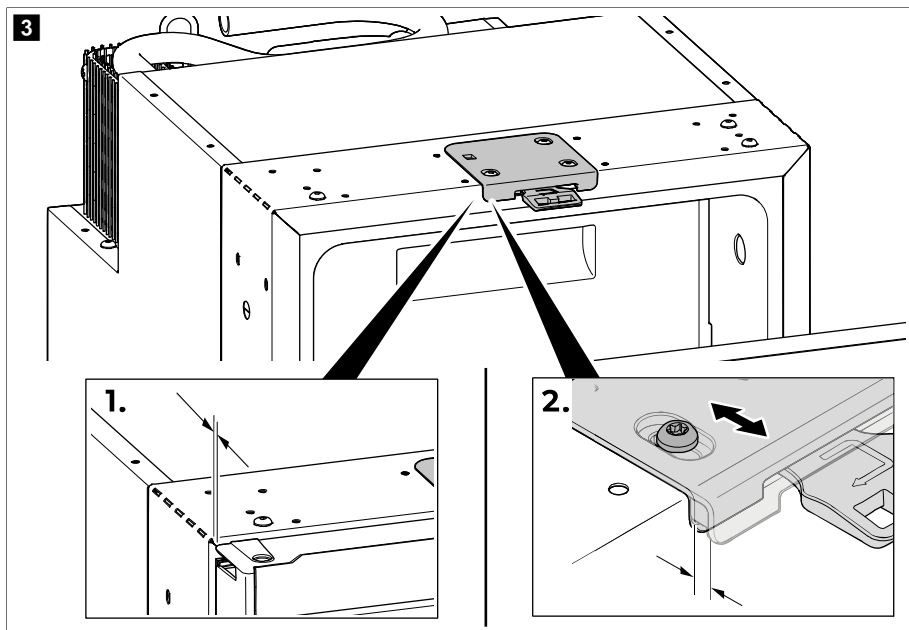

3. Jeśli szuflada otwiera się lub szczelina otwarcia jest większa niż 5 mm, wyregulować położenie blokady drzwi tak, aby szczelina otwarcia mieściła się w zakresie 2 ... 5 mm (rys. 3 na stronie 314, 2.).



WSKAZÓWKA Po wyregulowaniu blokady drzwi upewnić się, że szuflada podczas zamykania została prawidłowo domknięta (patrz rozdział Zamykanie i zabezpieczanie lodówki na stronie 316).

11.2 Informacje dotyczące przechowywania żywności



OSTROŻNIE! Zagrożenie zdrowia

Gdy temperatura w pomieszczeniu, w którym znajduje się lodówka, przez dłuższy czas wynosi poniżej 10 °C, nie można już zagwarantować prawidłowej regulacji temperatury w komorze mroźnej. Może to spowodować wzrost temperatury w komorze mroźnej i rozmrożenie przechowywanych w niej produktów.



UWAGA! Ryzyko uszkodzenia

Nie przechowywać napojów gazowanych w komorze mroźnej.

Aby zapobiec psuciu się żywności:

- Zapewnić jak najbardziej stabilną temperaturę. Lodówkę otwierać tylko tak często i na tak długo, jak to konieczne, aby uniknąć znacznego wzrostu temperatury w komorach lodówki. Żywność przechowywać w sposób nieutrudniający obiegu powietrza.
- Pilnować, by wydajność chłodzenia lodówki była odpowiednia do przechowywania umieszczonej w niej żywności.
- Należy upewnić się, że w lodówce znajdują się wyłącznie artykuły, które mogą być przechowywane w ustawionej w niej temperaturze.

- Jeżeli istnieje możliwość regulacji temperatury: Dostosować temperaturę do ilości i typu żywności.
- Różne rodzaje żywności przechowywać w sposób przedstawiony na rysunkach.
- Żywność może przenikać zapachami i smakami innych artykułów. Żywność zawsze przechowywać pod przykryciem lub w zamkniętych pojemnikach/butelkach.
- > Żywność należy przechowywać w zilustrowany sposób.

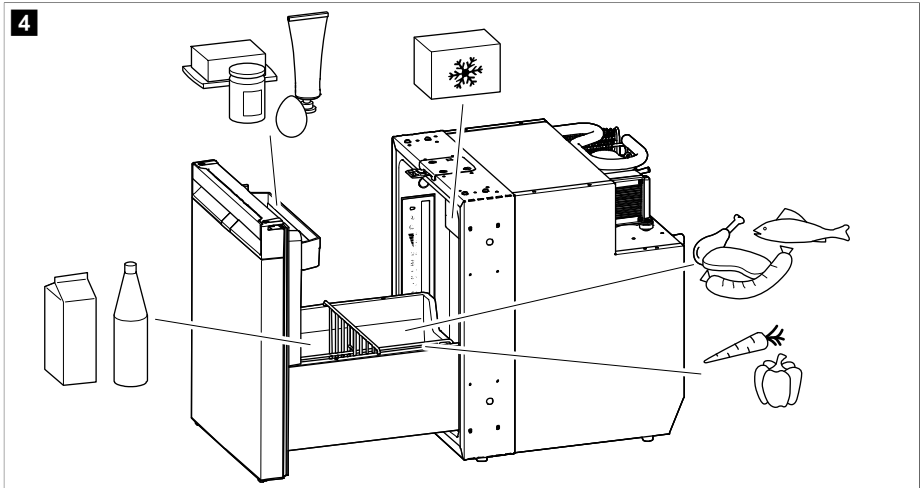

11.3 Oszczędzanie energii

- Drzwi lodówki otwierać tylko tak często i na tak długo, jak jest to konieczne.
- Ciepłe potrawy należy ochłodzić przed włożeniem do urządzenia.
- Rozmrozić lodówkę po wytworzeniu się warstwy lodu.
- Unikać zbyt niskiej temperatury wewnętrznej.
- W celu zapewnienia optymalnego zużycia energii półki i szuflady ustawiać w położeniach, w których zostały one dostarczone.
- Regularnie sprawdzać osadzenie uszczelnienia drzwi.
- Regularnie usuwać ze skraplacza kurz i inne zanieczyszczenia.

11.4 Otwieranie lodówki

- > W celu otwarcia lodówki postępować w zilustrowany sposób.

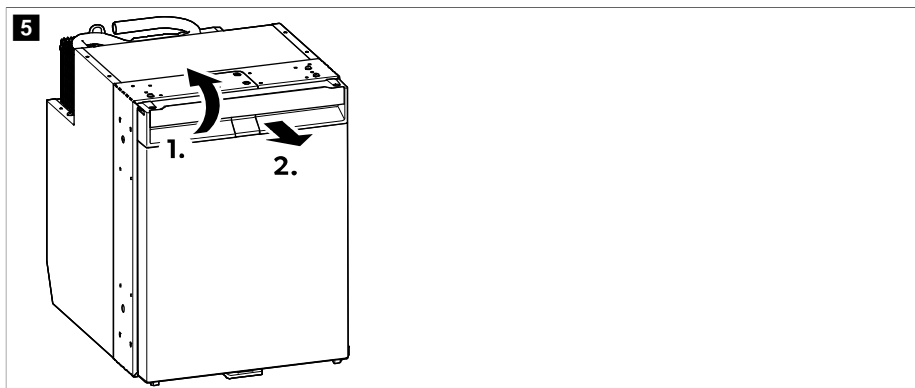

11.5 Zamykanie i zabezpieczanie lodówki



OSTROŻNIE! Ryzyko obrażeń

Jeśli drzwi nie są prawidłowo zablokowane, ostrożnie przycisnąć ich górną i dolną część, aż do ich zablokowania.



WSKAZÓWKA Lodówka ma mechanizm blokujący, który pełni również funkcję zabezpieczenia transportowego.

- > NRXD0050C, 0060C: Zamknąć i przycisnąć drzwi do momentu usłyszenia wyraźnego odgłosu zatrzaśnięcia po górnej stronie.

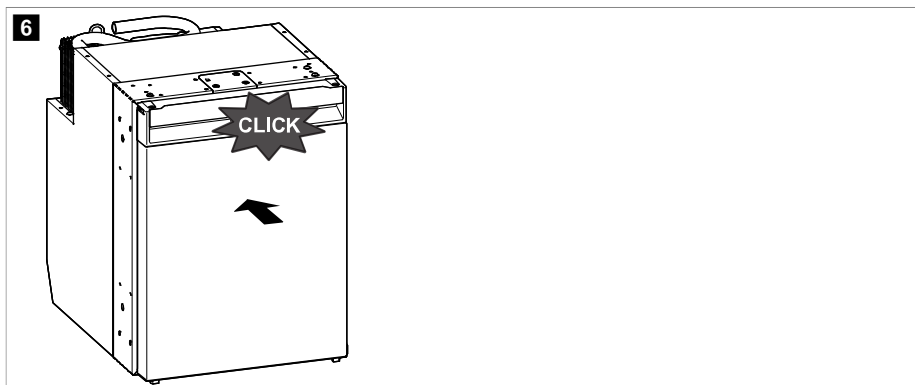

- > NRXD0050S, NRX0060S: Zamknąć i przycisnąć drzwi do momentu usłyszenia wyraźnego odgłosu zatrzaśnięcia po górnej i dolnej stronie.

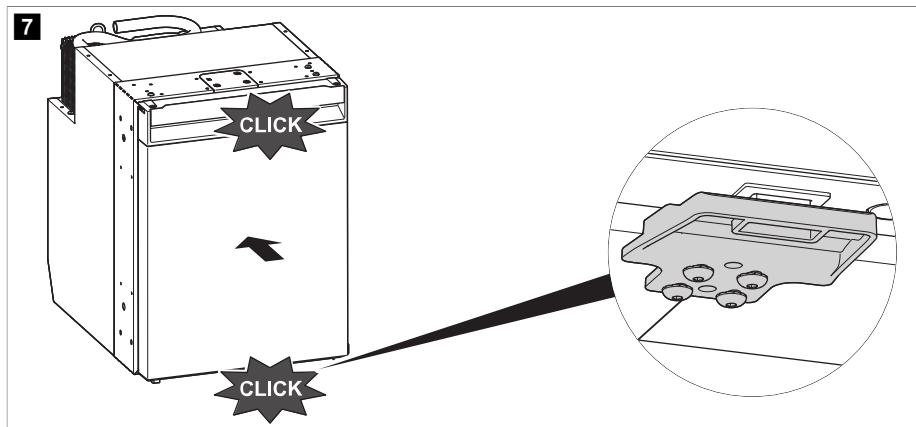



- ✓ Drzwi zostały zamknięte i zabezpieczone.

11.6 Włączanie i wyłączenie



WSKAZÓWKA Zawsze wyłączać lodówkę, jeżeli nie będzie ona używana przez dłuższy czas.

- > Aby wyłączyć urządzenie, jednokrotnie nacisnąć przycisk  i przytrzymywać go przez co najmniej 2 s.
- ✓ Lodówka włączy się i przywrócone zostaną ostatnio wybrany poziom chłodzenia oraz tryb pracy.
- > Aby wyłączyć urządzenie, nacisnąć przycisk  i przytrzymywać go przez co najmniej 2 s.

11.7 Ustawianie trybów pracy



WSKAZÓWKA W przypadku korzystania z trybów ECO, WYSOKIEJ WYDAJNOŚCI lub ZAMRAŻARKI system pozostaje w tym trybie aż do dokonania jego zmiany.

- > W celu ustawienia trybu pracy wielokrotnie naciskać przycisk , aż zapali się kontrolkażądanego trybu pracy.

Korzystanie z trybu ECO

Gdy aktywny jest tryb ECO, lodówka pracuje przy ograniczonym zużyciu energii na poziomach chłodzenia 1–3.

- ✓ Kontrolka trybu ECO  i kontrolka wybranego poziomu chłodzenia świecą się.

Korzystanie z trybu CICHEGO

Gdy aktywny jest tryb CICHY, lodówka pracuje przy ograniczonym poziomie hałasu na poziomach chłodzenia 1–4.



WSKAZÓWKA

- Tryb CICHY jest niedostępny, gdy lodówka pracuje w trybie ZAMRAŻARKI.
- W przypadku korzystania z trybu CICHEGO lodówka pozostaje w tym trybie przez 8 h, a następnie automatycznie powraca do poprzedniego trybu (ECO lub WYSOKIEJ WYDAJNOŚCI).

- ✓ Kontrolka trybu CICHEGO (☉) i kontrolka wybranego poziomu chłodzenia świecą się.

Korzystanie z trybu WYSOKIEJ WYDAJNOŚCI

Gdy aktywny jest tryb WYSOKIEJ WYDAJNOŚCI, lodówka pracuje w standardowym trybie na poziomach chłodzenia 1–5.

- ✓ Kontrolka trybu WYSOKIEJ WYDAJNOŚCI (☼) i kontrolka wybranego poziomu chłodzenia świecą się.

Korzystanie z trybu ZAMRAŻARKI

Po włączeniu trybu ZAMRAŻARKI komora lodówki jest chłodzona do -6°C .



WSKAZÓWKA Wyjąć komorę mroźną, aby optymalnie wykorzystać tryb ZAMRAŻARKI. Po wyjęciu komory mroźnej temperatura docelowa -6°C jest osiągnięta znacznie szybciej, a całe wnętrze lodówki można schłodzić do -6°C .

- ✓ Kontrolka trybu ZAMRAŻARKI (❄) oraz kontrolki wszystkich poziomów chłodzenia świecą się ciągle.

11.8 Regulacja poziomu chłodzenia

- > Aby ustawić poziom chłodzenia, wielokrotnie naciskać przycisk (ⓘ), aż do osiągnięciażądanego poziomu chłodzenia.

11.9 Zmiana położenia przegród szuflady

W razie potrzeby przegrody szuflady i półkę można wyciągnąć i zmienić ich położenie.

- > W celu zmiany położenia przegród szuflady i półki postępować w zilustrowany sposób.

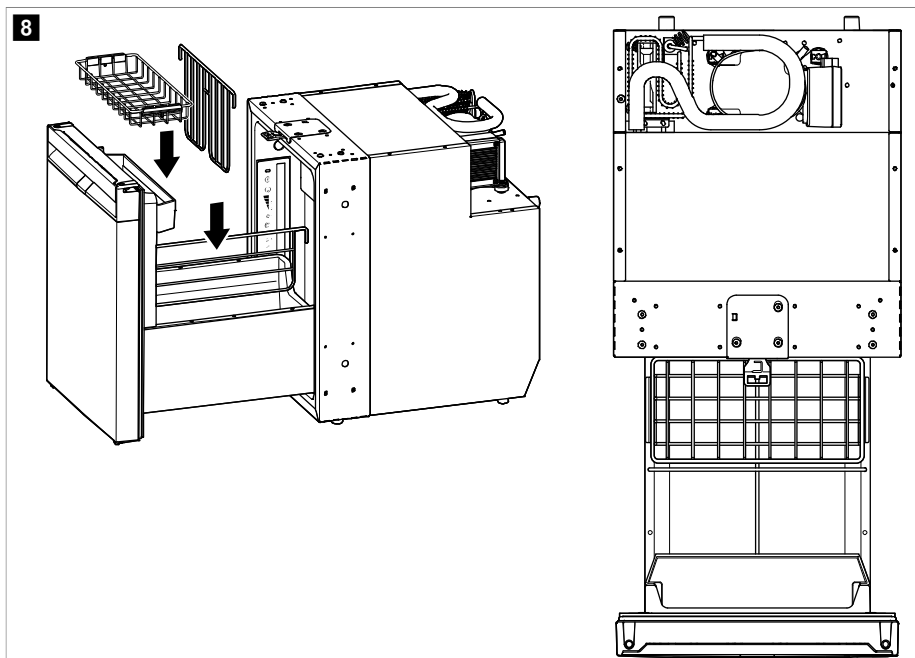

11.10 Wymywanie komory mroźnej



UWAGA! Ryzyko uszkodzenia

- > Przed wyjęciem komory mroźnej zamknąć jej drzwi.
- > Komorę mroźną chwytać od dołu. Nie ciągnąć za drzwi komory mroźnej.
- > Przechowywać komorę mroźną w suchym i bezpiecznym miejscu.

- > W celu wyjęcia komory mroźnej postępować w zilustrowany sposób.

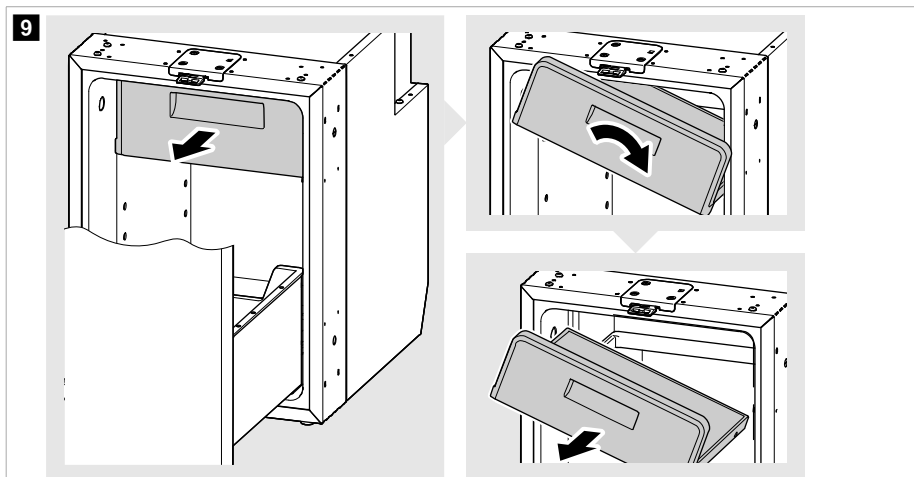

11.11 Wymywanie i wkładanie szuflady

Wymywanie szuflady



UWAGA! Ryzyko uszkodzenia

Przed wyjęciem szuflady należy ją opróżnić.

1. Wysunąć całkowicie szufladę i poluzować śruby znajdujące się za drzwiami, po obu stronach panelu bocznego (2.).

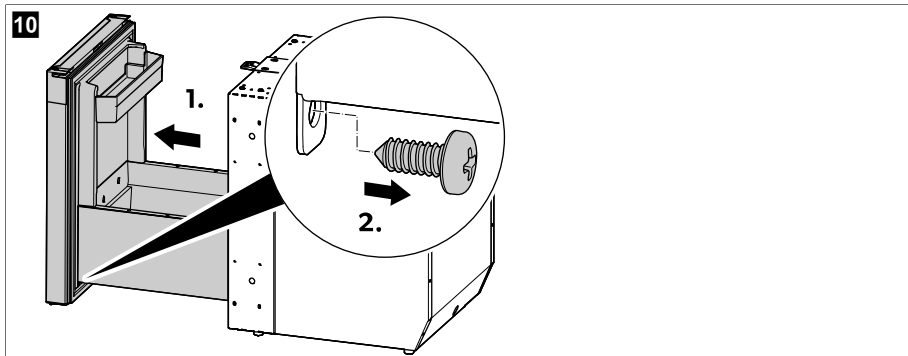

2. Wymontować panele boczne. W tym celu popchnąć pierwszy panel boczny w kierunku szafki, aby zwolnić go z zaczepów zatraskowych (1.). Powtórzyć tę czynność po drugiej stronie z drugim panelem bocznym.

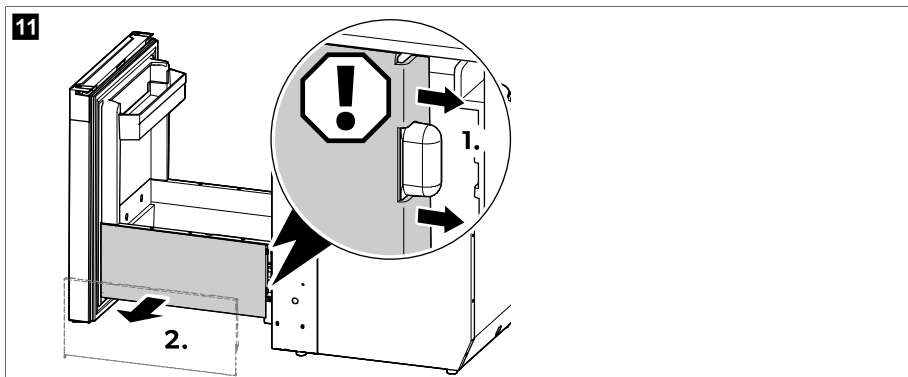

3. Pociągnąć dźwignię po jednej stronie do góry i jednocześnie popchnąć dźwignię po drugiej stronie w dół, a następnie ostrożnie wyciągnąć szufladę.

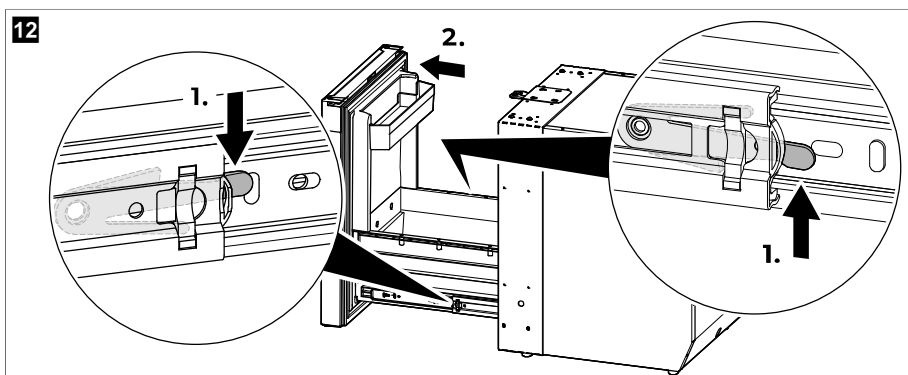

Wkładanie szuflady



UWAGA! Ryzyko uszkodzenia

- > Przed wyrównaniem prowadnic szuflady z prowadnicami szafki upewnij się, że szuflada znajduje się w pozycji poziomej, aby zapobiec uszkodzeniu prowadnic.
- > Nie wkładać zapełnionej szuflady.

1. Wysunąć jedną z prowadnic szafki do położenia środkowego i wsunąć drugą prowadnicę szafki całkowicie do wewnątrz.

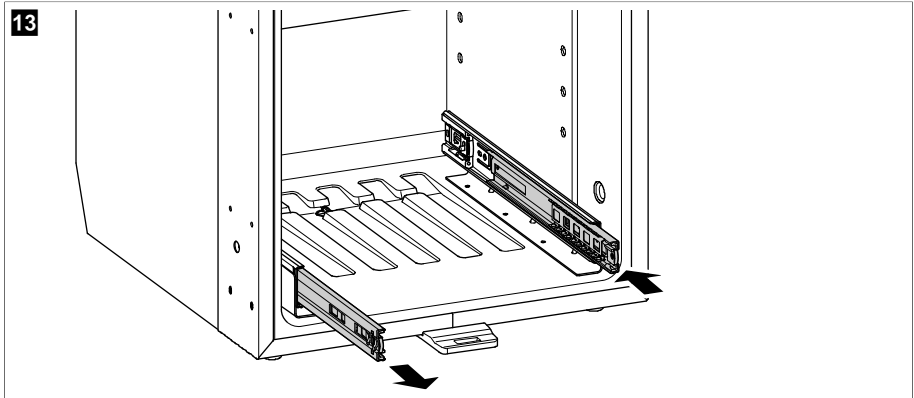

2. Wyrównać rowek wysuniętej prowadnicy szafki z odpowiednią prowadnicą szuflady. Wcisnąć prowadnicę szuflady w prowadnicę szafki, aż się złączą i będą się z łatwością przesuwac.

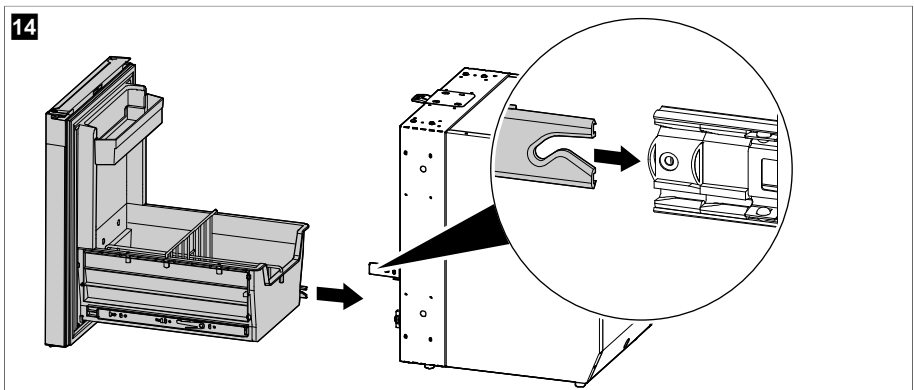

3. Ostrożnie wsunąć szufladę do wewnątrz na połączonych prowadnicach i wyrównać rowek wsuniętej prowadnicy szafki z odpowiednią prowadnicą szuflady. Wcisnąć prowadnicę szuflady w prowadnicę szafki, aż się złączą i będą się z łatwością przesuwac.

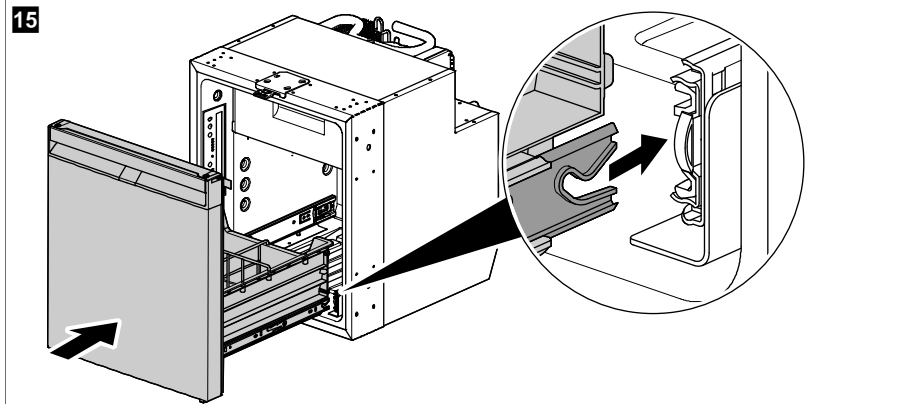

4. Przesunąć kilka razy szufladę do położenia otwartego i zamkniętego, aby zapewnić łatwe poruszanie.



UWAGA! Ryzyko uszkodzenia

Jeśli szuflada nie przesuwana łatwo na prowadnicach, prowadnica szuflady nie jest prawidłowo osadzona w rowku prowadnicy szafki. Rozdzielić i ponownie wyrównać prowadnice, aż będą się łatwo nasuwać na siebie. Nie należy podejmować prób łączenia prowadnic siłą ani wymuszania ruchu szuflady na prowadnicach.

5. Zamontować panele boczne. W tym celu należy umieścić pierwszy panel boczny we właściwym położeniu i wcisnąć go na zaczep zatraskowy. Powtórzyć tę czynność po drugiej stronie z drugim panelem bocznym.

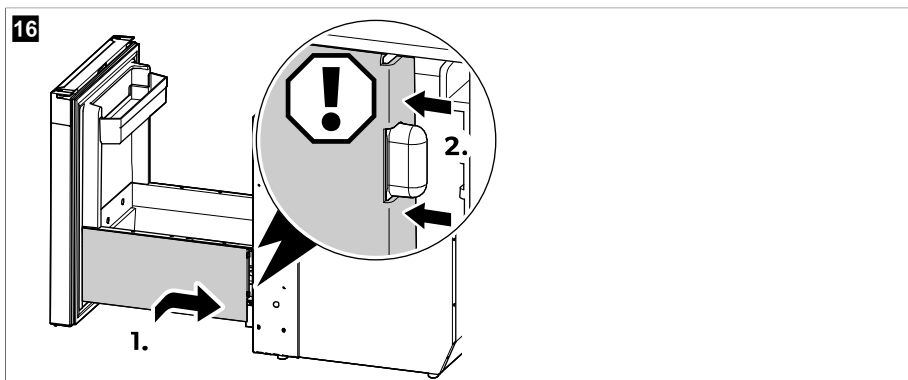

6. Dokręcić śruby znajdujące się za drzwiami, po obu stronach panelu bocznego.

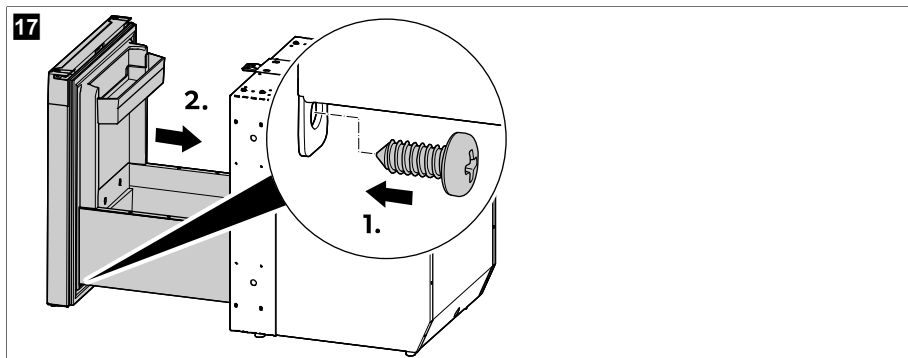

11.12 Instalowanie adaptera AC/DC (opcja)



Pełną instrukcję montażu i obsługi adaptera AC/DC można znaleźć w internecie pod adresem qr.dometic.com/bfgpqr.

- > W celu zamontowania adaptera AC/DC (dostępnego w ramach akcesoriów) postępować w zilustrowany sposób.

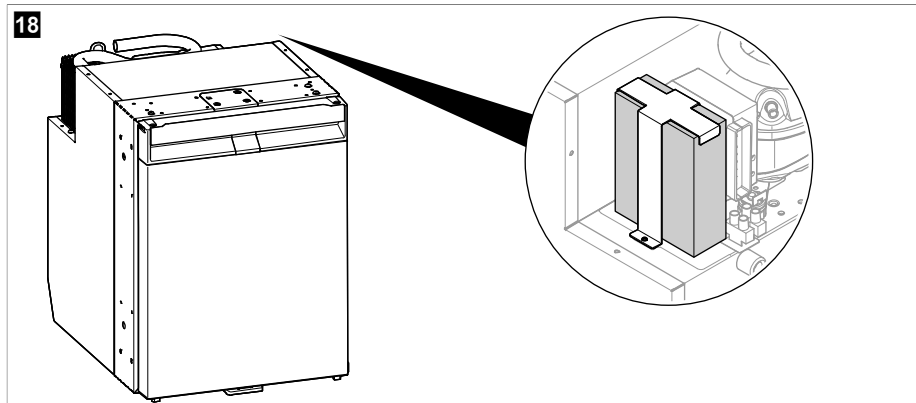

12 Czyszczenie i konserwacja



OSTRZEŻENIE! Ryzyko porażenia prądem

Przed przystąpieniem do czyszczenia i konserwacji należy zawsze odłączyć lodówkę od zasilania.



UWAGA! Ryzyko uszkodzenia

- > Podczas czyszczenia nie używać środków czyszczących o właściwościach ściernych ani twardych przedmiotów.
- > Nigdy nie używać twardych lub ostrych narzędzi do usuwania lodu lub uwalniania przymarzniętych przedmiotów.
- > Uważać, aby woda nie kapała na uszczelki. Może to spowodować uszkodzenie elektroniki.



UWAGA! Ryzyko uszkodzenia

Aby uniknąć zagrożenia, wymianę źródła światła należy zlecać wyłącznie producentowi, centrum serwisowemu lub innej odpowiednio wykwalifikowanej osobie.

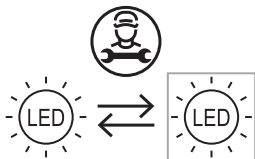

WSKAZÓWKA W razie potrzeby wyjąć szufladę, aby dokładnie wyczyścić wnętrze lodówki (patrz rozdział Wyjmowanie i wkładanie szuflady na stronie 319).

- > Lodówkę należy czyścić za pomocą wilgotnej ściereczki od wewnątrz i od zewnątrz – w regularnych odstępach czasu lub gdy tylko się zabrudzi. Po wyczyszczeniu należy wytrzeć lodówkę do sucha ściereczką.
- > Regularnie kontrolować odpływ skroplin.
W razie konieczności wyczyścić odpływ skroplin. Jeśli jest on zapchany, skropliny będą się zbierać na dnie lodówki.
- > Regularnie usuwać ze skraplacza kurz i inne zanieczyszczenia, używając w tym celu wilgotnej ściereczki.

Obieg chłodzenia

Obieg chłodzenia jest bezobstugowy.

Rozmrażanie lodówki



UWAGA! Ryzyko uszkodzenia

Nie używać żadnych mechanicznych lub innych narzędzi w celu przyspieszenia procesu rozmrażania.



WSKAZÓWKA Z upływem czasu na tylnej ścianie wewnątrz lodówki osadza się szron. Gdy warstwa szronu osiągnie ok. 3 mm grubości, należy odszronić lodówkę.

> W celu odszronienia lodówki postępować w zilustrowany sposób.

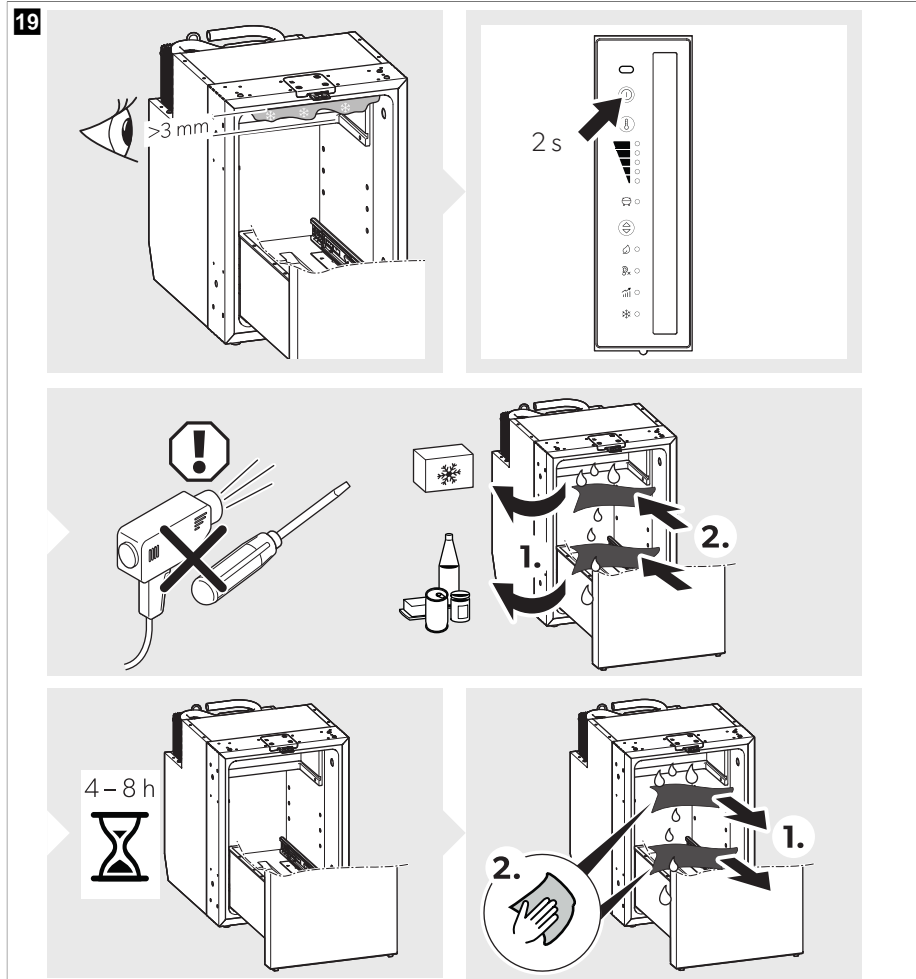

Ustawianie drzwi lodówki w położeniu przechowywania



OSTROŻNIE! Ryzyko obrażeń

Położenia przechowywania nie można stosować podczas jazdy.



WSKAZÓWKA Jeśli lodówka nie będzie używana przez dłuższy czas, jej drzwi należy ustawić w położeniu przechowywania. W ten sposób można zapobiec powstawaniu pleśni.

> Odszronić lodówkę (patrz Rozmrażanie lodówki na stronie 324).

> Ustawić drzwi lodówki w położeniu przechowywania w zilustrowany sposób.

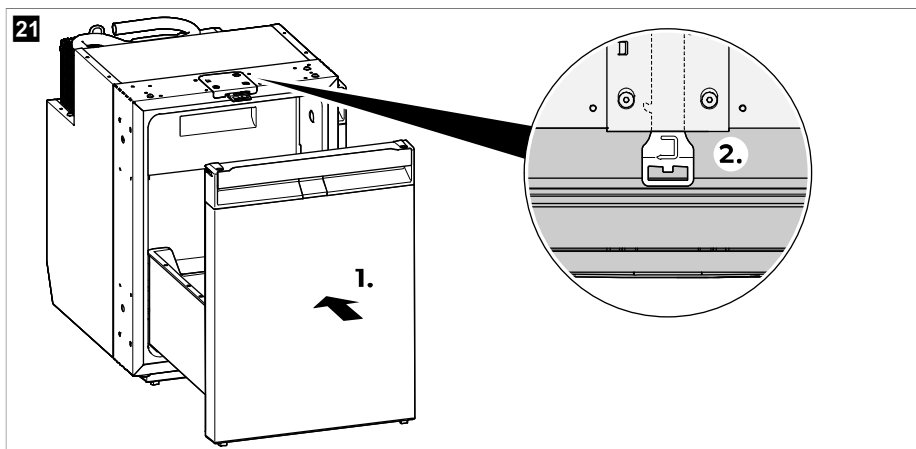
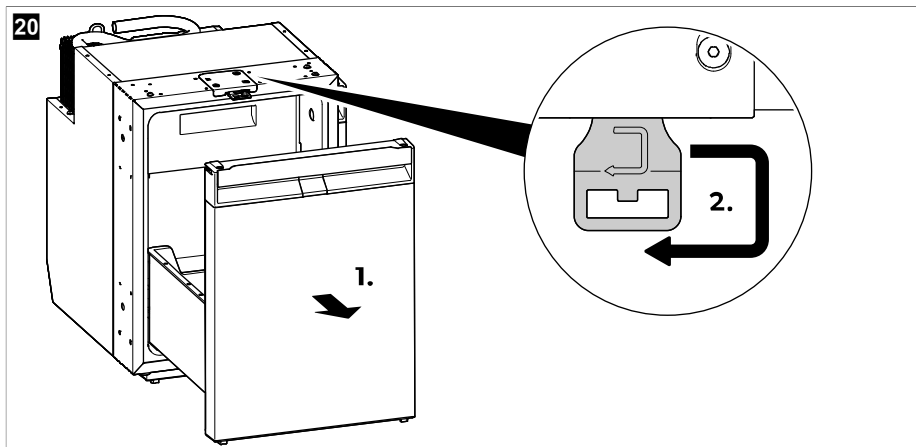

13 Usuwanie usterek



WSKAZÓWKA W celu umożliwienia bezpiecznej pracy urządzeń na 12 V w przyczepie kempingowej podczas jazdy należy upewnić się, że pojazd holujący dostarcza wystarczające napięcie. W niektórych pojazdach system zarządzania akumulatorem może automatycznie wyłączać zasilanie urządzeń w celu ochrony akumulatora pojazdu. Należy uzyskać odpowiednie informacje od producenta pojazdu.

22

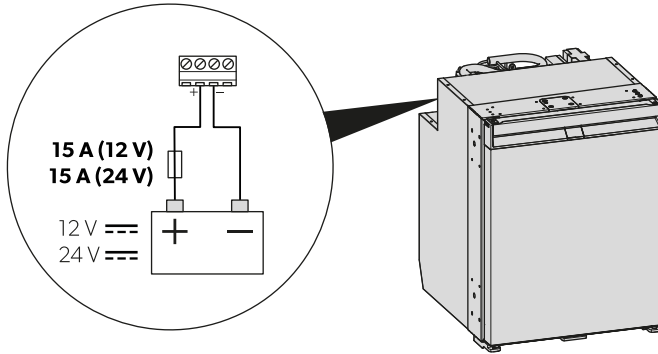

Usterka	Możliwa przyczyna	Proponowane rozwiązanie
Lodówka nie działa.	Bezpiecznik w instalacji prądu stałego jest uszkodzony.	<ul style="list-style-type: none"> > Wymienić bezpiecznik (rys. 22 na stronie 327).
	Bezpiecznik pojazdu przepalił się.	<ul style="list-style-type: none"> > Wymienić bezpiecznik pojazdu. Sposób postępowania opisany jest w instrukcji obsługi pojazdu.
	Akumulator pojazdu rozładował się.	<ul style="list-style-type: none"> > Sprawdzić i naładować akumulator pojazdu.
	Nie włączono zapłonu.	<ul style="list-style-type: none"> > Włączyć zapłon.
	Zbyt niska temperatura w obrębie sprężarki (< 0 °C).	<ul style="list-style-type: none"> > Całkowicie zamknąć/zakryć wszystkie zewnętrzne kratki wentylacyjne za pomocą materiału izolującego.
	Lodówka automatycznie wyłącza się przy niewystarczającym napięciu. (Napięcie końcowe rozładowywania: 10,4 V)	<ul style="list-style-type: none"> > Naładować akumulator. Lodówka automatycznie ponownie uruchomi się. (napięcie włączenia: 11,7 V)
Niewystarczające chłodzenie, wzrost temperatury wewnętrznej. Sprężarka pracuje bez przerwy.	Wentylacja agregatu jest niewystarczająca.	<ul style="list-style-type: none"> > Sprawdzić, czy kratka wentylacyjna nie jest zatkana. > Przetawić lodówkę.
	Wewnętrzne ściany są oblodzone.	<ul style="list-style-type: none"> > Sprawdzić, czy drzwi lodówki zamykają się prawidłowo. > Upewnić się, że uszczelka lodówki przylega prawidłowo i nie jest uszkodzona. > Odszronić lodówkę (patrz Rozmrażanie lodówki na stronie 324).

Usterka	Możliwa przyczyna	Proponowane rozwiązanie
	Ustawiona jest zbyt wysoka temperatura.	> Ustawić niższą temperaturę.
	Zbyt wysoka temperatura otoczenia.	> Na krótki czas zdemontować kratkę wentylacyjną w celu umożliwienia szybszego ulotnienia się ciepłego powietrza.
	W lodówce umieszczono zbyt wiele żywności naraz.	> Usunąć część żywności.
	Jednocześnie w lodówce umieszczono zbyt dużo ciepłego jedzenia.	> Wyciągnąć ciepłą żywność i schłodzić ją przed umieszczeniem w lodówce.
	Lodówka nie pracuje wystarczająco długo.	> Ponownie sprawdzić temperaturę po upływie 4 h / 5 h .
	Skrapłacz jest zanieczyszczony.	> Wyczyścić skrapłacz (patrz rozdział Czyszczenie i konserwacja na stronie 323).
	Dmuchawa jest uszkodzona.	> Należy skontaktować się z autoryzowanym centrum serwisowym.
Niewystarczające chłodzenie, wzrost temperatury wewnętrznej. Sprężarka pracuje rzadko.	Akumulator jest wyczerpany.	> Naładować akumulator.
Niewystarczające chłodzenie, wzrost temperatury wewnętrznej. Sprężarka nie pracuje (podłączenie akumulatora).	Przerwanie w przewodzie przyłączeniowym akumulator–elektronika.	> Przywrócić połączenie.
	Uszkodzony wyłącznik główny (o ile jest zainstalowany).	> Wymienić wyłącznik główny.
	Przepalony dodatkowy bezpiecznik zasilania (o ile jest zainstalowany).	> Wymienić bezpiecznik zasilania.
	Za niskie napięcie akumulatora.	> Naładować akumulator.
	Za małą pojemność akumulatora.	> Wymienić akumulator.
	Poluzowane przewody. Słabe przewodzenie styków (korozja).	> Przywrócić połączenie.
	Za mały przekrój przewodów.	> Wymienić przewód.
	Kompresor jest uszkodzony.	> Należy skontaktować się z autoryzowanym centrum serwisowym.

Usterka	Możliwa przyczyna	Proponowane rozwiązanie
Niewystarczające chłodzenie, wzrost temperatury wewnętrznej. Sprężarka nie pracuje (podłączenie do prądu przemiennego AC).	Przerwanie zasilania.	> Przywrócić połączenie.
	Uszkodzony wyłącznik główny (o ile jest zainstalowany).	> Wymienić wyłącznik główny.
	Przepalony dodatkowy bezpiecznik zasilania (o ile jest zainstalowany).	> Wymienić bezpiecznik zasilania.
	Kompresor jest uszkodzony.	> Należy skontaktować się z autoryzowanym centrum serwisowym.
Nietypowe odgłosy.	Któryś z elementów obiegu chłodzenia nie może swobodnie się poruszać (dotyka ściany).	> Ostrożnie odgiąć element od przeszkody.
	Zakleszczone ciało obce pomiędzy agregatem chłodniczym a ścianą.	> Usunąć ciało obce.
	Głośnie praca wentylatora.	> Należy skontaktować się z autoryzowanym centrum serwisowym.
Szuflada otwiera się przypadkowo w trakcie ruchu (np. podczas jazdy).	Położenie blokady drzwi nie zostało ustawione prawidłowo.	> Wyregulować położenie blokady drzwi (patrz rozdział Regulowanie blokady drzwi na stronie 313).
Szuflada nie zamyka się prawidłowo.	Położenie blokady drzwi nie zostało ustawione prawidłowo.	> Wyregulować położenie blokady drzwi (patrz rozdział Regulowanie blokady drzwi na stronie 313).
	Położenie blokady drzwi zostało wyregulowane, ale szuflada nie blokuje się prawidłowo.	> Upewnić się, że szuflada jest prawidłowo zablokowana i zabezpieczona podczas zamykania (patrz rozdział Zamykanie i zabezpieczenie lodówki na stronie 316).

Sygnalizacja błędów



WSKAZÓWKA

- Wszystkie błędy sygnalizowane są poprzez miganie kontrolki na pomarańczowo (patrz Elementy obsługowe i wskaźniki na stronie 312). Liczba mignięć zależy od rodzaju błędu. Każde impuls świetlny trwa jedną czwartą sekundy. Po serii mignięć następuje przerwa. Sekwencja sygnalizująca błąd jest powtarzana co cztery sekundy.
- W trybach ECO, WYSOKIEJ WYDAJNOŚCI i ZAMRAŻARKI dodatkowo rozbrzmiewa krótki sygnał dźwiękowy.

Częstotliwość migania	Error	Możliwa przyczyna
1	Zbyt niskie lub zbyt wysokie napięcie	Napięcie zasilające znajduje się poza ustawionym zakresem.
2	Prąd przecięziowy wentylatora	Wentylator obciąża jednostkę elektroniki natężeniem wynoszącym ponad 1 A .
3	Silnik nie uruchamia się	Wirnik jest zablokowany. Różnica ciśnień w obiegu chłodzenia jest za wysoka.
4	Za mała liczba obrotów	Jeżeli układ chłodzenia jest przeciążony, nie jest możliwe utrzymanie minimalnej prędkości obrotowej silnika.
5	Przegrzanie zespołu elektronicznego	W przypadku zbyt silnie obciążonego systemu chłodzenia lub zbyt wysokiej temperatury elektronika za bardzo się nagrzewa.
Stale	Błąd czujnika temperatury	Czujnik temperatury jest uszkodzony.

14 Gwarancja

Obowiązuje ustawowy okres gwarancji. W przypadku stwierdzenia uszkodzenia produktu należy zwrócić się do oddziału producenta w danym kraju (patrz dometic.com/dealer) lub do sprzedawcy produktu.

W celu naprawy lub rozpatrzenia gwarancji konieczne jest przesłanie następujących dokumentów:

- Kopii rachunku z datą zakupu
- Informacji o przyczynie reklamacji lub opisu wady

Uwaga: samodzielne lub nieprofesjonalne wykonywanie napraw może negatywnie wpływać na bezpieczeństwo i prowadzić do utraty gwarancji.

15 Utylizacja



UWAGA! Ryzyko uszkodzenia

Izolacja tego urządzenia chłodniczego zawiera palny cyklopentan, przez co wymaga ono specjalnej procedury utylizacyjnej. Po zaprzestaniu jego dalszej eksploatacji urządzenie chłodnicze należy dostarczyć do specjalistycznego zakładu utylizacyjnego.



Opakowanie należy wyrzucić do odpowiedniego pojemnika na odpady do recyklingu. Szczegółowe informacje na temat utylizacji produktu zgodnie z obowiązującymi przepisami można uzyskać w lokalnym zakładzie recyklingu lub u wyspecjalizowanego sprzedawcy.

16 Dane techniczne

Deklarację zgodności urządzenia można znaleźć na stronie produktu pod adresem: dometic.com lub skontaktować się bezpośrednio z producentem (patrz dometic.com/dealer).

Urządzenie to jest zgodne z regulaminem nr 10 EKG ONZ.

	NRXD0050(C/S)	NRXD0060(C/S)
Pojemność		
• Komora chłodząca	41,6 L	51,9 L
• Komora mroźna	4,4 L	6,1 L

	NRXD0050(C/S)	NRXD0060(C/S)
• Całkowita pojemność	46 L	58 L
• Całkowita pojemność (z wyjątką komorą mroźną)	44 L	55 L
Napięcie zasilania	12 / 24 V ⁼⁼	
Zabezpieczenie akumulatora zasilającego (12 V)		
• Napięcie wyłączenia	10,4 V	
• Napięcie ponownego włączenia	11,7 V	
Zabezpieczenie akumulatora zasilającego (24 V)		
• Napięcie wyłączenia	22,8 V	
• Napięcie ponownego włączenia	24,2 V	
Klasa klimatyczna	T	
Zakres temperatury przechowywania:		
• Komora chłodząca	0 °C ... 12 °C	
• Komora mroźna	-15 °C ... -5 °C	
• Tryb zamrażarki	-6 °C	
Temperatura otoczenia podczas eksploatacji	16 °C ... 43 °C	
Czynnik chłodniczy	R600a	
Ilość czynnika chłodniczego	12 g	
Ekwiwalent CO2	0,000 t	0,000 t
Potencjał tworzenia efektu cieplarnianego (GWP)	3	
Emisja hałasu (EN 60704)	40 ... 45 dB(A)	
Wymiary (wys. x szer. x gł.)	525 mm × 380 mm × 510 mm (z nóżkami i elementem dystansowym)	525 mm × 448 mm × 537 mm (with feet and spacer)
Masa netto	18,9 kg	20,3 kg

Slovensky

1	Dôležité oznámenia.....	332
2	Vysvetlenie symbolov.....	332
3	Vysvetlenie symbolov na zariadení.....	333
4	Kybernetická bezpečnosť.....	333
5	Súvisiace dokumenty.....	333
6	Bezpečnostné pokyny.....	333
7	Rozsah dodávky.....	336
8	Príslušenstvo.....	336
9	Používanie v súlade s určením.....	337
10	Technický opis.....	337
11	Pred prvým použitím.....	340
12	Pokyny pre ukladanie potravín.....	341
13	Úspora energie.....	342
14	Otvorenie chladničky.....	342
15	Zatvorenie a zaistenie chladničky.....	343
16	Zapnutie a vypnutie.....	343
17	Nastavenie prevádzkových režimov.....	344
18	Nastavenie chladiaceho výkonu.....	344
19	Premiestnenie rozdeľovačov zásuvky.....	344
20	Vybratie mraziaceho oddelenia.....	345
21	Odpojenie a vloženie zásuvky.....	346
22	Montáž AC/DC adaptéra (voliteľné).....	350
23	Čistenie a údržba.....	350
24	Odstraňovanie porúch.....	353
25	Záruka.....	357
26	Likvidácia.....	357
27	Technické údaje.....	357

1 Dôležité oznámenia

Dôkladne si prečítajte tento návod a dodržiavajte všetky pokyny, usmernenia a varovania uvedené v tomto návode k výrobku, aby bolo zaručené, že výrobok bude vždy správne nainštalovaný, používaný a udržiavaný. Tento návod **MUSÍ** zostať priložený k výrobku.

Používaním tohto výrobku týmto potvrdzujete, že ste si dôkladne prečítali všetky pokyny, usmernenia a varovania a že rozumiete a súhlasíte s dodržiavaním všetkých uvedených podmienok. Súhlasíte, že tento výrobok budete používať iba v súlade so zamýšľaným použitím a v súlade s pokynmi, usmerneniami a varovaniami uvedenými v tomto návode k výrobku, ako aj v súlade so všetkými platnými zákonmi a nariadeniami. V prípade, že si neprečítate a nebudete sa riadiť pokynmi a varovaniami uvedenými v tomto návode, môže mať za následok vaše poranenie alebo poranenie iných osôb, poškodenie vášho výrobku alebo poškodenie majetku v jeho blízkosti. Tento návod na obsluhu výrobku vrátane pokynov, usmernení a varovaní, a súvisiaca dokumentácia môže podliehať zmenám a aktualizáciám. Najaktuálnejšie informácie o výrobku nájdete na adrese documents.dometic.com.

2 Vysvetlenie symbolov

Signálne slovo identifikuje bezpečnostné správy a správy o škodách na majetku a tiež označuje stupeň alebo úroveň závažnosti nebezpečenstva.



VÝSTRAHA!

Označuje nebezpečnú situáciu, ktorej následkom môže byť smrť alebo vážne zranenie, ak sa jej nezabráni.



UPOZORNENIE!

Označuje nebezpečnú situáciu, ktorej následkom môže byť malé alebo stredne ťažké zranenie, ak sa jej nezabráni.



POZOR!

Označuje situáciu, ktorej následkom môže byť poškodenie majetku, ak sa jej nezabráni.



POZNÁMKA Doplňujúce informácie týkajúce sa obsluhy produktu.

3 Vysvetlenie symbolov na zariadení



Pozor! Nebezpečenstvo vzniku požiaru. Horľavé materiály.

4 Kybernetická bezpečnosť

Potvrdzujeme, že tento produkt je v súlade s Security and Telecommunications Infrastructure regulation (UK). Vyhlásenie o zhode je k dispozícii na adrese documents.dometic.com. Ak chcete nahlásiť bezpečnostný incident, odošlite e-mail na adresu productcybersecurity@dometic.com. Bezpečnostné aktualizácie sa budú poskytovať minimálne päť rokov po dátume výroby.

5 Súvisiace dokumenty



Návod na montáž nájdete online na adrese qr.dometic.com/bfgppU

6 Bezpečnostné pokyny

Základy bezpečnosti



VÝSTRAHA! Nebezpečenstvo zásahu elektrickým prúdom

- > Montáž a demontáž chladničky smú vykonávať len kvalifikovaní pracovníci.
- > Inštaláciu do vlhkých priestorov a oblastí, ktoré sú vystavené pôsobeniu vody, prenechajte výlučne odborníkovi.
- > Ak chladničku inštalujete pod prístreškom alebo v podobnom prostredí, uistite sa, že je chránená pred dažďom a striekajúcou vodou.
- > Ak chladnička vykazuje viditeľné poškodenia, nesmiete ju uviesť do prevádzky.
- > Opravy na tejto chladničke smú vykonávať len kvalifikovaní odborníci. Neodbornými opravami môžu vzniknúť značné nebezpečenstvá príp. poškodenia chladničky.
- > Ak je pripájací kábel tejto chladničky poškodený, musí ho vymeniť výrobca, jeho zákaznícky servis alebo iná kvalifikovaná osoba, aby sa predišlo ohrozeniam.
- > Pri umiestňovaní chladničky sa ubezpečte, že napájací kábel nie je zachytený alebo poškodený.
- > Neumiestňujte žiadne viacnásobné prenosné zásuvky alebo prenosné napájacie adaptéry na zadnú stranu chladničky.

- > Nikdy sa nedotýkajte holými rukami obnažených vodičov.



VÝSTRAHA! Nebezpečenstvo požiaru

- > Chladiaci prostriedok v chladiacom okruhu chladničky je vysoko horľavý a v prípade úniku sa môžu nahromadiť horľavé plyny, ak je spotrebič umiestnený v malej miestnosti. V prípade poškodenia chladiaceho okruhu:
 - Otvorený plameň a potenciálne zdroje zapálenia držte mimo chladničky.
 - Miestnosť dobre vetrajte.
 - Vypnite chladničku.
- > Pre chladničky s horľavým chladiacim médiom: Chladiaci okruh obsahuje malé množstvo ekologického, ale horľavého chladiča. Nenaruša ozónovú vrstvu a neprispieva k zvyšovaniu skleníkového efektu. Uniknuté chladiace médiom sa môže vznietiť.
- > Pre chladničky s horľavým chladiacim médiom: Chladničku nepoužívajte ani neskladujte v stiesnených priestoroch so žiadnym alebo minimálnym prúdením vzduchu.
- > Chladiaci okruh v žiadnom prípade neotvárajte.
- > V montážnom výklenku pre chladničku sa nesmú nachádzať žiadne elektrické súčasti a zdroje svetla, ktoré počas normálnej alebo abnormálnej prevádzky vytvárajú iskry alebo oblúky (napr. relé alebo poistkové skrinky).
- > Izolácia chladničky obsahuje horľavý cyklopentán a vyžaduje si špeciálne postupy pri likvidácii. Po uplynutí životnosti odovzdajte chladničku do príslušného recyklačného strediska.



VÝSTRAHA! Nebezpečenstvo výbuchu

V chladničke neuskladňujte látky, pri ktorých hrozí nebezpečenstvo výbuchu, napr. sprejové nádoby s horľavým hnacím plynom.



VÝSTRAHA! Nebezpečenstvo ohrozenia zdravia

- > Túto chladničku smú používať deti od 8 rokov a osoby so zníženými psychickými, zmyslovými alebo mentálnymi schopnosťami a vedomosťami, keď sú pod dozorom alebo keď boli poučené o bezpečnom používaní zariadenia a chápu, aké riziká z toho vyplývajú.
- > Deti vo veku od 3 do 8 rokov smú nakladať a vykladať chladničku.
- > Čistenie a bežnú údržbu nesmú vykonávať deti bez dozoru.
- > Dohľadnite na to, aby sa deti nehrali s chladničkou.



VÝSTRAHA! Riziko uväznenia dieťaťa

Pred likvidáciou starej chladničky demontujte zásuvku, aby sa deti nemohli v chladničke zamknúť.



UPOZORNENIE! Nebezpečenstvo ohrozenia zdravia

- > Chladnička musí byť upevnená podľa pokynov v návode, aby sa zabránilo ohrozeniu následkom jej nestability.
- > Udržujte vetracie otvory na chladničke, v kryte chladničky alebo vo vstavanej konštrukcii bez prekážok.
- > Nepoužívajte mechanické prostriedky alebo iné prostriedky na urýchlenie proces odmravovania, než tie, ktoré odporúča výrobca.
- > Chladiaci okruh v žiadnom prípade neotvárajte ani nepoškodte.
- > Nepoužívajte v chladničke žiadne elektrické zariadenia, okrem prípadu, keď výrobca odporúča používanie týchto zariadení takýmto spôsobom.



UPOZORNENIE! Nebezpečenstvo poranenia

- > Nepoužívajte ani neskladujte horľavé materiály v tejto chladničke alebo v jej blízkosti.
- > Neumiestňujte predmety na chladničku alebo pred chladničku.

- > Túto chladničku neupravujte.
- > Nesiahajte do závesu.



POZOR! Nebezpečenstvo poškodenia

- > Ak je prítomný odtok kondenzovanej vody, udržiavajte ho vždy čistý.
- > Ak má chladnička vetracie mriežky, pri čistení vozidla nepoužívajte v priestore vetracej mriežky žiadny vysokotlakový čistič.
- > Chladničku kanvicu nevystavujte dažďu.
- > Konektor nikdy nevyťahujte zo zásuvky za kábel.

Bezpečnosť pri prevádzke chladničky



UPOZORNENIE! Nebezpečenstvo ohrozenia zdravia

- > Postarajte sa, aby sa v chladničke nachádzal len tovar, ktorý sa môže chladíť na zvolenú teplotu.
- > Pravidelne čistíte povrchy, ktoré môžu prísť do kontaktu s potravinami a prístupnými systémami na odvádzanie kondenzátu.
- > Surové mäso a ryby uchovávajte vo vhodných nádobách v chladničke tak, aby neboli v kontakte s inými potravinami ani na ne nekvapkali.
- > Otvorenie dverí na dlhšiu dobu môže spôsobiť výrazné zvýšenie teploty v priehradkách chladničky. Ak chladničku ponecháte prázdnu na dlhú dobu:
 - Vypnite chladničku.
 - Rozmrazte chladničku.
 - Chladničku vyčistíte a usušte.
 - Nechajte zásuvku otvorenú, aby ste zabránili tvorbe plesní vnútri chladničky. Ak sú k dispozícii, umiestnite zásuvku chladničky a dvierka mrazničky do zimnej polohy.



UPOZORNENIE! Nebezpečenstvo poranenia

- > Nesiahajte do závesu.
- > Pred jazdou zatvorte a zamknite zásuvku chladničky.
- > Chladiaci systém na zadnej strane chladničky je počas prevádzky veľmi horúci. Ak je chladnička vybavená vetracími mriežkami, pri ich odstraňovaní sa chráňte pred kontaktom s horúcimi časťami.
- > Zásuvka zariadenia alebo dvierka mrazničky sa môžu úplne odpojiť od zariadenia, ak sa nepoužívajú správne. Zatláčte zásuvku a dvierka, kým nebudete počuť zreteľné kliknutie.



POZOR! Nebezpečenstvo poškodenia

- > **Nebezpečenstvo prehriatia!** Dbajte na to, aby sa teplo, ktoré vzniká pri prevádzke, mohlo dostatočne odvádzať. Zabezpečte, aby sa chladnička nachádzala v dostatočnej vzdialenosti od stien alebo predmetov, a bola tak zaručená cirkulácia vzduchu.
- > Dodržujte maximálne zaťaženie zásuvky.
- > Do vnútra neplňte žiadne kvapaliny alebo ľad.
- > Chráňte chladničku a káble pred vysokými teplotami a mokrom.
- > Konektor nikdy nevyťahujte zo zásuvky za kábel.



POZNÁMKA

- > Ak systém správy batérie vypne chladničku na účely ochrany batérie, obráťte sa na výrobcu vozidla.
- > Pri teplotách okolia 15 °C ... 25 °C zvoľte nastavenie priemernej teploty.
- > Dodržte nasledujúce body, aby ste predišli plynutiu potravinami:
 - Zabráňte kolísaniu teploty v čo najväčšej možnej miere. Mrazničku otvárajte iba tak často a na takú dobu, ako je nevyhnutné. Skladujte potraviny tak, aby vzduch stále mohol dobre cirkulovať.

- Postarajte sa, aby sa v chladničke nachádzal len tovar, ktorý sa môže chladiť na zvolenú teplotu.
- Skladujte rôzne druhy potravín, ako je znázornené na obrázkoch.
- Ak je možné prispôbiť teplotu: Prispôbte teplotu množstvu a druhu potravín.
- Potraviny dokážu ľahko absorbovať alebo uvoľňovať pachy či chute. Potraviny vždy skladujte zakryté alebo v uzavretých nádobách/fľašiach.

Bezpečná inštalácia chladničky



VÝSTRAHA! Nebezpečenstvo požiaru

- > Dbajte na čisté a bezozvyškové spracovanie, ak používate silikónovú tesniacu hmotu alebo podobné. Ak sa silikónové vlákna dostanú do kontaktu s horúcimi dielmi alebo otvoreným plameňom, hrozí nebezpečenstvo požiaru.
- > Chladničku nemontujte v blízkosti otvoreného ohňa alebo iných zdrojov tepla (kúrenie, plynové pece atď.).



POZOR! Nebezpečenstvo poškodenia

- > Počas prepravy držte zariadenie len za telo.
- > Chladnička je vhodná výlučne na inštaláciu zabudovaním do výklenku. Chladnička musí byť v nábytku/skríniach zaistená montážnym rámom alebo inými prírubami, aby sa zabránilo prevráteniu chladničky. Po montáži chladničky musí byť prístupná len jej predná časť.

7 Rozsah dodávky

Počet	Opis
1	Kompresorová chladnička
1	Odtokový oblúk
4	Upevňovací uzáver
1	Krátky návod na obsluhu
1	Návod na obsluhu (iba online)
1	Návod na montáž

8 Príslušenstvo

Dostupné ako príslušenstvo (nie je súčasťou dodávky):

Opis	Č. výr.
Upevňovací rám vrátane spodného rámu	
• NRXD0050	9620012877
• NRXD0060	9620012881
Upevňovací rám vrátane spodného rámu (čierny)	
• NRXD0050	9620012874
• NRXD0060	9620012875

Opis	Č. vyr.
Adaptér AC/DC	9620013449 (EU) 9620013450 (UK)

9 Používanie v súlade s určením

Chladnička je určená na:

- Montáž do karavanov, obytných vozidiel, člnov a kamiónov
- chladenie a skladovanie potravín
- Skladovanie predmrazených potravín
- Použitie v interiéri
- Iba modely NRXD0050S, 0060S: Vonkajšie použitie na lodiach*

*Iba NRXD0050C, 0060C: Pri použití v člnoch musí byť zariadenie namontované v dennej miestnosti a nie na otvorenej palube.

Táto chladnička nie je určená pre komerčné použitie, použitie v maloobchode alebo domácnostiach.

Chladnička **nie je** vhodná na:

- skladovanie liekov,
- skladovanie korozívnych látok alebo látok s obsahom rozpúšťadiel,
- rýchle zmrazovanie jedla.

Mraziaca priehradka je vhodná na uskladnenie predmrazených potravín, uskladnenie alebo výrobu zmrzliny a výrobu kociek ľadu. Nie je vhodný na zmrazovanie už rozmrazených potravín.

Chladnička je určená na montáž do skrinky alebo do montážneho výklenku.

Optimálny chladiaci výkon sa zabezpečuje pri teplotách okolia medzi 16 °C ... 43 °C .

Tento výrobok je vhodný iba na určené použitie a použitie v súlade s týmto návodom.

Tento návod obsahuje informácie, ktoré sú nevyhnutné pre správnu inštaláciu a/alebo obsluhu výrobku. Chybná inštalácia a/alebo nesprávna obsluha či údržba bude mať za následok neuspokojivý výkon a možnú poruchu.

Výrobca nenesie žiadnu zodpovednosť za akékoľvek poranenia či škody na výrobku spôsobené:

- nesprávnou inštaláciou alebo pripojením vrátane nadmerného napätia
- nesprávnou údržbou alebo použitím iných ako originálnych náhradných dielov poskytnutých výrobcom
- Zmeny produktu bez výslovného povolenia výrobcu
- Použitie na iné účely než na účely opísané v návode

Firma Dometic si vyhradzuje právo na zmenu vzhľadu a technických parametrov výrobku.

10 Technický opis

Chladnička je kompresorová chladnička.

Chladnička je vhodná na použitie v 12V alebo 24V sieti s jednosmerným napätím a vďaka tomu sa môže používať na Kempovanie alebo na člnoch.

Chladničku je možné transformovať na AC/DC jednotku pomocou klipového adaptéra AC/DC (príslušenstvo).

Chladnička je zásuvka, ktorú je možné vytiahnuť za rukoväť a úplne vybrať z jednotky na účely čistenia. Fľaše alebo obaly nápojov je možné oddeliť oddeľovačmi zásuvky, aby pri vyťahovaní nespadli. Oddeľovače zásuvky sa môžu podľa potreby vybrať a premiestniť.

Model je z výroby vybavený mraziacim oddelením, ktoré sa môže vybrať a znovu vložiť.

Dvere chladničky majú zaisťovací mechanizmus, ktorý ich udržiava pevne zatvorené počas jazdy a pohybov vozidla alebo lode.

Všetky materiály, použité v chladiacom zariadení, sú vhodné na to, aby prichádzali do styku s potravinami.

Opis zariadenia

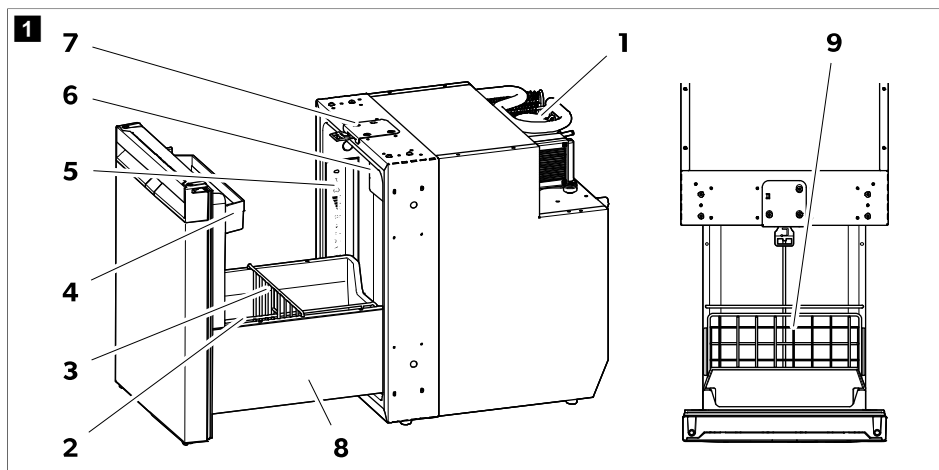

Č.	Vysvetlenie
1	Kompresor
2	Oddelovač zásuvky (vertikálny)
3	Oddelovač zásuvky (horizontálny)
4	Vrchná polica dveríok
5	Ovládací panel s displejom
6	Mraziace oddelenie
7	Dverová západka pre vetranie
8	Ozdobný bočný panel zásuvky
9	Zásuvka

Ovládacie a indikačné prvky

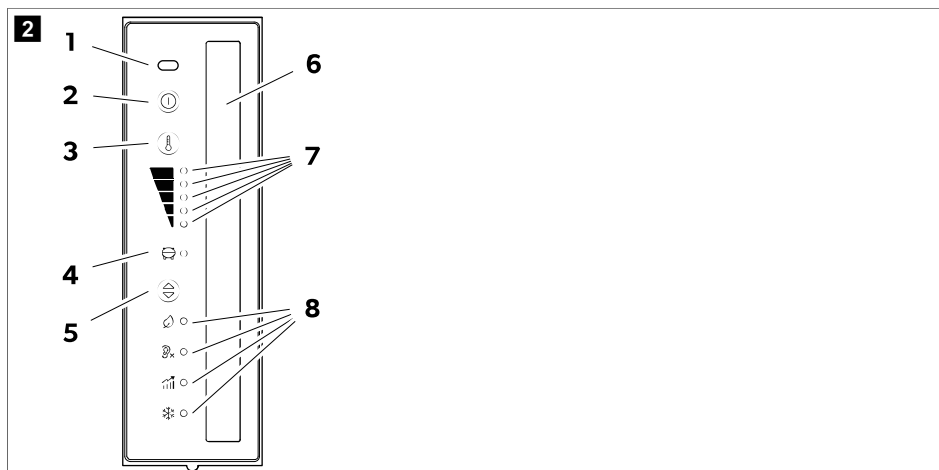

Č.	Vysvetlenie
1	IČ snímač otvorenia dverí
2	⊙ Tlačidlo Zap./Vyp.
3	Ⓜ Tlačidlo nastavenia chladiaceho výkonu
4	Signalizačná LED dióda kompresora a chyby
5	⊕ Tlačidlo prevádzkového režimu
6	Osvetlenie vnútorného priestoru
7	Signalizačné LED diódy chladiaceho výkonu  <ul style="list-style-type: none"> Chladiaci výkon 5 Chladiaci výkon 4 Chladiaci výkon 3 Chladiaci výkon 2 Chladiaci výkon 1
8	Signalizačné LED diódy prevádzkového režimu

Signalizačná LED dióda kompresora a chyby





Signalizačná LED dióda kompresora a chyby signalizuje prevádzkový stav kompresora alebo indikuje chybu:

Color	Opis
Biela	Kompresor zapnutý
Oranžová	Kompresor vypnutý

Color	Opis
Oranžová (blikajúca)	Chyba (pozri kapitolu Signalizácia chyby na strane 356)

Signalizačné LED diódy prevádzkového režimu

Signalizačné LED diódy prevádzkového režimu signalizujú nasledujúce nastavené možnosti:

Symbol	Opis
	Režim ECO: Prevádzka so zníženou spotrebou energie. Chladiaci výkon 1 – 3
	Režim QUIET: Prevádzka so zníženou hladinou hluku. Chladiaci výkon 1 – 4
	Režim PERFORMANCE: Chladiaci výkon 1 – 5
	Režim FREEZER: Prevádzka s vytiahnutím mraziacim oddelením. Schladí úplne celý interiér chladničky na -6°C .

11.1 Pred prvým použitím



POZNÁMKA

- Neskladujte potraviny v chladničke počas prvých 4 hodín po uvedení do prevádzky.
 - Pri prvom uvádzaní chladničky do prevádzky môže dôjsť k tvorbe pachov, ktoré po niekoľkých hodinách pominú. Dobre vyvetrajte obývací priestor.
 - Chladiaci výkon môže byť ovplyvnený:
 - teplotou okolia (napr. ak je vozidlo vystavené priamemu slnečnému žiareniu)
 - množstvom uskladnených potravín,
 - Ako často sa dvere otvárajú
- > Z hygienických dôvodov vyčistite chladničku zvnútra (pozrite si kapitolu Čistenie a údržba na strane 350).
- > Vozidlo odstavte na vodorovnú plochu, hlavne pri prvom uvádzaní chladničky do prevádzky a pri jej naplňovaní pred cestou.

Nastavenie západky dverí

Západku dverí na hornej strane chladničky možno nastaviť tak, aby regulovala šírku zatvárania zásuvky ( obr. **3** na strane 341).

1. Pri zatvorenej a zaistenej zásuvke skúste zásuvku otvoriť bez použitia rukoväti ťahom za bočné strany.
2. Odmerajte, ako ďaleko možno dvere vytiahnuť ( obr. **3** na strane 341, **1.**).

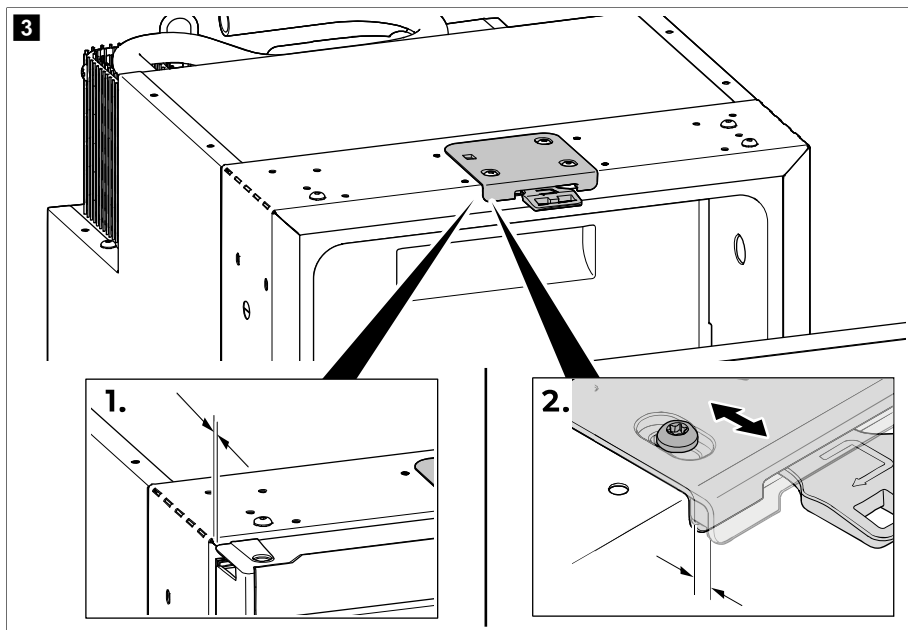

3. Ak sa zásuvka otvorí alebo je medzera pri otvorení väčšia ako 5 mm , nastavte polohu západky dverí tak, aby medzera pri otvorení bola v rozsahu 2 ... 5 mm (obr. 3 na strane 341, 2.).



POZNÁMKA Pri nastavenej západke dverí skontrolujte, či sa zásuvka pri zatváraní správne zaistí (pozrite si kapitolu Zatvorenie a zaistenie chladničky na strane 343).

11.2 Pokyny pre ukladanie potravín



UPOZORNENIE! Nebezpečenstvo ohrozenia zdravia

Keď je chladnička dlhšiu dobu vystavená izbovej teplote pod 10 °C , už nie je viac zaručená rovnomerná regulácia teploty mraziaceho oddelenia. Môže to spôsobiť zvýšenie teploty v mraziacom oddelení a rozmrazenie uskladnených potravín.



POZOR! Nebezpečenstvo poškodenia

Nenechávajte sýtené nápoje v mraziacom oddelení.

Dodržiňte nasledujúce body, aby ste predišli plynutiu potravinami:

- Zabráňte kolísaniu teploty v čo najväčšej možnej miere. Chladničku otvárajte len tak často a tak dlho, ako je to potrebné, aby sa zabránilo výraznému zvýšeniu teploty v oddeleniach chladničky. Skladujte potraviny tak, aby vzduch stále mohol dobre cirkulovať.
- Skontrolujte, či chladiaci výkon chladničky zodpovedá požiadavkám potravín, ktoré chcete chadiť.
- Postarajte sa, aby sa v chladničke nachádzal len tovar, ktorý sa môže chadiť na zvolenú teplotu.
- Ak je možné prispôbiť teplotu: Prispôbte teplotu množstvu a druhu potravín.
- Skladujte rôzne druhy potravín, ako je znázornené na obrázkoch.

- Potraviny dokážu ľahko absorbovať alebo uvoľňovať pachy či chute. Potraviny vždy skladujte zakryté alebo v uzavretých nádobách/fľašiach.
- > Jedlo uchovávajte podľa obrázku.

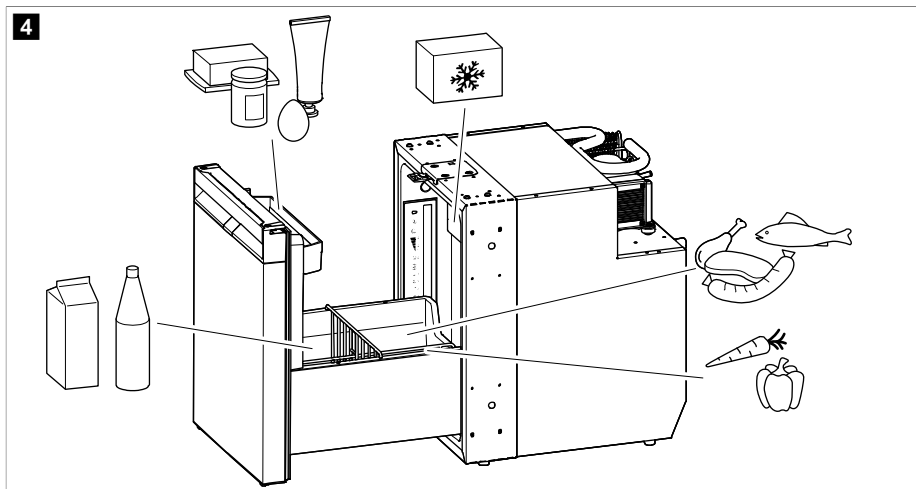

11.3 Úspora energie

- Chladničku otvárajte iba tak často a na takú dobu, ako je nevyhnutné.
- Teplé jedlá nechajte pred vložením do spotrebiča najprv vychladnúť.
- Chladničku odmrazte, akonáhle sa vytvorí vrstva námrazy.
- Nenastavujte zbytočne nízku teplotu.
- Pre optimálnu spotrebu energie umiestnite police a zásuvky podľa ich umiestnenia pri dodaní.
- Pravidelne kontrolujte, či tesnenie dverí stále pevne drží.
- Kondenzátor v pravidelných intervaloch očistíte od prachu a nečistôt.

11.4 Otvorenie chladničky

- > Pri otvorení chladničky postupujte podľa obrázku.

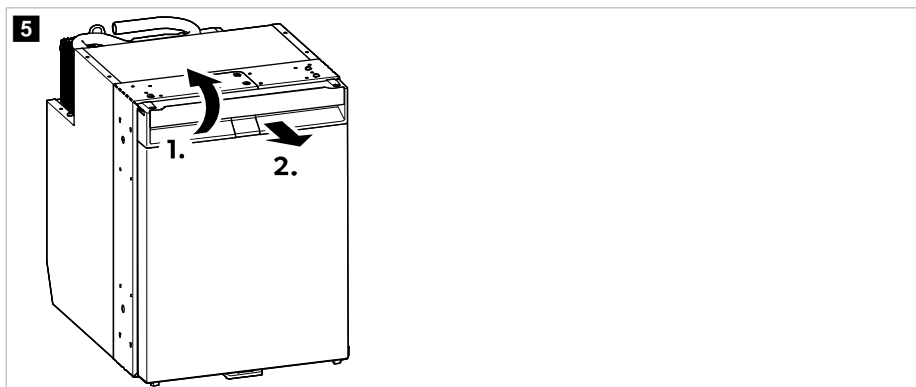

11.5 Zatvorenie a zaistenie chladničky



UPOZORNENIE! Nebezpečenstvo poranenia

Ak dvere nie sú správne zaistené, opatrne zatlačte hornú a dolnú časť dverí, až kým sa nezaistia na svojom mieste.



POZNÁMKA Dvere chladničky sú vybavené západkovým mechanizmom, ktorý slúži aj ako prepravná poistka.

- > NRXD0050C, 0060C: Zatlačením zatvorte dvere, kým nebude zreteľne počuť kliknutie v hornej časti.

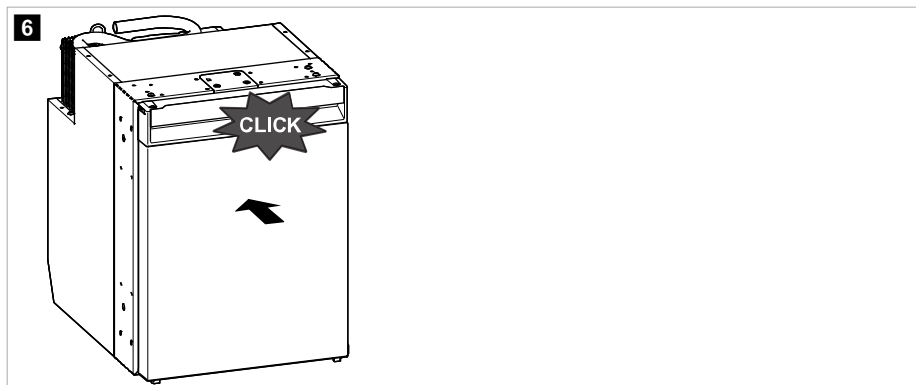

- > NRXD0050S, NRX0060S: Zatlačením zatvorte dvere, až kým nebudete počuť kliknutie v hornej a spodnej časti.

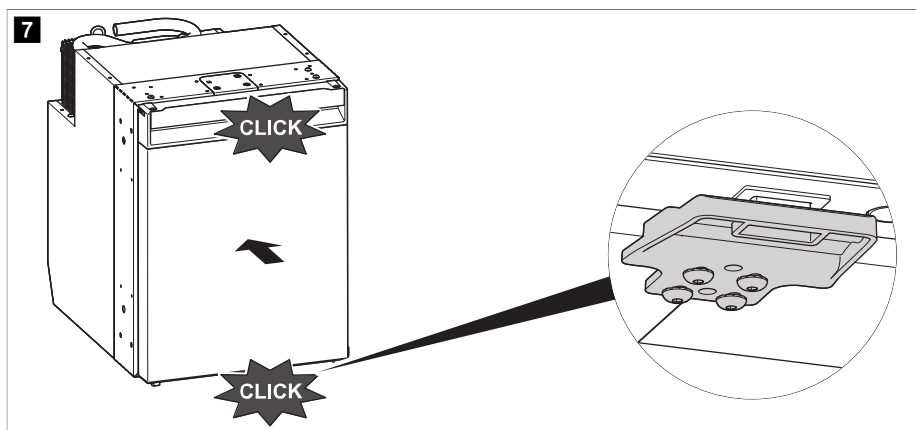



- ✓ Dvere sú teraz zatvorené a zaistené.

11.6 Zapnutie a vypnutie



POZNÁMKA Chladničku vždy vypnite, ak ju dlhšiu dobu nebudete používať.

- > Pre zapnutie stlačte tlačidlo  a podržte ho stlačené aspoň 2 s .
- ✓ Chladnička sa zapne s naposledy zvoleným chladiacim výkonom a prevádzkovým režimom.
- > Pre vypnutie stlačte tlačidlo  a podržte ho stlačené aspoň 2 s .

11.7 Nastavenie prevádzkových režimov



POZNÁMKA Pri použití režimu ECO, PERFORMANCE alebo FREEZER systém zostane v tomto režime až do ďalších zmien.

- > Pre nastavenie prevádzkového režimu opakovane stláčajte tlačidlo , kým sa nerozsvieti signalizačná LED dióda prevádzkového režimu pre želaný prevádzkový režim.

Používanie režimu ECO

Pri aktivovanom režime ECO beží chladnička so zníženou spotrebou energie pri chladiacom výkone 1 – 3.

- ✓ Signalizačná LED dióda prevádzkového režimu pre režim ECO  a signalizačná LED dióda zvoleného chladiaceho výkonu sa rozsvieti.

Používanie režimu QUIET

Pri aktivovanom režime QUIET beží chladnička so zníženou hladinou hluku pri chladiacom výkone 1 – 4.



POZNÁMKA

- Režim QUIET je nedostupný, keď chladnička beží v režime FREEZER.
- Pri používaní režimu QUIET zostane chladničky v tomto režime 8 h a potom sa vráti do predchádzajúceho zvoleného režimu (režim ECO alebo PERFORMANCE).

- ✓ Signalizačná LED dióda prevádzkového režimu pre režim QUIET  a signalizačná LED dióda zvoleného chladiaceho výkonu sa rozsvieti.

Používanie režimu PERFORMANCE

Pri aktivovanom režime PERFORMANCE beží chladnička v štandardnom režime pri chladiacom výkone 1 – 5.

- ✓ Signalizačná LED dióda prevádzkového režimu pre režim ECO  a signalizačná LED dióda zvoleného chladiaceho výkonu sa rozsvieti.

Používanie režimu FREEZER:

Pri aktivovanom režime FREEZER sa priestor chladničky ochladí až na -6°C .



POZNÁMKA Vyberte mraziace oddelenie, aby ste optimálne využili funkciu režimu FREEZER. Po vybratí mrazeného oddelenia sa cieľová teplota -6°C dosiahne oveľa rýchlejšie a celý interiér chladničky sa môže ochladiť až na -6°C .

- ✓ Signalizačná LED dióda prevádzkového režimu pre režim FREEZER  a všetky signalizačné LED diódy chladiaceho výkonu nepretržite svietia.

11.8 Nastavenie chladiaceho výkonu

- > Ak chcete nastaviť úroveň chladenia, opakovane stláčajte tlačidlo , kým nedosiahnete požadovanú úroveň chladenia.

11.9 Premiestnenie rozdeľovačov zásuvky

Oddelovače zásuvky a podnos možno podľa potreby vybrať a premiestniť.

- > Ak chcete premiestniť oddeľovače zásuvky a podnos podľa potreby, postupujte podľa obrázka.

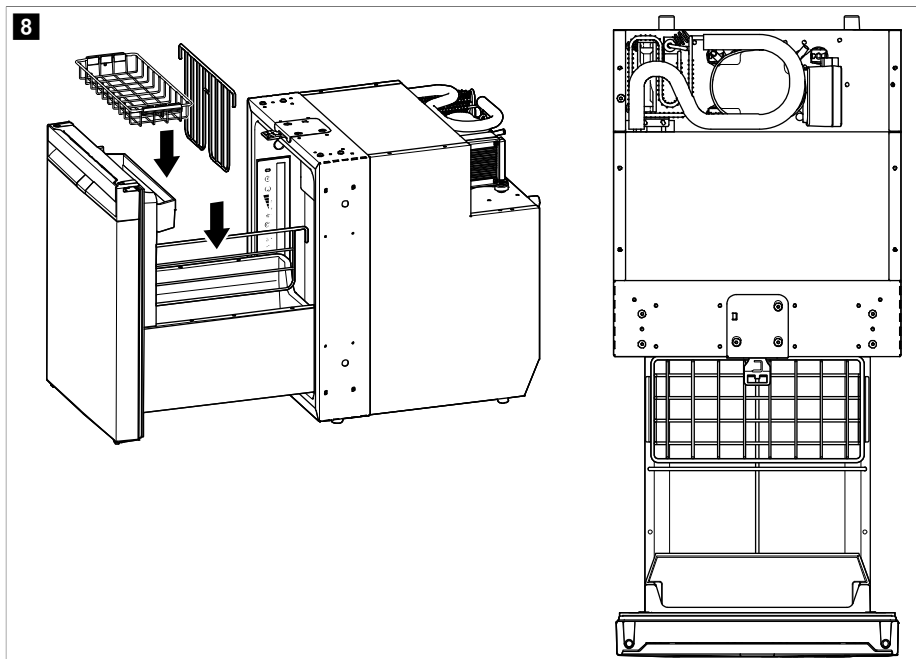

11.10 Vybratie mraziaceho oddelenia



POZOR! Nebezpečenstvo poškodenia

- > Zatvorte dverka mraziaceho oddelenia, aby bolo možné vybrať mraziace oddelenie.
- > Uchopte mraziace oddelenie za spodok. Netiahajte za dverka mraziaceho oddelenia.
- > Mraziace oddelenie uskladnite na suchom a bezpečnom mieste.

> Pri vyberaní mraziacej priehradky postupujte podľa obrázku.

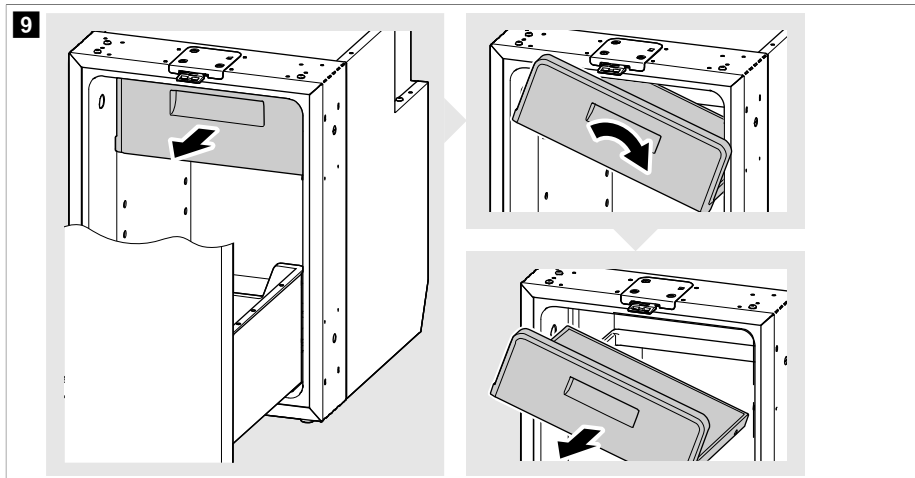

11.11 Odpojenie a vloženie zásuvky

Odpojenie zásuvky



POZOR! Nebezpečenstvo poškodenia

Pred odpojením zásuvky vyprázdňte zásuvku.

1. Úplne vytiahnite zásuvku a uvoľnite skrutky za dverami na bočnom paneli na oboch stranách (2.).

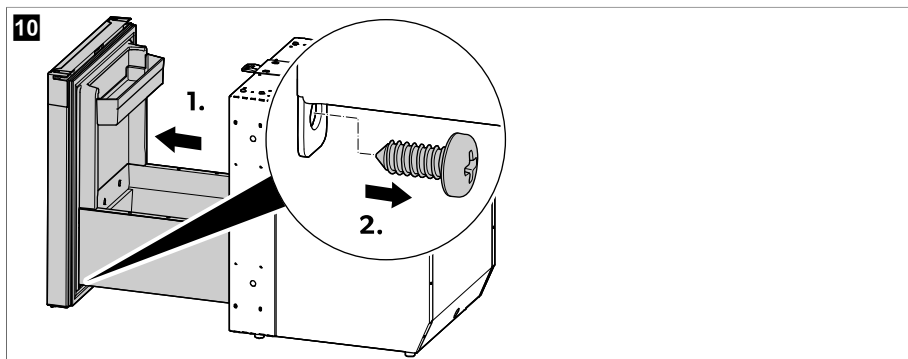

2. Odstráňte bočné panely. Ak to chcete urobiť, zatlačte prvý bočný panel smerom k skrinke a uvoľnite ho zo záchytných háčikov (1.). Postup zopakujte na druhej strane s druhým bočným panelom.

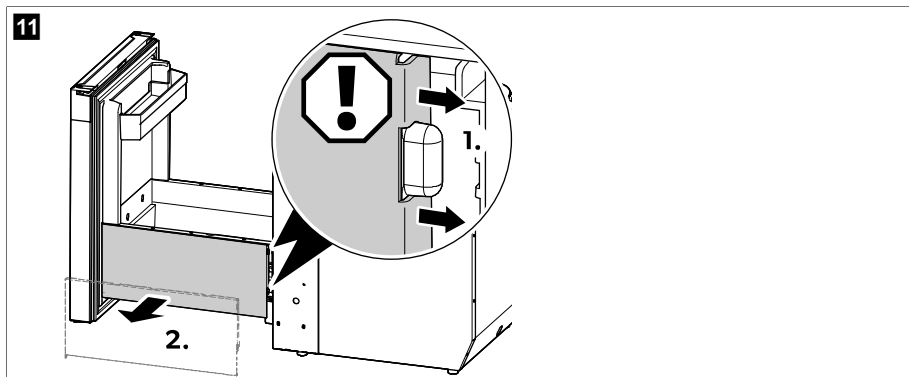

3. Zatlačte páku na jednej strane smerom nahor a súčasne zatlačte páku na druhej strane smerom nadol a opatrne vyťahnite zásuvku.

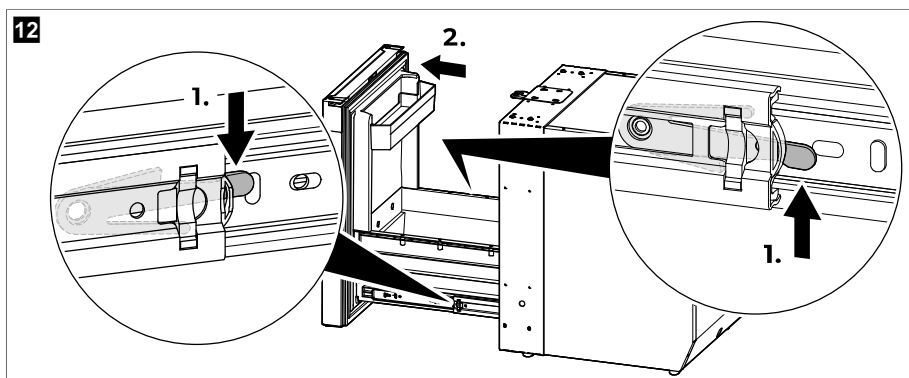

Vloženie zásuvky



POZOR! Nebezpečenstvo poškodenia

- > Pri zarovnávaní koľajničiek zásuvky s koľajničkami skrinky dbajte na to, aby bola zásuvka vo vodorovnej polohe a nedošlo k poškodeniu koľajničiek.
- > Keď je zásuvka naložená, nekladajte ju.

1. Vyťahnite jednu z koľajničiek skrinky smerom von do stredu a zatlačte druhú koľajničku skrinky úplne dovnútra.

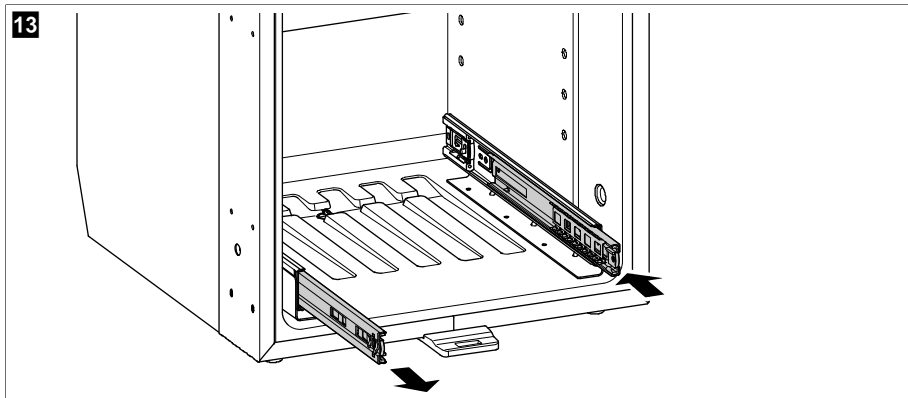

2. Zarovnajete drážku vysunutej koľajničky skrinky s vodiacou lištou príslušnej koľajničky zásuvky. Zatlačte koľajničku zásuvky na koľajničku skrinky, až kým sa koľajničky nespoja a ľahko sa neposunú.

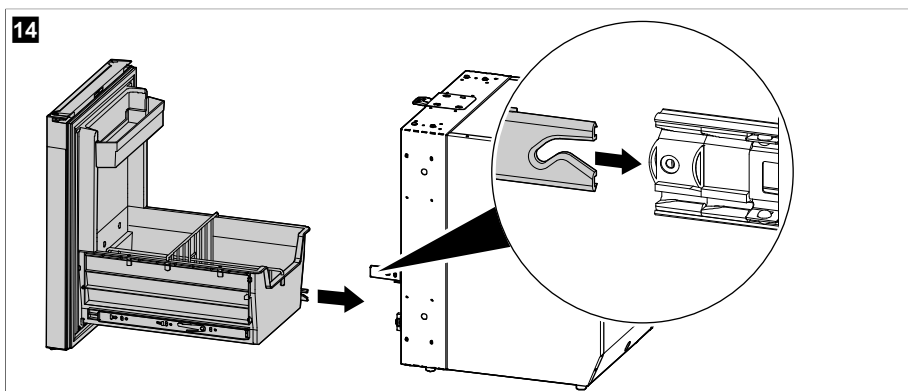

3. Opatrne zasunúť zásuvku dovnútra na pripojených koľajničkách a zarovnať drážku zasunutej koľajničky skrinky s vodiacou lištou príslušnej koľajničky zásuvky. Zatláčte koľajničku zásuvky na koľajničku skrinky, až kým sa koľajničky nespoja a ľahko sa neposunú.

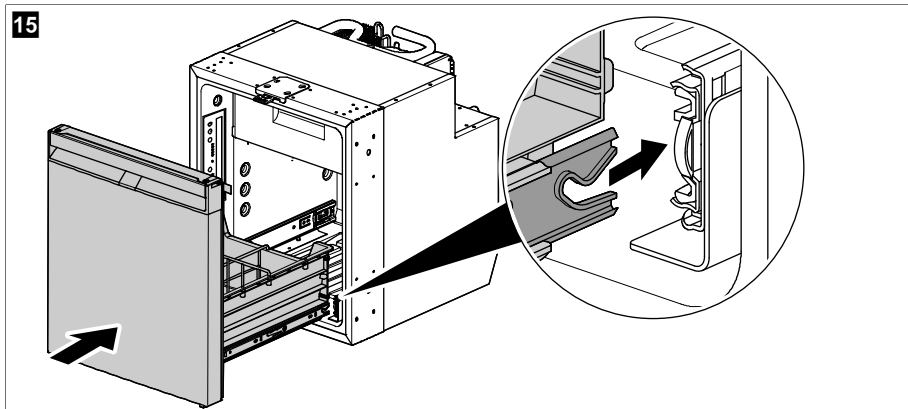

4. Zásuvku niekoľkokrát otvorte a zatvorte, aby ste sa uistili, že sa ľahko posúva.



POZOR! Nebezpečenstvo poškodenia

Ak sa zásuvka na koľajniciach neposúva ľahko, vodiaca lišta zásuvky nie je správne usadená v drážke koľajničky skrinky. Odpojte a znovu nastavte koľajničky, kým sa koľajničky nebudú ľahko posúvať jedna po druhej. Nepokúšajte sa pripojiť koľajničky silou alebo zásuvku na koľajničkách posúvať silou.

5. Pripievajte bočné panely. Na tento účel umiestnite prvý bočný panel do danej polohy a zatlačte ho na záchytný háčik. Postup zopakujte na druhej strane s druhým bočným panelom.

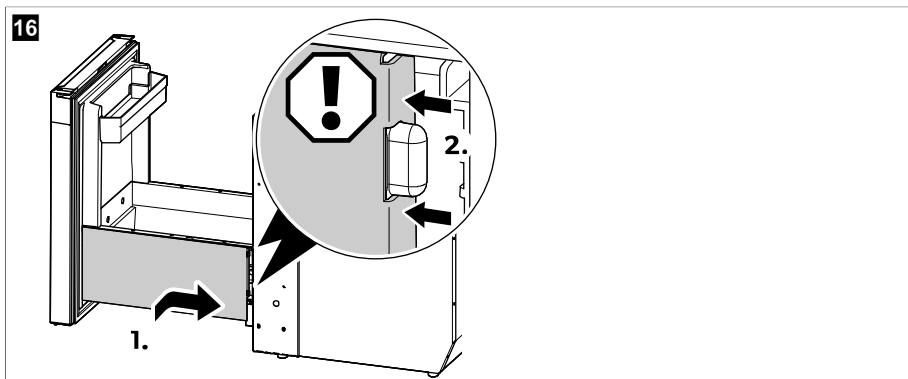

6. Upevnite skrutky za dverami na bočnom paneli na oboch stranách.

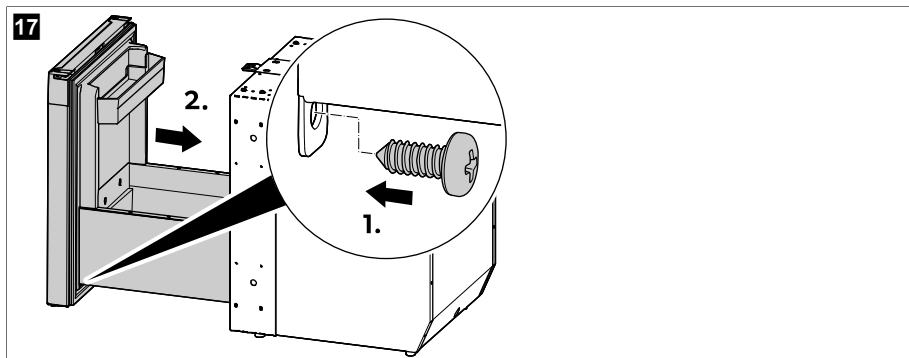

11.12 Montáž AC/DC adaptéra (voliteľné)



Úplný návod na inštaláciu a obsluhu AC/DC adaptéra nájdete online na stránke qr.dometic.com/bfgpqr.

> Pre montáž AC/DC adaptéra (príslušenstvo) postupujte podľa obrázku.

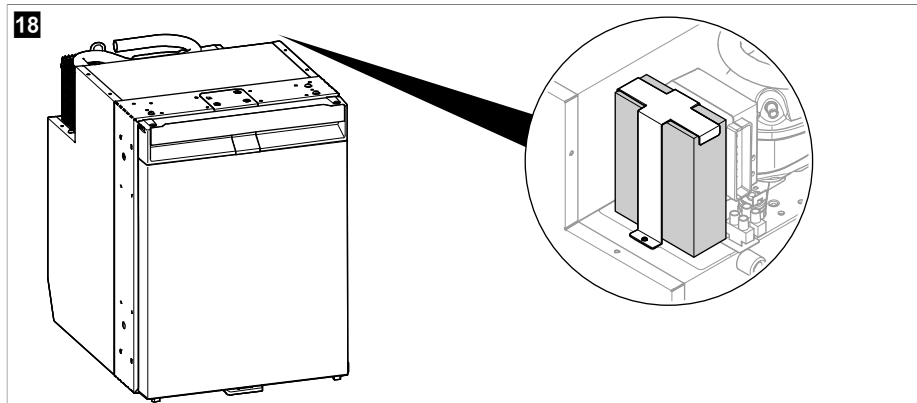

12 Čistenie a údržba



VÝSTRAHA! Nebezpečenstvo zásahu elektrickým prúdom

Pred čistením a údržbou vždy odpojte chladničku od zdroja napájania.



POZOR! Nebezpečenstvo poškodenia

> Na čistenie nepoužívajte abrazívne čistiace prostriedky alebo tvrdé predmety.

- > Na odstránenie vrstvy námrazy alebo uvoľnenie primrznutých predmetov nepoužívajte tvrdé alebo špicaté nástroje.
- > Postarajte sa, aby do tesnení nekvapkala voda. Mohlo by to poškodiť elektroniku.



POZOR! Nebezpečenstvo poškodenia

Svetelný zdroj smie vymeniť len výrobca, servisný technik alebo osoba s podobnou kvalifikáciou, aby sa zabránilo nebezpečenstvu.

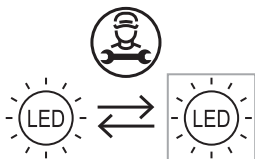

POZNÁMKA V prípade potreby odpojte zásuvku, aby ste dôkladne vyčistili vnútro chladničky (pozrite si kapitolu Odpojenie a vloženie zásuvky na strane 346).

- > Vnúternú a vonkajšiu časť chladničky čistite pravidelne vlhkou handričkou a hneď ako sa znečistí. Po vyčistení utrite chladničku handričkou dosucha.
- > Pravidelne kontrolujte odtok kondenzovanej vody.
V prípade potreby vyčistite odtok kondenzovanej vody. Pokiaľ je upchatý, kondenzovaná voda sa nahromadí na dne chladničky.
- > Prach a nečistoty z kondenzátora pravidelne čistite vlhkou handričkou.

Chladiaci okruh

Chladiaci okruh si nevyžaduje údržbu.

Odmrazenie chladničky



POZOR! Nebezpečenstvo poškodenia

Nepoužívajte žiadne mechanické ani iné pomôcky, aby ste urýchlili proces odmrazovania.



POZNÁMKA Časom sa na zadnej stene vo vnútri chladničky vytvorí srieň. Keď je vrstva sriene hrubá asi 3 mm, rozmrazte chladničku.

> Pri rozmrazovaní chladničky postupujte podľa obrázku.

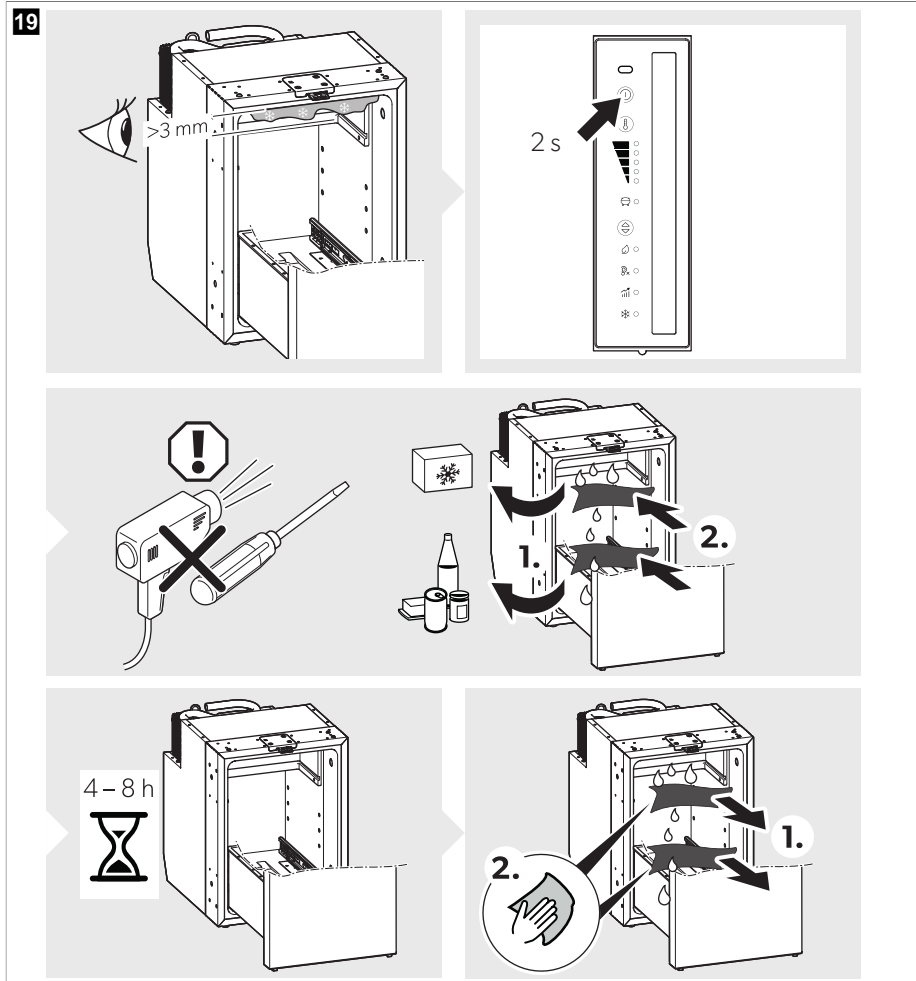

Nastavenie dverí chladničky do skladovacej polohy



UPOZORNENIE! Nebezpečenstvo poranenia

Skladovacia poloha sa nesmie nastavovať počas jazdy.



POZNÁMKA Nastavte dvere chladničky do skladovacej polohy, ak chladničku nebudete dlhšiu dobu používať. Vyhnite sa tak tvorbe plesní.

> Odmrazte chladničku (pozri Odmrazenie chladničky na strane 351).

> Nastavte dvere chladničky do skladovacej polohy podľa obrázku.

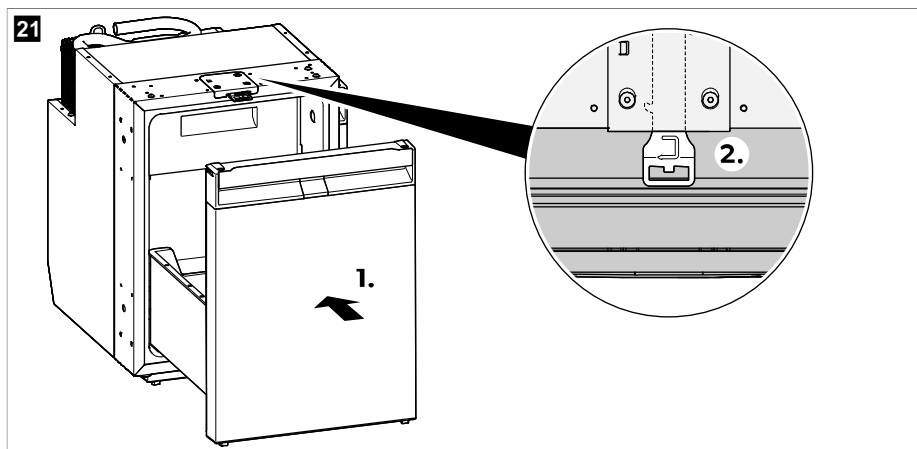
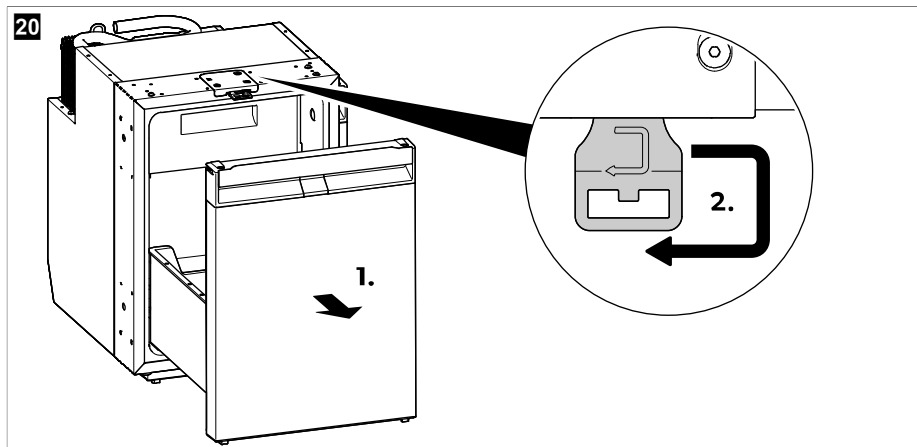



13 Odstraňovanie porúch

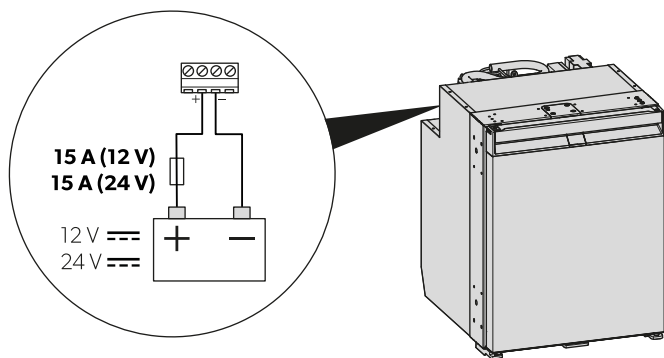

POZNÁMKA Pre bezpečnú prevádzku 12 V spotrebičov v karavane počas jazdy musí byť zaručené, že ťahač dokáže poskytnúť dostatočné napätie. V niektorých vozidlách môže systém správy batérie automaticky vypnúť spotrebič, aby chránil batériu. Ohľadom tohto sa informujte u výrobcu vášho vozidla.

22



Porucha	Možná príčina	Návrh riešenia
Chladnička nefunguje.	Poistka v napájacom zdroji jednosmerného prúdu je chybná.	> Vymeňte poistku ( obr. 22 na strane 354).
	Poistka vozidla je prehorená.	> Vymeňte poistku vozidla. Pozrite si návod na obsluhu vášho vozidla.
	Batéria vozidla je vybitá.	> Skontrolujte batériu vozidla a nabite ju.
	Zapaľovanie nie je zapnuté.	> Zapnite zapaľovanie.
	Teplota kompresora je príliš nízka (< 0 °C).	> Všetky vonkajšie vetracie mriežky úplne zatvorte/zakryte izolačným materiálom.
	Chladnička sa vypne automaticky, ak napätie nie je postačujúce. (Koncové vybíjacie napätie: 10,4 V)	> Nabite batériu. Chladnička sa znovu automaticky zapne. (Zapínacie napätie: 11,7 V)
Chladiaci výkon klesá, vnútorná teplota stúpa. Kompresor nepretržite beží.	Nedostatočné vetranie okolo agregátu.	> Skontrolujte, či nie je zablokovávaná ventilačná mriežka. > Premiestnite chladničku na iné miesto.
	Na vnútorných stenách sa vytvorila srieň.	> Skontrolujte, či sa dvere chladničky správne a riadne zatvárajú. > Ubezpečte sa, že tesnenie chladničky správne sedí a nie je poškodené. > Odmrazte chladničku (pozri Odmrazenie chladničky na strane 351).
	Teplota je nastavená príliš vysoko.	> Nastavte nižšiu teplotu.

Porucha	Možná príčina	Návrh riešenia
	Príliš vysoká vonkajšia teplota.	> Na určitú dobu odstráňte ventilačnú mriežku, aby teplý vzduch rýchlejšie unikol.
	Do chladničky sa umiestnilo príliš veľa potravín naraz.	> Odstráňte niektoré potraviny.
	Do chladničky sa umiestnilo príliš veľa teplých potravín naraz.	> Vyberte teplé potraviny a nechajte ich najprv vychladnúť, než ich vložíte dovnútra.
	Chladnička je v prevádzke len krátko.	> Skontrolujte teplotu znovu po 4 h / 5 h .
	Kondenzátor je znečistený.	> Vyčistite minibar (pozri kapitolu Čistenie a údržba na strane 350).
	Ventilátor je chybný.	> Kontaktujte autorizovaného servisného technika.
Chladiaci výkon klesá, vnútorná teplota stúpa. Kompresor často nefunguje.	Batéria je vybitá.	> Nabite batériu.
Chladiaci výkon klesá, vnútorná teplota stúpa. Kompresor nebeží (pripojenie batérie).	Prerušenie prípojného vedenia batéria – elektronika.	> Vytvorte spojenie.
	Hlavný spínač je chybný (ak je namontovaný).	> Vymeňte hlavný vypínač.
	Prídavná výkonová poistka prehozená (ak je namontovaná).	> Vymeňte výkonovú poistku.
	Napätie batérie je príliš nízke.	> Nabite batériu.
	Kapacita batérie je príliš nízka.	> Vymeňte batériu za novú.
	Káble sú uvoľnené. Kontakt je nedostatočný (korózia).	> Vytvorte spojenie.
	Prierez kábla je príliš malý.	> Vymeňte kábel.
	Kompresor je poškodený.	> Kontaktujte autorizovaného servisného technika.
Chladiaci výkon klesá, vnútorná teplota stúpa. Kompresor nebeží (pripojenie na striedavé napätie).	Prívodné napájacie vedenie je prerušené.	> Vytvorte spojenie.
	Hlavný spínač je chybný (ak je namontovaný).	> Vymeňte hlavný vypínač.
	Prídavná výkonová poistka prehozená (ak je namontovaná).	> Vymeňte výkonovú poistku.
	Kompresor je poškodený.	> Kontaktujte autorizovaného servisného technika.

Porucha	Možná príčina	Návrh riešenia
Neobvyklé zvuky.	Konstruktívny diel chladiaceho okruhu sa nemôže voľne pohybovať (prilieha k stene).	> Komponent opatrne ohnite smerom od prekážky.
	Cudzie teleso zachytené medzi chladiacim zariadením a stenou.	> Odstráňte cudzie teleso.
	Hlučný ventilátor.	> Kontaktujte autorizovaného servisného technika.
Pri pohybe sa zásuvka neúmyselne otvorí (napr. počas jazdy).	Poloha západky dverí nie je správne nastavená.	> Nastavte polohu západky dverí (pozrite si kapitolu Nastavenie západky dverí na strane 340).
Zásuvka sa nezatvára správne.	Poloha západky dverí nie je správne nastavená.	> Nastavte polohu západky dverí (pozrite si kapitolu Nastavenie západky dverí na strane 340).
	Poloha západky dverí je nastavená, ale zásuvka nie je správne zaistená.	> Skontrolujte, či je zásuvka pri zatváraní správne zaistená (pozrite si kapitolu Zatvorenie a zaistenie chladničky na strane 343).

Signalizácia chyby



POZNÁMKA

- Všetky chyby signalizuje signalizačná LED dióda chýb blikaním na oranžovo (pozri Ovládacie a indikačné prvky na strane 339). Počet zablikaní závisí od druhu poruchy. Každé bliknutie trvá štvrt' sekundy. Po sekvencii bliknutí nasleduje prestávka. Sekvencia chyby sa opakuje každé štyri sekundy.
- V režime ECO, PERFORMANCE a FREEZER zaznie dodatočné pípuťtie.

Frekvencia blikania	Chyba	Možná príčina
1	Podpätie alebo prepätie	Napájacie napätie je mimo nastaveného rozsahu.
2	Nadprúd ventilátora	Ventilátor zafažuje elektronickú jednotku hodnotou vyššou ako 1 A.
3	Motor sa nespustí	Rotor uviazol. Rozdielový tlak v chladiacom systéme je príliš vysoký.
4	Príliš nízke otáčky	Pri veľmi silnom zafažení chladiaceho systému sa nedá udržať minimálny počet otáčok motora.
5	Prehriatie elektronickej jednotky	Pri príliš vysokom zafažení chladiaceho systému alebo príliš vysokej teplote sa elektronickej jednotka príliš zohreje.
Trvale	Chyby tepelného snímača	Tepelný snímač je nefunkčný.

14 Záruka

Platí zákonom stanovená záručná doba. Ak je výrobok poškodený, obráťte sa na pobočku výrobcu vo vašej krajine (pozrite si stránku dometic.com/dealer) alebo na predajcu.

Ak žiadate o vybavenie opravy alebo nárokov vyplývajúcich zo záruky, musíte priložiť nasledovné podklady:

- kópiu faktúry s dátumom kúpy,
- dôvod reklamácie alebo opis chyby.

Upozorňujeme vás, že samooprava alebo neodborná oprava môže mať za následok ohrozenie bezpečnosti a zánik záruky.

15 Likvidácia



POZOR! Nebezpečenstvo poškodenia

Izolácia chladiaceho zariadenia obsahuje horľavý cyklopentán a vyžaduje si špeciálne postupy pri likvidácii. Po uplynutí jeho životnosti odovzdanie chladiace zariadenie na vhodnú recykláciu.



Obalový materiál dávajte podľa možnosti do príslušného recyklovateľného odpadu. Informujte sa v najbližšom recyklačnom stredisku alebo u vášho špecializovaného predávajúceho o likvidácii výrobku v súlade s príslušnými predpismi týkajúcimi sa likvidácie.

16 Technické údaje

Aktuálne EÚ vyhlásenie o zhode pre vaše zariadenie nájdete na stránke príslušného výrobku na internetovej stránke dometic.com alebo sa obráťte priamo na výrobcu (pozrite si dometic.com/dealer).

Toto zariadenie spĺňa požiadavky nariadenia UN ECE R10.

	NRXD0050(C/S)	NRXD0060(C/S)
Kapacita		
• Chladiaca priehradka	41,6 L	51,9 L
• Mraziace oddelenie	4,4 L	6,1 L
• Celkový objem	46 L	58 L
• Celkový objem (prevádzka s vytiahnutou mraziacou priehradkou)	44 L	55 L
Pripájacie napätie	12 / 24 V ⁼⁼	
Ochrana napájacej batérie (12 V)		
• Napätie pri vypnutí	10,4 V	
• Napätie pri opätovnom zapnutí	11,7 V	
Ochrana napájacej batérie (24 V)		
• Napätie pri vypnutí	22,8 V	
• Napätie pri opätovnom zapnutí	24,2 V	
Klimatická trieda	T	
Teplotný rozsah pri uskladnení:		

	NRXD0050(C/S)	NRXD0060(C/S)
<ul style="list-style-type: none"> • Chladiaca priehradka • Mraziace oddelenie • Režim FREEZER 	0 °C ... 12 °C	
	-15 °C ... -5 °C	
	-6 °C	
Použitie pri určenej teplote okolia	16 °C ... 43 °C	
Chladivo	R600a	
Stav zásob chladiaceho prostriedku	12 g	
Ekvivalent CO2	0,000 t	0,000 t
Potenciál globálneho otepľovania (GWP)	3	
Emisia hluku (EN 60704)	40 ... 45 dB(A)	
Rozmery V × Š × H	525 mm × 380 mm × 510 mm (s nožičkami a dištančným prvkom)	525 mm × 448 mm × 537 mm (with feet and spacer)
Hmotnosť netto	18,9 kg	20,3 kg

Čeština

1	Důležité poznámky.....	359
2	Vysvětlení symbolů.....	359
3	Vysvětlení symbolů na zařízení.....	360
4	Kybernetická bezpečnost.....	360
5	Související dokumenty.....	360
6	Bezpečnostní pokyny.....	360
7	Obsah dodávky.....	363
8	Příslušenství.....	363
9	Určené použití.....	364
10	Technický popis.....	364
11	Před prvním použitím.....	367
12	Informace k uchování potravin.....	368
13	Úspora energie.....	369
14	Otevírání chladničky.....	369
15	Zavření a zajištění chladničky.....	370
16	Zapnutí a vypnutí.....	370
17	Nastavení provozních režimů.....	371
18	Nastavení chladicího výkonu.....	371
19	Změna polohy zásuvkových přepážek.....	371
20	Výjmutí prostoru pro zmrazené potraviny.....	372
21	Uvolnění a vložení zásuvky.....	373
22	Instalace adaptéru AC/DC (volitelný).....	377
23	Čištění a péče.....	377
24	Řešení problémů.....	380
25	Záruka.....	383
26	Likvidace.....	384
27	Technické údaje.....	384

1 Důležité poznámky

Pečlivě si prosím přečtěte a dodržujte všechny pokyny, směrnice a varování obsažené v tomto návodu k výrobku, abyste měli jistotu, že výrobek budete vždy správně instalovat, používat a udržovat. Tyto pokyny MUSÍ být uschovány v blízkosti výrobku.

Používáním výrobku tímto potvrzujete, že jste si pečlivě přečetli všechny pokyny, směrnice a varování a že rozumíte podmínkám uvedeným v tomto dokumentu a souhlasíte s nimi. Souhlasíte s používáním tohoto výrobku pouze k určenému účelu a použití a v souladu s pokyny, směrnicemi a varováními uvedenými v tomto návodu k výrobku a v souladu se všemi příslušnými zákony a předpisy. Pokud si nepřečtete a nebudete dodržovat zde uvedené pokyny a varování, může to vést ke zranění vás i ostatních, poškození vašeho výrobku nebo poškození jiného majetku v okolí. Tento návod k výrobku, včetně pokynů, směrnic a varování a související dokumentace může být předmětem změn a aktualizací. Aktuální informace o výrobku naleznete na adrese documents.domestic.com.

2 Vysvětlení symbolů

Signální slovo označuje bezpečnostní zprávy a zprávy o škodách na majetku a také označuje stupeň nebo úroveň závažnosti nebezpečí.



VÝSTRAHA!

Označuje nebezpečnou situaci, která, pokud se jí nezabrání, může mít za následek smrt nebo vážné zranění.



UPOZORNĚNÍ!

Označuje nebezpečnou situaci, která, pokud se jí nezabrání, může mít za následek lehké nebo středně těžké zranění.



POZOR!

Označuje nebezpečnou situaci, která, pokud se jí nezabrání, může mít za následek hmotné škody.



POZNÁMKA Doplňující informace týkající se obsluhy výrobku.

3 Vysvětlení symbolů na zařízení



Výstraha! Riziko požáru. Hořlavé materiály.

4 Kybernetická bezpečnost

Potvrzujeme, že tento produkt splňuje požadavky nařízení Security and Telecommunications Infrastructure regulation (UK). Prohlášení o shodě je k dispozici na adrese documents.domestic.com. Chcete-li nahlásit bezpečnostní incident, napište na e-mail productcybersecurity@domestic.com. Aktualizace zabezpečení budou poskytovány po dobu nejméně pět let od data výroby.

5 Související dokumenty



Návod k montáži naleznete online na adrese qr.domestic.com/bfgppU

6 Bezpečnostní pokyny

Základní bezpečnost



VÝSTRAHA! Nebezpečí usmrcení elektrickým proudem

- > Instalaci a odstranění chladničky smí provádět pouze kvalifikovaný personál.
- > Instalace ve vlhkých prostorech a oblastech, které jsou vystaveny vodě, nechejte provést pouze odborníkem.
- > Pokud chladničku instalujete pod přístřešek nebo podobné prostředí, zajistěte, aby byla chladnička chráněna před deštěm a stříkající vodou.
- > V případě, že je chladnička viditelně poškozena, nesmíte ji používat.
- > Opravy chladničky smí provádět pouze kvalifikovaný personál. Nesprávně provedené opravy mohou být zdrojem značných rizik nebo poškození chladničky.
- > Pokud je přívodní kabel této chladničky poškozen, musíte jej nechat vyměnit výrobcem, jeho zákaznickým servisem nebo jinou kvalifikovanou osobou, aby nemohlo dojít k žádnému ohrožení.
- > Při umístění chladničky se ujistěte, že není zachycen nebo poškozen přívodní kabel.
- > Přenosné vícenásobné zásuvky nebo přenosné napájecí zdroje neumísťujte v zadní části chladničky.
- > Nikdy se nedotýkejte odizolovaných vodičů.

**VÝSTRAHA! Nebezpečí požáru**

- > Chladivo v chladicím okruhu je vysoce hořlavé a v případě úniku by mohlo dojít k nahromadění hořlavých plynů, pokud se přístroj nachází v malé místnosti. Při poškození chladicího okruhu:
 - Udržujte otevřený oheň a potenciální zdroje vznícení mimo chladničku.
 - Místnost dobře větrejte.
 - Vypněte chladničku.
- > Pro chladničky s hořlavým chladivem: Chladicí okruh obsahuje malé množství ekologického, ale hořlavého chladiva. Tím není poškozována ozonová vrstva a nezvyšuje se skleníkový efekt. Unikající chladivo se může vznítit.
- > Pro chladničky s hořlavým chladivem: Chladničku nepoužívejte ani neskladujte v uzavřených prostorách s nulovým nebo minimálním prouděním vzduchu.
- > Nikdy neotevírejte chladicí okruh.
- > Dbejte na to, aby se v instalačním prostoru chladničky nenacházely žádné elektrické součásti a světelné zdroje, které při normálním nebo abnormálním provozu vytvářejí jiskry nebo elektrické oblouky (např. relé nebo pojistkové skříňky).
- > Izolace chladničky obsahuje hořlavý cyklopentan a vyžaduje speciální postupy likvidace. Chladničku odevzdejte na konci její životního cyklu do příslušného recyklačního střediska.

**VÝSTRAHA! Nebezpečí výbuchu**

V chladničce neskladujte výbušné látky, například spreje s hnacím plynem.

**VÝSTRAHA! Nebezpečí ohrožení zdraví**

- > Tuto chladničku mohou používat děti od 8 let a osoby se sníženými fyzickými, smyslovými nebo duševními schopnostmi nebo s nedostatečnými zkušenostmi a znalostmi, pokud jsou pod dohledem nebo obdržely pokyny týkající se používání přístroje bezpečným způsobem a porozuměly souvisejícím nebezpečím.
- > Děti ve věku od 3 do 8 let mohou chladničku plnit a vyprazdňovat.
- > Čištění a běžnou údržbu nesmějí provádět děti bez dozoru.
- > Děti musejí být pod dohledem tak, aby si s chladničkou nehrály.

**VÝSTRAHA! Nebezpečí uvíznutí dětí**

Před likvidací vaší staré chladničky demontujte zásuvku, aby se děti nemohly v chladničce zavřít.

**UPOZORNĚNÍ! Nebezpečí ohrožení zdraví**

- > Aby se předešlo nebezpečí způsobenému nestabilitou chladničky, musí být upevněna v souladu s montážními pokyny.
- > Ventilační otvory v krytu chladničky nebo ve vestavné konstrukci udržujte volné.
- > K urychlení rozmrazování nepoužívejte mechanické přístroje nebo jiné prostředky než ty doporučené výrobcem.
- > V žádném případě neotevírejte ani nepoškozujte chladicí okruh.
- > Uvnitř chladničky nepoužívejte žádné elektrické přístroje, pouze pokud jsou k tomu doporučeny výrobcem.

**UPOZORNĚNÍ! Riziko zranění**

- > Nepoužívejte ani neskladujte hořlavé materiály v chladničce nebo v její blízkosti.
- > Na chladničku nepokládejte žádné předměty ani je o chladničku neopírejte.
- > Neupravujte tuto chladničku.
- > Nesahejte do závěsu.

**POZOR! Nebezpečí poškození**

- > Pokud je součástí odtok kondenzátu, udržujte jej stále čistý.
- > Pokud má chladnička větrací mřížky, nepoužívejte při čištění vozidla v místě větrací mřížky vysokotlaký vodní čistič.
- > Chladnička nesmí být vystavena dešti.
- > Nikdy nevytahujte zástrčku ze zásuvky tahem za přívodní kabel.

Bezpečnost za provozu chladničky**UPOZORNĚNÍ! Nebezpečí ohrožení zdraví**

- > Do chladničky vkládejte pouze takové věci, které je přípustné chladit na nastavenou teplotu.
- > Pravidelně čistěte povrchy, které se mohou dostat do kontaktu s potravinami a přístupnými odtokovými systémy.
- > Syrové maso a ryby ukládejte v chladničce ve vhodných nádobách, aby se nedostaly do kontaktu s ostatními potravinami a nemohly na ně odkapávat.
- > Otevření dvířek na delší dobu může způsobit značné zvýšení teploty v prostorech chladničky. Je-li chladnička ponechána prázdná po dlouhou dobu:
 - Vypněte chladničku.
 - Odmrazte chladničku.
 - Vyčistěte a vysušte chladničku.
 - Nechejte zásuvku otevřenou, aby se zabránilo tvorbě plísně uvnitř chladničky. Umístěte zásuvku chladničky a dvířka mrazničky do zimní polohy, pokud je k dispozici.

**UPOZORNĚNÍ! Riziko zranění**

- > Nesahejte do závěsu.
- > Zásuvku chladničky před zahájením jízdy zavřete a zajistěte.
- > Chladicí systém na zadní straně chladničky se za provozu velmi zahřívá. Pokud je chladnička vybavena větracími mřížkami, chraňte se při jejich demontáži před kontaktem s horkými částmi.
- > Při nesprávném použití může dojít k úplnému uvolnění zásuvky přístroje nebo dveří mrazničky. Zásuvku i dvířka přitlačte, abyste uslyšeli jasně cvaknutí.

**POZOR! Nebezpečí poškození**

- > **Nebezpečí přehřátí!** Vždy dbejte, aby bylo teplo vznikající za provozu zařízení dostatečně odváděno. Zajistěte, aby byla chladnička postavena v dostatečné vzdálenosti od stěn nebo předmětů tak, aby kolem ní mohl proudit vzduch.
- > Dodržujte maximální zatížení zásuvky.
- > Vnitřní prostor nevyplňujte ledem ani žádnou tekutinou.
- > Chladničku a kabel chraňte před horkem a vlhkem.
- > Nikdy nevytahujte zástrčku ze zásuvky tahem za přívodní kabel.

**POZNÁMKA**

- > Pokud systém řízení baterie vašeho vozidla vypne chladničku kvůli ochraně baterie, obraťte se na výrobce vozidla.
- > Při okolní teplotě 15 °C ... 25 °C zvolte průměrné nastavení teploty.
- > Abyste zabránili odpadu z potravin, dbejte následujícího:
 - Udržujte výkyvy teploty co nejnižší. Mrazničku otevírejte pouze na nezbytně nutnou dobu. Potraviny skladujte takovým způsobem, aby vzduch mohl stále dobře cirkulovat.
 - Do chladničky vkládejte pouze takové věci, které je přípustné chladit na nastavenou teplotu.
 - Různé druhy potravin uložte podle obrázků.

- Pokud lze teplotu upravit: Teplotu nastavte podle množství a typu potravin.
- Potravinu mohou snadno pohlcovat nebo uvolňovat zápach nebo vůni. Potravinu vždy uchovávejte zakryté nebo v uzavřených nádobách/lahvích.

Bezpečná instalace chladničky



VÝSTRAHA! Nebezpečí požáru

- > Pokud se používá silikonová těsnicí hmota apod., dbejte na čisté zpracování bez zbytků. Pokud se silikonová vlákna dostanou do kontaktu s horkými částmi nebo otevřenými plameny, hrozí nebezpečí požáru.
- > Chladničku neinstalujte v blízkosti otevřeného ohně nebo jiných tepelných zdrojů (topení, plynová kamna apod.).



POZOR! Nebezpečí poškození

- > Tělo přístroje držte pouze během přepravy.
- > Chladnička je výhradně vhodná k instalaci do kuchyňské linky. Chladnička musí být zajištěna v nábytku nebo skříni pomocí upevňovacího rámu nebo jiné příruby, aby se zabránilo převrácení chladničky. Po instalaci chladničky musí být přístupná pouze přední část.

7 Obsah dodávky

Množství	Popis
1	Kompresorová chladnička
1	Odtokové koleno
4	Upevňovací krytka
1	Stručný návod k obsluze
1	Návod k obsluze (pouze online)
1	Návod k montáži

8 Příslušenství

Dostupné jako příslušenství (není součástí dodávky):

Popis	Č. výr.
Upevňovací rám včetně spodního rámu	
• NRXD0050	9620012877
• NRXD0060	9620012881
Upevňovací rám včetně spodního rámu (černý)	
• NRXD0050	9620012874
• NRXD0060	9620012875
Adaptér AC/DC	9620013449 (EU) 9620013450 (UK)

9 Určené použití

Chladnička je určena pro:

- Instalace do karavanů, obytných automobilů, lodí a nákladních vozidel
- Chlazení a uchovávání potravin.
- Uchovávání předem zmrazených potravin.
- Použití v interiéru
- Pouze NRXD0050S, 0060S: Venkovní použití na lodích*

*Pouze NRXD0050C, 0060C: Při použití na lodích musí být zařízení instalováno v prostoru denní místnosti, nikoli na otevřené palubě.

Tato chladnička není určena pro komerční, maloobchodní ani domácí použití.

Chladnička se **nehodí** pro:

- Skladování léčiv
- Skladování žíravých látek nebo látek s obsahem rozpouštědel
- Rychlé mražení potravin

Mrazicí box je určen k uchovávání předem zmrazených potravin, k uchovávání nebo výrobě zmrzliny a k výrobě kostek ledu. Není vhodná k mražení dříve rozmrazených potravin.

Chladnička je určena k instalaci do skříňky nebo instalačního výklenku.

Optimální výkon chlazení je zajištěn při okolních teplotách mezi 16 °C ... 43 °C .

Tento výrobek je vhodný pouze k určenému účelu a použití v souladu s těmito pokyny.

Tento návod obsahuje informace, které jsou nezbytné k řádné instalaci a/nebo použití výrobku. Nesprávná instalace a/nebo nevhodné použití či údržba povedou k neuspokojivému výkonu a možné závadě.

Výrobce nepřijímá žádnou odpovědnost za jakékoli zranění nebo poškození výrobku vyplývající z následujících:

- Nesprávné instalace, sestavení nebo připojení včetně nadměrného napětí
- Nesprávná údržba nebo použití jiných náhradních dílů než originálních dílů dodaných výrobcem
- Úpravy výrobku bez výslovného souhlasu výrobce
- Použití k jiným účelům, než jsou popsány v tomto návodu

Společnost Dometic si vyhrazuje právo změnit vzhled a specifikace výrobku.

10 Technický popis

Jedná se o kompresorovou chladničku.

Chladničku je možné používat s napětím 12 V nebo 24 V DC, a proto ji lze využít i při Kempování nebo na lodích.

Chladničku lze pomocí přípného AC/DC adaptéru (příslušenství) transformovat na AC/DC jednotku (příslušenství).

Chladnička má zásuvku, kterou můžete vytáhnout za rukojeť a při čištění ji můžete z prostoru chladničky kompletně vytáhnout. Zásuvkové přepážky zajišťují láhve nebo nápoje před převrácením při vytahování. Zásuvkové přepážky lze podle potřeby vyjmout a přemístit.

Tento model je z výroby vybaven prostorem pro zmrazené potraviny, který lze vyjmout a znovu nainstalovat.

Dveře chladničky mají západkový mechanismus, který udržuje pevné uzavření během jízdy a pohybu vozidla nebo lodi.

Veškeré materiály chladničky jsou pro potraviny neškodné.



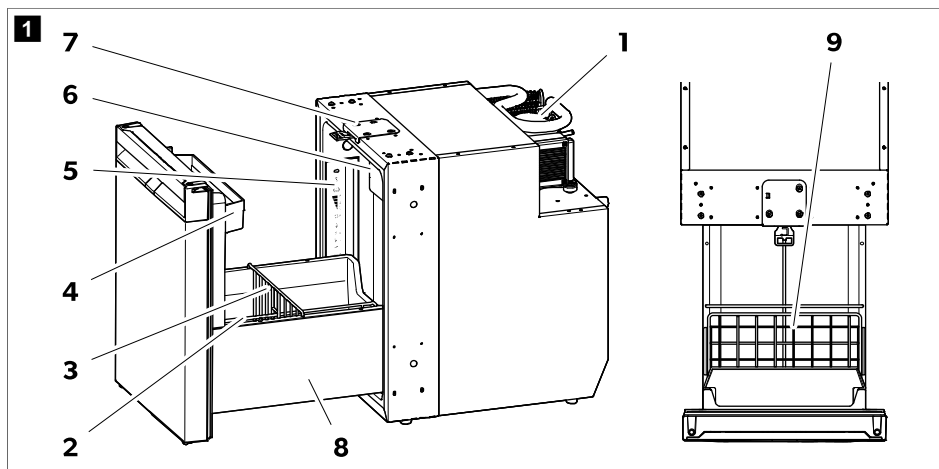

Popis přístroje

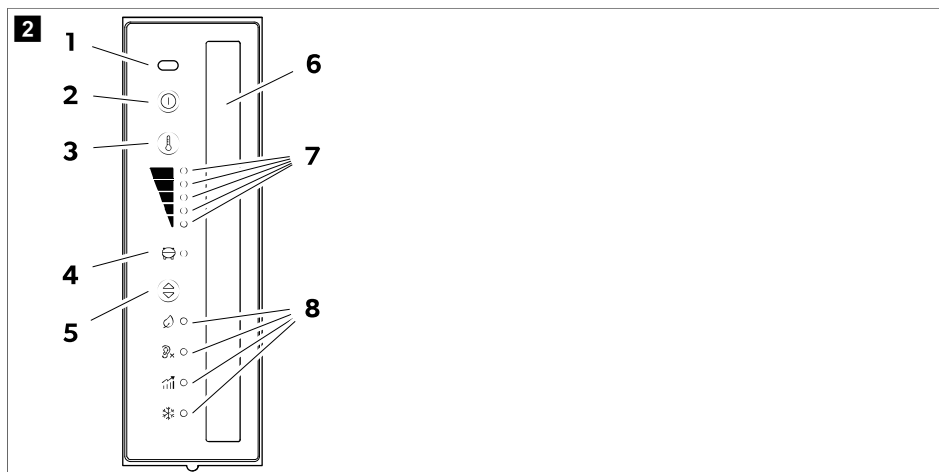

Č.	Vysvětlení
1	Kompresor
2	Zásuvková přepážka (vertikální)
3	Zásuvková přepážka (horizontální)
4	Horní dveřní police
5	Ovládací panel s displejem
6	Prostor pro zmrazené potraviny
7	Dveřní západka pro větrání
8	Dekoratивní boční panel zásuvky
9	Plech

Ovládací a indikační prvky



Č.	Vysvětlení
1	IR snímač otevření dvířek
2	Ⓞ Tlačítko Zap/Vyp
3	Ⓡ Tlačítko nastavení chladicího výkonu
4	LED indikátor stavu kompresoru a poruch
5	Ⓢ Tlačítko provozního režimu
6	Vnitřní osvětlení
7	Kontrolky LED indikující chladicí výkon <ul style="list-style-type: none">  Chladicí výkon 5  Chladicí výkon 4  Chladicí výkon 3  Chladicí výkon 2  Chladicí výkon 1
8	Kontrolky LED indikující provozní režim

LED indikátor stavu kompresoru a poruch





LED indikátor stavu kompresoru a poruch udává provozní stav kompresoru anebo indikuje poruchu:

Color	Popis
bílá	Zapnutý kompresor
oranžová	Vypnutý kompresor

Color	Popis
Oranžová (blikající)	Chyba (viz kapitola Indikace poruch na stránce 383)

Kontroly LED indikující provozní režim

Kontroly LED indikující provozní režim zobrazují následující možnosti nastavení:

Symbol	Popis
	Režim ECO: Provoz se sníženou spotřebou elektrické energie. Chladicí výkon 1 – 3
	Režim QUIET (TICHÝ): Provoz se sníženou hlučností. Chladicí výkon 1 – 4
	Režim PERFORMANCE (VÝKON): Chladicí výkon 1 – 5
	Režim FREEZER (MRAZNIČKA) Provoz s vytaženým prostorem pro zmrazení potravin. Vychladí celý vnitřní prostor přístroje na -6°C .

11.1 Před prvním použitím



POZNÁMKA

- V chladničce neuchovávejte zboží po dobu prvních 4 hodin od spuštění.
 - Při prvním uvedení chladničky do provozu může dojít k tvorbě mírného zápachu, který zmizí po několika hodinách. Obytný prostor dobře provětrejte.
 - Kapacita chlazení může být ovlivněna těmito jevy:
 - teplota okolí (např. pokud je vozidlo vystaveno přímému slunečnímu záření),
 - množství chlazených potravin,
 - četností otevírání dveří.
- > Z hygienických důvodů vyčistěte přístroj uvnitř i vně (viz kapitola Čištění a péče na stránce 377).
- > Vozidlo zaparkujte na vodorovné ploše, a to zejména při uvedení do provozu a plnění chladničky před nástupem jízdy.

Nastavení dveřní západky

Dveřní západku na horní straně chladničky lze přizpůsobit a regulovat tak šířku při zavření zásuvky ( obr. 3 na stránce 368).

1. Se zavřenou a uzamčenou zásuvkou se pokuste otevřít zásuvku bez použití rukojeti tahem po stranách.
2. Změřte, jak daleko lze zásuvku vysunout ( obr. 3 na stránce 368, 1.V).

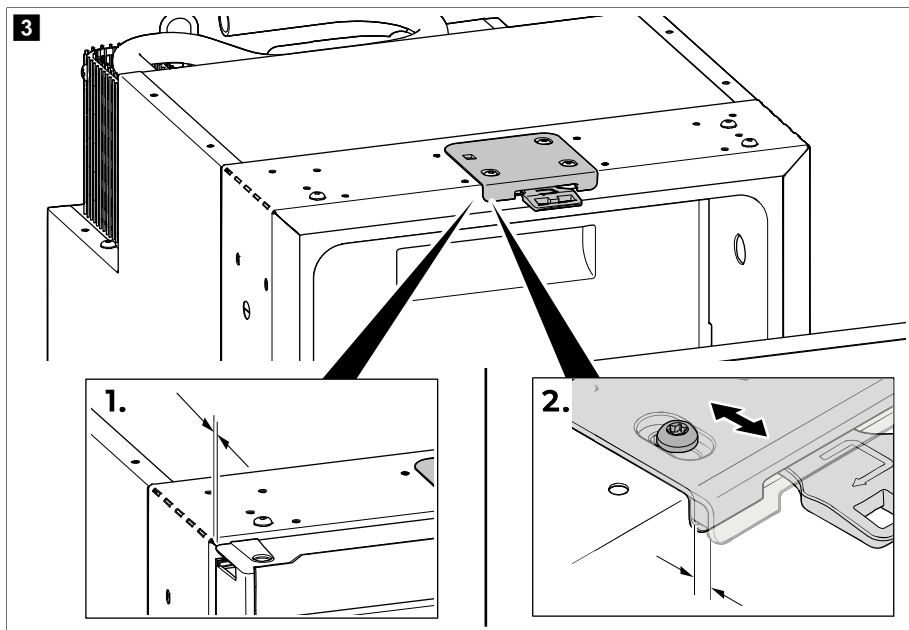

3. Pokud se zásuvka otevře nebo je mezera mezi otvory větší než 5 mm, upravte polohu západky dveří, dokud nebude mezera mezi otvory v rozmezí 2 ... 5 mm (📺 obr. 3 na stránce 368, 2.).



POZNÁMKA Pokud je dveřní západka nastavena, při zavírání se ujistěte, že je zásuvka řádně zajištěna (viz kapitola Zavření a zajištění chladničky na stránce 370).

11.2 Informace k uchovávání potravin



UPOZORNĚNÍ! Nebezpečí ohrožení zdraví

Pokud je chladnička delší dobu vystavena okolní teplotě pod 10 °C, nelze zaručit regulaci teploty v prostoru pro zmrazené potraviny. To může způsobit zvýšení teploty v prostoru pro zmrazené potraviny a rozmrazení uchovávaného zboží.



POZOR! Nebezpečí poškození

V prostoru pro zmrazené potraviny neuchovávejte sycené nápoje.

Abyste zabránili odpadu z potravin, dbejte následujícího:

- Udržujte výkyvy teploty co nejnižší. Chladničku otevírejte pouze tak často a tak dlouho, jak je to nutné, aby nedošlo k výraznému zvýšení teploty v přihrádkách chladničky. Potraviny skladujte takovým způsobem, aby vzduch mohl stále dobře cirkulovat.
- Zkontrolujte, zda chladicí výkon chladničky odpovídá potravinám, které chcete chladit.
- Do chladničky vkládejte pouze takové věci, které je přípustné chladit na nastavenou teplotu.
- Pokud lze teplotu upravit: Teplotu nastavte podle množství a typu potravin.
- Různé druhy potravin uložte podle obrázků.

- Potraviny mohou snadno pohlcovat nebo uvolňovat zápach nebo vůni. Potraviny vždy uchovávejte zakryté nebo v uzavřených nádobách/lahvích.
- > Potraviny skladujte podle obrázku ().

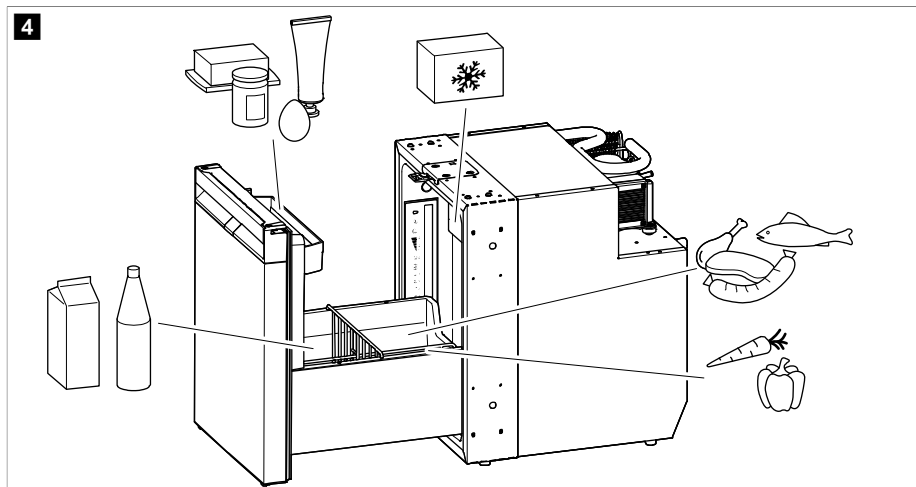

11.3 Úspora energie

- Chladničku otevírejte pouze na nezbytně nutnou dobu.
- Teplé pokrmy nechejte před uložením do přístroje vychladnout.
- Odmrazte chladničku, jakmile se vytvoří vrstva ledu.
- Zabraňte vzniku zbytečně nízkých vnitřních teplot.
- Pro optimální spotřebu elektrické energie umístěte police a zásuvky podle jejich polohy při dodání.
- Pravidelně kontrolujte, zda těsnění dveří stále správně sedí.
- Pravidelně čistěte kondenzátor od nečistot a prachu.

11.4 Otvírání chladničky

- > Při otvírání chladničky postupujte podle obrázku.

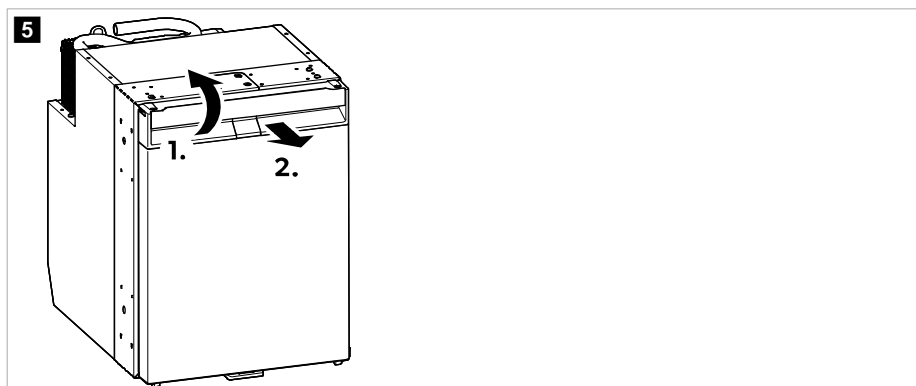

11.5 Zavření a zajištění chladničky



UPOZORNĚNÍ! Riziko zranění

Nejsou-li dvířka správně zajištěna, opatrně zatlačte na horní a spodní část dvířek, dokud nebudou bezpečně spočívat na svém místě.



POZNÁMKA Dvířka chladničky jsou opatřena západkovým mechanismem, který také slouží k jejich ochraně při přepravě.

- > NRXD0050C, 0060C: Dvířka přitlačte, až uslyšíte zřetelné cvaknutí v horní části.

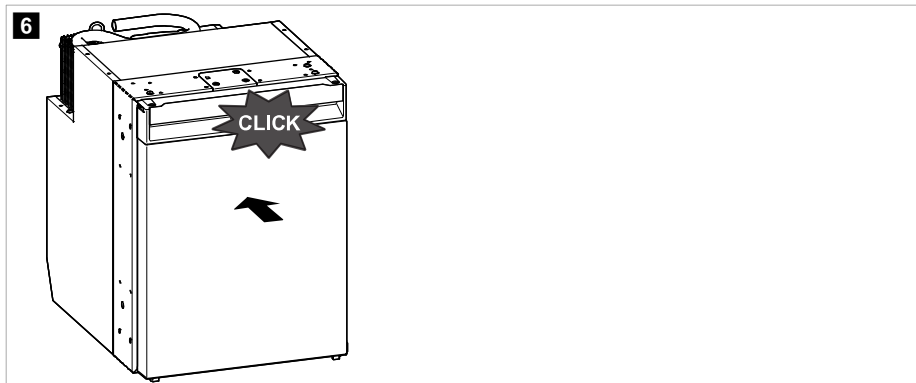

- > NRXD0050S, NRX0060S: Dvířka přitlačte, abyste uslyšeli cvaknutí nahoře a dole.

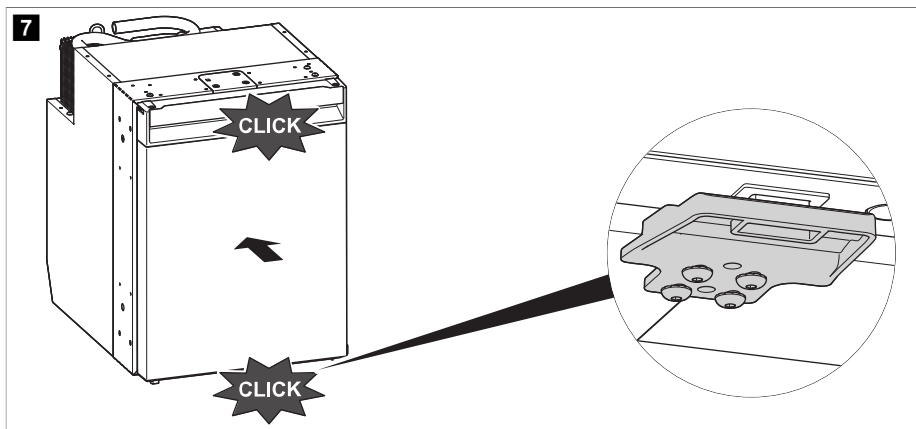



- ✓ Dvířka jsou nyní zavřena a zajištěna.

11.6 Zapnutí a vypnutí



POZNÁMKA Chladničku vždy vypněte, pokud ji nebudete delší dobu používat.

- > Chcete-li chladničku zapnout, stiskněte tlačítko  a podržte jej stisknuté po dobu alespoň 2 s .
- ✓ Chladnička se zapne s naposledy zvoleným nastavením chladicího výkonu a provozním režimem.
- > Chcete-li přístroj vypnout, podržte tlačítko  stisknuté po dobu alespoň 2 s .

11.7 Nastavení provozních režimů



POZNÁMKA Při používání režimu ECO, PERFORMANCE nebo FREEZER zůstane systém v tomto režimu, dokud jej nezměníte.

- > Chcete-li nastavit provozní režim, opakovaně stiskněte tlačítko , dokud se nerozsvítí kontrolka požadovaného provozního režimu.

Používání režimu ECO

Když je aktivní režim ECO, pracuje chladnička se sníženou spotřebou energie při chladicím výkonu 1 – 3.

- ✓ Bude svítit LED kontrolka provozního režimu ECO () a kontrolka zvoleného chladicího výkonu.

Používání režimu QUIET

Když je aktivní režim QUIET, pracuje chladnička se sníženou hlučností při chladicím výkonu 1 – 4.



POZNÁMKA

- Režim QUIET není k dispozici, pokud chladnička běží v režimu FREEZER.
- Při použití režimu QUIET zůstane chladnička v tomto režimu po dobu 8 h a poté se vrátí do dříve zvoleného režimu (ECO nebo PERFORMANCE).

- ✓ Bude svítit LED kontrolka provozního režimu QUIET () a kontrolka zvoleného chladicího výkonu.

Používání režimu PERFORMANCE

S aktivovaným režimem PERFORMANCE běží chladnička ve standardním režimu při chladicím výkonu 1 – 5.

- ✓ Bude svítit LED kontrolka provozního režimu PERFORMANCE () a kontrolka zvoleného chladicího výkonu.

Používání režimu FREEZER

Při aktivovaném režimu FREEZER se chladicí prostor ochladí až na -6°C .



POZNÁMKA Pro optimální použití funkce režimu FREEZER vyjměte prostor pro zmrazené potraviny. Po odstranění prostoru pro zmrazené potraviny bude cílová teplota -6°C dosažena mnohem rychleji a na teplotu -6°C bude ochlazen celý vnitřní prostor chladničky.

- ✓ Trvale svítí kontrolka provozního režimu FREEZER () a všechny kontrolky jednotlivých chladicích výkonů.

11.8 Nastavení chladicího výkonu

- > Chcete-li nastavit chladicí výkon, opakovaně stiskněte tlačítko , dokud nedosáhnete požadovaného chladicího výkonu.

11.9 Změna polohy zásuvkových přepážek

Zásuvkové přepážky a plechy lze podle potřeby vyjmout a přemístit.

- > Pro změnu polohy zásuvkových přepážek a plechů dle potřeby postupujte podle obrázku.

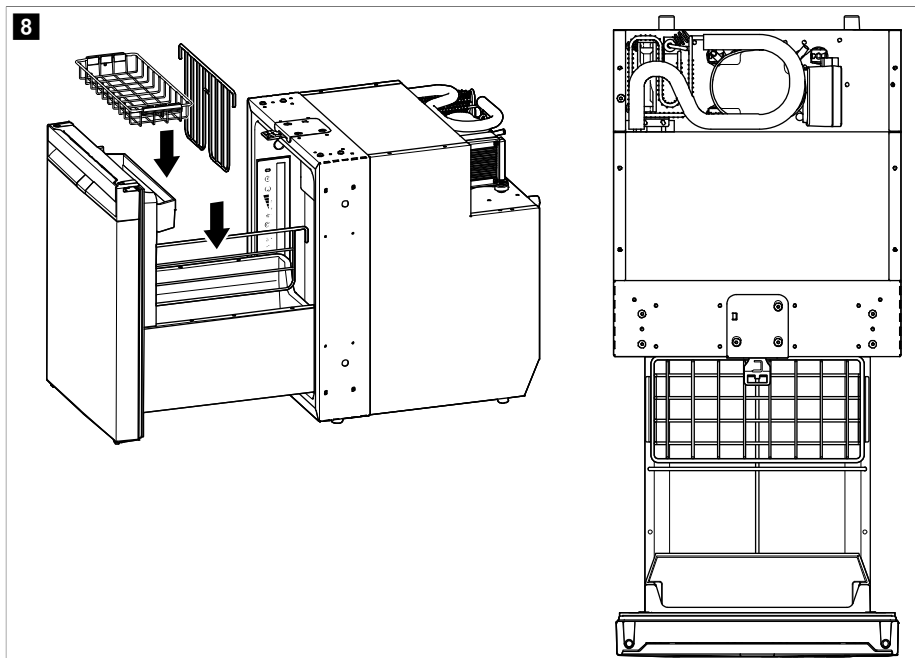

11.10 Vyjmutí prostoru pro zmrazené potraviny



POZOR! Nebezpečí poškození

- > Před vyjmutím prostoru pro zmrazené potraviny zavřete jeho dvířka.
- > Uchopte prostor pro zmrazené potraviny za dno. Prostor pro zmrazené potraviny se nesnažte vytáhnout za dvířka.
- > Prostor pro zmrazené potraviny uložte na suchém a bezpečném místě.

> Při vyjímání prostoru pro zmrazené potraviny postupujte podle obrázku.

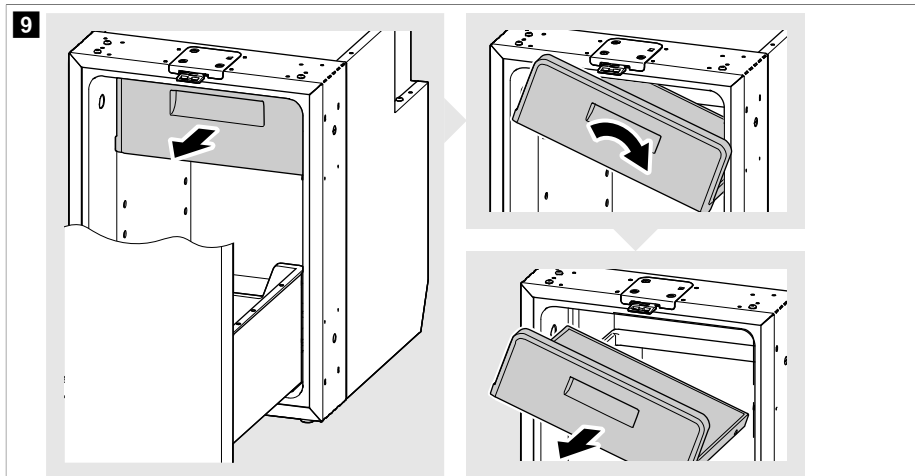

11.11 Uvolnění a vložení zásuvky

Uvolnění zásuvky



POZOR! Nebezpečí poškození

Před uvolněním zásuvky vyjměte obsah zásuvky.

1. Zásuvku zcela vytáhněte a povolte šrouby za dveřmi na bočním panelu po obou stranách (2.).

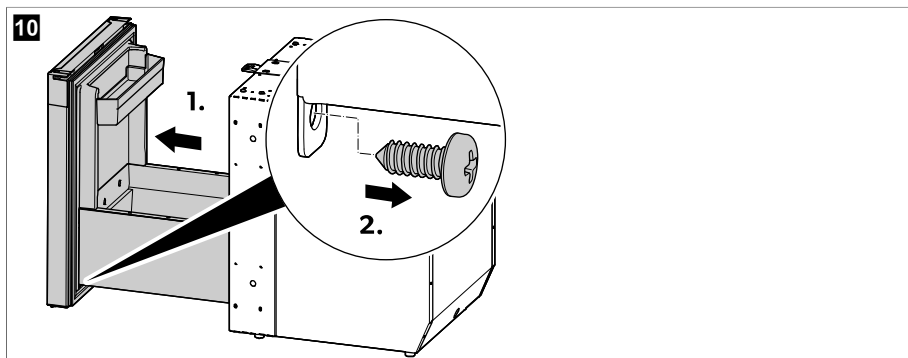

2. Odmontujte boční panely. To provedete tak, že zatlačíte první boční panel směrem ke skříni, abyste jej uvolnili z háčků (1.V). Opakujte postup na druhé straně s druhým bočním panelem.

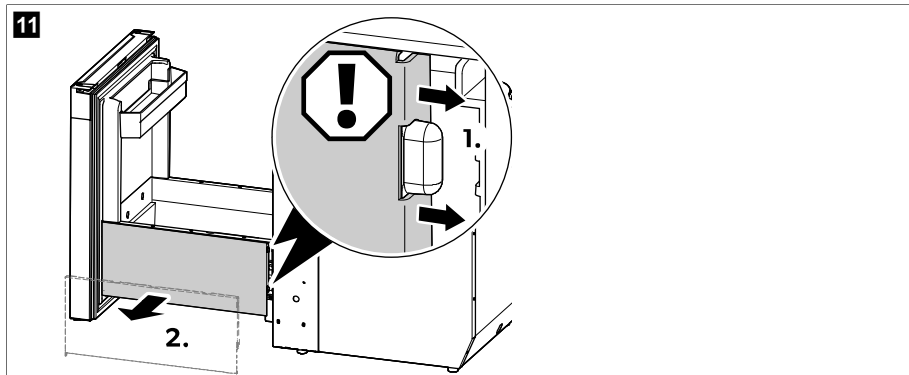

3. Zatlačte páku na jedné straně směrem nahoru a současně zatlačte páku na druhé straně směrem dolů a opatrně vytáhněte zásuvku.

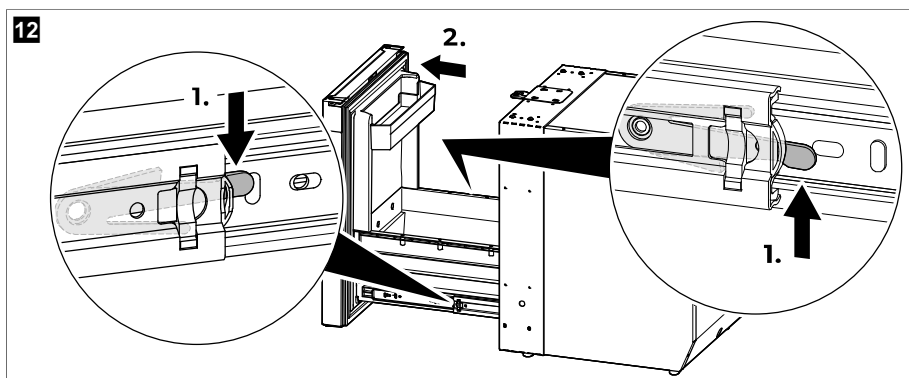

Vložení zásuvky



POZOR! Nebezpečí poškození

- > Zajistěte, aby byla zásuvka ve vodorovné poloze při vyrovnávání kolejnič zásuvky s kolejničemi skříňe, aby nedošlo k poškození kolejnič.
- > Nevkládejte zásuvku s obsahem.

1. Vytáhněte jednu z kolejnič skříňe směrem ven a na doraz zatlačte druhou skříňovou kolejnič směrem dovnitř.

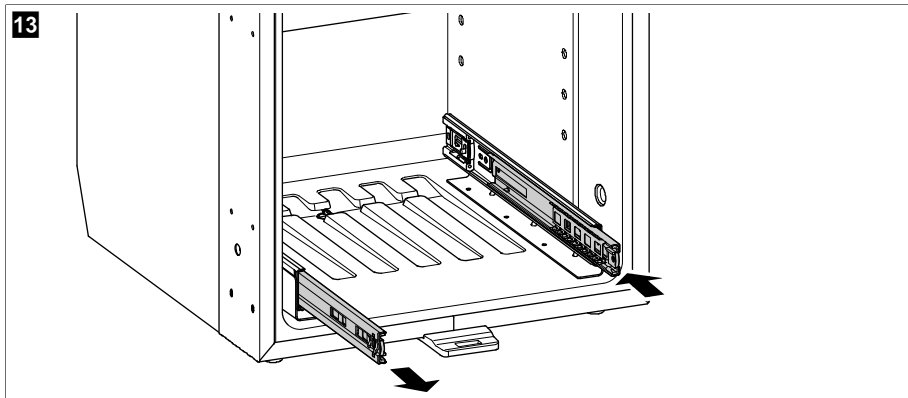

2. Vyrovnajte drážku vysunutú kolejnicu skříně s vodítkem odpovídajícím kolejnici zásuvky. Zatlačte kolejnici zásuvky na kolejnici skříně, až se kolejnice připojí a snadno se posouvají.

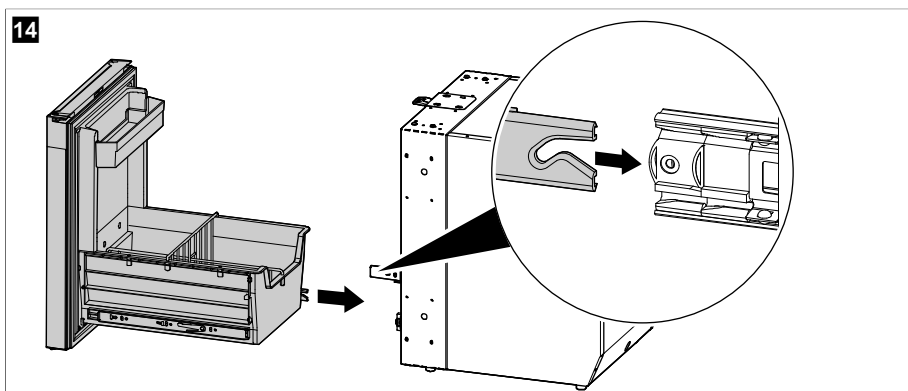

3. Opatrně zasuňte zásuvku dovnitř na připojené kolejnice a vyrovnajte drážku zasunuté kolejnice skříně s vodítkem odpovídajícím kolejnici zásuvky. Zatlačte kolejnici zásuvky na kolejnici skříně, až se kolejnice připojí a snadno se posouvají.

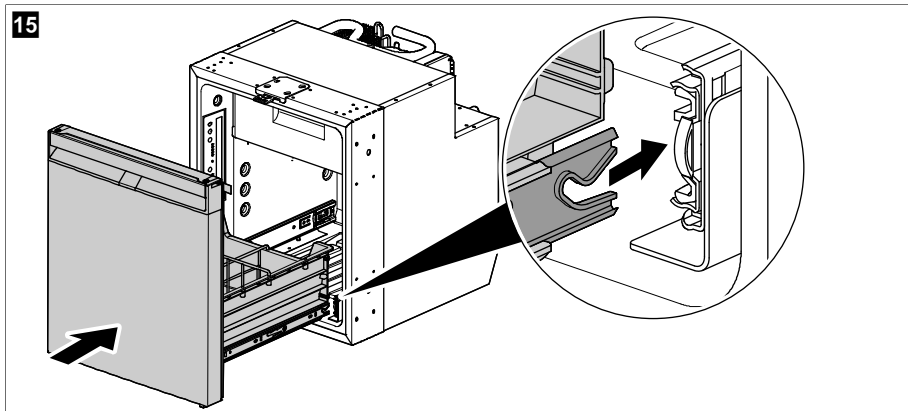

4. Několikrát vysuňte a zasuňte zásuvku a ujistěte se, že se posouvá snadno.



POZOR! Nebezpečí poškození

Pokud se zásuvka po kolejničích snadno neposouvá, znamená to, že vodicí lišta kolejničky zásuvky není správně usazena v drážce kolejničky skříň. Vyměňte a znovu vyrovnejte kolejničky tak, aby se na sebe snadno nasunuly. Nepokoušejte se o silové připojení kolejniček ani o silové posouvání zásuvky na kolejničích.

5. Připevněte boční panely. To provedete tak, že umístíte první boční panel na své místo a zatlačíte jej na háček. Opakujte postup na druhé straně s druhým bočním panelem.

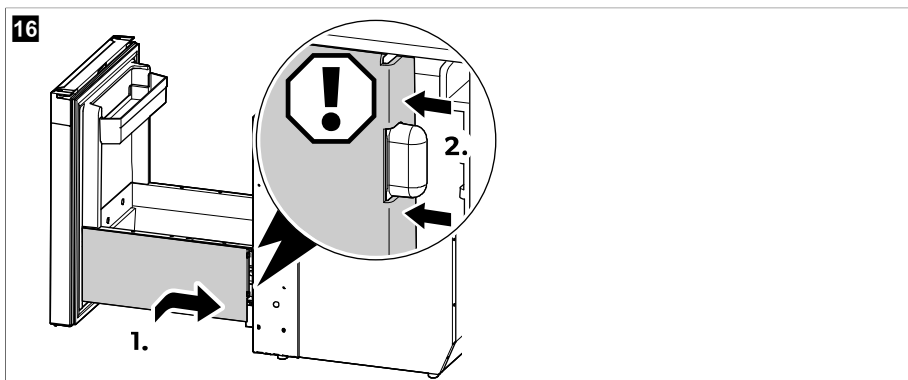

6. Utáhněte šrouby za dveřmi na bočním panelu po obou stranách.

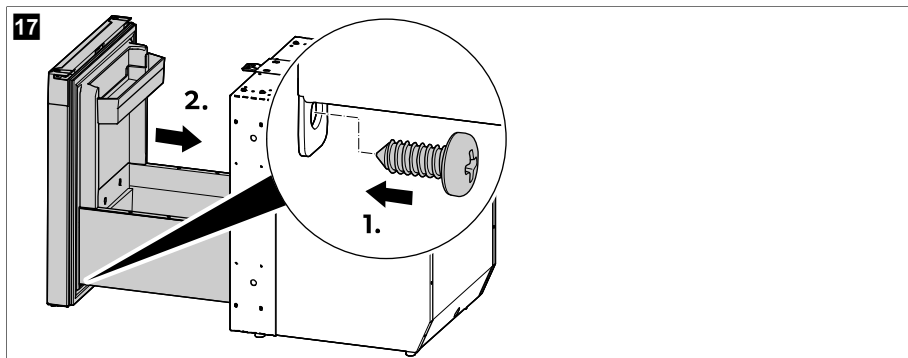

11.12 Instalace adaptéru AC/DC (volitelný)



Návod k montáži a obsluze adaptéru AC/DC je k dispozici v příručce online na adrese qr.dometic.com/bfgpqr.

> Při instalaci adaptéru AC/DC (příslušenství) postupujte podle obrázku.

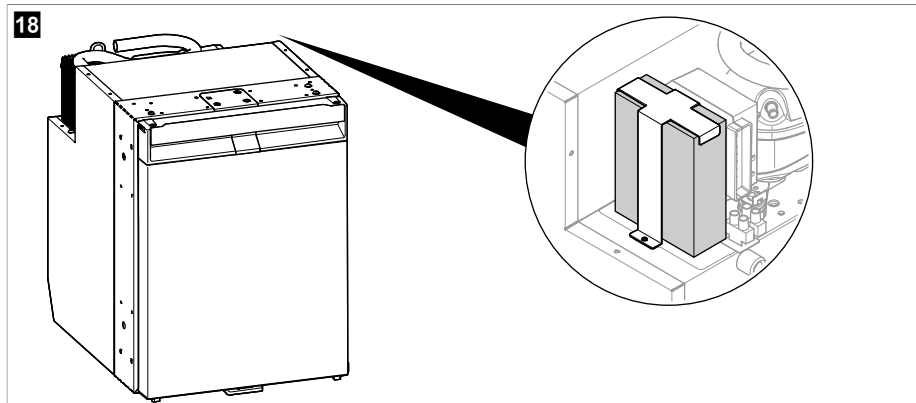

12 Čištění a péče



VÝSTRAHA! Nebezpečí usmrcení elektrickým proudem

Před čištěním a údržbou vždy odpojte chladničku od zdroje napájení.



POZOR! Nebezpečí poškození

> Při čištění nepoužívejte brusné čisticí prostředky ani tvrdé předměty.

- > K odstraňování ledu nebo uvolňování zamrzlých předmětů nepoužívejte tvrdé nebo ostré nástroje.
- > Dbejte na to, aby do těsnění nevnikla voda. Mohlo by dojít k poškození elektroniky.



POZOR! Nebezpečí poškození

Světelný zdroj může vyměnit pouze výrobce, zástupce servisu nebo podobně kvalifikovaná osoba, aby se zamežilo nebezpečí.

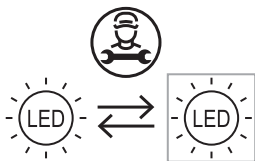

POZNÁMKA V případě potřeby uvolněte zásuvku, abyste mohli důkladně vyčistit vnitřek chladničky (viz kapitola Uvolnění a vložení zásuvky na stránce 373).

- > Vnitřní a vnější části chladničky pravidelně čistěte vlhkým hadříkem, jakmile dojde k jejich znečištění. Po vyčištění vytřete chladničku utěrkou dosucha.
- > Pravidelně kontrolujte odtok vodního kondenzátu.
Podle potřeby vyčistěte odtok vodního kondenzátu. Pokud je ucpaný, hromadí se kondenzát na dně chladničky.
- > Z kompresoru pravidelně odstraňujte prach a nečistoty vlhkým hadříkem.

Chladicí okruh

Chladicí okruh nevyžaduje žádnou údržbu.

Odmrazování chladničky



POZOR! Nebezpečí poškození

Nepoužívejte žádné mechanické nebo jiné nástroje k urychlení procesu rozmrazování.



POZNÁMKA Postupem času se na zadní stěně uvnitř chladničky tvoří námraza. Pokud je už tato vrstva námrazy asi 3 mm silná, chladničku odmrázte.

> Při odmrazování chladničky postupujte dle vyobrazení.

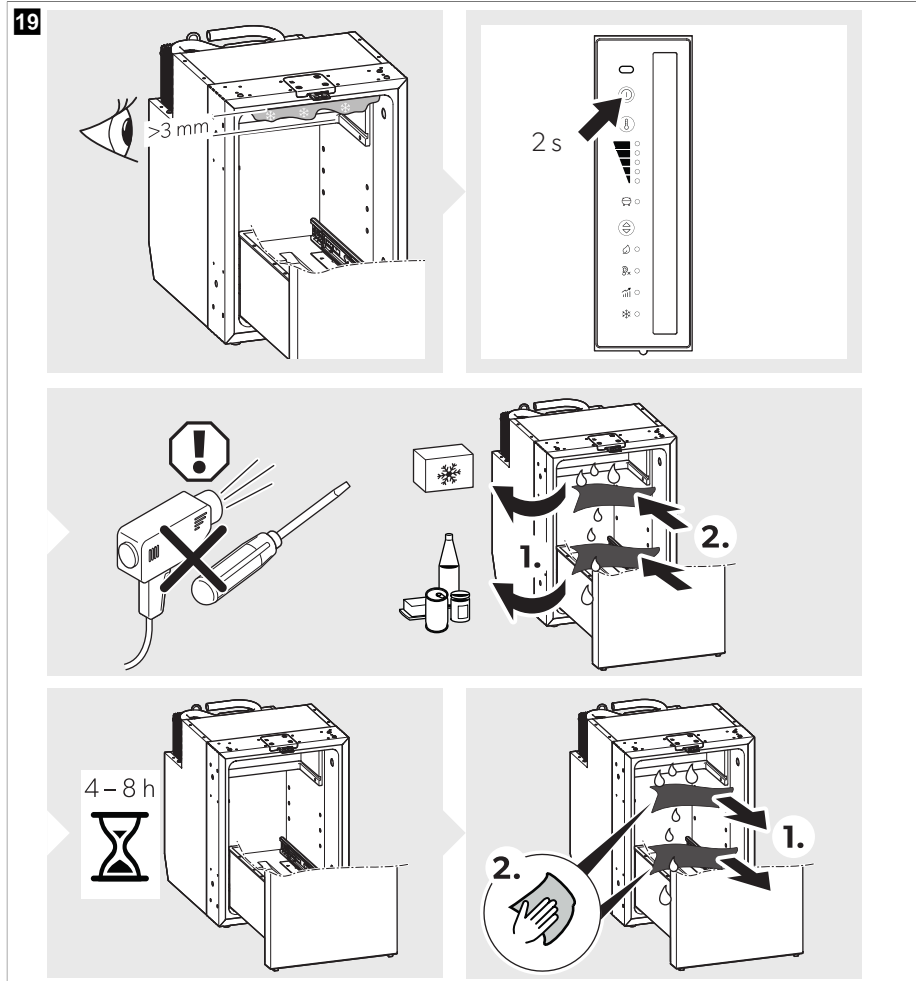

Nastavení dvířek chladničky do polohy pro uskladnění



UPOZORNĚNÍ! Riziko zranění

Poloha pro uskladnění nesmí být nastavena během jízdy.



POZNÁMKA Pokud nebudete chladničku delší dobu používat, nastavte dvířka do polohy pro uskladnění. Tak se zabrání tvorbě plísně.

> Odmrazte chladničku (viz Odmrazování chladničky na stránce 378).

> Nastavte dvířka do polohy pro uskladnění, jak ukazují obrázky.

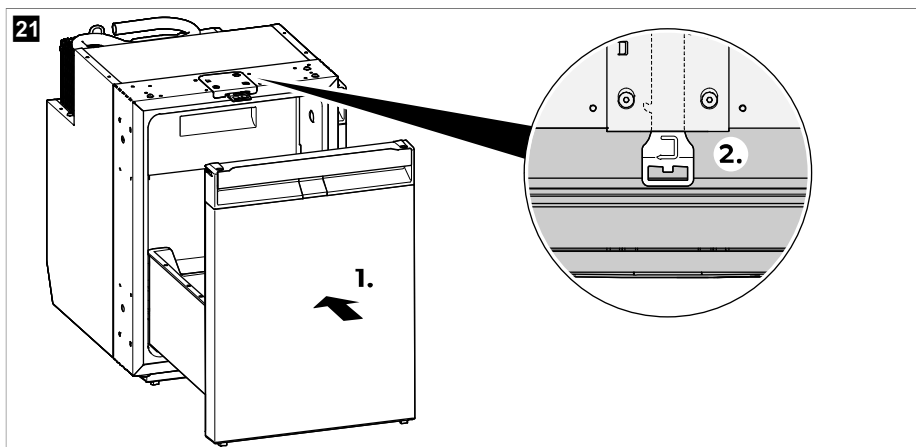
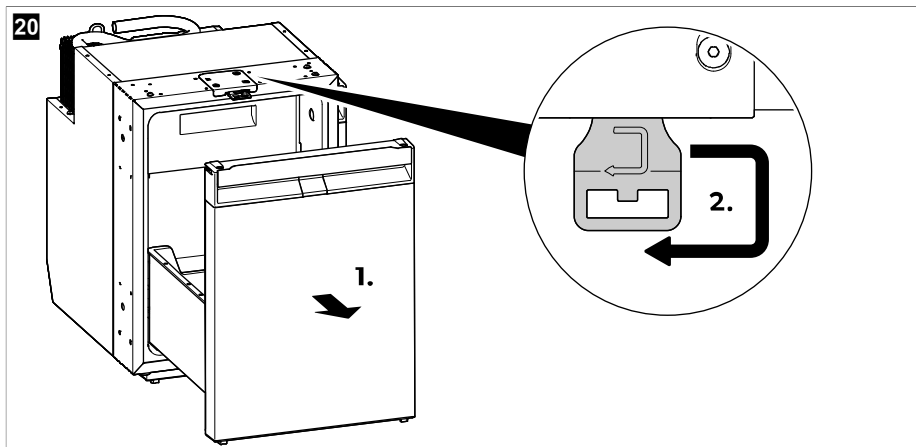



13 Řešení problémů

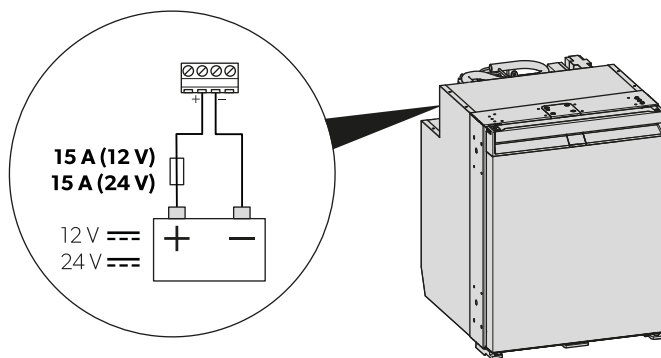

POZNÁMKA V zájmu zajištění bezpečného provozu 12 V spotřebičů v karavanu během jízdy je třeba zajistit, aby tažné vozidlo poskytovalo dostatečné napětí. U některých vozidel může řídicí jednotka elektrického systému automaticky vypnout napájení spotřebiče, aby tak chránila akumulátor. V tomto ohledu se informujte u výrobce vašeho vozidla.

22



Porucha	Možná příčina	Návrh řešení
Chladnička nefunguje.	Pojistka kabelu stejnosměrného proudu je vadná.	> Vyměňte pojistku ( obr. 22 na stránce 381).
	Pojistka vozidla je přepálená.	> Vyměňte pojistku vozidla. Informujte se v návodu k obsluze svého vozidla.
	Autobaterie je vybitá.	> Zkontrolujte autobaterii a případně ji nabijte.
	Zapalování není zapnuté.	> Zapněte zapalování.
	Teplota na kompresoru je příliš nízká ($< 0\text{ }^{\circ}\text{C}$).	> Všechny vnější ventilační mřížky zcela zavřete/zakryjte izolačním materiálem.
	Chladnička se automaticky vypne, jakmile je napětí nedostatečné. (Napětí na konci vybíjení: 10,4 V)	> Nabijte baterii. Chladnička se opět spustí automaticky. (Napětí k opětovnému zapnutí: 11,7 V)
Nedostatečné chlazení, zvýšení vnitřní teploty. Kompresor běží nepřetržitě.	Větrání kolem agregátu je nedostatečné.	> Zkontrolujte, zda jsou větrací mřížky volné. > Chladničku přesuňte na jiné místo.
	Vnitřní stěny jsou pokryté námrazou.	> Zkontrolujte, zda se dvířka chladničky správně zavírají. > Ujistěte se, že těsnění chladničky správně sedí a není poškozené. > Odmrazte chladničku (viz Odmrazování chladničky na stránce 378).
	Je nastavena příliš vysoká teplota.	> Nastavte nižší teplotu.

Porucha	Možná příčina	Návrh řešení
	Příliš vysoká okolní teplota.	> Dočasně sejměte větrací mřížku, aby teplý vzduch rychleji unikl.
	Do chladničky bylo najednou umístěno příliš velké množství potravin.	> Vyměňte některé potraviny.
	Do chladničky byly najednou umístěny příliš teplé potraviny.	> Teplé potraviny vyjměte a nechte je před uložením vychladnout.
	Chladnička ještě není dlouho v provozu.	> Zkontrolujte teplotu znovu po 4 h / 5 h .
	Znečištěný kondenzátor.	> Vyčistěte kondenzátor (viz kapitola Čištění a péče na stránce 377).
	Vadný ventilátor.	> Kontaktujte autorizovaného zástupce servisu.
Nedostatečné chlazení, zvýšení vnitřní teploty. Kompresor běží jen občas.	Kapacita baterie je vyčerpaná.	> Nabijte baterii.
Nedostatečné chlazení, zvýšení vnitřní teploty. Kompresor neběží (připojení k baterii)	Přerušení přívodního vodiče baterie – elektronika.	> Obnovte spojení.
	Závada hlavního vypínače (pokud je instalován.)	> Vyměňte hlavní vypínač.
	Spálení přídatné pojistky vodiče (pokud je instalována.)	> Vyměňte pojistky vodiče.
	Napětí baterie je příliš nízké.	> Nabijte baterii.
	Příliš nízká kapacita baterie.	> Vyměňte baterii.
	Uvolněné kabely. Špatný kontakt (koroze).	> Obnovte spojení.
	Příliš malý průřez vodiče.	> Vyměňte kabel.
Kompresor je vadný.	> Kontaktujte autorizovaného zástupce servisu.	
Nedostatečné chlazení, zvýšení vnitřní teploty. Kompresor neběží (připojení ke střídatému napětí)	Přerušené přívodní vedení.	> Obnovte spojení.
	Závada hlavního vypínače (pokud je instalován.)	> Vyměňte hlavní vypínač.
	Spálení přídatné pojistky vodiče (pokud je instalována.)	> Vyměňte pojistky vodiče.
	Kompresor je vadný.	> Kontaktujte autorizovaného zástupce servisu.

Porucha	Možná příčina	Návrh řešení
Neobvyklé zvuky.	Součást chladicího okruhu se nemůže volně pohybovat (dotýká se stěny.)	> Opatrně vyhněte příslušný díl směrem od překážky.
	Cizí těleso mezi chladicím agregátem a stěnou.	> Odstraňte cizí těleso.
	Hluk ventilátoru.	> Kontaktujte autorizovaného zástupce servisu.
Při pohybu se zásuvka nechtěně otevírá (např. při jízdě).	Poloha západky dveří není správně nastavena.	> Nastavte polohu západky dveří (viz kapitola Nastavení dveří západky na stránce 367).
Zásuvka se nezavírá správně.	Poloha západky dveří není správně nastavena.	> Nastavte polohu západky dveří (viz kapitola Nastavení dveří západky na stránce 367).
	Poloha západky dveří je nastavena, ale zásuvka není řádně zajištěna.	> Při zavírání se ujistěte, že je zásuvka správně zajištěna (viz kapitola Zavření a zajištění chladničky na stránce 370).

Indikace poruch



POZNÁMKA

- Všechny poruchy indikuje oranžově blikající chybová kontrolka (viz Ovládací a indikační prvky na stránce 366.) Počet světelných impulzů závisí na typu závady. Každý světelný impulz trvá čtvrtinu sekundy. Po sekvenci světelných impulzů následuje pauza. Sekvence se pro příslušnou závadu opakuje každé čtyři sekundy.
- V režimech ECO, PERFORMANCE a FREEZER je navíc slyšet pípání.

Frekvence blikání	Chyba	Možná příčina
1	Podpětí nebo přepětí	Napájecí napětí je mimo nastavený rozsah.
2	Nadproud ve ventilátoru	Ventilátor zatěžuje elektronickou jednotku více než 1 A.
3	Motor nestartuje	Zaseknutý rotor. Tlakový rozdíl v chladicím systému je příliš vysoký.
4	Příliš nízké otáčky	Pokud je chladicí systém přetížen, nelze udržet minimální otáčky motoru.
5	Příliš vysoká teplota elektronické jednotky	Při vysokém zatížení chladicího systému nebo v případě příliš vysoké teploty je elektronická jednotka příliš horká.
Trvale	Poruchy snímače teploty	Snímač teploty je vadný.

14 Záruka

Na výrobek je poskytována záruka v souladu s platnými zákony. Pokud je výrobek vadný, kontaktujte pobočku výrobce ve vaší zemi nebo svého prodejce (viz dometic.com/dealer).

K vyřízení opravy nebo záruky nezapomeňte odeslat následující dokumenty:

- kopii účtenky s datem zakoupení,
- uvedení důvodu reklamace nebo popis vady.

Upozorňujeme, že oprava svépomocí nebo neodborná oprava může ohrozit bezpečnost a vést ke ztrátě záruky.

15 Likvidace



POZOR! Nebezpečí poškození

Izolace chladicího přístroje obsahuje hořlavý cyklopentan a vyžaduje speciální postupy likvidace. Chladicí přístroj odevzdejte na konci jeho životního cyklu do vhodného střediska pro recyklaci.



Kdekoli je to možné, tříděte obalový materiál do příslušných kontejnerů. Informace o likvidaci výrobku v souladu s platnými předpisy pro likvidaci vám sdělí místní recyklační středisko nebo specializovaný obchodník.

16 Technické údaje

Aktuální prohlášení o shodě EU pro váš přístroj naleznete na příslušné stránce produktu na dometic.com nebo kontaktujte přímo výrobce (viz dometic.com/dealer).

Tento přístroj vyhovuje předpisu UN ECE R10.

	NRXD0050(C/S)	NRXD0060(C/S)
Obsah		
• Chladicí prostor	41,6 L	51,9 L
• Prostor pro zmrazené potraviny	4,4 L	6,1 L
• Celkový objem	46 L	58 L
• Celkový objem (bez prostoru pro zmrazené potraviny)	44 L	55 L
Napájecí napětí	12 / 24 V ⁼⁼	
Ochrana napájecího akumulátoru (12 V)		
• Vypínací napětí	10,4 V	
• Napětí k opětovnému zapnutí	11,7 V	
Ochrana napájecího akumulátoru (24 V)		
• Vypínací napětí	22,8 V	
• Napětí k opětovnému zapnutí	24,2 V	
Klimatická třída	T	
Rozsah teploty uchovávání:		
• Chladicí prostor	0 °C ... 12 °C	
• Prostor pro zmrazené potraviny	-15 °C ... -5 °C	
• Režim FREEZER (MRAZNIČKA)	-6 °C	

	NRXD0050(C/S)	NRXD0060(C/S)
Zamýšlená teplota okolního prostředí	16 °C ... 43 °C	
Chladivo	R600a	
Množství chladiva	12 g	
Ekvivalent CO2	0,000 t	0,000 t
Potenciál skleníkových plynů (GWP)	3	
Hlukové emise (EN 60704)	40 ... 45 dB(A)	
Rozměry (V x Š x H)	525 mm × 380 mm × 510 mm (s patkami a distanční podložkou)	525 mm × 448 mm × 537 mm (with feet and spacer)
Čistá hmotnost	18,9 kg	20,3 kg

Magyar

1	Fontos információk.....	386
2	Szimbólumok magyarázata.....	386
3	A készüléken látható szimbólumok magyarázata.....	387
4	Kiberbiztonság.....	387
5	Vonatkozó dokumentumok.....	387
6	Biztonsági útmutatások.....	387
7	A csomag tartalma.....	390
8	Tartozékok.....	390
9	Rendeltetésszerű használat.....	391
10	Műszaki leírás.....	391
11	Az első használat előtt.....	394
12	Élelmiszerek tárolására vonatkozó információk.....	395
13	Energiatakarékosság.....	396
14	A hűtőszekrény kinyitása.....	397
15	A hűtőszekrény bezárása és rögzítése.....	397
16	Be- és kikapcsolás.....	398
17	Üzem módok beállítása.....	398
18	A hűtési szint beállítása.....	399
19	A fiók térelválasztóinak áthelyezése.....	399
20	A fagyos rekesz eltávolítása.....	400
21	A fiók leszerelése és behelyezése.....	400
22	A váltakozó áram/egyenáram adapter beszerelése (opcionális).....	404
23	Tisztítás és karbantartás.....	404
24	Hibaelhárítás.....	407
25	Garancia.....	411
26	Ártalmatlanítás.....	411
27	Műszaki adatok.....	411

1 Fontos információk

A termék mindenkor szakszerű telepítése, használata és karbantartása érdekében kérjük figyelmesen olvassa el az ebben a termék kézikönyvben található utasításokat, irányelveket és figyelmeztetéseket, valamint mindig tartsa be ezeket. Ezt az útmutatót a termék közelében KELL tartani.

A termék használatba vételével Ön kijelenti hogy figyelmesen elolvasta az összes utasítást, irányelvet és figyelmeztetést, valamint megértette és elfogadja az itt leírt szerződési feltételeket. Ön elfogadja, hogy kizárólag a rendeltetésének megfelelő célra és a jelen termék kézikönyvben leírt útmutatásoknak, irányelveknek és figyelmeztetéseknek, valamint a hatályos törvényeknek és szabályozásoknak megfelelően használja ezt a terméket. Az itt leírt utasítások és figyelmeztetések elolvasásának és betartásának elmulasztása saját és mások sérüléséhez, a termék vagy a közelben található más anyagi javak károsodásához vezethet. Ez a termék kézikönyv és a benne található utasítások, irányelvek és figyelmeztetések, valamint a kapcsolódó dokumentációk módosulhatnak és frissülhetnek. Naprakész termékinformációkért látogasson el a következő honlapra: documents.dometic.com.

2 Szimbólumok magyarázata

A figyelmeztető szavak a biztonsági utasítások, valamint a vagyoni károk elkerülésére szolgáló utasítások jelzésére szolgálnak, továbbá a veszély súlyosságát is jelzik.



FIGYELMEZTETÉS!

Veszélyes helyzetet jelöl, amely súlyos sérülést vagy halált okozhat, ha nem kerülik el.



VIGYÁZAT!

Veszélyes helyzetet jelöl, amely könnyű vagy mérsékelt sérülést okozhat, ha nem kerülik el.

**FIGYELEM!**

Olyan helyzetet jelöl, amely vagyoni kárt okozhat, ha nem kerülik el.



MEGJEGYZÉS A termék kezelésére vonatkozó kiegészítő információk.

3 A készüléken látható szimbólumok magyarázata



Figyelmeztetés! Tűzveszély. Gyúlékony anyagok.

4 Kiberbiztonság

Megerősítjük, hogy ez a termék megfelel az Security and Telecommunications Infrastructure regulation (Egyesült Királyság) szabványának. A megfelelőségi nyilatkozat elérhető a következő címen: documents.dometic.com. Biztonsági esemény bejelentéséhez küldjön e-mailt a következő címre: productcybersecurity@dometic.com. A biztonsági frissítéseket a gyártás dátumától számítva legalább öt évig biztosítjuk.

5 Vonatkozó dokumentumok



A szerelési útmutató online a következő címen található meg: gr.dometic.com/bfgppU

6 Biztonsági útmutatások

Alapvető biztonság

**FIGYELMEZTETÉS! Áramütés miatti veszély**

- > A hűtőszekrény beszerelését és eltávolítását csak képzett szakember végezheti.
- > A nedves környezetben és vizes helyiségekben történő telepítéseket csak szakemberrel végeztesse el.
- > A hűtőszekrényt védőtető alatt vagy hasonló környezetben működtetve gondoskodni kell arról, hogy az védve legyen az esőtől és a fröccsenő víztől.
- > Ne használja a hűtőszekrényt, ha az szemmel láthatóan megsérült.
- > Ezen a hűtőszekrényen csak képzett szakember végezhet javításokat. A szakszerűtlen javítások jelentős veszélyeket okozhatnak, ill. a hűtőszekrény károsodhat.
- > Ha a hűtőszekrény tápkábele megsérült, akkor azt a biztonsági kockázatok elkerülése érdekében a gyártóval, a vevőszolgálattal vagy egy hasonlóan képzett szakemberrel ki kell cseréltetni.
- > A hűtő elhelyezésekor ügyeljen arra, hogy ne csípjé be és ne károsítsa a tápkábelt.
- > Ne helyezzen el több hordozható aljzatot vagy hordozható tápegységet a hűtő hátsó részénél.
- > Soha ne fogjon meg puszta kézzel csupasz vezetékeket.

**FIGYELMEZTETÉS! Tűzveszély**

- > A hűtőközeg körben lévő hűtőközeg erősen gyúlékony, és ha a készülék kis méretű helyiségben van, szivárgás esetén gyúlékony gázok képződhetnek. A hűtőkör sérülése esetén:

- Tartsa távol a hűtőszekrénytől a nyílt lángokat és a lehetséges szikraforrásokat.
 - Alaposan szellőztesse a helyiséget.
 - Kapcsolja ki a hűtőszekrényt.
- > Gyúlékony hűtőközeggel üzemelő hűtőszekrények esetén: A hűtőközegkör kis mennyiségű környezetbarát, de gyúlékony hűtőközeget tartalmaz. Nem károsítja az ózonréteget és nem növeli az üvegházhatást. A kiszivárgó hűtőközeg meggyulladhat.
- > Gyúlékony hűtőközeggel üzemelő hűtőszekrények esetén: Ne használja vagy tárolja a hűtőszekrényt olyan zárt helyiségekben, ahol minimális a légáramlás, vagy nincs is ilyen.
- > Semmilyen esetben ne nyissa ki a hűtőkört.
- > A hűtőszekrény beépítési nyílásában ne legyenek olyan elektromos alkatrészek és fényforrások, amelyek normál vagy rendellenes működés közben szikrákat vagy elektromos íveket hoznak létre (pl. relék vagy biztosítékdobozok).
- > A hűtőszekrény szigetelése gyúlékony ciklopentánt tartalmaz, amely speciális ártalmatlanítási eljárásokat igényel. Élettartama végén megfelelő hulladékkezelő központban adja le a hűtőszekrényt.



FIGYELMEZTETÉS! Robbanásveszély

Ne tároljon a hűtőszekrényben robbanásveszélyes anyagokat, például gyúlékony hajtógázt tartalmazó aeroszol-palackokat.



FIGYELMEZTETÉS! Egészségkárosodás veszélye

- > A hűtőkészülék 8 év feletti gyermekek, valamint korlátozott fizikai, érzékelési és mentális képességű, illetve megfelelő tapasztalattal és tudással nem rendelkező személyek csak felügyelet mellett, illetve a hűtőkészülék biztonságos használatát és az abból eredő veszélyeket megértve használhatják.
- > A hűtőszekrény ki- és berakodása 3 és 8 év közötti gyermekek számára engedélyezett.
- > A tisztítást és a felhasználói karbantartást felügyelet nélküli gyermekek nem végezhetik.
- > A gyermekeket felügyelni kell annak érdekében, hogy ne játsszanak a hűtőszekrényrel.



FIGYELMEZTETÉS! Gyermekek beszorulásának kockázata

A régi hűtőszekrény leselejtezése előtt szerelje ki a fiókot, hogy a gyermekek ne zárhassák be magukat a hűtőszekrénybe.



VIGYÁZAT! Egészségkárosodás veszélye

- > A hűtőszekrény instabilitása miatti kockázatok elkerülése érdekében a telepítési utasításoknak megfelelően kell rögzíteni azt.
- > Ügyeljen arra, hogy a hűtőszekrényen vagy beépített szerkezeten lévő szellőzőnyílások ne záródjanak el.
- > A jégtelenítési művelet meggyorsításához a gyártó által javasoltakon kívül ne használjon egyéb mechanikus vagy más készülékeket.
- > Semmilyen esetben ne nyissa fel vagy károsítsa a hűtőkört.
- > Ne használjon elektromos készülékeket a hűtőszekrény belsejében, kivéve, ha ezeket az elektromos készülékeket a gyártó erre a célra javasolja.



VIGYÁZAT! Sérülés kockázata

- > A hűtőszekrényben vagy annak közelében tilos tűzveszélyes anyagokat használni vagy tárolni.
- > Ne helyezzen tárgyakat a hűtőszekrényre vagy a hűtőszekrény mellé.
- > Ne végezzen módosításokat a hűtőszekrényen.
- > Ne nyúljon a zsanérok közé.

**FIGYELEM! Károsodás veszélye**

- > Mindig tartsa tisztán a kondenzvíz-elvezető csövet, ha van.
- > Ha a hűtőszekrény rendelkezik szellőzőrácsokkal, ne használjon nagynyomású tisztítóberendezést a szellőzőrácsok közelében a jármű tisztításakor.
- > A hűtőszekrényt ne tegye ki az eső hatásának.
- > Soha ne húzza ki a csatlakozódugót a csatlakozókábelnél fogva az aljzatból.

Biztonság a hűtőkészülék üzemeltetése során**VIGYÁZAT! Egészségkárosodás veszélye**

- > Gondoskodjon róla hogy csak olyan áruk legyenek a hűtőszekrényben, amelyek lehűthetők a kiválasztott hőmérsékletre.
- > Tisztítsa meg rendszeresen az élelmiszerral érintkező felületeket és a hozzáférhető lefolyórendszereket.
- > Annak érdekében, hogy a nyers hús és hal ne érhesen hozzá és ne csepegjen rá más élelmiszerekre, megfelelő tárolóedényekben tartsa ezeket a hűtőszekrényben.
- > Ha hosszabb időszakokra kinyitja az ajtót, azzal jelentősen megnövekedhet a hőmérséklet a hűtőszekrény rekeszeiben. Ha hosszú időre üresen hagyja a hűtőkészüléket:
 - Kapcsolja ki a hűtőszekrényt.
 - Olvassa le a hűtőszekrényt.
 - Tisztítsa meg és szárítsa meg a hűtőkészüléket.
 - A hűtőkészülék belsejében történő penészképződés elkerülése érdekében hagyja kihúzva a fiókot. Állítsa téli állásba a hűtőfiókot és a fagyasztó ajtaját, ha rendelkeznek ilyen funkcióval.

**VIGYÁZAT! Sérülés kockázata**

- > Ne nyúljon a zsanérok közé.
- > Mielőtt útnak indul, zárja be és reteszelve a hűtőfiókot.
- > A hűtőszekrény hátoldalán lévő hűtőrendszer üzem közben nagyon felforrósodik. Ha a hűtőszekrény rendelkezik szellőzőrácsokkal, ügyeljen rá, hogy ne érjen a forró alkatrészekhez a szellőzőrácsok eltávolításakor.
- > Nem megfelelő használat mellett a készülék fiókja illetve a fagyasztó ajtaja teljesen leválhat a készülékről. Nyomja be a fiókot és az ajtót, amíg kattantást hall.

**FIGYELEM! Károsodás veszélye**

- > **Túmelegedés veszélye!** Mindig ügyeljen arra, hogy az üzemeltetés során keletkező hó kielégítően eltávozhasson. A levegő keringetése érdekében gondoskodjon arról, hogy a hűtőszekrény megfelelő távolságban álljon a faltól vagy tárgyaktól.
- > Tartsa be a fiók maximális terhelhetőségét.
- > Ne töltsön folyadékokat vagy jeget a belső részbe.
- > Védje a hűtőkészüléket és a kábeleket a hőtől és a nedvességtől.
- > Soha ne húzza ki a csatlakozódugót a csatlakozókábelnél fogva az aljzatból.

**MEGJEGYZÉS**

- > Ha a járműve akkumulátorkezelő rendszere az akkumulátor védelme érdekében kikapcsolja a hűtőszekrényt, lépjen kapcsolatba a jármű gyártójával.
- > 15 °C ... 25 °C közötti környezeti hőmérséklet esetén válassza az átlagos hőmérséklet-beállítását.
- > Az élelmiszer-pazarlás elkerülése érdekében vegye figyelembe a következőket:
 - Tartsa a lehető legalacsonyabb szinten a hőmérséklet ingadozását. A fagyasztó ajtaját csak olyan gyakran és annyi ideig nyissa ki, ahányszor és ameddig ez feltétlenül szükséges. Úgy rendezze el az élelmiszert, hogy a levegő jól tudjon áramolni.

- Gondoskodjon róla hogy csak olyan áruk legyenek a hűtőszekrényben, amelyek lehűthetők a kiválasztott hőmérsékletre.
- A különböző élelmiszertípusokat az ábrákon látható módon tárolja.
- Ha be lehet állítani a hőmérsékletet: A hőmérsékletet az élelmiszer mennyiségéhez és típusához állítsa be.
- Az élelmiszerek könnyen felvesznek vagy kibocsátanak szagokat vagy ízeket. Az élelmiszereket mindig lefedve vagy zárt edényekben/palackokban tárolja.

A hűtőszekrény biztonságos telepítése



FIGYELMEZTETÉS! Tűzveszély

- > Amikor szilikon tömítőanyagot, vagy hasonlót használ, ügyeljen a tiszta és maradványmentes felvitelre. A szilikonszálak forró alkatrészekkel, vagy nyílt lánggal érintkezve tűzveszélyt okozhatnak.
- > Ne építse be a hűtőszekrényt nyílt láng vagy más hóforrás közelébe (fűtés, gázkályha stb.).



FIGYELEM! Károsodás veszélye

- > A készüléket csak a házánál fogva tartsa szállítás közben.
- > A hűtőszekrény kizárólag beépítőfülkébe történő elhelyezésre alkalmas. A hűtőszekrényt rögzítőkerettel vagy más karimákkal kell rögzíteni a bútorokban/szekrényekben, hogy a hűtőszekrény ne borulhasson fel. A hűtőszekrény beszerelése után csak az elülső része legyen hozzáférhető.

7 A csomag tartalma

Mennyiség	Leírás
1	Kompresszoros hűtőszekrény
1	Leeresztő könyök
4	Rögzítősapka
1	Rövid használati útmutató
1	Használati útmutató (csak online)
1	Szerelési útmutató

8 Tartozékok

Tartozékként kapható (nincs mellékelve):

Leírás	Cikksz.
Rögzítőkeret alsó kerettel	
• NRXD0050	9620012877
• NRXD0060	9620012881
Rögzítőkeret alsó kerettel (fekete)	
• NRXD0050	9620012874
• NRXD0060	9620012875

Leírás	Cikksz.
Váltakozó/egyenfeszültségű adapter	9620013449 (EU) 9620013450 (UK)

9 Rendeltetésszerű használat

A hűtőszekrény a következő célokra alkalmas:

- Lakókocsikba, lakóautókba, hajókba és tehergépjárművekbe történő beépítés
- Élelmiszer hűtése és tárolása
- Előfagyasztott élelmiszer tárolása
- Beltéri használat
- Csak az NRXD0050S, 0060S esetén: Kültéri használat hajókon*

*Csak az NRXD0050C, 0060C esetén: Hajón történő használat esetén a készüléket nappali helyiségben kell elhelyezni, nem a nyílt fedélzeten.

Ez a hűtőszekrény nem alkalmas professzionális, kiskereskedelmi és háztartási használatra.

A hűtőszekrény a következő célokra **nem** alkalmas:

- Gyógyszerek tárolása
- Korrozív anyagok vagy olyan anyagok tárolására, amelyek oldószereket tartalmaznak
- Élelmiszer gyorsfagyasztása

A fagyos rekesz előre fagyasztott élelmiszer tárolására, jégkrém készítésére és tárolására és jégkockák készítésére alkalmas. Korábban le nem fagyasztott élelmiszer lefagyasztására nem alkalmas.

A hűtőszekrényt rendeltetésének megfelelően egy szekrénybe vagy fülkébe kell beszerelni.

Az optimális hűtési teljesítmény 16 °C ... 43 °C környezeti hőmérséklet mellett biztosított.

Ez a termék az itt leírt utasításoknak megfelelő rendeltetésszerű használatra alkalmas.

Ez a kézikönyv olyan információkat nyújt, amelyek a termék szakszerű telepítéséhez és/vagy üzemeltetéséhez szükségesek. A hibás telepítés és/vagy a szakszerűtlen üzemeltetés vagy karbantartás elégtelen teljesítményhez és potenciálisan meghibásodáshoz vezethet.

A gyártó nem vállal felelősséget a termék olyan károsodásáért, vagy sérülésekért, amelyek a következőkre vezethetők vissza:

- Hibás beszerelés, összeszerelés vagy csatlakoztatás, ideértve a túlfeszültséget is
- Helytelen karbantartás, vagy a gyártó által szállított eredeti tartalék alkatrésztől eltérő tartalék alkatrészek használata
- A termék kifejezett gyártói engedély nélküli módosítása
- Az útmutatóban leírt céloktól eltérő felhasználás

A Dometic fenntartja a termék megjelenésének és specifikációjának módosítására vonatkozó jogát.

10 Műszaki leírás

A hűtőszekrény egy kompresszoros hűtőszekrény.

A hűtőszekrény 12 V -os vagy 24 V -os egyenfeszültségről történő üzemeltetésre alkalmas, így például kempingezéskor vagy hajón is használható.

A hűtőszekrény egy felcsíptethető egyenfeszültség/váltakozó feszültség adapter segítségével (tartozékok) egyenfeszültség/váltakozó feszültség egységé alakítható.

A hűtőkészülék egy fiók, amely a fogantyúnál fogva kihúzható, és tisztítás céljából teljesen eltávolítható az egységből. A palackok vagy italos dobozok a fiók térelválasztóival különíthetők el, biztosítva, hogy azok ne essenek le a fiók kihúzásakor. A fiók térelválasztói szükség szerint eltávolíthatók és áthelyezhetők.

A modell gyárilag el van látva fagyos rekeszel, amely kivethető és visszahelyezhető.

A hűtőszekrény ajtaja reteszelő mechanizmussal van ellátva, hogy az ajtó a jármű vagy a hajó mozgása közben zárva maradjon.

A hűtőkészülékben használt anyagok élelmiszerek szempontjából veszélytelenek.



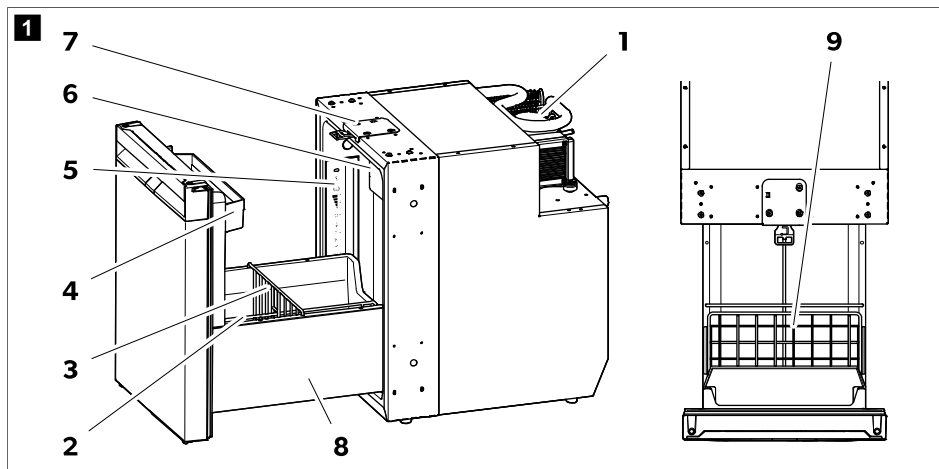



A készülék leírása

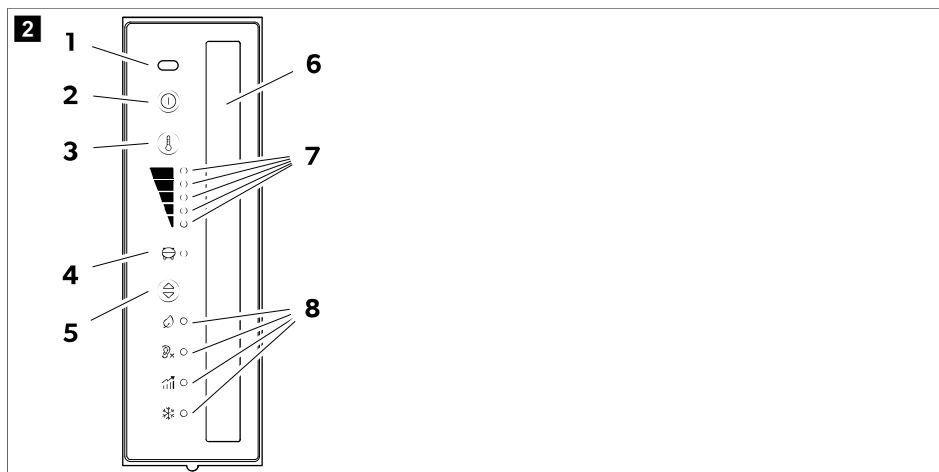

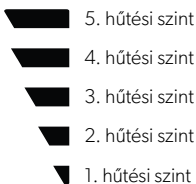
Sz.	Magyarázat
1	Kompresszor
2	Fiók térelválasztója (függőleges)
3	Fiók térelválasztója (vízszintes)
4	Ajtó felső polca
5	Vezérlőpanel kijelzővel
6	Fagyos rekesz
7	Ajtóretesz szellőztetéshez
8	Dekoratív fiók oldalsó panelje
9	Tálca

Kezelő- és kijelzőelemek



Sz.	Magyarázat
1	IR ajtónyitás-érzékelő
2	⏻ BE/KI gomb
3	⏸ Hűtési szintet beállító gomb
4	Kompresszor és hibajelző LED
5	⊕ Üzem mód gomb
6	Belső világítás
7	Hűtési szint jelző LED-ek  <ul style="list-style-type: none">  5. hűtési szint  4. hűtési szint  3. hűtési szint  2. hűtési szint  1. hűtési szint
8	Üzem módjelző LED-ek

Kompresszor és hibajelző LED





A kompresszor és a hibajelző LED kijelzi a kompresszor üzemállapotát, illetve jelzi a hibát:

Szín	Leírás
Fehér	Kompresszor be
Narancssárga	Kompresszor ki

Szín	Leírás
Narancssárga (villog)	Hiba (lásd: Hibajelzés 410. oldal)

Üzem módjelző LED-ek

Az üzem módjelző LED-ek a következő beállítási lehetőségeket jelenítik meg:

Szimbólum	Leírás
	ECO-mód: Csökkentett energiafogyasztású üzemmód. 1 – 3 hűtési szint
	QUIET-mód: Csökkentett zajszintű üzem. 1 – 4 hűtési szint
	PERFORMANCE-mód: 1 – 5 hűtési szint
	Fagyasztó üzemmód: Üzem eltávolított fagyos rekessel. Lehűti a hűtőszekrény teljes belső terét –6 °C -ra.

11.1 Az első használat előtt





MEGJEGYZÉS

- Az üzemeltetés első 4 órája során ne tároljon árukat a hűtőszekrényben.
- A hűtőszekrény első üzembe helyezése során szagképződés történhet, mely egy pár óra múltán megszűnik. Alaposan szellőztesse ki a lakóhelyiséget.
- A hűtési teljesítményt az alábbiak befolyásolhatják:
 - Környezeti hőmérséklet (pl. ha a járművet közvetlen napsütés éri)
 - A lehűtendő élelmiszerek mennyisége
 - Az ajtónyitás gyakorisága

- > Higiéniai okokból tisztítsa meg a hűtőszekrény belső részét (lásd a következő fejezetet: Tisztítás és karbantartás 404. oldal).
- > Álljon vízszintes helyre a járművel, különösen az üzembe helyezés előtt, és az utazás megkezdése előtt töltsse fel a hűtőszekrényt.

Az ajtóretesz beállítása

A hűtőszekrény tetején lévő ajtóretesz állítható a fiók zárási szélességének szabályozása érdekében ( . ábra **3** 395. oldal).

1. Ha a fiók be van zárva és reteszelve van, próbálja meg kinyitni a fiókot a fogantyú használata nélkül, az oldalait meghúzva.
2. Mérje meg, hogy az ajtó mennyire húzható ki ( . ábra **3** 395. oldal , **1.**).

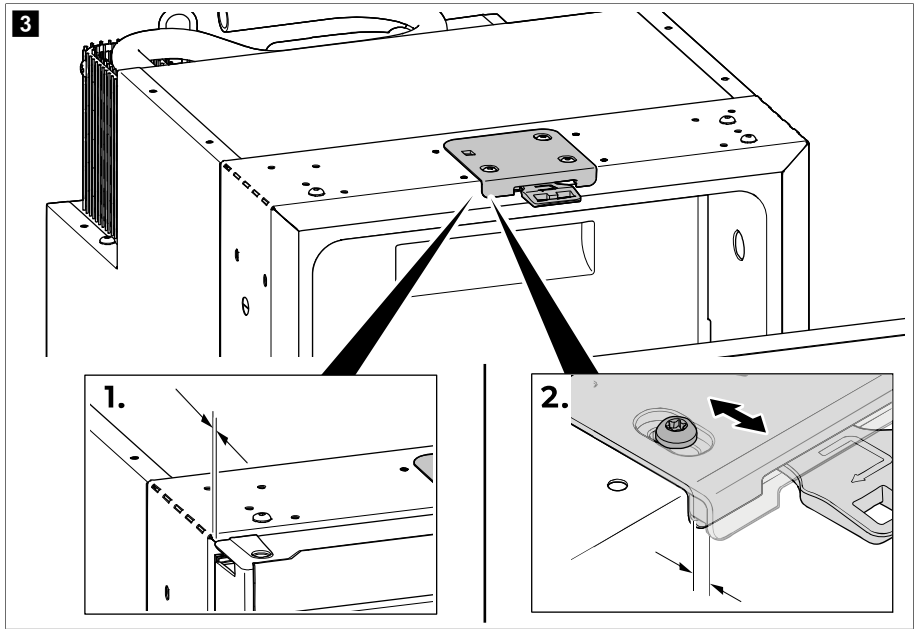

3. Ha a fiók kinyílik, vagy a nyílási rés nagyobb mint 5 mm , állítsa be az ajtóretesz helyzetét úgy, hogy a nyílási rés 2 ... 5 mm közötti tartományba essen ( ábra **3** 395. oldal , **2.**).



MEGJEGYZÉS Ha az ajtóretesz beállítása megtörtént, győződjön meg arról, hogy a fiók megfelelően reteszeli a bezáráskor (lásd a következő fejezetet: A hűtőszekrény bezárása és rögzítése 397. oldal).

11.2 Élelmiszerek tárolására vonatkozó információk



VIGYÁZAT! Egészségkárosodás veszélye

Ha a hűtőszekrény hosszabb ideig 10 °C °C alatti környezeti hőmérsékletnek van kitéve, akkor a fagyas rekész hőmérsékletének szabályozása nem garantálható. Ebben az esetben a fagyas rekész hőmérséklete megemelkedhet és a tártult áruk kiolvadhatnak.



FIGYELEM! Károsodás veszélye

A fagyas rekészben ne tartson szénsavas italokat.

Az élelmiszer-pazarlás elkerülése érdekében vegye figyelembe a következőket:

- Tartsa a lehető legalacsonyabb szinten a hőmérséklet ingadozását. A hűtőszekrényt csak olyan gyakran és addig nyissa ki, ameddig szükséges, így elkerülve a hőmérséklet jelentős emelkedését a hűtőszekrény rekeszeiben. Úgy rendezze el az élelmiszert, hogy a levegő jól tudjon áramolni.
- Ellenőrizze, hogy a hűtőszekrény hűtési teljesítménye megfelel-e a hűteni kívánt élelmiszerek igényeinek.
- Gondoskodjon arról, hogy csak olyan áruk legyenek a hűtőszekrényben, amelyek lehűthetők a kiválasztott hőmérsékletre.
- Ha be lehet állítani a hőmérsékletet: A hőmérsékletet az élelmiszer mennyiségéhez és típusához állítsa be.

- A különböző élelmiszertípusokat az ábrán látható módon tárolja.
- Az élelmiszerek könnyen felvesznek vagy kibocsátanak szagokat vagy ízeket. Az élelmiszereket mindig lefedve vagy zárt edényekben/palackokban tárolja.
- > Az élelmiszert az ábrán látható módon tárolja.

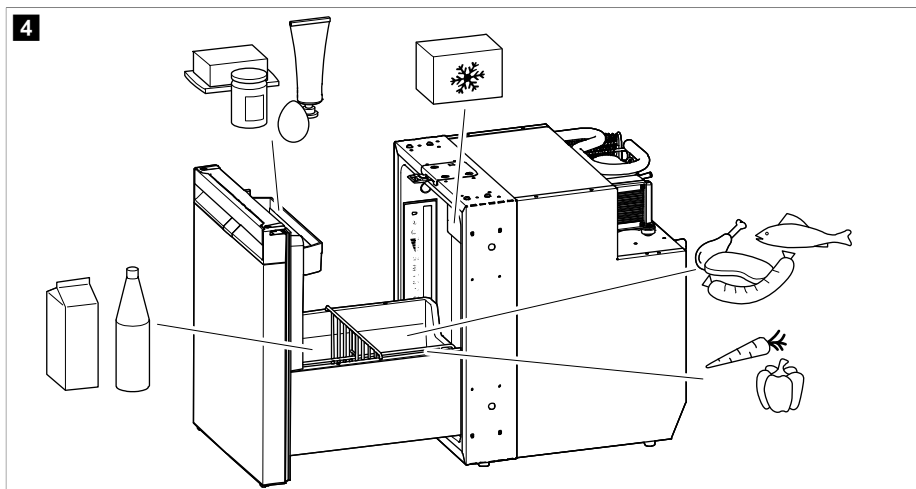

11.3 Energiatakarékosság

- A hűtőszekrény ajtaját csak olyan gyakran és annyi ideig nyissa ki ahányszor és ameddig ez feltétlenül szükséges.
- Hagyja lehűlni a meleg ételeket, mielőtt azokat hűtés céljára a készülékbe helyezné.
- Ha a hűtőszekrényben jég réteg alakult ki, olvassza le.
- Kerülje a szükségtelenül alacsony hőmérsékleti beállításokat.
- Az optimális energiafogyasztás érdekében a polcokat és a fiókokat a kiszállítási helyzetükbe pozicionálja.
- Rendszeresen ellenőrizze, hogy az ajtó tömítés megfelelően zár-e.
- Rendszeres időközönként tisztítsa meg a kondenzátort a portól és szennyeződésektől.

11.4 A hűtőszekrény kinyitása

- > A hűtőszekrény kinyitásához az itt bemutatott módon járjon el.

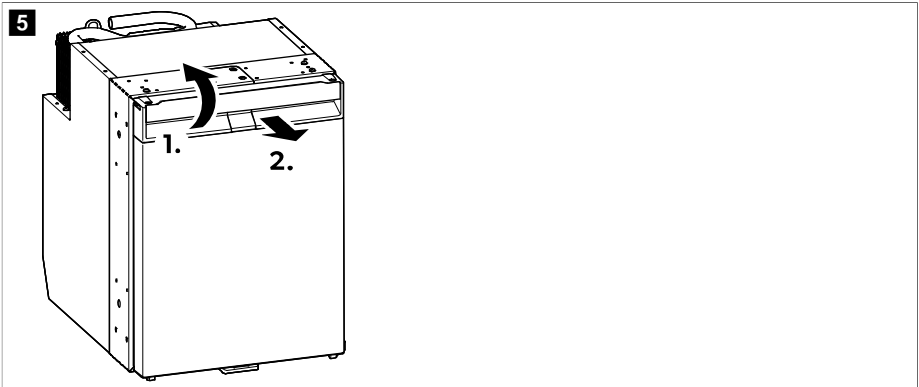

11.5 A hűtőszekrény bezárása és rögzítése



VIGYÁZAT! Sérülés kockázata

Ha az ajtó nincs megfelelően rögzítve, óvatosan addig nyomja az ajtó felső és alsó részét, amíg nem rögzül a helyén.



MEGJEGYZÉS A hűtőszekrény olyan reteszelőmechanizmussal rendelkezik, amely egyidejűleg szállítási biztosításként is működik.

- > NRXD0050C, 0060C: Addig nyomja felülről az ajtót, amíg nem hallja egyértelműen, hogy a helyére kattant.

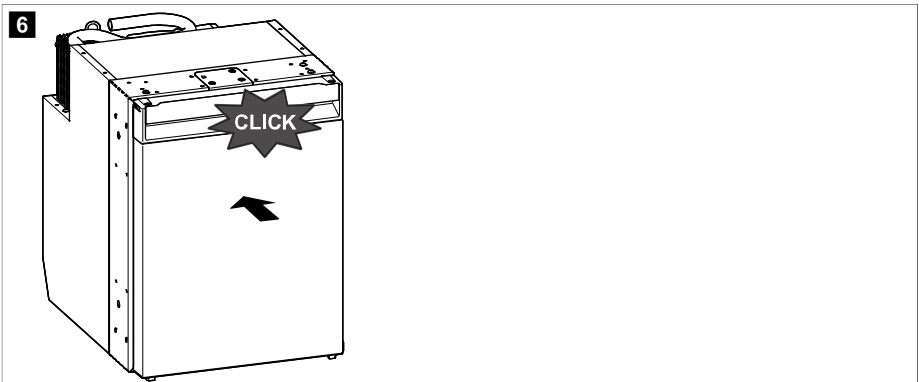

- ▷ NRXD0050S, NRX0060S: Addig nyomja az ajtót, amíg nem hallja egyértelműen, hogy az alul és felül a helyére pattant.

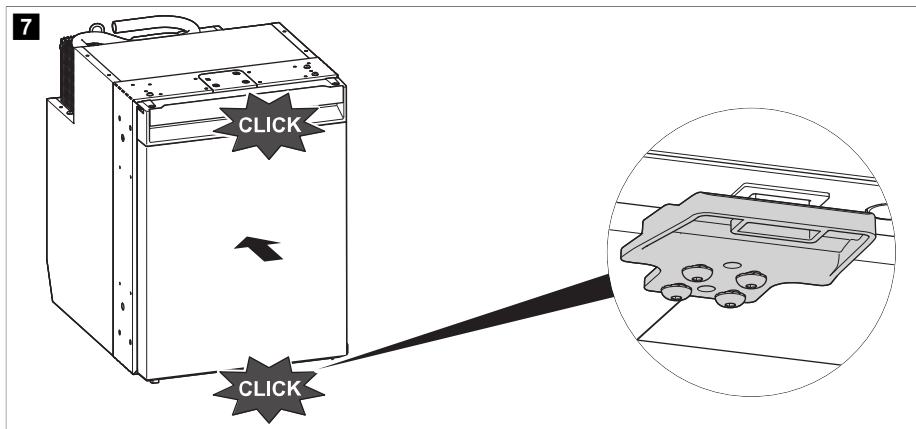



- ✓ Az ajtó ekkor be van csukva, és rögzítve van.

11.6 Be- és kikapcsolás



MEGJEGYZÉS Ha hosszabb ideig nem használja, mindig kapcsolja ki a hűtőszekrényt.

- ▷ A bekapcsoláshoz nyomja meg a  gombot legalább 2 s hosszan.
- ✓ A hűtőszekrény az utoljára kiválasztott hűtési szint beállításával és üzemmóddal kapcsol be.
- ▷ A kikapcsoláshoz nyomja meg a  gombot legalább 2 s hosszan.

11.7 Üzemmódok beállítása



MEGJEGYZÉS ECO, PERFORMANCE vagy FREEZER üzemmód használata esetén a rendszer további módosításokig ebben az üzemmódban marad.

- ▷ Az üzemmód beállításához nyomja meg többször a  gombot, amíg a kívánt üzemmódhoz tartozó üzemmódjelző LED világítani nem kezd.

Az ECO üzemmód használata

Az ECO üzemmód aktiválásával a hűtőszekrény csökkentett energiafogyasztással üzemel 1–3 hűtési szinten.

- ✓ A ECO üzemmódot jelző LED () és a kiválasztott hűtési szintet jelző LED világítani kezd.

Az QUIET üzemmód használata

A QUIET üzemmód aktiválásával a hűtőszekrény csökkentett zajszinttel üzemel 1–4 hűtési szinten.



MEGJEGYZÉS

- Ha a hűtőszekrény FREEZER üzemmódban üzemel, akkor QUIET üzemmód nem elérhető.
- A QUIET üzemmód használatakor a hűtőszekrény 8 h hosszan marad ebben az üzemmódban, majd visszatér a korábban kiválasztott üzemmódba (ECO vagy PERFORMANCE üzemmód).

- ✓ A QUIET üzemmódot jelző LED (🔇) és a kiválasztott hűtési szintet jelző LED világítani kezd.

A PERFORMANCE üzemmód használata

A PERFORMANCE üzemmód aktiválásával a hűtőszekrény normál üzemmódban üzemel 1–5 hűtési szinten.

- ✓ A PERFORMANCE üzemmódot jelző LED (🔊) és a kiválasztott hűtési szintet jelző LED világítani kezd.

A FREEZER üzemmód használata

A FREEZER üzemmód aktiválásával a hűtőrekesz $-6\text{ }^{\circ}\text{C}$ -ig hűl.



MEGJEGYZÉS A FREEZER üzemmód optimális használata érdekében távolítsa el a fagyas rekeszt. A $-6\text{ }^{\circ}\text{C}$ -os célhőmérséklet sokkal gyorsabban elérhető, és a hűtőszekrény belsejének egésze $-6\text{ }^{\circ}\text{C}$ -os hőmérsékletre hűthető, ha a fagyas rekesz el van távolítva.

- ✓ A FREEZER üzemmódot jelző LED (❄️) és a kiválasztott hűtési szintet jelző LED-ek folyamatosan világítanak.

11.8 A hűtési szint beállítása

- > A hűtési szint beállításához nyomja meg többször a (🔇) gombot, amíg el nem éri a kívánt hűtési szintet.

11.9 A fiók térelválasztóinak áthelyezése

A fiók térelválasztói és a tálca szükség szerint eltávolíthatók és áthelyezhetők.

- > A fiók térelválasztóinak igény szerinti áthelyezéséhez az ábra útmutatása szerint járjon el.

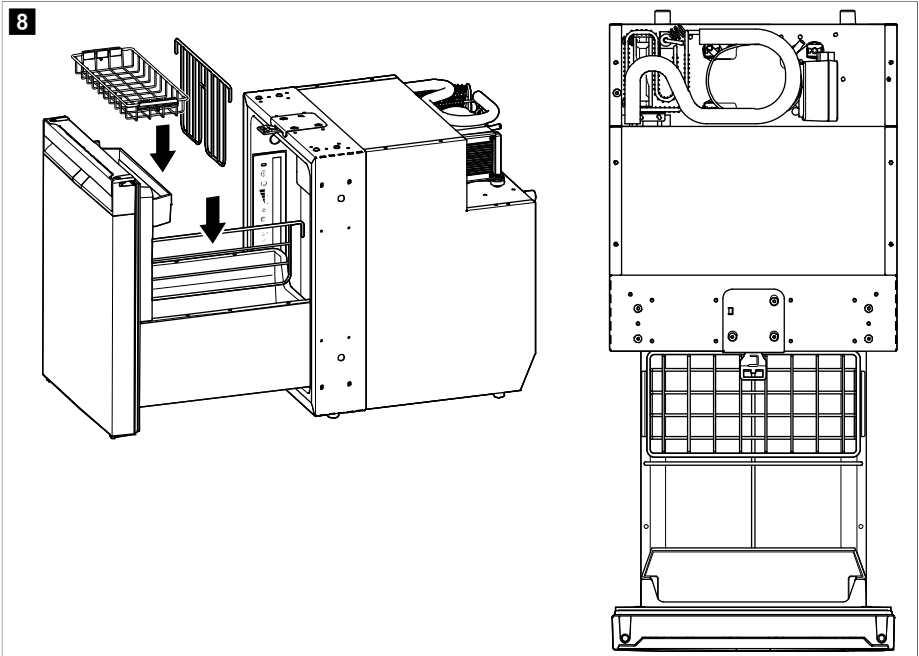

11.10 A fagyos rekesz eltávolítása



FIGYELEM! Károsodás veszélye

- > A fagyos rekesz eltávolításához zárja be a fagyos rekesz ajtaját.
- > Fogja meg a fagyos rekeszt az aljánál fogva. Ne húzza meg a fagyos rekesz ajtaját.
- > A fagyos rekeszt száraz és hűvös helyen tárolja.

> A fagyos rekesz eltávolításához a következő ábra szerint járjon el.

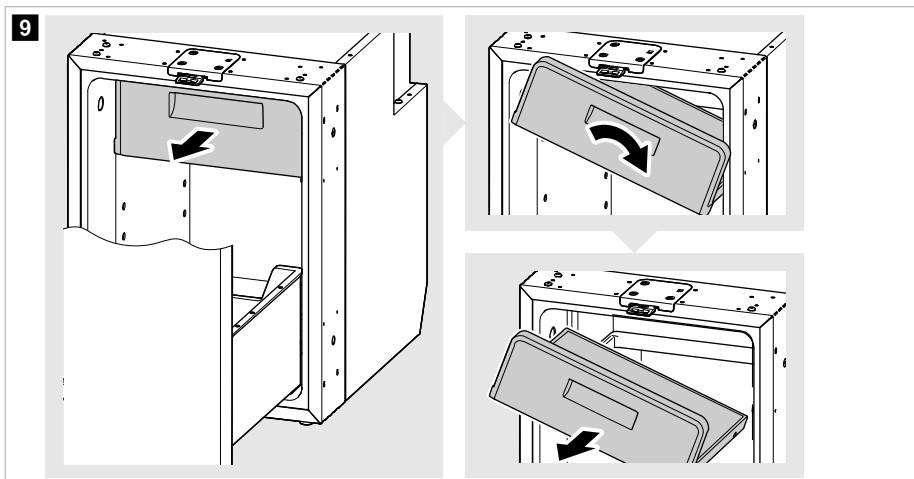

11.11 A fiók leszerelése és behelyezése

A fiók leszerelése



FIGYELEM! Károsodás veszélye

A fiók leszerelése előtt pakoljon ki abból.

1. Húzza ki teljesen a fiókot, és lazítsa meg az ajtó mögötti csavarokat az oldalpanelen mindkét oldalon (2.).

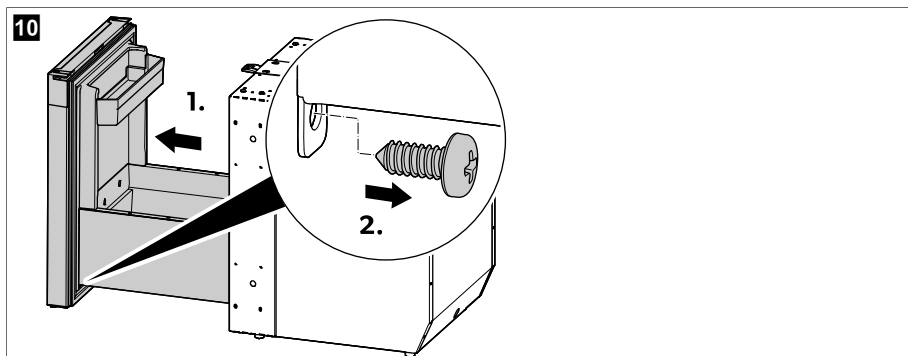

2. Távolítsa el az oldalpaneleket. Ehhez nyomja az első oldalpanelt a szekrény felé, hogy kioldja azt a rögzítőkampókból (1.). Ismétlje meg a folyamatot a másik oldalon a második oldalpanellel.

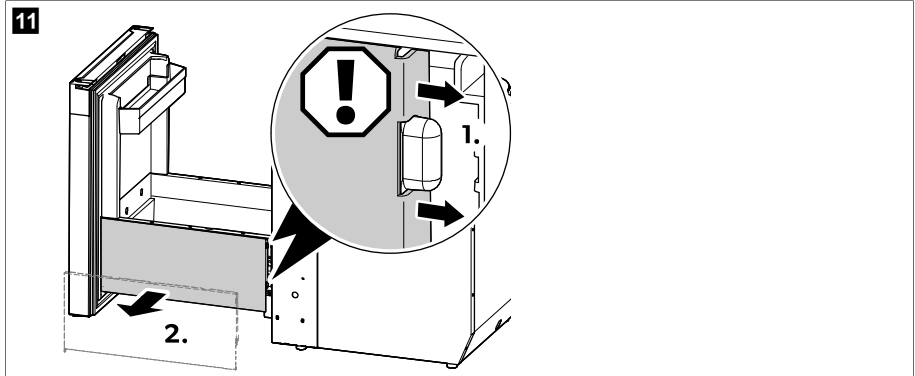

3. Nyomja az egyik oldalon lévő kart felfelé, ezzel egyidejűleg nyomja lefelé a másik oldalon lévő kart, és óvatosan húzza ki a fiókot.

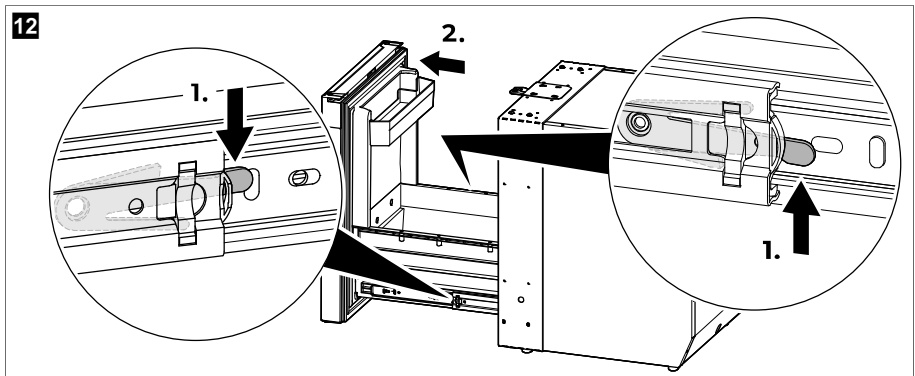

A fiók behelyezése



FIGYELEM! Károsodás veszélye

- > A sínek károsodásának elkerülése érdekében ügyeljen arra, hogy a fiókot vízszintes helyzetben tartsa, amikor a fiók sínjeit a szekrény sínjeihez igazítja.
- > A fiók behelyezésekor ne legyenek benne termékek.

1. Húzza ki a szekrény egyik sínjét a közepéig, és tolja be teljesen a másik szekrényrészt.

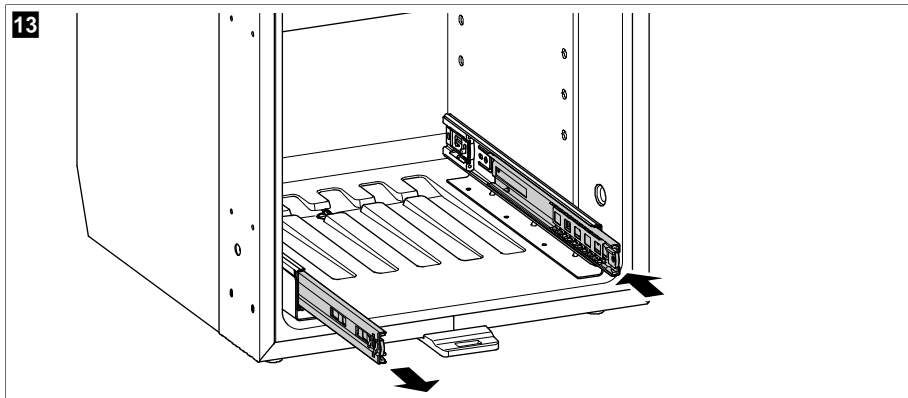

2. Igazítsa a kihúzott szekréynsín hornyát a megfelelő fióksín vezetőeleméhez. Nyomja rá a fióksínt a szekréynsínre, amíg a sínek összekapcsolódnak, és könnyen csúsztathatóvá válnak.

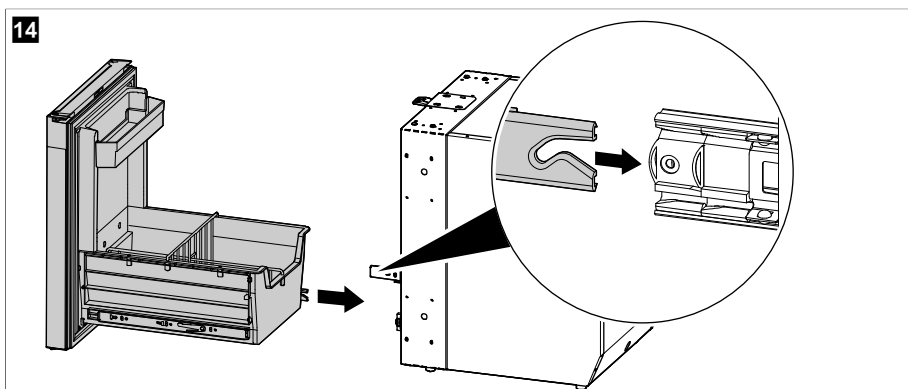

3. Óvatosan csúsztassa a fiókot befelé az összecsatlakoztatott síneken, és igazítsa össze a betolt szekréynsín hornyát a megfelelő fióksín vezetőelemével. Nyomja rá a fióksínt a szekréynsínre, amíg a sínek összekapcsolódnak, és könnyen csúsztathatóvá válnak.

15

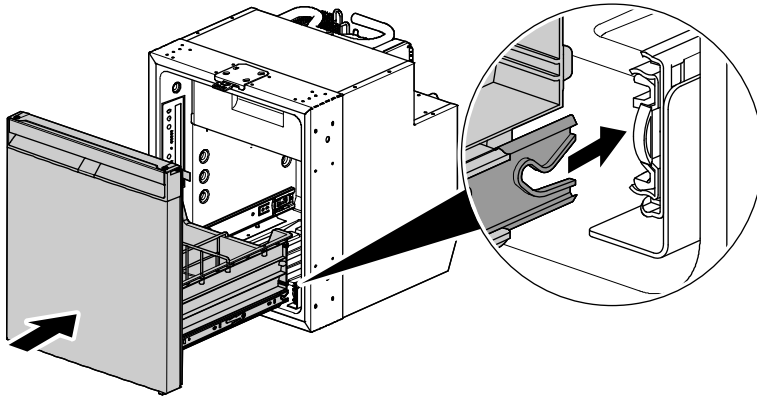

4. Húzza ki és tolja be többször a fiókot, meggyőződve arról, hogy könnyen csúsztható.



FIGYELEM! Károsodás veszélye

Ha a fiók nem csúszik könnyen a síneken, akkor a fióksín vezetőeleme nem illeszkedik megfelelően a szekréynsín hornyába. Válassza le és igazítsa újra a síneket, amíg a sínek könnyen egymásra nem csúsznak. Ne próbálja meg erővel csatlakoztatni a síneket, vagy erővel mozgatni a fiókot a síneken.

5. Szerelje fel az oldalpaneleket. Ehhez helyezze az első oldalpanelt a helyére, és nyomja rá a rögzítőkampóra. Ismételje meg a folyamatot a másik oldalon a második oldalpanellel.

16

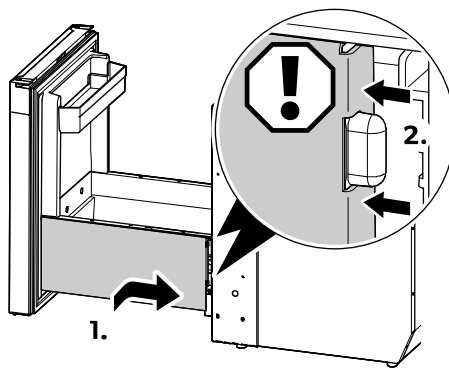

6. Húzza meg az ajtó mögötti csavarokat az oldalpanelen mindkét oldalon.

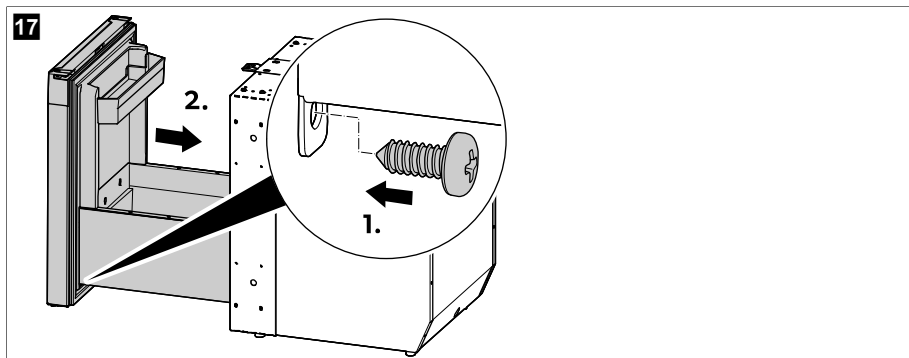

11.12 A váltakozó áram/egyenáram adapter beszerelése (opcionális)



A váltakozó áram/egyenáram adapter teljes szerelési és használati útmutatóját online a következő webcímen találja meg: qr.dometic.com/bfgpre.

> A váltakozó áram/egyenáram adapter (tartozékok) beszereléséhez a következő ábra szerint járjon el.

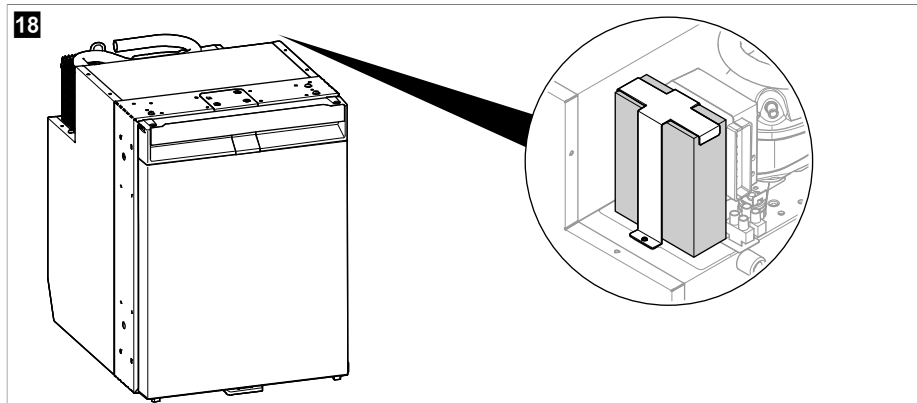

12 Tisztítás és karbantartás



FIGYELMEZTETÉS! Áramütés miatti veszély

Tisztítás és karbantartás előtt mindig válassza le a hűtőkészüléket az energiaellátásról.



FIGYELEM! Károsodás veszélye

> A tisztításhoz ne használjon dörzsölő hatású tisztítószeret vagy kemény tárgyakat.

- > A jéggrétegek eltávolítására vagy a befagyott tárgyak leválasztására soha ne használjon kemény vagy hegyes szerszámokat.
- > Ügyeljen arra, hogy ne csöpöngen víz a tömitésekbe. Ez károsíthatja az elektronikát.



FIGYELEM! Károsodás veszélye

A veszélyek elkerülése érdekében csak a gyártó, a szerviz vagy hasonlóan képzett szakember cserélheti ki a fényforrást.

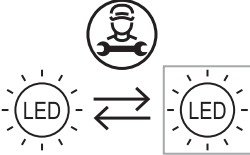

MEGJEGYZÉS Szükség esetén vegye le a fiókot a hűtőszekrény belsejének alapos tisztításához (lásd a következő fejezetet: A fiók leszerelése és behelyezése 400. oldal).

- > Szennyeződés esetén rendszeresen tisztítsa meg a készülék belsejét és külsejét nedves kendővel. A hűtőszekrényt tisztítás után ruhával törölje szárazra.
- > Rendszeresen ellenőrizze a leolvasztásból származó víz elvezetőjét.
Szükség esetén tisztítsa meg a leolvasztásból származó víz elvezetőjét. Ha eldugult a lefolyó, a leolvasztásból származó víz a hűtőszekrény alján gyűlik össze.
- > Rendszeres időközönként tisztítsa meg a kondenzátort a portól és szennyeződésektől nedves törülközővel.

Hűtőközegkör

A hűtőközegkör karbantartásmentes.

A hűtőszekrény leolvasztása



FIGYELEM! Károsodás veszélye

A jégtelenítési folyamat gyorsításához ne használjon mechanikus vagy egyéb segédeszközöket.



MEGJEGYZÉS A hűtőszekrény belsejében, a hátsó falon idővel dér képződik. Ha ez a dérréteg eléri a kb. 3 mm vastagságot, akkor olvassza le a hűtőszekrényt.

> A hűtőszekrény leolvasztásához a következő módon járjon el.

19

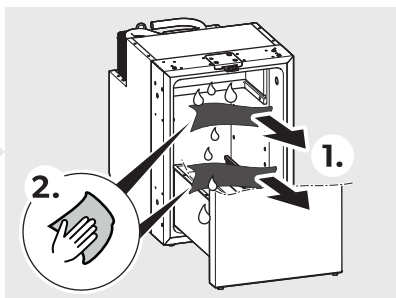
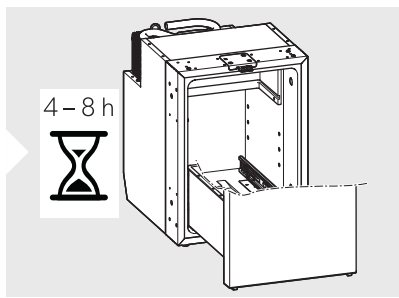
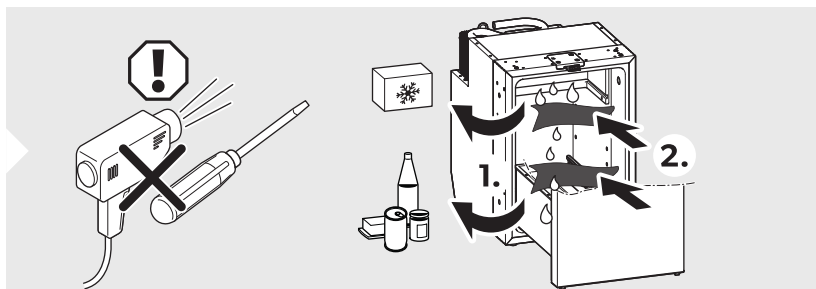
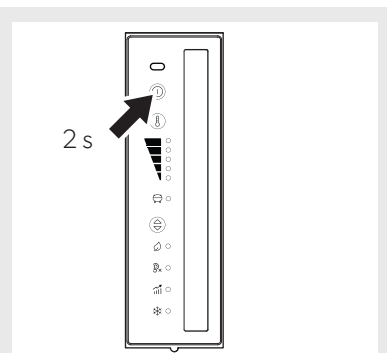
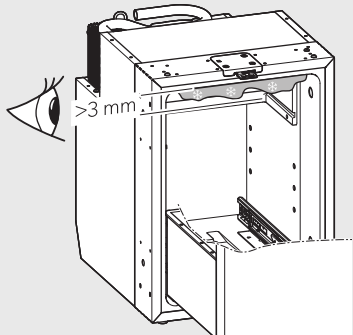

A hűtőszekrény ajtajának tárolási helyzetbe állítása



VIGYÁZAT! Sérülés kockázata

Menet közben tilos a tárolási helyzet használata.



MEGJEGYZÉS Ha hosszabb ideig nem szándékozik használni a hűtőszekrényt, akkor állítsa annak ajtaját tárolási helyzetbe. Így elkerülhető a bepenészedés.

> Olvassa le a hűtőszekrényt (lásd: A hűtőszekrény leolvasztása 405. oldal).

> Állítsa a hűtőszekrény ajtaját tárolási helyzetbe a bemutatott módon.

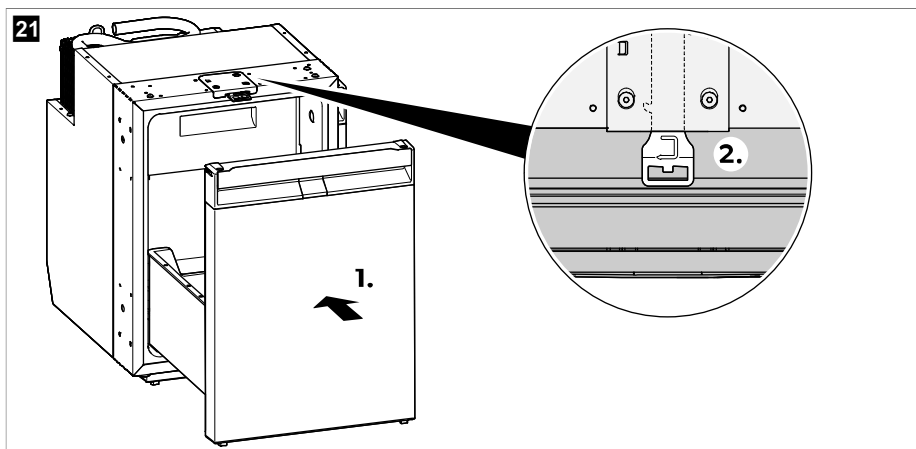
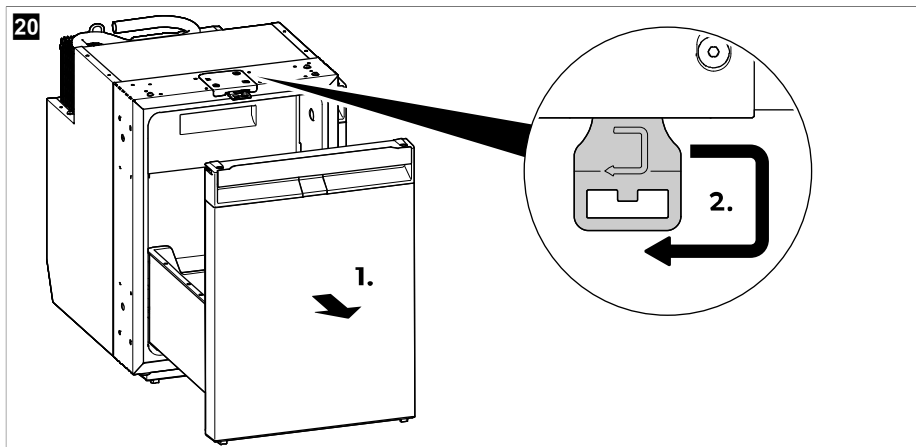

13 Hibaelhárítás



MEGJEGYZÉS Ahhoz, hogy biztonságosan használhassa a 12 V -os fogyasztókat a lakókocsiban, ügyeljen arra, hogy a vontató jármű elegendő feszültséggel lássa el a készüléket. Néhány jármű esetén az akkumulátorkerelő rendszer az akkumulátor védelme érdekében automatikusan kikapcsolhatja a fogyasztók áramellátását. Erről érdeklődjön a jármű gyártójánál.

22

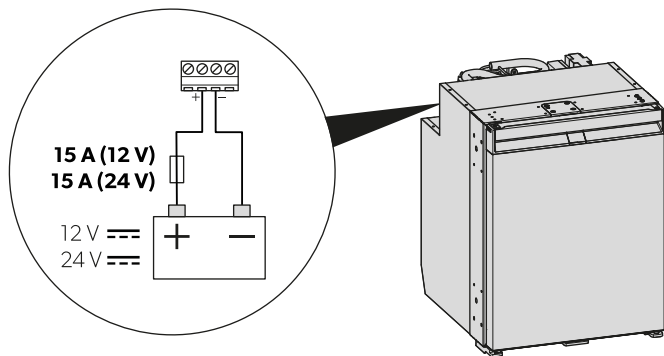

Hiba	Lehetséges ok	Megoldási javaslat
A hűtőszekrény nem működik.	Az egyenáramú kábel biztosítéka meghibásodott.	> Cserélje ki a biztosítékot (lásd ábra 22 408. oldal).
	Kiégett a jármű biztosítéka.	> Cserélje ki a jármű biztosítékát. Vegye figyelembe járműve használati utasítását.
	A jármű-akkumulátor le van merülve.	> Ellenőrizze és töltsen fel a jármű-akkumulátort.
	A gyújtás nincs bekapcsolva.	> Kapcsolja be a gyújtást.
	A kompresszornál a hőmérséklet túl alacsony (< 0 °C).	> Szigetelőanyaggal zárja le/takarja le teljesen az összes külső szellőzőrácsot.
	Ha a feszültség nem elegendő, akkor a hűtőszekrény automatikusan kikapcsol. (Lemerítési végfeszültség: 10,4 V)	> Töltsen az akkumulátort. A hűtőszekrény automatikusan újra fog indulni. (Bekapcsolási feszültség: 11,7 V)
A hűtési teljesítmény csökken, a belső hőmérséklet emelkedik. A kompresszor folyamatosan üzemel.	A hűtőegység körüli levegőkeringés nem megfelelő.	> Ellenőrizze, hogy a szellőzőrács szabad-e. > Helyezze át a hűtőszekrényt egy másik helyre.
	A belső falak eljegesedtek.	> Ellenőrizze, hogy megfelelően záródik-e a hűtőszekrény ajtaja. > Ellenőrizze, hogy a hűtőszekrény szigetelése megfelelően illeszkedik-e és nem sérült-e meg. > Olvassa le a hűtőszekrényt (lásd: A hűtőszekrény leolvasztása 405. oldal).

Hiba	Lehetséges ok	Megoldási javaslat
	A hőmérséklet túl magasra van beállítva.	> Állítson be alacsonyabb hőmérsékletet.
	A környezeti hőmérséklet túl magas.	> Egy időre vegye le a szellőzőrácsot, így a meleg levegő hamarabb távozhat.
	Egyszerre túl sok élelmiszert helyeztek a hűtőszekrénybe.	> Vegyen ki valamennyi élelmiszert.
	Egyszerre túl sok meleg élelmiszert helyeztek a hűtőszekrénybe.	> Vegye ki a meleg élelmiszert, és a hűtőszekrénybe helyezés előtt hagyja kihűlni.
	A hűtőszekrény még nem üzemel rég óta.	> Ellenőrizze ismét a hőmérsékletet 4 h / 5 h elteltével.
	A kondenzátor elszennyeződött.	> Tisztítsa meg a kondenzátort (lásd: Tisztítás és karbantartás 404. oldal).
	A ventilátor meghibásodott.	> Vegye fel a kapcsolatot a hivatalos szervizzel.
A hűtési teljesítmény csökken, a belső hőmérséklet emelkedik. A kompresszor gyakran nem működik.	Az akkumulátor lemerült.	> Töltse fel az akkumulátort.
A hűtési teljesítmény csökken, a belső hőmérséklet emelkedik. A kompresszor nem jár (akkumulátor csatlakozása).	Szakadás az akkumulátor és az elektronika közötti vezetékben.	> Állítsa helyre a csatlakozást.
	A főkapcsoló (ha van) meghibásodott.	> Cserélje ki a főkapcsolót.
	A kiegészítő tápvezeték biztosíték (ha van) kiégett.	> Cserélje ki a vezetékbiztosítékot.
	Az akkumulátorfeszültség túl alacsony.	> Töltse fel az akkumulátort.
	Az akkumulátor kapacitása túl alacsony.	> Cserélje ki az akkumulátort.
	A kábelek meglazultak. Az érintkezés rossz (korrózió).	> Állítsa helyre a csatlakozást.
	A kábelkeresztmetszet túl kicsi.	> Cserélje ki a kábelt.
	A kompresszor meghibásodott.	> Vegye fel a kapcsolatot a hivatalos szervizzel.
A hűtési teljesítmény csökken, a belső hőmérséklet emelkedik. A kompresszor nem üzemel (váltakozó feszültségű tápellátás).	Megszakadt a tápvezetékek csatlakozása.	> Állítsa helyre a csatlakozást.
	A főkapcsoló (ha van) meghibásodott.	> Cserélje ki a főkapcsolót.

Hiba	Lehetséges ok	Megoldási javaslat
	A kiegészítő tápvezeték biztosíték (ha van) kiégett.	> Cserélje ki a vezetékbiztosítékot.
	A kompresszor meghibásodott.	> Vegye fel a kapcsolatot a hivatalos szervizzel.
Szokatlan zajok.	A hűtőkör alkatrésze nem tud szabadon rezegni (nekifekszik a falnak).	> Óvatosan hajlítsa el az alkatrészt az akadálytól.
	Idegen test szorult a hűtőszekrény és a fal közé.	> Távolítsa el az idegen testet.
	Ventilátorzaj.	> Vegye fel a kapcsolatot a hivatalos szervizzel.
A fiók akaratlanul kinyílik mozgás (pl. vezetés) közben.	Az ajtóretesz nem a megfelelő helyzetbe van állítva.	> Állítsa be az ajtóretesz helyzetét (lásd a következő fejezetet: Az ajtóretesz beállítása 394. oldal).
A fiók nem záródik be megfelelően.	Az ajtóretesz nem a megfelelő helyzetbe van állítva.	> Állítsa be az ajtóretesz helyzetét (lásd a következő fejezetet: Az ajtóretesz beállítása 394. oldal).
	Az ajtóretesz helyzetének beállítása megtörtént, de a fiók nem reteszlődött megfelelően.	> Záraskor ellenőrizze, hogy a fiók megfelelően reteszlődött-e (lásd a következő fejezetet: A hűtőszekrény bezárása és rögzítése 397. oldal).

Hibajelzés



MEGJEGYZÉS

- Minden hibát narancssárgán villogó hibajelző LED (lásd: Kezelő- és kijelzőelemek 393. oldal) jelez. A felvillanások száma a hiba fajtájától függ. Minden felvillanás negyed másodpercig tart. A felvillanások sorozata után szünet következik. A hiba sorozatjelzése négy másodpercenként megismétlődik.
- ECO, PERFORMANCE és FREEZER üzemmódban további hangjelzés hallható.

A villogás gyakorisága	Üzemzavar	Lehetséges ok
1	Alacsony-, vagy magas feszültség	A tápfeszültség a beállított tartományon kívül van.
2	Ventilátor-túláram	A ventilátor az elektronikaegységet 1 A-nél nagyobb árammal terheli.
3	A motor nem indul el	A forgórész megszorult. A hűtőrendszerben túl nagy a nyomáskülönbség.
4	Túl alacsony fordulatszám	Túlzottan terhelt hűtőrendszer esetén a motor minimális fordulatszáma nem tartható fenn.

A villogás gyakorisága	Üzemzavar	Lehetséges ok
5	Az elektronikai egység túlmelegedése	Túlságosan leterhelt hűtőrendszer vagy túl magas hőmérséklet esetén az elektronika nagyon felforrósodik.
Tartósan	Hőérzékelő hibák	Meghibásodott a hőmérséklet érzékelő.

14 Garancia

A termékre a törvény szerinti garancia-időszak érvényes. Amennyiben a termék meghibásodott, lépjen kapcsolatba a gyártó helyi képviselőjével (lásd: dometic.com/dealer) vagy a kereskedővel.

A javításhoz, illetve a garancia-adminisztrációhoz a következő dokumentumokat kell mellékelnie a termék beküldésekor:

- A számla vásárlási dátummal rendelkező másolatát
- A reklamáció okát vagy a hibát tartalmazó leírást

Vegye figyelembe, hogy az önkezű javítás vagy a nem szakszerű javítás biztonsági következménnyel járhat, és érvénytelenítheti a garanciát.

15 Ártalmatlanítás



FIGYELEM! Károsodás veszélye

A hűtőkészülék szigetelése gyúlékony ciklopentánt tartalmaz, amely speciális ártalmatlanítási eljárásokat igényel. Élettartama végén megfelelő hulladékkezelő központban adja le a hűtőkészüléket.



A csomagolóanyagot lehetőség szerint a megfelelő szelektív hulladékgyűjtő tartályokba kell helyezni. A termékre vonatkozó ártalmatlanítási előírásokról tájékozódjon a legközelebbi újrahasznosító központban, vagy szakkereskedőjénél.

16 Műszaki adatok

Készüléke aktuális EU-megfelelőségi nyilatkozatát a dometic.com honlap megfelelő termékoldalán találhatja meg, vagy vegye fel a kapcsolatot közvetlenül a gyártóval (lásd: dometic.com/dealer).

Ez a készülék megfelel az UN ECE R10 szabályozásnak.

	NRXD0050(C/S)	NRXD0060(C/S)
Kapacitás		
• Hűtőrekesz	41,6 L	51,9 L
• Fagyas rekesz	4,4 L	6,1 L
• Teljes kapacitás	46 L	58 L
• Teljes kapacitás (eltávolított fagyas rekesz)	44 L	55 L
Csatlakozási feszültség	12 / 24 V ⁼⁼	
Tápellátást biztosító akkumulátor védelme (12 V)		
• Kikapcsolási feszültség	10,4 V	
• Újra-bekapcsolási feszültség	11,7 V	

	NRXD0050(C/S)	NRXD0060(C/S)
Tápellátást biztosító akkumulátor védelme (24 V)		
• Kikapcsolási feszültség	22,8 V	
• Újra-bekapcsolási feszültség	24,2 V	
Klímaosztály	T	
Tárolási hőmérséklet-tartomány:	0 °C ... 12 °C	
• Hűtőrekesz	-15 °C ... -5 °C	
• Fagyas rekesz	-6 °C	
• Fagyasztó üzemmód		
Megcélzott használati környezeti hőmérséklet	16 °C ... 43 °C	
Hűtőközeg	R600a	
Hűtőközeg mennyisége	12 g	
CO2-egyenérték	0,000 t	0,000 t
Globális felmelegedési potenciál (GWP)	3	
Zajkibocsátás (EN 60704)	40 ... 45 dB(A)	
Méreték (szélesség x magasság x mélység)	525 mm × 380 mm × 510 mm (lábakkal és távtartóval)	525 mm × 448 mm × 537 mm (with feet and spacer)
Nettó súly	18,9 kg	20,3 kg

Hrvatski

1	Važne napomene.....	413
2	Objašnjenje simbola.....	413
3	Objašnjenje simbola na uređaju.....	414
4	Kibernetička sigurnost.....	414
5	Povezani dokumenti.....	414
6	Sigurnosne upute.....	414
7	Opseg isporuke.....	417
8	Pribor.....	417
9	Namjena.....	418
10	Tehnički opis.....	418
11	Prije prve uporabe.....	421
12	Informacije o čuvanju hrane.....	422
13	Ušteda energije.....	423
14	Otvaranje hladnjaka.....	423
15	Zatvaranje i pričvršćivanje hladnjaka.....	424
16	Uključivanje i isključivanje.....	424
17	Postavljanje načina rada.....	425
18	Postavljanje razine hlađenja.....	425
19	Ponovno postavljanje pregrada ladica.....	425
20	Uklanjanje pretinca za zamrzavanje.....	426
21	Uklanjanje i umetanje ladice.....	427
22	Postavljanje prilagodnika za izmjeničnu/istosmjernu struju (opcionalno).....	431
23	Čišćenje i održavanje.....	431
24	Uklanjanje smetnji.....	434
25	Jamstvo.....	438
26	Odlaganje u otpad.....	438
27	Tehnički podaci.....	438

1 Važne napomene

Pažljivo pročitajte ove upute i poštuju sve upute, smjernice i upozorenja sadržane u ovim uputama kako biste u svakom trenutku osigurali pravilnu instalaciju, uporabu i održavanje proizvoda. Ove upute MORAJU ostati u blizini ovog proizvoda.

Uporabom proizvoda potvrđujete da ste pažljivo pročitali sve upute, smjernice i upozorenja te da razumijete i pristajete poštovati ovdje navedene uvjete i odredbe. Pristajete koristiti se ovim proizvodom samo za predviđenu svrhu i namjenu te u skladu s uputama, smjernicama i upozorenjima navedenima u ovom priručniku za proizvod, kao i u skladu sa svim važećim zakonima i propisima. Ako ne pročitate i ne poštujete ovdje navedene upute i upozorenja, tada to može dovesti do ozljeđivanja vas i drugih osoba, do oštećenja proizvoda ili druge imovine u blizini. Ovaj priručnik za proizvod, uključujući i upute, smjernice i upozorenja, te povezanu dokumentaciju može biti podložan promjenama i ažuriranjima. Za najnovije podatke o proizvodu posjetite documents.domestic.com.

2 Objasnjenje simbola

Signalna riječ opisuje poruke o sigurnosti i oštećenju imovine, kao i stupanj ili razinu težine potencijalne opasnosti.



UPOZORENJE!

Naznačuje opasnu situaciju, koja bi, ako se ne izbjegne, mogla rezultirati smrću ili teškim ozljedama.



OPREZ!

Naznačuje opasnu situaciju, koja bi, ako se ne izbjegne, mogla rezultirati lakšim ili umjerenim ozljedama.

**POZOR!**

Naznačuje situaciju, koja bi, ako se ne izbjegne, mogla rezultirati materijalnom štetom.



UPUTA Dodatne informacije za rukovanje proizvodom.

3 Objašnjenje simbola na uređaju



Pažnja! Opasnost od požara. Zapaljivi materijali.

4 Kibernetička sigurnost

Potvrđujemo da ovaj proizvod ispunjava zahtjeve propisa Security and Telecommunications Infrastructure regulation (UK). Izjava o sukladnosti dostupna je na documents.dometic.com. Kako biste prijavili sigurnosni incident, pošaljite poruku e-pošte na adresu productcybersecurity@dometic.com. Sigurnosna ažuriranja bit će dostupna najmanje pet godina nakon datuma proizvodnje.

5 Povezani dokumenti



Upute za montažu pronaći ćete na internetskoj adresi gr.dometic.com/bfgppU

6 Sigurnosne upute

Opća sigurnost

**UPOZORENJE! Opasnost od strujnog udara**

- > Montažu i demontažu hladnjaka smije provoditi samo kvalificirano osoblje.
- > Montažu u prostorijama s velikim udjelom vlage u zraku i u prostorijama koja su izložena vodi mora izvoditi isključivo stručna osoba.
- > Ako montirate hladnjak ispod nadstrešnice ili sličnog okruženja, pazite da hladnjak bude zaštićen od kiše i prskanja vode.
- > Nemojte upotrebljavati hladnjak ako na njemu ima vidljivih oštećenja.
- > Hladnjak smije popravljati samo kvalificirano osoblje. Nepropisno izvedeni popravci mogu dovesti do znatne opasnosti ili oštećenja hladnjaka.
- > Ako je priključni kabel ovog hladnjaka oštećen, mora ga zamijeniti proizvođač, služba za korisnike ili druga slično kvalificirana osoba da bi se izbjegle moguće opasnosti.
- > Kada postavljate hladnjak, provjerite da kabel napajanja nije priklješten ili oštećen.
- > Ne postavljajte višestruke utičnice ili prijenosna napajanja na stražnju stranu hladnjaka.
- > Golim rukama ne dodirujte izložene kabele.

**UPOZORENJE! Opasnost od požara**

- > Rashladno sredstvo u krugu rashladnog uređaja iznimno je zapaljivo i u slučaju curenja može doći do nastanka zapaljivih plinova ako je uređaj u maloj prostoriji. U slučaju bilo kakva oštećenja kruga rashladnog sredstva:
 - Otvoreni plamen i moguće izvore zapaljenja držite podalje od hladnjaka.
 - Dobro prozračite prostoriju.
 - Isključite hladnjak.
- > Ako je riječ o hladnjaku sa zapaljivim rashladnim sredstvom: Rashladni krug sadrži malu količinu ekološkog, ali zapaljivog rashladnog sredstva. Ono ne oštećuje ozonski sloj i ne povećava efekt staklenika. Svako rashladno sredstvo, koje curi, može se zapaliti.
- > Ako je riječ o hladnjaku sa zapaljivim rashladnim sredstvom: Nemojte upotrebljavati niti skladištiti hladnjak u skućenim prostorima bez protoka zraka ili s minimalnim protokom zraka.
- > Ni u kojim uvjetima ne otvarajte krug rashladnog sredstva.
- > Pobrinite se za to da u udubini za montažu hladnjaka nema električnih komponenti ni rasvjetnih tijela koja bi tijekom normalnog ili neuobičajenog rada mogla proizvesti iskre ili električne lukove (tj. releja ili razvodnih kutija).
- > Izolacija hladnjaka sadržava zapaljivi ciklopentan i zahtijeva posebne postupke odlaganja u otpad. Na kraju njegova životnog ciklusa odvezite hladnjak u odgovarajući centar za reciklažu.



UPOZORENJE! Opasnost od eksplozije

U hladnjak nemojte odlagati eksplozivne tvari kao što su npr. sprejevi s potisnim plinom.



UPOZORENJE! Opasnost za zdravlje

- > Ovaj hladnjak smiju koristiti djeca s najmanje 8 godina te osobe sa smanjenim fizičkim, senzornim ili mentalnim sposobnostima ili osobe s nedovoljnim iskustvom i znanjem ako su pod nadzorom ili su dobile upute o sigurnoj upotrebi uređaja te ako razumiju moguće opasnosti.
- > Djeci od 3 do 8 godina dopušteno je puniti i prazniti hladnjak.
- > Djeca ne smiju provoditi čišćenje i korisničko održavanje bez nadzora.
- > Djeca moraju biti pod nadzorom da bi se osiguralo da se neće igrati s hladnjakom.



UPOZORENJE! Opasnost da će djeca ostati zarobljena u uređaju

Prije odlaganja starog hladnjaka u otpad skinite ladicu kako se djeca ne bi mogla zaključati u hladnjak.



OPREZI! Opasnost za zdravlje

- > Kako bi se izbjegle opasnosti zbog nestabilnosti, hladnjak se mora učvrstiti sukladno uputama za montažu.
- > Pazite da ventilacijski otvori na hladnjaku i u njegovom kućištu ili u ugradbenom elementu budu slobodni.
- > Nemojte koristiti mehaničke uređaje ili druga sredstva kako biste ubrzali postupak odleđivanja, osim onih koje preporučuje proizvođač.
- > Ni u kojim uvjetima nemojte otvarati ili oštetiti krug rashladnog sredstva.
- > Ne upotrebljavajte električne uređaje unutar hladnjaka, osim ako ih proizvođač preporučuje u tu svrhu.



OPREZI! Opasnost od ozljeda

- > U hladnjaku ili njegovoj blizini nemojte upotrebljavati niti čuvati zapaljive materijale.
- > Na hladnjak nemojte postavljati niti naslanjati nikakve predmete.
- > Hladnjak nemojte mijenjati.
- > Ne gurajte prste u šarku.

**POZOR! Opasnost od oštećenja**

- > Ako postoji, u svakom trenutku održavajte odvod kondenzata čistim.
- > Ako hladnjak ima ventilacijsku rešetku, tijekom čišćenja vozila nemojte visokotlačni perać upotrebljavati u blizini ventilacijske rešetke.
- > Hladnjak ne smije biti izložen kiši.
- > Nikada ne izvlačite utikač iz utičnice povlačenjem priključnog kabela.

Sigurno rukovanje hladnjakom**OPREZI! Opasnost za zdravlje**

- > Pobrinite se za to da u hladnjak stavljate samo predmete koji se smiju hladiti na odabranoj temperaturi.
- > Redovito čistite površine koje dolaze u dodir s hranom i sustavima odvodnje kojima se može pristupiti.
- > Sirovo meso i ribu spremajte u odgovarajuće posude u hladnjaku tako da nisu u dodiru s drugom hranom niti da kapaju po njoj.
- > Otvaranje vrata tijekom duljeg razdoblja može prouzročiti znatno povećanje temperature u odjeljcima hladnjaka. Ako kroz dulje vrijeme ostavljate hladnjak praznim:
 - Isključite hladnjak.
 - Odmrznite hladnjak.
 - Očistite i osušite hladnjak.
 - Ladicu ostavite otvorenu da biste spriječili nastanak plijesni u hladnjaku. Ako postoji ta opcija, postavite ladicu hladnjaka i vrata zamrzivača u zimski položaj.

**OPREZI! Opasnost od ozljeda**

- > Ne gurajte prste u šarku.
- > Zatvorite i zasunom osigurajte ladicu hladnjaka prije kretanja na putovanje.
- > Rashladni sustav sa stražnje strane hladnjaka jako se zagrijava tijekom rada. Ako je hladnjak opremljen ventilacijskom rešetkom, pripazite da ne dođete u kontakt s vrućim dijelovima dok uklanjate ventilacijsku rešetku.
- > Ladicu uređaja i vrata zamrzivača mogu se u potpunosti odvojiti od uređaja u slučaju nepropisne upotrebe. Gurajte ladicu i vrata da se zatvore dok ne čujete jasan klik.

**POZOR! Opasnost od oštećenja**

- > **Opasnost od pregrijavanja!** Uvijek obratite pozornost da se toplina, koja nastaje tijekom rada uređaja, može nesmetano odvoditi. Provjerite je li hladnjak na dovoljnoj udaljenosti od zidova i drugih predmeta tako da zrak može nesmetano kružiti.
- > Pridržavajte se maksimalnog opterećenja ladice.
- > Ne puniti unutrašnjost ledom ili tekućinom.
- > Hladnjak i kabel zaštitite od vrućine i vlage.
- > Nikada ne izvlačite utikač iz utičnice povlačenjem priključnog kabela.

**UPUTA**

- > Ako sustav za upravljanje akumulatorom vozila isključi hladnjak radi zaštite akumulatora, obratite se proizvođaču vozila.
- > Za temperature okoline od 15 °C ... 25 °C odaberite prosječnu postavku temperature.
- > Radi izbjegavanja bacanja hrane zapamtite sljedeće:
 - Držite fluktuacije temperature na najmanjoj mogućoj mjeri. Otvarajte zamrzivač samo onoliko često koliko je to zaista neophodno. Namirnice spremajte na takav način da zrak još uvijek može dobro cirkulirati.

- Pobrinite se za to da u hladnjak stavljate samo predmete koji se smiju hladiti na odabranoj temperaturi.
- Pohranite različite vrste namirnica kako je prikazano na slikama.
- Ako se temperatura može prilagoditi: Prilagodite temperaturu količini i vrsti namirnica.
- Namirnice mogu lako apsorbirati ili ispuštati miris i okus. Uvijek spremajte namirnice poklopljene ili u zatvorenim posudama / bocama.

Sigurna montaža hladnjaka



UPOZORENJE! Opasnost od požara

- > Tijekom rukovanja pazite da vam ruke budu čiste i bez ostataka silikonskih brtvila i sličnih sredstava. Postoji opasnost od požara ako silikonski dijelovi dođu u kontakt s vrućim dijelovima ili otvorenim plamenom.
- > Hladnjak nemojte montirati u blizini otvorenog plamena ni drugih izvora topline (grijalice, izravna sunčeva svjetlost, plinske pećnice itd.).



POZOR! Opasnost od oštećenja

- > Uređaj tijekom transporta držite samo za kućište.
- > Hladnjak je pogodan samo za ugradnju u namjensku nišu. U namještaju/ormarićima hladnjak mora biti fiksiran montažnim okvirom ili drugim priborima kako bi se spriječilo njegovo prevrtanje. Nakon postavljanja hladnjaka mora biti dostupan samo prednji dio.

7 Opseg isporuke

Količina	Opis
1	Kompresorski hladnjak
1	Koljeno za odvod
4	Poklopac za prekrivanje
1	Kratke upute za rukovanje
1	Upute za rukovanje (samo na mreži)
1	Upute za montažu

8 Pribor

Dostupno kao dodatna oprema (nije uključeno u opseg isporuke):

Opis	Br. art.
Pričvrсни okvir s donjim okvirom	
• NRXD0050	9620012877
• NRXD0060	9620012881
Pričvrсни okvir s donjim okvirom (crni)	
• NRXD0050	9620012874
• NRXD0060	9620012875

Opis	Br. art.
AC/DC adapter	9620013449 (EU)
	9620013450 (UK)

9 Namjena

Hladnjak je namijenjen za:

- montažu u kamp-kućicama, kamperima, brodovima i kamionima
- hlađenje i čuvanje hrane
- čuvanje unaprijed zamrznute hrane
- Uporaba u zatvorenom
- Samo za NRXD0050**S**, 0060**S**: Vanjska upotreba na plovilima*

*Samo NRXD0050**C**, 0060**C**: Kada se upotrebljava na brodovima, uređaj se postavlja u dnevni boravak, a ne na otvorenu palubu.

Ovaj hladnjak nije namijenjen za komercijalnu upotrebu, upotrebu u trgovinama ni u kućanstvu.

Hladnjak **nije** prikladan za:

- čuvanje lijekova
- čuvanje korozivnih tvari ili tvari koje sadržavaju otapala
- brzo zamrzavanje hrane

Pretinac za zamrzavanje prikladan je za čuvanje unaprijed zamrznute hrane, čuvanje ili pripremu sladoleda i za izradu kockica leda. Nije prikladan za zamrzavanje namirnica.

Ovaj je hladnjak namijenjen za montažu u jednom ormariću ili u montažnoj niši.

Optimalna učinkovitost hlađenja osigurava se pri temperaturama okoline od 16 °C ... 43 °C .

Ovaj je proizvod prikladan samo za predviđenu namjenu i primjenu u skladu s ovim uputama.

Ove upute donose informacije neophodne za pravilnu instalaciju i/ili rad proizvoda. Loša instalacija i/ili nepravilan rad ili održavanje rezultirat će nezadovoljavajućom uspjehnošću i mogućim kvarom.

Proizvođač ne preuzima nikakvu odgovornost za bilo kakve ozljede ili oštećenja proizvoda koje nastanu kao rezultat:

- nepravilnog sklapanja, montaže ili priključivanja, uključujući i previsok napon
- nepravilnog održavanja ili uporabe nekih drugih rezervnih dijelova osim originalnih rezervnih dijelova koje isporučuje proizvođač
- izmjena na proizvodu bez izričitog dopuštenja proizvođača
- uporabe u svrhe koje nisu opisane u ovim uputama

Dometic pridržava pravo na izmjene izgleda i specifikacija proizvoda.

10 Tehnički opis

Ovaj je hladnjak kompresorski hladnjak.

hladnjak je namijenjen za upotrebu pri istosmjernom naponu od 12 V ili 24 V te se stoga može upotrebljavati i za kampiranje i na brodovima.

Hladnjak se može pretvoriti u AC/DC jedinicu pomoću AC/DC adaptera (dodatna oprema).

Hladnjak je ladica koja se može izvući za ručku i potpuno izvaditi iz jedinice radi čišćenja. Boce ili pakiranja pića mogu se odvojiti pregradama ladice kako bi se osiguralo da ne padnu kada se ladica izvuče. Pregrade ladica mogu se ukloniti i po potrebi premjestiti.

Model je tvornički opremljen pretincem za zamrzavanje koji se može izvaditi i ponovno vratiti u hladnjak.

Vrata hladnjaka imaju mehanizam za zaključavanje kako bi se čvrsto zatvorila tijekom vožnje i kretanja vozila ili plovila. Svi materijali upotrijebljeni u hladnjaku prikladni su za upotrebu s hranom.



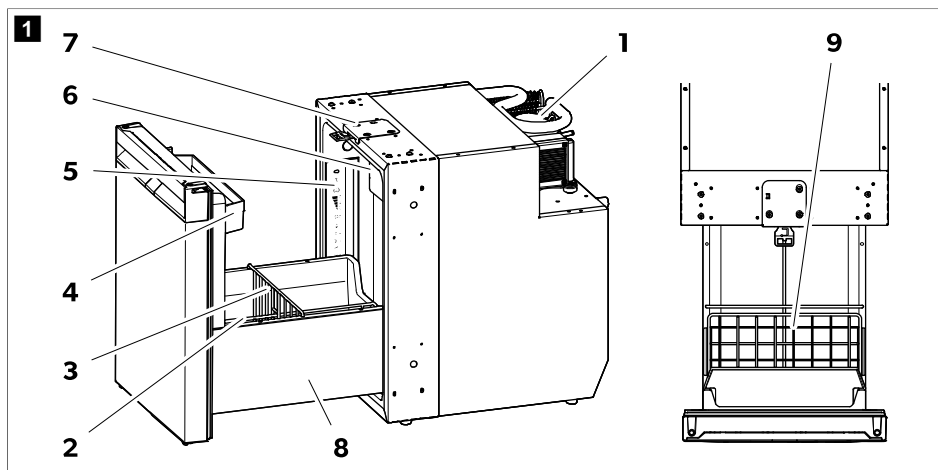



Opis uređaja

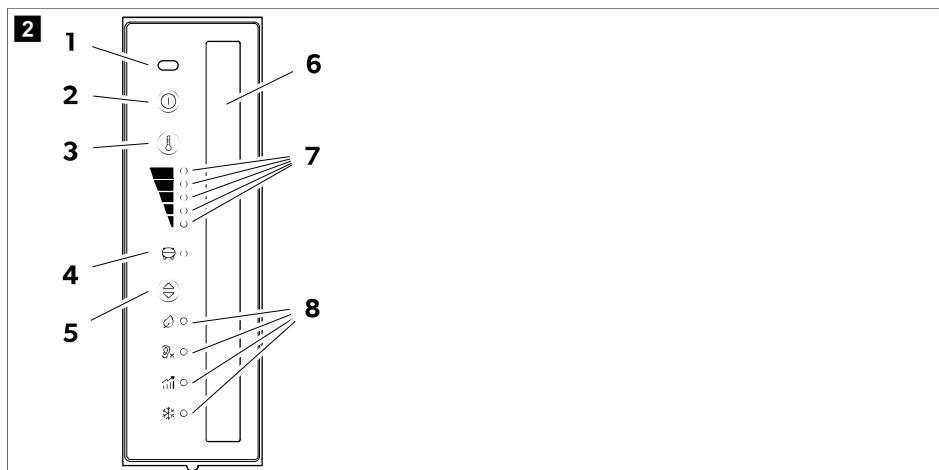

Br.	Objašnjenje
1	Kompresor
2	Pregrada ladice (okomita)
3	Pregrada ladice (vodoravna)
4	Gornja polica za vrata
5	Upravljačka ploča sa zaslonom
6	Pretinac za zamrzavanje
7	Zasun za vrata za ventilaciju
8	Ukrasna bočna ploča ladice
9	Pladanj

Elementi za upravljanje i prikaz



Br.	Objašnjenje
1	Infracrveni senzor otvaranja vrata
2	⏻ Tipka za uključivanje/isključivanje
3	🌡 Tipka za podešavanje razine hlađenja
4	💡 LED indikator za kompresor i pogreške
5	☀/🌙 Tipka za način rada
6	Unutarnja rasvjeta
7	LED indikatori razine hlađenja  <ul style="list-style-type: none">  Razina hlađenja 5  Razina hlađenja 4  Razina hlađenja 3  Razina hlađenja 2  Razina hlađenja 1
8	LED indikatori načina rada

LED indikator za kompresor i pogreške





LED indikator za kompresor i pogreške prikazuje stanje rada kompresora ili upućuje na postojanje pogreške:

Color	Opis
Bijela	Kompresor je uključen
Narančasta	Kompresor je isključen

Color	Opis
Narančasto (trepće)	Pogreška (pogledajte poglavlje Indikator pogreške na stranici 437)

LED indikatori načina rada

LED indikatori načina rada prikazuju sljedeće opcije postavki:

Simbol	Opis
	Ručni način rada (ECO): rad sa smanjenom potrošnjom energije. Razina hlađenja 1 – 3
	Ručni način rada (QUIET): rad sa smanjenom razinom buke. Razina hlađenja 1 – 4
	Način rada PERFORMANCE: Razina hlađenja 1 – 5
	Način rada ZAMRZIVAČ: rad s uklonjenim pretincem za zamrzavanje. Hladi cijelu unutrašnjost hladnjaka na temperaturu od -6°C .

11.1 Prije prve uporabe



UPUTA

- Namirnice nemojte čuvati u hladnjaku tijekom prva 4 sata od pokretanja.
 - Prilikom prve upotrebe hladnjaka može se pojaviti blag miris koji nestaje nakon nekoliko sati. Dobro prozračite stambeni prostor.
 - Na učinak hlađenja mogu utjecati:
 - temperatura okoline (npr. kada je uređaj izložen izravnoj sunčevoj svjetlosti)
 - količina hrane koju je potrebno ohladiti
 - učestalost otvaranja vrata.
- > Iz higijenskih razloga čistite unutrašnjost hladnjaka (pogledajte odjeljak Čišćenje i održavanje na stranici 431).
- > Parkirajte vozilo na ravnu površinu, naročito prilikom pokretanja i punjenja hladnjaka prije kretanja na putovanje.

Prilagođavanje zasuna vrata

Zasun vrata na vrhu hladnjaka može se prilagoditi da bi se regulirala širina zatvaranja ladice ( sl. **3** na stranici 422).

1. Dok je ladica zatvorena i zaključana, pokušajte je otvoriti bez korištenja ručke, povlačenjem strana.
2. Izmjerite koliko se vrata mogu otvoriti povlačenjem ( sl. **3** na stranici 422, **1.**).

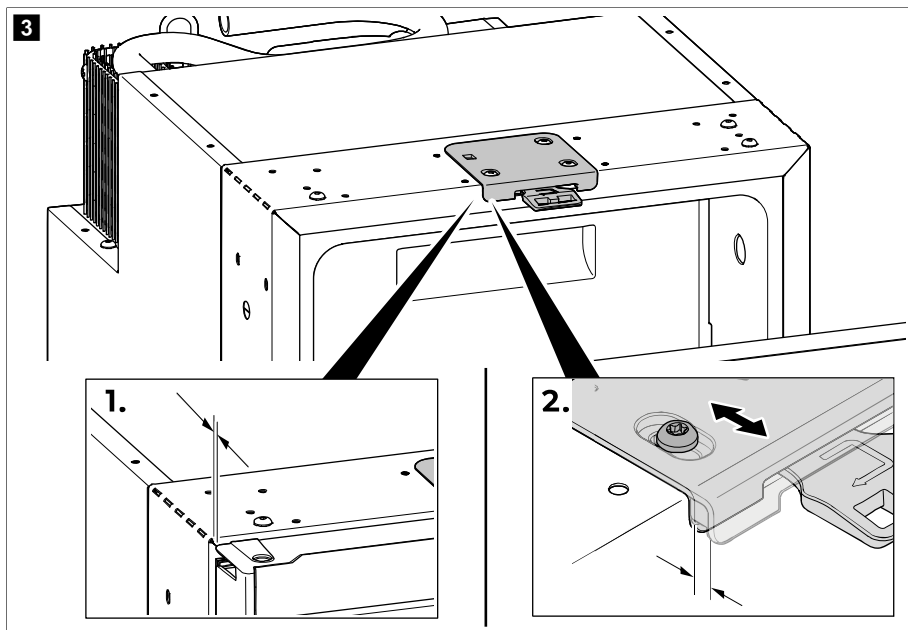

3. Ako se ladica otvori ili je otvor veći od 5 mm, podesite položaj zasuna vrata tako da otvor bude u rasponu od 2 ... 5 mm ( sl. **3** na stranici 422, **2.**).



UPUTA Kada je zasun vrata podešen, provjerite hoće li se ladica prilikom zatvaranja pravilno zaključati (pogledajte odjeljak Zatvaranje i pričvršćivanje hladnjaka na stranici 424).

11.2 Informacije o čuvanju hrane



OPREZ! Opasnost za zdravlje

Ako je hladnjak izložen temperaturi okoline manjoj od 10 °C tijekom duljeg razdoblja, reguliranje temperature pretinca za zamrzavanje više se ne može zajamčiti. To može uzrokovati povećanje temperature pretinca za zamrzavanje i odmrzavanje namirnica koje se u njemu nalaze.



POZOR! Opasnost od oštećenja

U pretincu za zamrzavanje nemojte čuvati gazirane napitke.

Radi izbjegavanja bacanja hrane zapamtite sljedeće:

- Držite fluktuacije temperature na najmanjoj mogućoj mjeri. Hladnjak otvarajte samo onoliko često i onoliko dugo koliko je potrebno kako bi se izbjeglo značajno povećanje temperature u odjeljcima hladnjaka. Namirnice spremajte na takav način da zrak još uvijek može dobro cirkulirati.
- Provjerite je li učinak hlađenja hladnjaka odgovarajući za hranu koju želite hladiti.
- Pobrinite se za to da u hladnjak stavljate samo predmete koji se smiju hladiti na odabranoj temperaturi.
- Ako se temperatura može prilagoditi: Prilagodite temperaturu količini i vrsti namirnica.
- Pohranite različite vrste namirnica kako je prikazano na slikama.

- Namirnice mogu lako apsorbirati ili ispuštati miris i okus. Uvijek spremajte namirnice poklopljene ili u zatvorenim posudama / bocama.
- > Hranu pohranite kako je prikazano.

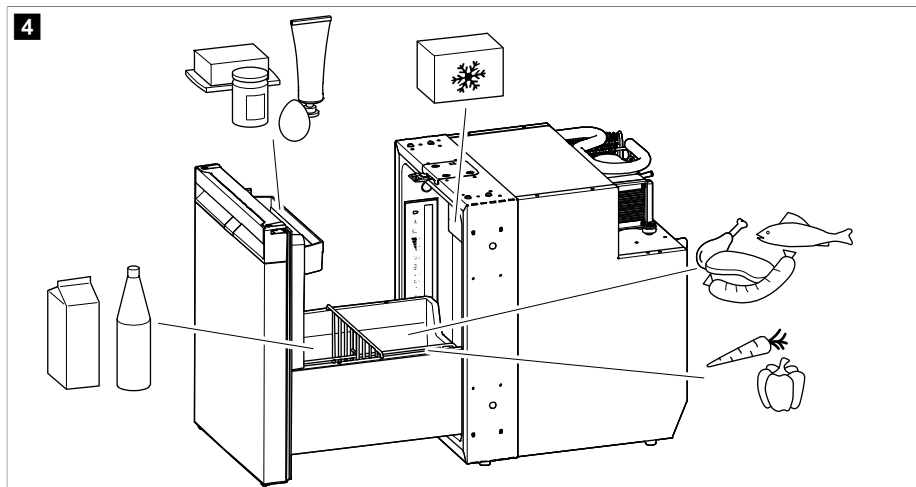

11.3 Ušteda energije

- Otvarajte mini hladnjak samo onoliko često koliko je to zaista neophodno.
- Toplu hranu ostavite da se najprije ohladi prije nego što je stavite u uređaj na hlađenje.
- Hladnjak odmrznite čim se stvori sloj leda.
- Izbjegavajte bespotrebno niske postavke temperature.
- Radi optimalne potrošnje energije police i ladice postavljajte u skladu s njihovim položajem pri isporuci.
- Redovito provjeravajte pranja li brtva na vratima i dalje pravilno.
- U redovitim razmacima čistite prašinu i prljavštinu s kondenzatora.

11.4 Otvaranje hladnjaka

- > Kako biste otvorili hladnjak, nastavite kao što je prikazano.

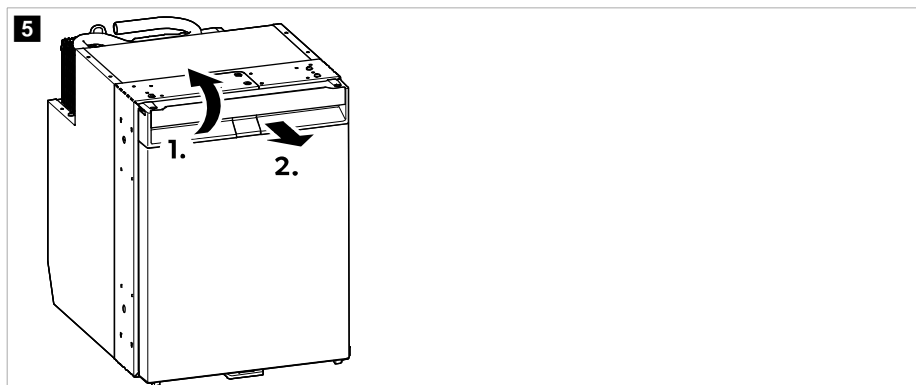

11.5 Zatvaranje i pričvršćivanje hladnjaka



OPREZ! Opasnost od ozljeda

Ako vrata nisu pravilno pričvršćena, pažljivo pritisnite gornji i donji dio vrata sve dok ne sjednu na mjesto.



UPUTA Vrata hladnjaka imaju mehanizam zasuna koji se upotrebljava i radi zaštite tijekom transporta.

- > NRXD0050C, 0060C: Čvrsto zatvorite vrata dok se ne začuje jasan klik pri vrhu.

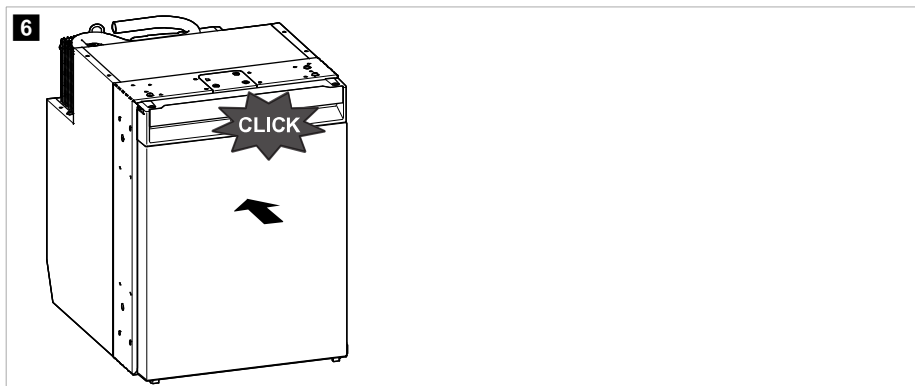

- > NRXD0050S, NRX0060S: Čvrsto zatvorite vrata dok se ne začuje jasan klik pri vrhu i pri dnu.

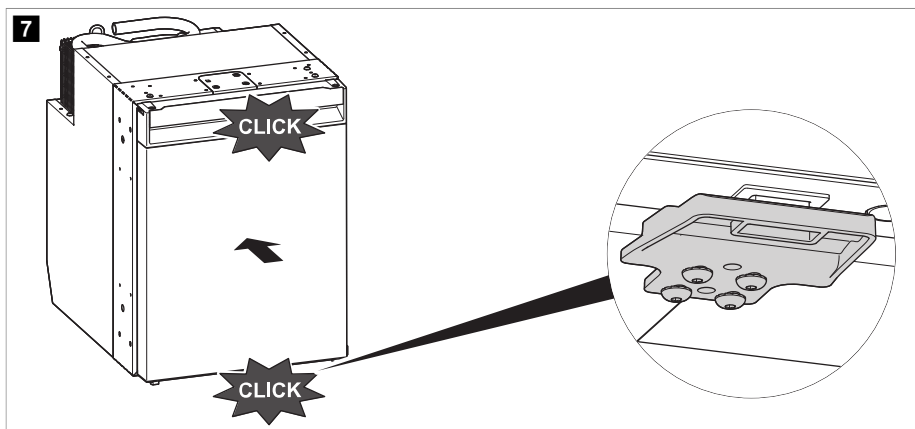



- ✓ Vrata su nakon toga zatvorena i pričvršćena.

11.6 Uključivanje i isključivanje



UPUTA Hladnjak uvijek isključite ako ga dulje vrijeme nećete upotrebljavati.

- > Da biste ga uključili, pritisnite i držite tipku  najmanje 2 s.
- ✓ Hladnjak će se uključiti na posljednjoj postavki razine hlađenja i načina rada.
- > Da biste ga isključili, pritisnite i držite tipku  najmanje 2 s.

11.7 Postavljanje načina rada



UPUTA Kada koristite način rada ECO, PERFORMANCE ili ZAMRZIVAČ, sustav ostaje u tom načinu rada do daljnjih promjena.

- > Da biste postavili način rada, pritisćite tipku  sve dok LED indikator načina rada ne zasvijetli za odabrani način rada.

Upotreba načina rada ECO

Kada je aktiviran način rada ECO, hladnjak radi sa smanjenom potrošnjom energije pri razinama hlađenja 1 – 3.

- ✓ LED indikator načina rada za ECO način rada () i LED indikator odabranog stupnja hlađenja svijetle.

Upotreba načina rada QUIET

Kada je aktiviran način rada QUIET, hladnjak radi sa smanjenom razinom buke pri razinama hlađenja 1 – 4.



UPUTA

- Način QUIET nije dostupan ako hladnjak radi u načinu rada ZAMRZIVAČA.
- Prilikom upotrebe načina rada QUIET, hladnjak u tom načinu rada ostaje 8 h i zatim se vraća u prethodno odabrani način rada (ECO ili PERFORMANCE).

- ✓ LED indikator načina rada za QUIET način rada () i LED indikator odabranog stupnja hlađenja svijetle.

Upotreba načina rada PERFORMANCE

Kada je aktiviran način rada PERFORMANCE, hladnjak radi u standardnom načinu rada pri razinama hlađenja 1 – 5.

- ✓ LED indikator načina rada za način rada PERFORMANCE () i LED indikator odabranog stupnja hlađenja svijetle.

Upotreba načina rada ZAMRZIVAČA

Kada se aktivira način rada ZAMRZIVAČA, pretinac hladnjaka hladi se do -6°C .



UPUTA Izvadite pretinac za zamrzavanje kako biste optimalno koristili funkciju ZAMRZIVAČ. Kada izvadite pretinac za zamrzavanje, ciljna se temperatura od -6°C postiže mnogo brže te se cijela unutrašnjost hladnjaka može ohladiti do -6°C .

- ✓ LED indikator načina rada za način rada ZAMRZIVAČA () i LED indikator svih razina hlađenja neprestano su uključeni.

11.8 Postavljanje razine hlađenja

- > Kako biste postavili razinu hlađenja, uzastopno pritisćite gumb  do postizanja željene razine hlađenja.

11.9 Ponovno postavljanje pregrada ladica

Pregrade ladica i pladanj mogu se po želji ukloniti i premjestiti.

- > Kako biste po želji promijenili položaj pregrada ladica i pladnja, nastavite kako je prikazano.

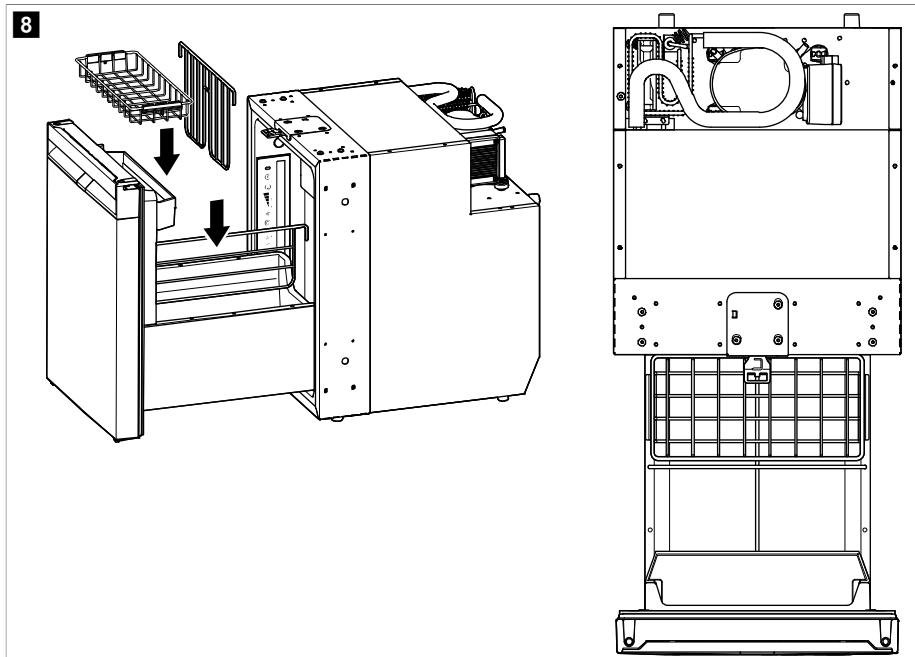

11.10 Uklanjanje pretinca za zamrzavanje



POZOR! Opasnost od oštećenja

- > Zatvorite vrata pretinca za zamrzavanje da biste izvadili pretinac za zamrzavanje.
- > Pretinac za zamrzavanje uhvatite s donje strane. Nemojte povlačiti vrata pretinca za zamrzavanje.
- > Pretinac za zamrzavanje čuvajte na suhom i sigurnom mjestu.

> Da biste izvadili pretnac za zamrzavanje, pratite prikazane upute.

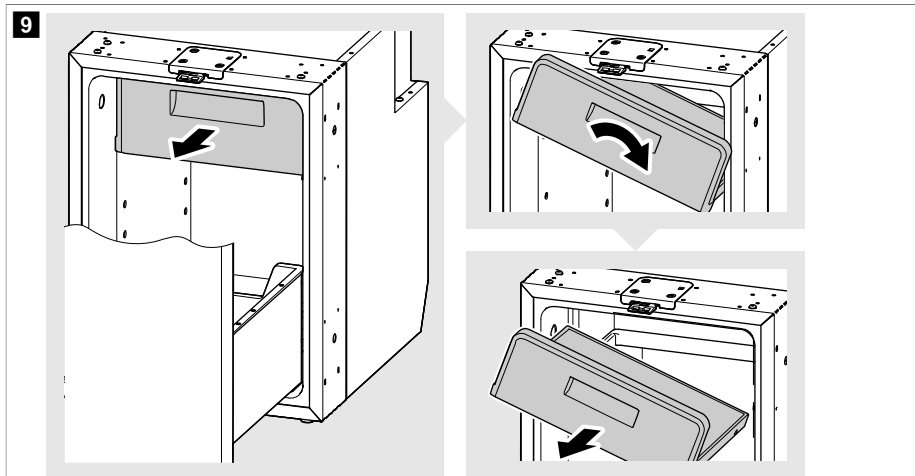

11.11 Uklanjanje i umetanje ladice

Uklanjanje ladice



POZOR! Opasnost od oštećenja

Ladicu prije uklanjanja ispraznite.

1. Izvucite ladicu do kraja pa otpustite vijke iza vrata na bočnoj ploči s obje strane (2.).

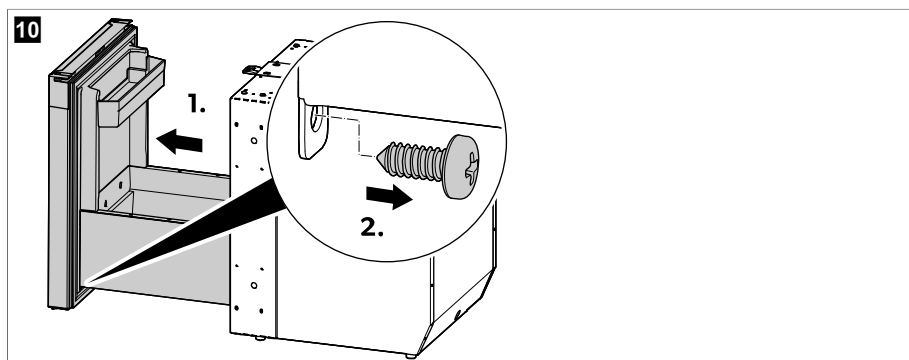

2. Skinite bočne ploče. Kako biste to učinili, prvu bočnu ploču gurnite prema ormariću kako biste je otpustili s hvataljki (1.). Na drugoj strani ponovite postupak s drugom bočnom pločom.

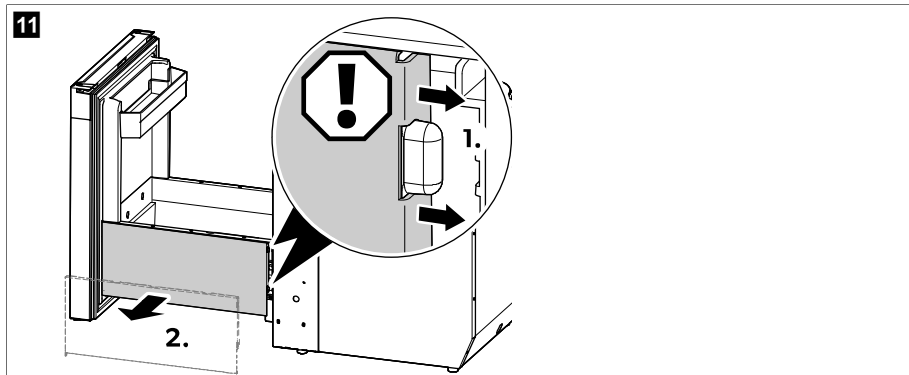

3. Polugu na jednoj strani gurnite prema gore, a polugu s druge strane istovremeno gurnite prema dolje pa pažljivo izvucite ladicu.

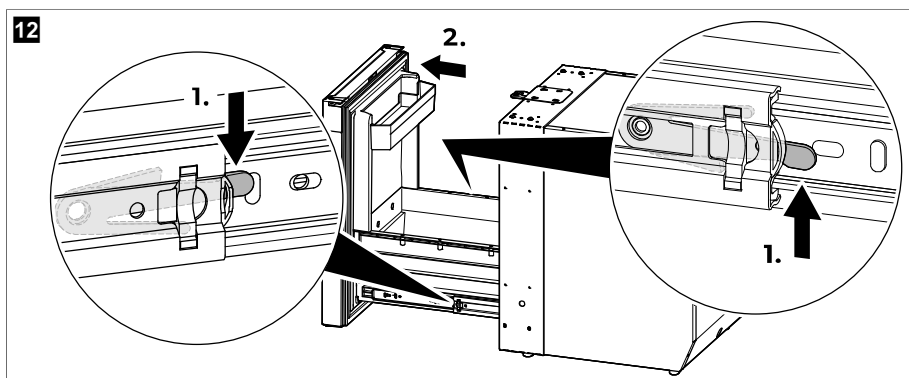

Umetanje ladice



POZOR! Opasnost od oštećenja

- > Prilikom poravnavanja vodilica ladice s vodilicama ormarića pazite da ladica bude u vodoravnom položaju kako se vodilice ne bi oštetile.
- > Ladicu nemojte umetati ako nije prazna.

1. Povucite jednu od vodilica ormarića prema van do sredine, a drugu vodilicu ormarića gurnite do kraja prema unutra.

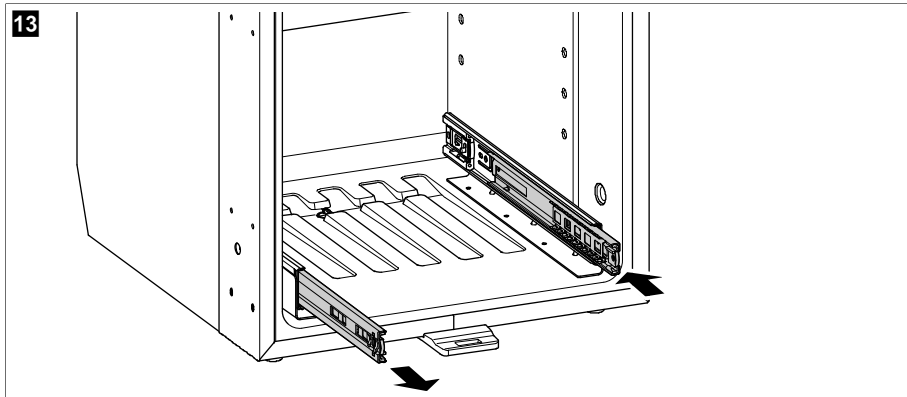

2. Utor izvučene vodilice ormarića poravnajte s vodilicom odgovarajuće vodilice ladice. Vodilicu ladice pritisnite na vodilicu ormarića tako da se vodilice spoje i lako klize.

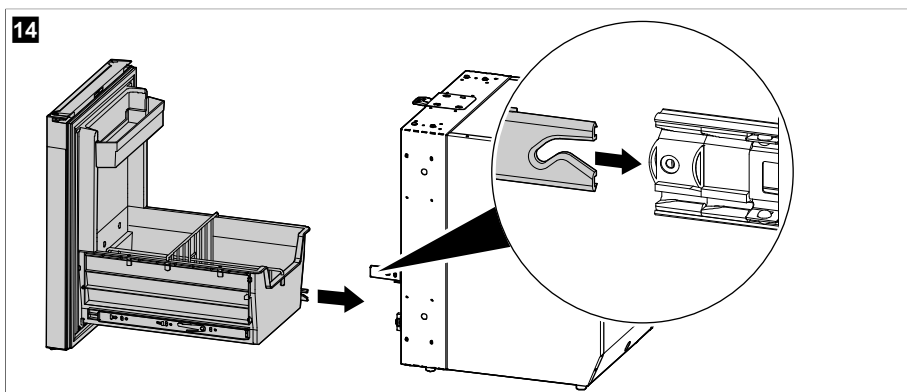

3. Ladicu pažljivo gurnite prema unutra na spojene vodilice pa uvučene vodilice ormarića poravnajte s vodilicom odgovarajuće vodilice ladice. Vodilicu ladice pritisnite na vodilicu ormarića tako da se vodilice spoje i lako klize.

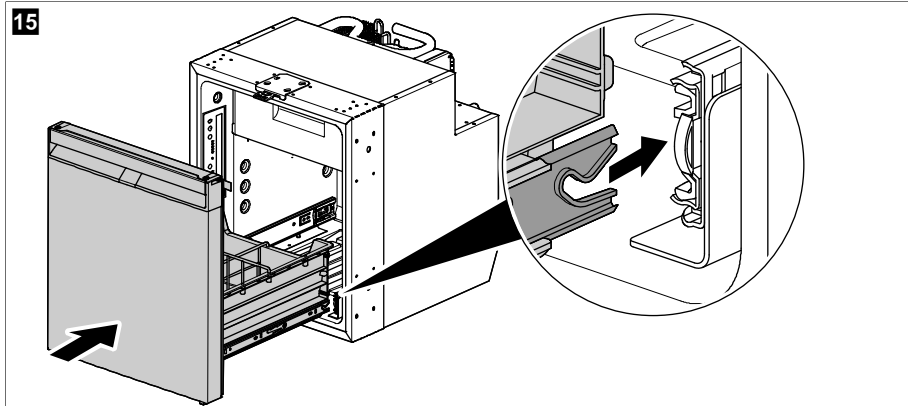

4. Ladicu nekoliko puta otvorite i zatvorite kako biste provjerili da lako klizi.



POZOR! Opasnost od oštećenja

Ako ladica na vodilicama ne klizi lako, vodilica ladice nije pravilno sjela u utor vodilice ormarića. Izvadite ladicu i poravnajte vodilice tako da lako klize jedna po drugoj. Ne pokušavajte silom spojiti vodilice ni postaviti ladicu na vodilice.

5. Pričvrstite bočne ploče. Kako biste to učinili, postavite prvu bočnu ploču na mjesto i pritisnite je na hvataljku. Na drugoj strani ponovite postupak s drugom bočnom pločom.

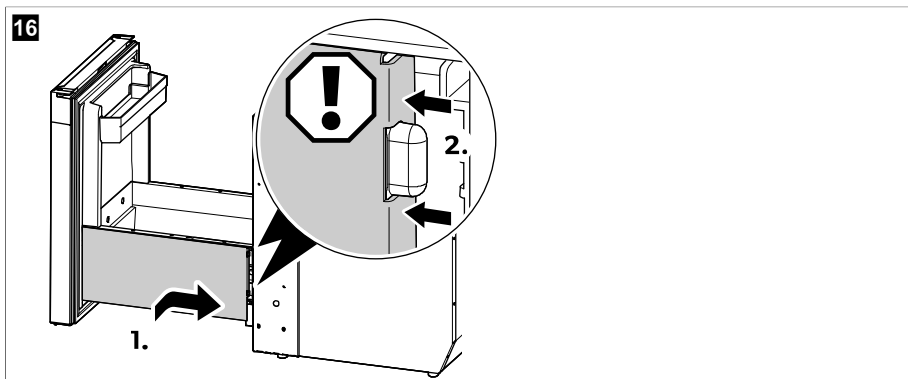

6. Pričvrstite vijke iza vrata na bočnoj ploči s obje strane.

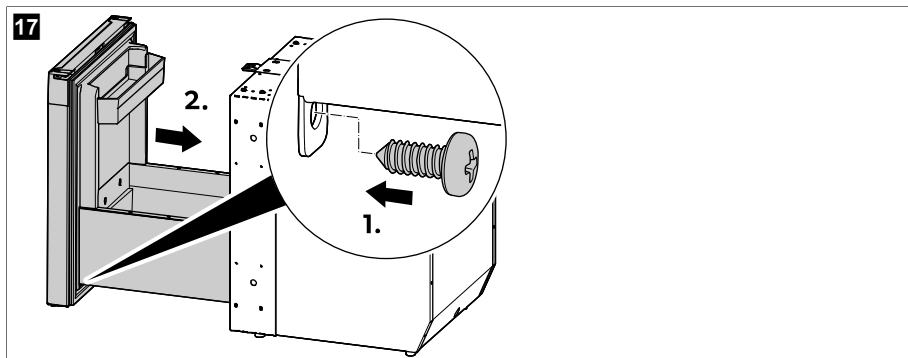

11.12 Postavljanje prilagodnika za izmjeničnu/istosmjernu struju (opciono)



Iskrpne upute za montažu i rukovanje prilagodnika za izmjeničnu/istosmjernu struju potražite na web-mjestu qr.dometic.com/bfgpre.

- > Za postavljanje AC/DC adaptera (dodatna oprema) postupite kako je prikazano.

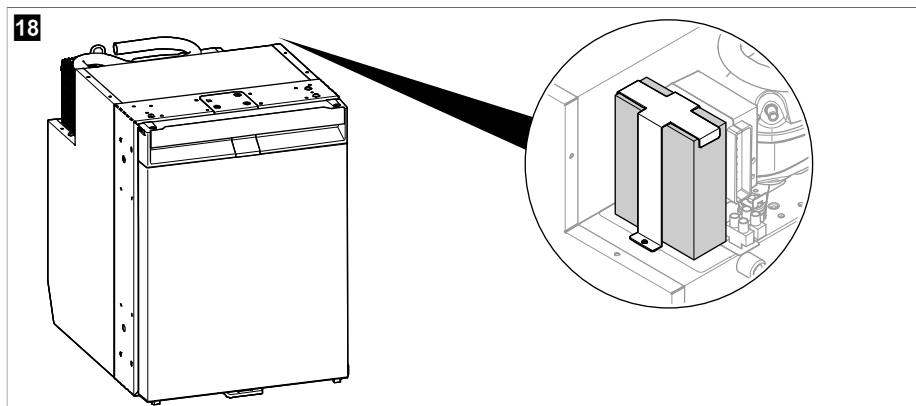

12 Čišćenje i održavanje



UPOZORENJE! Opasnost od strujnog udara

Uvijek odvojite hladnjak od napajanja prije čišćenja i održavanja.

**POZOR! Opasnost od oštećenja**

- > Nemojte koristiti abrazivna sredstva za čišćenje ili tvrde predmete tijekom čišćenja.
- > Nikad ne upotrebljavajte tvrde ili oštre alate za uklanjanje leda ili oslobađanje zaleđenih predmeta.
- > Provjerite da na brtve ne kapa voda. Time se može oštetiti elektronika.

**POZOR! Opasnost od oštećenja**

Izvor svjetlosti smije zamijeniti samo proizvođač, ovlašteni servis ili osoba sa sličnim kvalifikacijama radi izbjegavanja opasnosti.

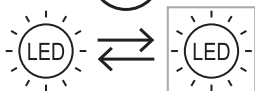

UPUTA Ako je potrebno, uklonite ladicu kako biste temeljito očistili unutrašnjost hladnjaka (pogledajte odjeljak Uklanjanje i umetanje ladice na stranici 427).

- > Čistite hladnjak iznutra i izvana vlažnom krpom u redovitim razmacima i čim se zaprlja. Hladnjak nakon čišćenja prebrišite suhom krpom.
- > Redovito provjeravajte odvod kondenzata.
Po potrebi očistite odvod kondenzata. Ako je začepljen, kondenzat će se skupljati na dnu hladnjaka.
- > Redovito čistite prašinu i prljavštinu iz kondenzatora vlažnom krpom.

Krug rashladnog sredstva

Krug rashladnog sredstva ne treba održavati.

Odmrzavanje hladnjaka**POZOR! Opasnost od oštećenja**

Ne upotrebljavajte nikakve mehaničke ni druge alate za ubrzavanje procesa odmrzavanja.



UPUTA Tijekom upotrebe na stražnjem će se zidu hladnjaka nakupljati sloj leda. Ako je taj sloj leda debljine oko 3 mm, odmrznite hladnjak.

> Da biste odmrznuli hladnjak, nastavite kao što je prikazano.

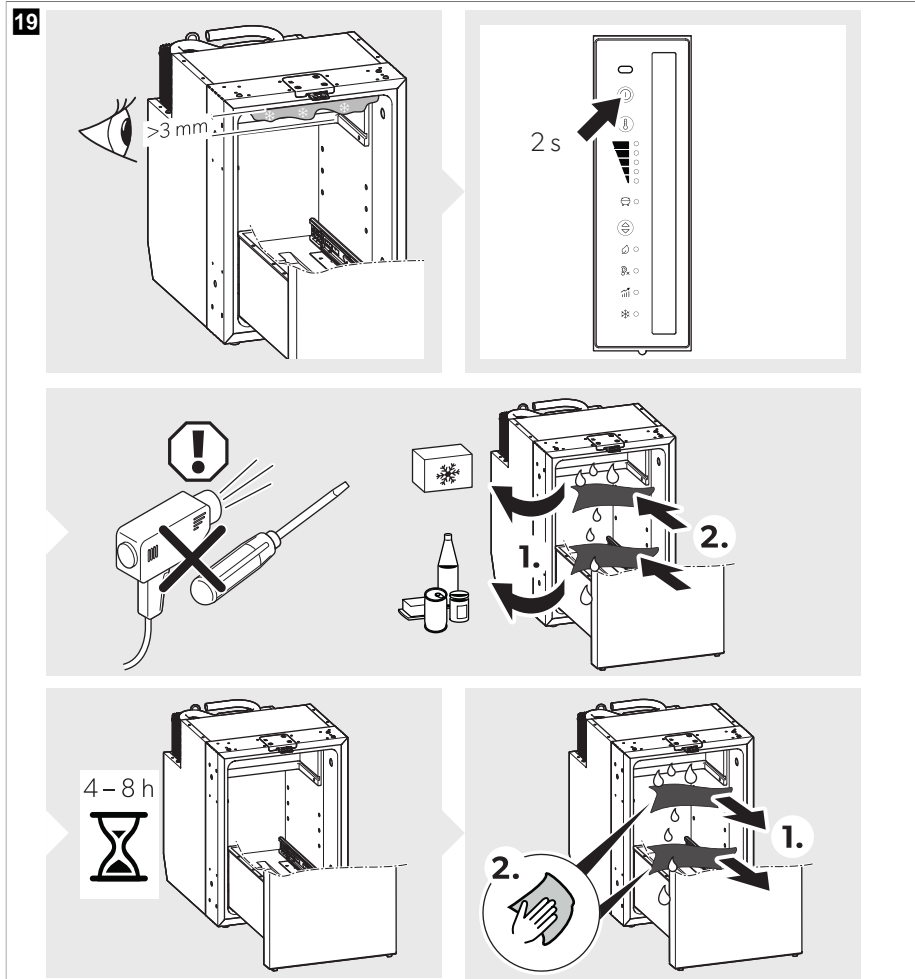

Postavljanje vrata hladnjaka u položaj za skladištenje



OPREZ! Opasnost od ozljeda

Položaj za skladištenje ne smije se upotrebljavati tijekom vožnje.



UPUTA Ako hladnjak ne mislite upotrebljavati dulje vrijeme, vrata hladnjaka postavite u položaj za skladištenje. To sprječava nastanak plijesni.

> Odmrznite hladnjak (pogledajte Odmrzavanje hladnjaka na stranici 432).

> Vrata hladnjaka stavite u položaj za skladištenje kao što je prikazano.

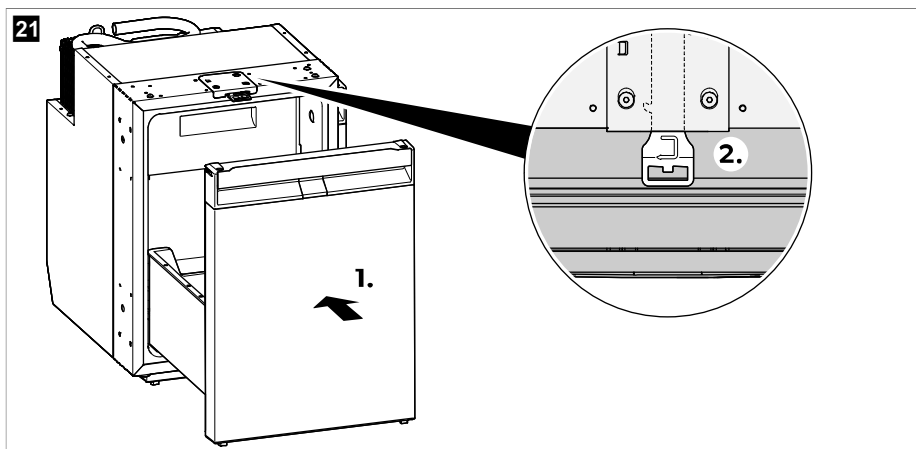
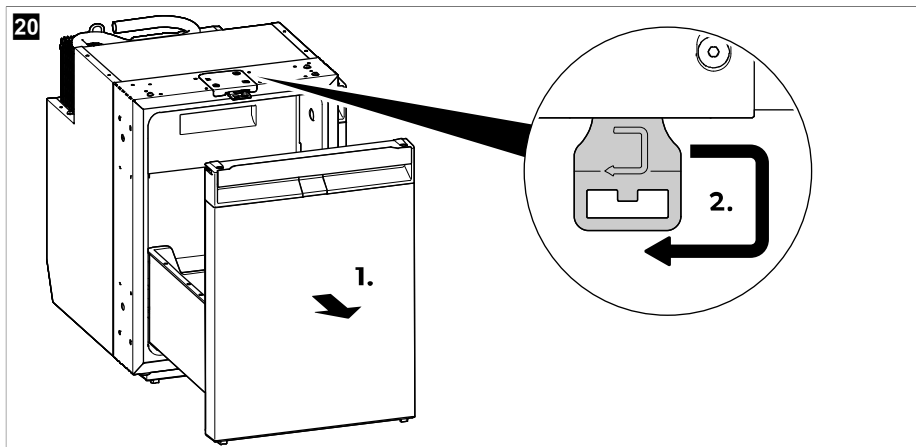

13 Uklanjanje smetnji



UPUTA Da biste u kamp-kućici sigurno upotrebljavali trošila od 12 V tijekom vožnje, potrebno je osigurati da vozilo za vuču pruža dovoljan napon. Na nekim vozilima sustav za upravljanje akumulatorom može automatski isključiti trošila radi zaštite akumulatora. Dodatne informacije zatražite od proizvođača vozila.

22

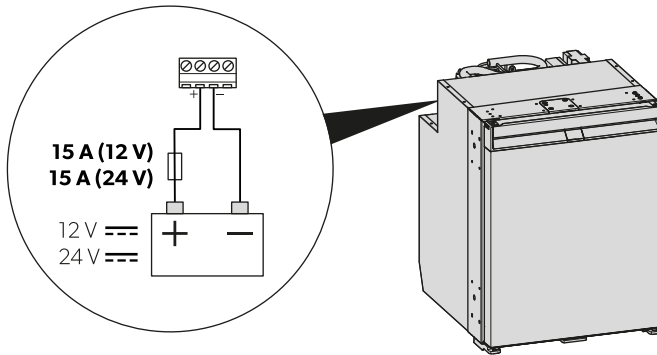

Smetnja	Mogući uzrok	Rješenje
Hladnjak ne radi.	Osigurač u kablu za istosmjernu struju nije ispravan.	> Zamijenite osigurač ( sl. 22 na stranici 435).
	Pregorio je osigurač vozila.	> Zamijenite osigurač u vozilu. Pogledajte upute za rukovanje vašeg vozila.
	Akumulator je vozila prazan.	> Testirajte akumulator te ga napunite.
	Paljenje nije uključeno.	> Uključite paljenje.
	Temperatura kompresora je preniska ($< 0\text{ }^{\circ}\text{C}$).	> Izolacijskim materijalom u potpunosti zatvorite/prekrijte ventilacijske rešetke.
	Hladnjak se automatski isključuje ako napajanje nije dovoljno. (Napon na kraju pražnjenja: 10,4 V)	> Napunite akumulator. Hladnjak će se odmah ponovno automatski pokrenuti. (Napon uključivanja: 11,7 V)
Nedovoljno hlađenje, unutrašnja je temperatura povećana. Kompresor neprekidno radi.	Ventilacija oko rashladne jedinice nije dovoljna.	> Provjerite nije li ventilacijska rešetka začepljena. > Pomaknite hladnjak na drugo mjesto.
	Unutrašnje su stranice zaleđene.	> Provjerite zatvaraju li se vrata hladnjaka ispravno. > Provjerite sjeda li brtva hladnjaka ispravno na mjesto te nije li oštećena. > Odmrzните hladnjak (pogledajte Odmrzavanje hladnjaka na stranici 432).
	Temperatura je postavljena na previsoku vrijednost.	> Postavite nižu temperaturu.

Smetnja	Mogući uzrok	Rješenje
	Okolna je temperatura previsoka.	> Na neko vrijeme uklonite ventilacijsku rešetku da bi topao zrak mogao ranije izaći iz uređaja.
	Previše je hrane istovremeno postavljeno u hladnjak.	> Uklonite nešto od hrane.
	Previše je tople hrane istovremeno postavljeno u hladnjak.	> Uklonite toplu hranu i pustite je da se ohladi prije nego što je vratite u hladnjak.
	Hladnjak ne radi dugo.	> Ponovno provjerite temperaturu nakon 4 h / 5 h .
	Kondenzator je prljav.	> Očistite kondenzator (pogledajte poglavlje Čišćenje i održavanje na stranici 431).
	Ventilator nije ispravan.	> Obratite se ovlaštenom servisu.
Nedovoljno hlađenje, unutrašnja je temperatura povećana. Kompresor se ne pokreće često.	Akumulator je ispražnjen.	> Napunite akumulator.
Nedovoljno hlađenje, unutrašnja je temperatura povećana. Kompresor ne radi (priključak akumulatora).	Došlo je do prekida kod električnog priključka za akumulator.	> Uspostavite vezu.
	Glavni prekidač nije ispravan (ako je montiran).	> Zamijenite glavni prekidač.
	Dodatni je osigurač dovodnog voda pregorio (ako je montiran).	> Zamijenite osigurač dovodnog voda.
	Napon akumulatora je prenizak.	> Napunite akumulator.
	Kapacitet je akumulatora prenizak.	> Zamijenite akumulator.
	Kablovi su olabavjeli. Kontakt nije dobar (korozija).	> Uspostavite vezu.
	Presjek kabela previše je malen.	> Zamijenite kabel.
Kompresor je neispravan.	> Obratite se ovlaštenom servisu.	
Nedovoljno hlađenje, unutrašnja je temperatura povećana. Kompresor ne radi (veza s napajanjem izmjeničnom strujom).	Dovodni električni vod je prekinut.	> Uspostavite vezu.
	Glavni prekidač nije ispravan (ako je montiran).	> Zamijenite glavni prekidač.
	Dodatni je osigurač dovodnog voda pregorio (ako je montiran).	> Zamijenite osigurač dovodnog voda.
	Kompresor je neispravan.	> Obratite se ovlaštenom servisu.
Neobični zvukovi.	Komponenta kruga rashladnog sredstva ne može se slobodno pomicati (dodiruje zid).	> Pažljivo savinite komponentu i odmaknite je od prepreke.

Smetnja	Mogući uzrok	Rješenje
	Između rashladne jedinice i zida zaglavio se strani predmet.	> Uklonite strani predmet.
	Buka ventilatora.	> Obratite se ovlaštenom servisu.
Ladica se nehotice otvara prilikom kretanja (npr. tijekom vožnje).	Položaj zasuna vrata nije pravilno postavljen.	> Podesite položaj zasuna vrata (pogledajte odjeljak Prilagođavanje zasuna vrata na stranici 421).
Ladica se ne zatvara pravilno.	Položaj zasuna vrata nije pravilno postavljen.	> Podesite položaj zasuna vrata (pogledajte odjeljak Prilagođavanje zasuna vrata na stranici 421).
	Položaj zasuna vrata podešen je, ali ladica nije pravilno zatvorena.	> Prilikom zatvaranja provjerite je li ladica pravilno učvršćena i fiksirana (pogledajte odjeljak Zatvaranje i pričvršćivanje hladnjaka na stranici 424).

Indikator pogreške



UPUTA

- Sve su pogreške označene narančastim bljeskanjem LED indikatora pogreške (pogledajte Elementi za upravljanje i prikaz na stranici 420). Broj bljesaka ovisi o vrsti pogreške. Svaki bljesak traje četvrtinu sekunde. Nakon slijeda treptaja slijedi pauza. Slijed za označavanje kvara ponavlja se svake četiri sekunde.
- U načinu rada ECO, PERFORMANSE i ZAMRZIVAČA oglašava se dodatni zvučni signal.

Učestalost bljeskanja	Pogreška	Mogući uzrok
1	Prenizak ili previsok napon	Napon napajanja postavljen je izvan postavljenog raspona.
2	Prenapon ventilatora	Opterećenje akumulatora na elektroničkoj jedinici prelazi 1 A.
3	Motor nije moguće pokrenuti.	Rotor je zaglavljen. Razlika u tlaku sustava za hlađenje previše je visoka.
4	Brzina je preniska	Ako je sustav za hlađenje preopterećen, nije moguće održati minimalnu brzinu ventilatora.
5	Pregrijavanje elektroničke jedinice	Ako je sustav za hlađenje preopterećen ili je temperatura postavljena na previsoku vrijednost, elektronika se može pregrijati.
Neprestano	Pogreške senzora temperature	Senzor temperature nije ispravan.

14 Jamstvo

Primjenjuje se zakonom propisano jamstveno razdoblje. Ako je proizvod neispravan, obratite se podružnici proizvođača u svojoj državi (pogledajte dometic.com/dealer) ili svojem trgovcu na malo.

Za potrebe popravaka i obrade jamstva pri slanju uređaja priložite sljedeće dokumente:

- presliku računa s datumom kupnje
- razlog reklamacije ili opis kvara

Obratite pozornost da samostalni ili nestručni popravak može imati negativne posljedice na sigurnost i uzrokovati gubitak jamstva.

15 Odlaganje u otpad



POZOR! Opasnost od oštećenja

Izolacija rashladnog uređaja sadrži zapaljivi ciklopentan i zahtijeva posebne postupke zbrinjavanja. Na kraju njegovog životnog ciklusa dostavite rashladni uređaj u odgovarajući centar za recikliranje.



Odložite ambalažu u odgovarajuće kante za reciklažu otpada gdje god je to moguće. Za detalje o odlaganju proizvoda u otpad, zatražite od svog lokalnog centra za recikliranje ili specijaliziranog trgovca pojedinosti o tomu kako to učiniti u skladu s važećim propisima o odlaganju otpada.

16 Tehnički podaci

Trenutačno važeću EU izjavu o sukladnosti za svoj uređaj potražite na stranici odgovarajućeg proizvoda na adresi dometic.com ili se izravno obratite proizvođaču (pogledajte dometic.com/dealer).

Uređaj je sukladan UN ECU uredbi R10.

	NRXD0050(C/S)	NRXD0060(C/S)
Kapacitet		
• Pretinac hladnjaka	41,6 L	51,9 L
• Pretinac za zamrzavanje	4,4 L	6,1 L
• Ukupan kapacitet	46 L	58 L
• Ukupan kapacitet (s uklonjenim pretincem za zamrzavanje)	44 L	55 L
Priključni napon	12 / 24 V ⁼⁼	
Zaštita akumulatora za napajanje (12 V)		
• Napon isključivanja	10,4 V	
• Napon uključivanja	11,7 V	
Zaštita akumulatora za napajanje (24 V)		
• Napon isključivanja	22,8 V	
• Napon uključivanja	24,2 V	
Klimatski razred	T	

	NRXD0050(C/S)	NRXD0060(C/S)
Raspon temperature skladištenja:	0 °C ... 12 °C	
<ul style="list-style-type: none"> • Pretinac hladnjaka • Pretinac za zamrzavanje • Način rada zamrzivača 	-15 °C ... -5 °C	
	-6 °C	
Namjenska upotreba na okolnoj temperaturi	16 °C ... 43 °C	
Rashladno sredstvo	R600a	
Količina rashladnog sredstva	12 g	
CO2 ekvivalent	0,000 t	0,000 t
Potencijal globalnog zagrijavanja (GWP)	3	
Emisija buke (EN 60704)	40 ... 45 dB(A)	
Dimenzije V x Š x D	525 mm × 380 mm × 510 mm (s nožicama i držačem razmaka)	525 mm × 448 mm × 537 mm (with feet and spacer)
Neto težina	18,9 kg	20,3 kg

Türkçe

1	Önemli notlar.....	440
2	Sembollerin açıklanması.....	440
3	Cihaz üzerindeki sembollerin açıklamaları.....	441
4	Siber güvenlik.....	441
5	İlgili belgeler.....	441
6	Güvenlik uyarıları.....	441
7	Teslimat kapsamı.....	444
8	Aksesuar.....	444
9	Amacına Uygun Kullanım.....	445
10	Teknik açıklama.....	445
11	İlk kullanım öncesi.....	448
12	Gıdaların saklanması hakkında bilgi.....	449
13	Enerji tasarrufu.....	450
14	Buzdolabının açılması.....	450
15	Buzdolabının kapatılması ve güvence altına alınması.....	451
16	Açma ve kapama.....	451
17	Çalışma modlarının ayarlanması.....	452
18	Soğutma seviyesinin ayarlanması.....	452
19	Çekmece bölücülerin yeniden konumlandırılması.....	452
20	Dondurucu bölmesinin çıkarılması.....	453
21	Çekmecenin çıkarılması ve takılması.....	454
22	AC/DC adaptörünün monte edilmesi (isteğe bağlı).....	458
23	Temizlik ve bakım.....	458
24	Arızaların Giderilmesi.....	461
25	Garanti.....	464
26	Atık İmhası.....	465
27	Teknik Bilgiler.....	465

1 Önemli notlar

Bu ürünü doğru monte ettiğinizden ve ürünün daima kullanıma hazır olduğundan emin olmak için lütfen tüm talimatları ve bu ürün kılavuzunda verilen kılavuzları ve uyarıları dikkatlice okuyunuz. Bu talimatlar bu ürün ile birlikte SAKLANMALIDIR.

Bu ürünü kullandığınızda tüm talimatları, kılavuzları ve uyarıları dikkatlice okuduğunuzu ve anladığınızı ve hükümlere ve koşullara bu sözleşmede yer alıyormuş gibi uyacağınızı onay verirsiniz. Bu ürünü sadece amacına ve uygulamaya uygun ve talimatlara, kılavuzlara ve uyarılara uygun bu ürün kılavuzu ile geçerli yasalara ve yönetmeliklere uygun olarak kullanacağınızı kabul ediyorsunuz. Talimatların ve uyarıların burada verildiği gibi okunmaması veya bunlara uyulmaması sonucu kendiniz ve diğer insanlar yaralanabilir veya ürününüz veya yakınında bulunan diğer mallar hasar görebilir. Talimatlar, kılavuzlar ve uyarılar da dahil, bu ürün kılavuzu ve buna ait olan dokümanlarda değişiklikler ve güncellemeler yapılabilir. Güncel ürün bilgileri için lütfen documents.domestic.com adresini ziyaret edin.

2 Sembollerin açıklanması

Bir sinyal sözcüğü, güvenlik ve maddi hasar mesajlarını tanımlar ve ayrıca tehlikenin ciddiyet derecesini veya seviyesini gösterir.



UYARI!

Önlenmediğinde, can kaybı veya ağır bir yaralanmaya neden olabilecek tehlikeli bir durumu gösterir.



DİKKAT!

Önlenmediğinde, hafif veya orta derecede bir yaralanmaya neden olabilecek tehlikeli bir durumu gösterir.



İKAZ!

Önlenmediğinde, maddi hasara neden olabilecek bir durumu gösterir.



NOT Ürünün kullanılması ile ilgili ek bilgiler.

3 Cihaz üzerindeki sembollerin açıklamaları



Dikkat! Yangın riski. Yanıcı maddeler.

4 Siber güvenlik

Bu ürünün Security and Telecommunications Infrastructure regulation (UK) ile uyumlu olduğunu onaylıyoruz. Uyumluluk beyanı, documents.dometic.com adresinde mevcuttur. Bir güvenlik olayını bildirmek için productcybersecurity@dometic.com adresine bir e-posta gönderin. Güvenlik güncellemeleri, üretim tarihinden itibaren en az beş yıl boyunca sağlanacaktır.

5 İlgili belgeler



Montaj kılavuzunu çevrimiçi olarak şu adreste bulabilirsiniz: qr.dometic.com/bfappU

6 Güvenlik uyarıları

Genel güvenlik



UYARI! Elektrik çarpması tehlikesi

- > Buzdolabının montajı ve sökülmesi sadece kalifiye personel tarafından gerçekleştirilmelidir.
- > Banyolara ve suya maruz kalan alanlara montajı kalifiye bir teknisyen tarafından yapılmalıdır.
- > Buzdolabını kanopi veya benzeri bir ortamın altına monte ediyorsanız, buzdolabının yağmurdan ve sıçrayan sudan korunduğundan emin olun.
- > Buzdolabında gözle görülebilir hasar varsa buzdolabını çalıştırmayın.
- > Buzdolabının onarımı sadece kalifiye personel tarafından yapılmalıdır. Uygun olmayan onarımlar ciddi tehlikelere veya buzdolabında hasara yol açabilir.
- > Buzdolabının güç kablosunda hasar varsa, tehlike oluşmaması için üretici, yetkili servis veya benzeri bir kalifiye personel tarafından değiştirilmelidir.
- > Buzdolabı yerleştirilirken besleme kablosunun sıkışmamasına veya hasar görmemesine dikkat edin.
- > Buzdolabının arkasına seygar çoklu priz ve taşınabilir güç kaynağı yerleştirmeyin.
- > Açıkta kablolarla çıplak elle dokunmayın.



UYARI! Yangın tehlikesi

- > Soğutucu akışkan devresindeki soğutucu akışkan yüksek derecede yanıcıdır ve cihaz küçük bir odadaysa sızıntı durumunda yanıcı gazlar oluşabilir. Soğutucu akışkan devresinde bir hasar olması durumunda:
 - Açık ateş ve potansiyel ateşleme kaynaklarını buzdolabından uzak tutun.
 - Odayı iyi havalandırın.
 - Buzdolabını kapatın.
- > Yanıcı soğutucu akışkan içeren buzdolapları için: Soğutucu akışkan devresi az miktarda, çevre dostu ancak yanıcı bir soğutucu akışkan içerir. Ozon tabakasına zarar vermez ve sera etkisini artırmaz. Herhangi bir soğutucu akışkan sızıntısı tutuşabilir.
- > Yanıcı soğutucu akışkan içeren buzdolapları için: Buzdolabını hava akışının olmadığı veya çok az olduğu kapalı alanlarda kullanmayın veya saklamayın.
- > Soğutucu devresini asla açmayın.
- > Buzdolabının montaj girintisinde, normal veya anormal çalışma sırasında kıvılcım veya ark oluşturan elektrikli bileşenler ve ışık kaynakları (örn. röleler veya sigorta kutuları) bulundurmuyun.
- > Buzdolabının yalıtımı tutuşabilen siklopentan içerir ve özel atık bertaraf prosedürlerine tabidir. Kullanım ömrünü tamamlayan buzdolabı uygun bir geri dönüşüm merkezine verilmelidir.



UYARI! Patlama tehlikesi

Buzdolabında, içinde itici gaz bulunan aerosol kutuları gibi patlayıcı maddeler saklamayın.



UYARI! Sağlık için tehlike

- > Bu buzdolabı, 8 yaş üstü çocuklar, fiziksel, duyuşsal ve zihinsel engelli ve deneyimleri ile bilgileri olmayan kişiler tarafından sadece denetim altında veya buzdolabının güvenli olarak kullanılması ve oluşabilecek tehlikeleri anlamaları durumunda kullanılabilir.
- > 3 ile 8 yaş arasındaki çocukların buzdolabını doldurmalarına ve boşaltmalarına izin verilir.
- > Temizlik ve kullanıcı bakımı gözetimsiz olarak çocuklar tarafından yapılmamalıdır.
- > Buzdolabıyla oynamadıklarından emin olmak için çocuklar daima gözetlenmelidir.



UYARI! Çocuklar için sıkışma tehlikesi

Çocukların kendilerini buzdolabına kilitleyememeleri için eski buzdolabınızı imha etmeden önce çekmeceyi sökün.



DİKKAT! Sağlık için tehlike

- > Buzdolabının dengesizliğinden kaynaklanan bir tehlikeyi önlemek için buzdolabı, montaj talimatlarına uygun olarak sabitlenmelidir.
- > Buzdolabının üzerindeki ve muhafazasındaki veya gömme yapıdaki havalandırma boşluklarının engellenmemesine dikkat edin.
- > Buz çözdürme işlemini hızlandırmak için üretici tarafından tavsiye edilenler dışında mekanik aletler veya diğer türden araçlar kullanmayın.
- > Hiçbir koşulda soğutucu akışkan devresini açmayın veya zarar vermeyin.
- > Üretici tarafından önerilmedikçe buzdolabı içinde bu amaç için elektrikli cihazlar kullanmayın.



DİKKAT! Yaralanma riski

- > Buzdolabının içinde veya yakınında yanıcı maddeler kullanmayın veya saklamayın.
- > Buzdolabının üzerine veya önüne eşya koymayın.
- > Buzdolabında değişiklik yapmayın.
- > Parmaklarınızı menteseye sokmayın.



İKAZ! Hasar tehlikesi

- > Varsa yağuşma suyu tahliyesini her zaman temiz tutun.
- > Buzdolabının havalandırma ızgaraları varsa aracı temizlerken havalandırma ızgarasının yakınında yüksek basınçlı bir temizleyici kullanmayın.
- > Bu buzdolabı yağmur altında bırakılmamalıdır.
- > Fişi prizden çıkartmak için asla bağlantı kablosunu kullanmayın.

Buzdolabının güvenli olarak çalıştırılması



DİKKAT! Sağlık için tehlike

- > Buzdolabına yalnızca seçilen sıcaklıkta soğutulabilecek ürünler koyduğunuzdan emin olun.
- > Yiyecek maddeleri ve erişilebilen drenaj sistemlerine temas edebilecek yüzeyleri düzenli olarak temizleyin.
- > Çiğ et ve balığı buzdolabında saklarken uygun kaplar kullanın, böylece çiğ et ve balık diğer yiyeceklerle temas etmez veya suları diğer yiyeceklerin üzerine damlamaz.
- > Kapağın uzun bir süre açık kalması, buzdolabı bölmelerindeki sıcaklığın önemli oranda yükselmesine neden olabilir. Buzdolabı uzun bir süre boş kalacaksa:
 - Buzdolabını kapatın.
 - Buzdolabının buzunu çözünüz.
 - Buzdolabını temizleyin ve kurutun.
 - Buzdolabının içinde küf oluşumunu önlemek için çekmeceyi açık bırakın. Varsa, buzdolabı çekmesini ve dondurucu kapağını kiş konumuna getirin.



DİKKAT! Yaralanma riski

- > Parmaklarınızı menteşeye sokmayın.
- > Bir seyahate başlamadan önce buzdolabı çekmesini kapatın ve kilitleyin.
- > Buzdolabının arka kısmında bulunan soğutma ünitesi çalışma esnasında çok ısınır. Buzdolabında havalandırma ızgaraları varsa havalandırma ızgaralarını çıkarırken kendinizi sıcak parçalara temas etmekten koruyun.
- > Cihaz çekmesi ve dondurucu kapağı yanlış kullanıldığında cihazdan tamamen ayrılabilir. Net bir tık sesi duyana kadar çekmeceyi ve kapağı iterek kapatın.



İKAZ! Hasar tehlikesi

- > **Aşırı ısınma tehlikesi!** Çalışma sırasında oluşan ısının dağılabilmesi için her zaman yeterli havalandırma sağlandığından emin olun. Hava sirkülasyonu için buzdolabının duvarlardan ve diğer nesnelere yeterince uzakta olduğundan emin olun.
- > Çekmecenin maksimum yüküne uyun.
- > İç kısmı buz veya sıvı ile doldurmayın.
- > Buzdolabını ve kablosunu ısıya ve neme karşı koruyun.
- > Fişi prizden çıkartmak için asla bağlantı kablosunu kullanmayın.



NOT

- > Aracınızın akü yönetim sistemi, aküyü korumak için buzdolabını kapatırsa araç üreticinizle iletişime geçin.
- > 15 °C ... 25 °C ortam sıcaklıkları için ortalama sıcaklık ayarını seçin.
- > Yiyecek atığı oluşmaması için dikkat edilmesi gerekenler:
 - Sıcaklık dalgalanmasını mümkün olduğu kadar düşük tutun. Dondurucuyu sadece gerekli olduğu süre kadar açın. Yiyecekleri havanın halen iyi dolaşabileceği bir şekilde depolayın.
 - Buzdolabına yalnızca seçilen sıcaklıkta soğutulabilecek ürünler koyduğunuzdan emin olun.

- Farklı gıda maddelerini şekillerde gösterildiği gibi saklayın.
- Sıcaklık ayarlanabiliyorsa: Sıcaklığı yiyeceklerin miktarına ve tipine göre ayarlayın.
- Gıda maddeleri, koku ve tadı kolayca emebilir ve salabilir. Gıda maddelerini her zaman üstü kapalı veya kapalı kaplarda/şişelerde saklayın.

Buzdolabının güvenli olarak monte edilmesi



UYARI! Yangın tehlikesi

- > Silikon sızdırmazlık maddesi veya benzeri kullanılıyorsa temiz ve kalıntısız bir uygulama sağlayın. Silikon filamentlerin sıcak parçalarla veya çıplak alevle temas etmesi halinde yangın riski vardır.
- > Buzdolabını çıplak ateş veya diğer ısı kaynaklarının (ısıtıcılar, doğrudan güneş ışığı, gazlı fırınlar vb.) yakınına monte etmeyin.



İKAZ! Hasar tehlikesi

- > Taşıma sırasında cihazı yalnızca gövdesinden tutun.
- > Buzdolabı yalnızca gömme niş içerisine monte edilmeye uygundur. Buzdolabının devrilmesini önlemek için cihaz, mobilya/dolaplara bir montaj çerçevesi veya diğer flanşlarla sabitlenmelidir. Buzdolabı kurulduktan sonra, sadece ön tarafa erişilebilir olmalıdır.

7 Teslimat kapsamı

Miktar	Adı
1	Kompresörlü buzdolabı
1	Tahliye dirseği
4	Sabitlenme kapağı
1	Kısa kullanım kılavuzu
1	Kullanma kılavuzu (yalnızca online)
1	Montaj kılavuzu

8 Aksesuar

Aksesuar olarak temin edilebilir (teslimat kapsamına dahil değildir):

Adı	Parça no.
Alt çerçeve dahil sabitleme çerçevesi	
• NRXD0050	9620012877
• NRXD0060	9620012881
Alt çerçeve dahil sabitleme çerçevesi (siyah)	
• NRXD0050	9620012874
• NRXD0060	9620012875
AC/DC Adaptör	9620013449 (EU) 9620013450 (UK)

9 Amacına Uygun Kullanım

Buzdolabı aşağıdakiler için tasarlanmıştır:

- Karavanlara, motorlu karavanlara, teknelere ve kamyonlara montaj
- Gıdaların soğutulması ve saklanması
- Önceden dondurulmuş gıdaların saklanması
- İç mekan kullanımı
- Yalnızca NRXD0050S, 0060S: Teknelerde dış mekan kullanımı*

*Yalnızca NRXD0050C, 0060C: Cihaz teknelerde kullanıldığında açık güverteye değil, gündelik oda alanına kurulmalıdır.

Bu buzdolabı ticari, bireysel veya ev tipi uygulamalar için tasarlanmamıştır.

Buzdolabı şunlar için uygun **değildir**:

- İlaçların saklanması
- Aşındırıcı veya solvent içeren maddelerin saklanması
- Gıdaları hızlı dondurma

Dondurucu bölmesi, önceden dondurulmuş yiyecekleri saklamak, dondurma saklamak veya yapmak ve buz küpleri yapmak için uygundur. Önceden dondurulmamış yiyecekleri dondurmak için uygun değildir.

Buzdolabı, bir dolap parçasına veya bir montaj boşluğuna monte edilmek üzere tasarlanmıştır.

Optimum soğutma performansı 16 °C ... 43 °C arasındaki ortam sıcaklıklarında sağlanır.

Bu ürün sadece amacına ve uygulamaya ve bu talimatlara uygun olarak kullanılmalıdır.

Bu kılavuzda ürünün doğru olarak monte edilmesi ve/veya kullanılması için gerekli bilgiler verilmektedir. Doğru yapılmayan montaj ve/veya yanlış işletim ya da bakım, performansın yetersiz olmasına ve olası bir arızaya neden olabilir.

Üretici, aşağıdaki durumların neden olduğu yaralanmalardan veya ürün hasarlarından sorumlu değildir:

- Aşırı voltaj da dahil olmak üzere hatalı kurulum, montaj veya bağlantı
- Yanlış bakım veya üretici tarafından sağlanan orijinal yedek parçalardan başka yedek parçalar kullanılması
- Üreticisinden açıkça izin almadan cihazda değişiklikler yapılması
- Bu kılavuzda tanımlananların dışında amaçlar için kullanıldığında

Dometic ürünün görünümünde ve ürün özelliklerinde değişiklik yapma hakkını saklı tutar.

10 Teknik açıklama

Buzdolabı kompresörlü bir buzdolabıdır.

Buzdolabı 12 V veya 24 V DC gerilim ile kullanıma uygundur ve bu sayede kamplarda ve teknelerde de kullanılabilir.

Buzdolabı, klipsli bir AC/DC adaptör(aksesuarlar) aracılığıyla AC/DC ünitesine dönüştürülebilir.

Buzdolabı, sapından çekilebilen ve temizlik amacıyla üniteden tamamen çıkarılabilen bir çekmece. Çekmece dışarı çekilirken şişelerin veya içecek ambalajlarının devrilmemesini sağlamak amacıyla şişeler ve içecek ambalajları çekmece bölücülerle ayrılabilir. Çekmece ayırıcıları sökülebilir ve gerektiği şekilde yeniden konumlandırılabilir.

Model, fabrikada takılmış, çıkarılabilen ve yeniden takılabilen dondurucu bölmeye sahiptir.

Buzdolabı kapağında, seyahat ve araç veya tekne hareketleri sırasında kapağın sıkıca kapalı kalmasını sağlayan bir mandal mekanizması bulunur.

Buzdolabında kullanılan tüm malzemeler gıda maddeleri ile kullanıma uygundur.

Cihaz açıklaması

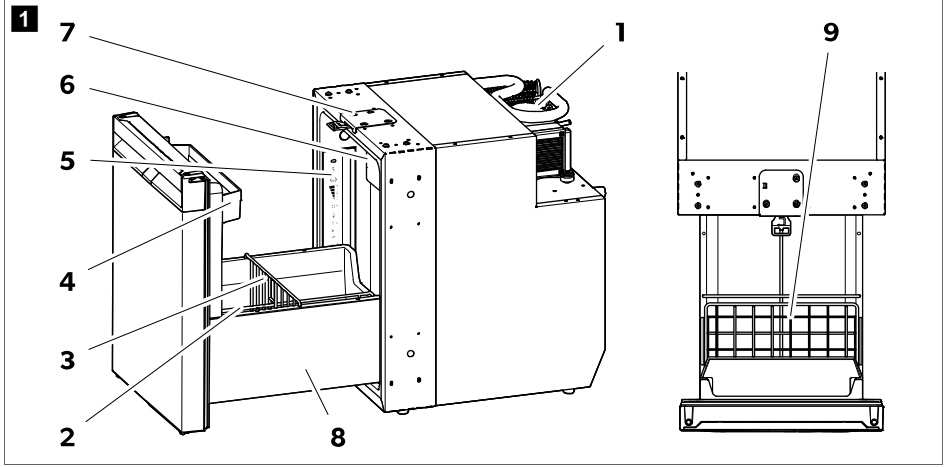

No.	Açıklama
1	Kompresör
2	Çekmece bölücü (dikey)
3	Çekmece bölücü (yatay)
4	Kapak üst rafı
5	Ekranlı kontrol paneli
6	Dondurucu bölmesi
7	Havalandırma için kapak mandalı
8	Dekoratif çekmece yan paneli
9	Tepsi

Kontrol ve gösterge öğeleri

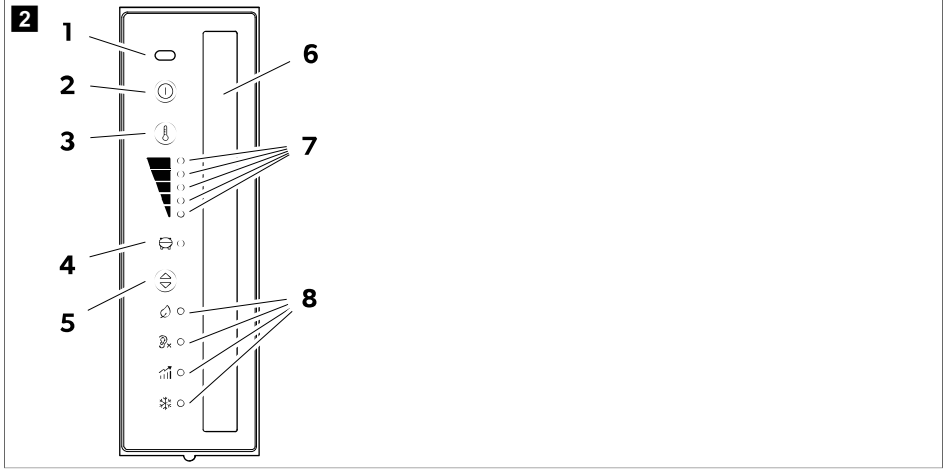

No.	Açıklama
1	IR kapak açıklığı sensörü
2	Ⓞ AÇMA/KAPATMA düğmesi
3	Ⓜ Soğutma seviyesi ayar düğmesi
4	Kompresör ve hata gösterge LED'i
5	Ⓢ Çalışma modu düğmesi
6	İç aydınlatma
7	Soğutma seviyesi gösterge LED'leri  <ul style="list-style-type: none"> Soğutma seviyesi 5 Soğutma seviyesi 4 Soğutma seviyesi 3 Soğutma seviyesi 2 Soğutma seviyesi 1
8	Çalışma modu gösterge LED'leri

Kompresör ve hata gösterge LED'i





Kompresör ve hata gösterge LED'i, kompresörün çalışma durumunu veya bir hatayı gösterir:

Color	Adı
Beyaz	Kompresör çalışıyor
Turuncu	Kompresör kapalı

Color	Adı
Turuncu (yanıp sönüyor)	Hata (bkz. Hata göstergesi sayfa 464 bölümü)

Çalışma modu gösterge LED'leri

Çalışma modu gösterge LED'leri aşağıdaki ayar seçeneklerini görüntüler:

Sembol	Adı
	EKO modu: Azaltılmış enerji tüketimi ile çalışma. Soğutma seviyesi 1 – 3
	SESSİZ mod: Azaltılmış gürültü seviyesi ile çalışma. Soğutma seviyesi 1 – 4
	PERFORMANS modu: Soğutma seviyesi 1 – 5
	DONDURUCU modu: Dondurucu bölme çıkarılmış halde çalıştırma. Buzdolabının iç kısmının tamamını –6 °C dereceye kadar soğutur.

11.1 İlk kullanım öncesi



NOT

- Buzdolabını ilk kez çalıştırdığınızda ilk 4 saat buzdolabında yiyecek veya içecek saklamayın.
 - Buzdolabını ilk kez kullanırken birkaç saat sonra kaybolan hafif bir koku olabilir. Yaşam alanını iyi bir şekilde havalandırın.
 - Soğutma kapasitesi şunlardan etkilenebilir:
 - Ortam sıcaklığı (örneğin araç doğrudan güneş ışığına maruz kaldığında)
 - Soğutulacak gıda miktarı
 - Kapağın açılma sıklığı
- > Hijyenik nedenlerle buzdolabının içini temizleyin (bkz. Temizlik ve bakım sayfa 458).
- > Özellikle yola çıkmadan önce buzdolabını doldururken ve çalıştırırken aracı düz bir şekilde park edin.

Kapak mandalının ayarlanması

Buzdolabının üstündeki kapak mandalı, çekmecenin kapanma genişliğini düzenlemek üzere ayarlanabilir ( şekil 3 sayfa 449).

1. Çekmece kapalı ve kilitliken kenarlardan çekerek kolu kullanmadan çekmeceyi açmayı deneyin.
2. Kapının ne kadar açılabileceğini ölçün ( şekil 3 sayfa 449 1.).

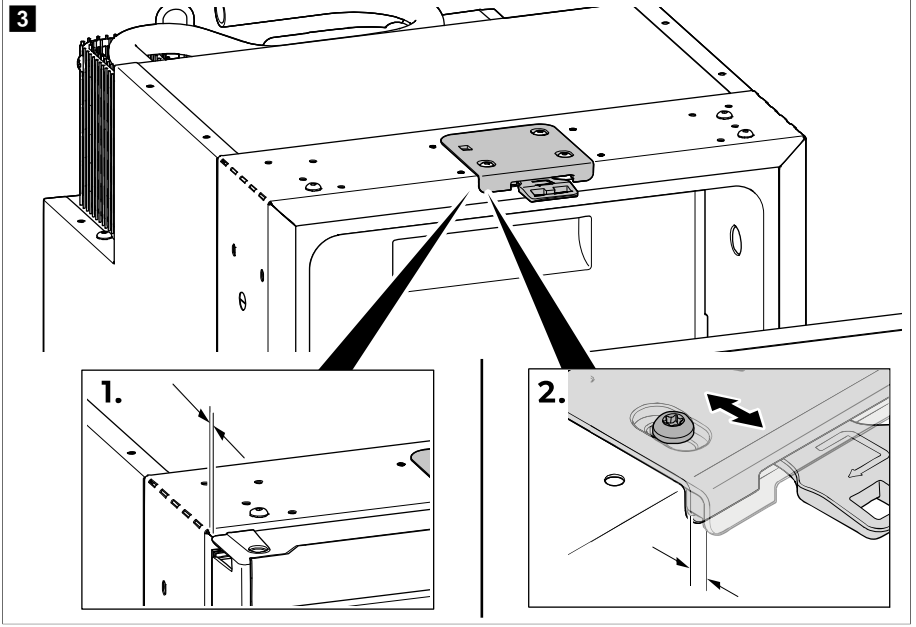

3. Çekmece açılırsa veya açılma aralığı 5 mm 'den büyükse kapı mandalı konumunu açılma aralığı 2 ... 5 mm aralığına gelecek şekilde ayarlayın (☺ şekil 3 sayfa 449, 2.).



NOT Kapak mandalı ayarlanmıŝsa kapatırken çekmecenin düzgün ŝekilde oturduđundan emin olun (bkz. Buzdolabının kapatılması ve güvence altına alınması sayfa 451).

11.2 Gıdaların saklanması hakkında bilgi



DİKKAT! Sađlık için tehlike

Buzdolabı, 10 °C altındaki ortam sıcaklığına uzun süre maruz kalırsa, dondurucu bölme sıcaklığının düzenlenmesi artık garanti edilemez. Bu, dondurucu bölümünün sıcaklığının artmasına ve saklanan ürünlerin buzunun çözülmesine neden olabilir.



İKAZ! Hasar tehlikesi

Gazlı içecekleri dondurucu bölümünde saklamayın.

Yiyecek atığı oluşmaması için dikkat edilmesi gerekenler:

- Sıcaklık dalgalanmasını mümkün olduđu kadar düşük tutun. Buzdolabının bölmelerindeki sıcaklığın belirgin ŝekilde artmasını önlemek için buzdolabını yalnızca gerektiđi kadar ve gerektiđi sıklıkta açın. Yiyecekleri havanın halen iyi dolaşabileceđi bir ŝekilde depolayın.
- Buzdolabının sođutma kapasitesinin sođutmak istediđiniz gıdaya uygun olup olmadıđını kontrol edin.
- Buzdolabına yalnızca seçilen sıcaklıkta sođutulabilecek ürünler koyduđunuzdan emin olun.
- Sıcaklık ayarlanabiliyorsa: Sıcaklığı yiyeceklerin miktarına ve tipine göre ayarlayın.
- Farklı gıda maddelerini ŝekillerde gösterildiđi gibi saklayın.

- Gıda maddeleri, koku ve tadı kolayca emebilir ve salabilir. Gıda maddelerini her zaman üstü kapalı veya kapalı kaplarda/şişelerde saklayın.
- > Gıdaları gösterildiği gibi saklayın.

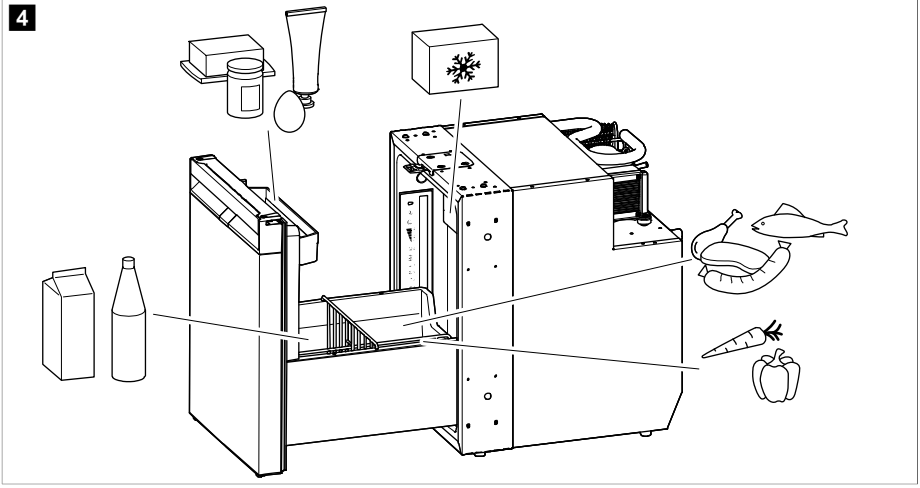

11.3 Enerji tasarrufu

- Buzdolabını sadece gerekli olduğu süre kadar açın.
- Sıcak yiyecekleri soğutmak için cihaza bırakmadan önce, soğumalarını bekleyin.
- Bir buz tabakası oluşur oluşmaz buzdolabınızın buzunu çözünüz.
- Gereksiz yere düşük sıcaklıklar ayarlamayın.
- Optimum bir enerji tüketimi için, rafları ve çekmeceleri teslimat durumlarına göre konumlandırın.
- Kapak contasının yerine tam olarak oturduğunu düzenli olarak kontrol edin.
- Kondansatörü düzenli aralıklarla tozlardan ve pisliklerden temizleyin.

11.4 Buzdolabının açılması

- > Buzdolabını açmak için gösterildiği gibi ilerleyin.

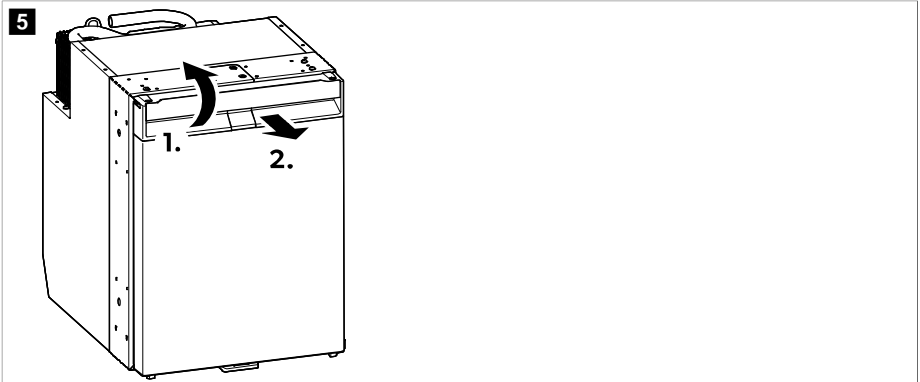

11.5 Buzdolabının kapatılması ve güvence altına alınması



DİKKAT! Yaralanma riski

Kapak doğru şekilde sabitlenmemişse, yerine sabitlenene kadar kapağı üstünden ve altından dikkatlice itin.



NOT Buzdolabı kapağında, taşıma sırasında da koruması için bir mandal mekanizması vardır.

- > NRXD0050C, 0060C: Üstten net bir tık sesi duyana kadar kapağı bastırın.

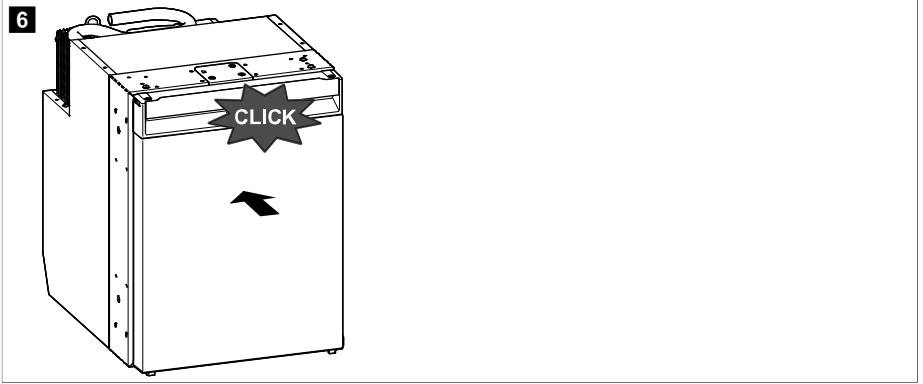

- > NRXD0050S, NRX0060S: Üstten ve alttan net bir tık sesi duyana kadar kapağı bastırın.

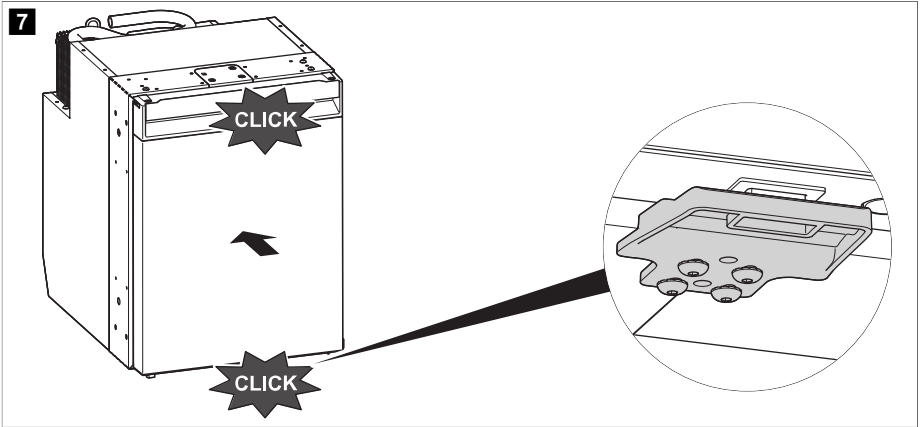



- ✓ Kapak artık kapanmış ve güvence altına alınmıştır.

11.6 Açma ve kapama



NOT Uzun süre kullanılmıyacaksa buzdolabını her zaman kapatın.

- > Açmak için  düğmesini en az 2 s basılı tutun.
- ✓ Buzdolabı en son seçilen soğutma seviyesi ayarı ve çalışma modu ile açılır.
- > Kapatmak için  düğmesini en az 2 s basılı tutun.

11.7 Çalışma modlarının ayarlanması



NOT EKO, PERFORMANS veya DONDURUCU modu kullanılırken sistem, başka bir değişiklik yapılsa kadar bu modda kalır.

- > Çalışma modunu ayarlarken, istenen çalışma modu gösterge LED'i yanana kadar  düğmesine art arda basın.

EKO modu kullanımı

EKO modu etkinleştirildiğinde, buzdolabı 1 – 3 soğutma seviyelerinde daha düşük enerji tüketimi ile çalışır.

- ✓ EKO mod () için çalışma modu gösterge LED'i ve seçilen soğutma seviyesi gösterge LED'i yanar.

SESSİZ mod kullanımı

SESSİZ mod etkinleştirildiğinde buzdolabı 1 – 4 soğutma seviyelerinde azaltılmış gürültü seviyesiyle çalışır.



NOT

- Buzdolabı DONDURUCU modda çalışıyorsa SESSİZ mod kullanılamaz.
- SESSİZ mod kullanıldığında buzdolabı 8 h boyunca bu modda çalışır ve daha sonra önceden seçilen moda (EKO veya PERFORMANS modu) geri döner.

- ✓ SESSİZ mod () için çalışma modu gösterge LED'i ve seçilen soğutma seviyesi gösterge LED'i yanar.

PERFORMANS modu kullanımı

PERFORMANS modu etkinleştirildiğinde buzdolabı 1 – 5 soğutma seviyelerinde standart modda çalışır.

- ✓ PERFORMANS modu () için çalışma modu gösterge LED'i ve seçilen soğutma seviyesi gösterge LED'i yanar.

DONDURUCU modu kullanımı

DONDURUCU modu etkinleştirildiğinde, buzdolabı bölmesi -6°C 'ye kadar soğutulur.



NOT DONDURUCU modu fonksiyonunu en iyi şekilde kullanmak için dondurucu bölmesini çıkarın.

Dondurucu bölmesi çıkarıldığında, hedef sıcaklık olan -6°C 'ye çok daha hızlı ulaşılır ve buzdolabının tüm iç kısmı -6°C olacak şekilde soğutulabilir.

- ✓ DONDURUCU modu () için çalışma modu gösterge LED'i ve tüm soğutma seviyesi gösterge LED'leri sürekli yanar.

11.8 Soğutma seviyesinin ayarlanması

- > Soğutma seviyesini ayarlamak için istenen soğutma seviyesine ulaşılan kadar  düğmesine art arda basın.

11.9 Çekmece bölücülerin yeniden konumlandırılması

Çekmece ayırıcıları ve tepsi sökülebilir ve gerektiği şekilde yeniden konumlandırılabilir.

- > Çekmece ayırıcılarını ve tepsiyi şekilde yeniden konumlandırmak için gösterildiği gibi devam edin.

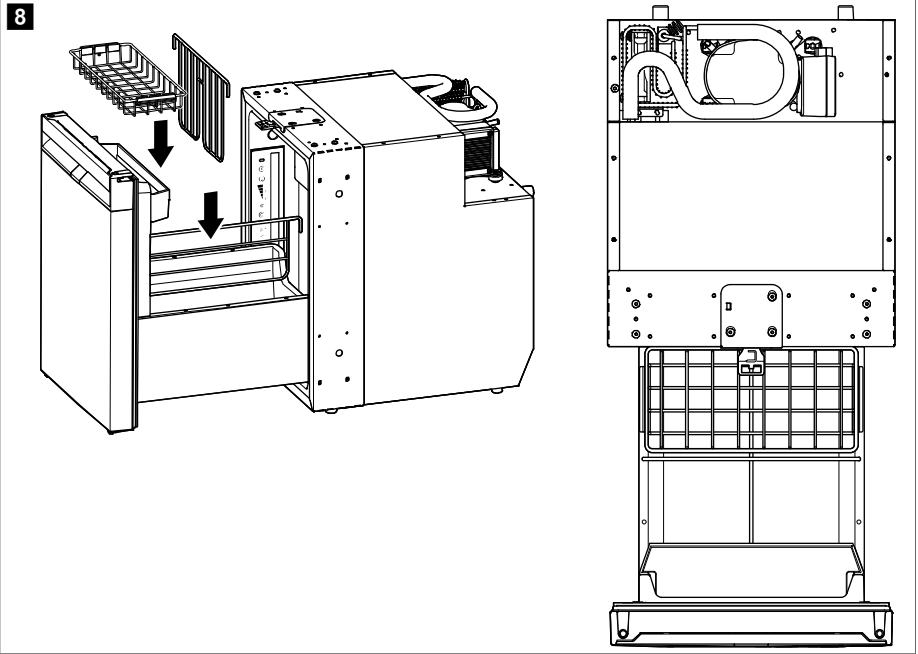

11.10 Dondurucu bölmesinin çıkarılması



İKAZ! Hasar tehlikesi

- > Dondurucu bölmesini çıkarmak için dondurucu bölmesinin kapağını kapatın.
- > Dondurucu bölmesini alt tarafından tutun. Dondurucu bölmesinin kapağından çekmeyin.
- > Dondurucu bölmesini kuru ve güvenli bir yerde saklayın.

> Dondurucu bölümünü çıkarmak için gösterildiği gibi ilerleyin.

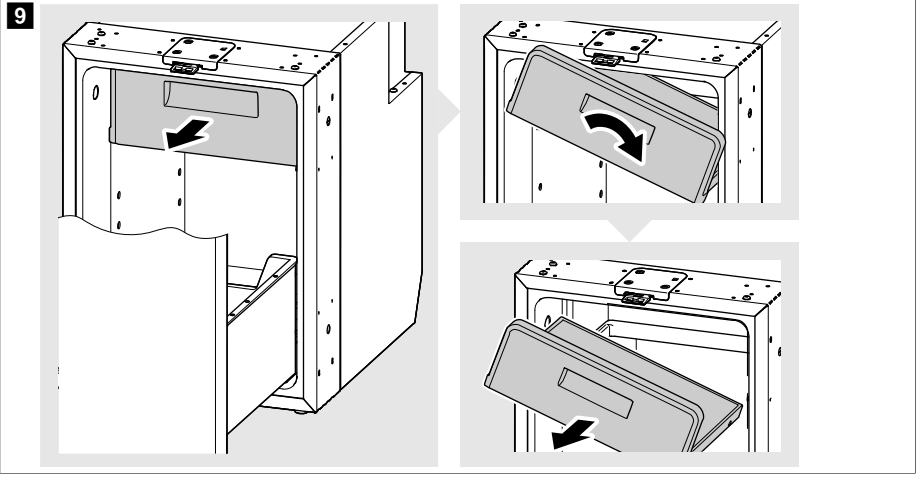

11.11 Çekmecenin çıkarılması ve takılması

Çekmecenin çıkartılması



İKAZ! Hasar tehlikesi

Çekmeceyi çıkarmadan önce çekmeceyi boşaltın.

1. Çekmeceyi tamamen dışarı çekin ve her iki tarafta bulunan yan paneldeki kapının arkasında yer alan vidaları gevşetin (2.).

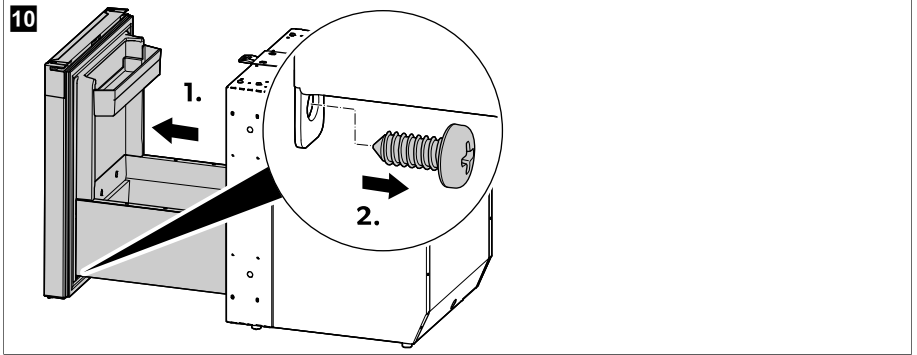

2. Yan panelleri çıkarın. Bunu yapmak için birinci yan paneli kabine doğru iterek kancalardan ayırın (1.). İşlemi diğer taraftaki ikinci yan panel için de tekrarlayın.

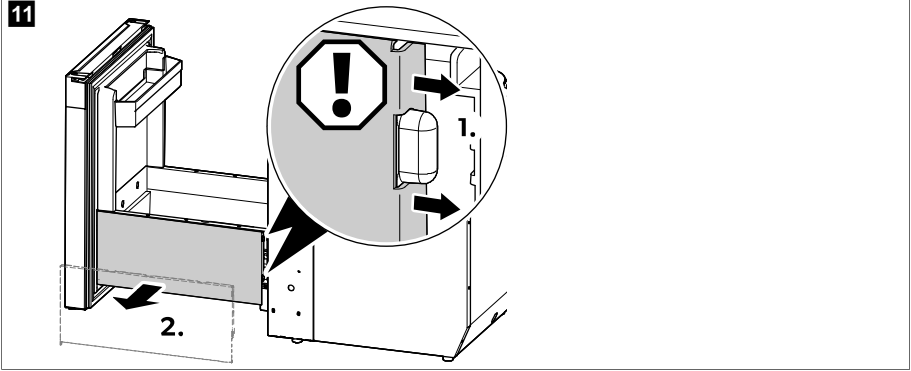

3. Bir taraftaki kolu yukarıya doğru itin ve aynı anda diğer taraftaki kolu aşağıya doğru itin ve çekmeceyi dikkatlice dışarı çekin.

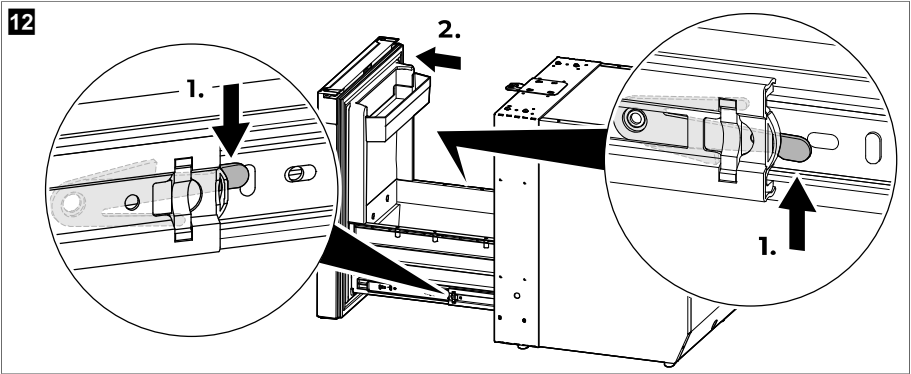

Çekmecenin takılması



İKAZ! Hasar tehlikesi

- > Çekmece raylarını dolap raylarıyla hizalarken, rayların zarar görmesini önlemek için çekmeceyi yatay konumda tutmaya dikkat edin.
- > Takma işlemini çekmece doluyken gerçekleştirmeyin.

1. Dolap raylarından birini ortaya gelecek şekilde dışarı çekin, diğerini ise tamamen içeri itin.

13

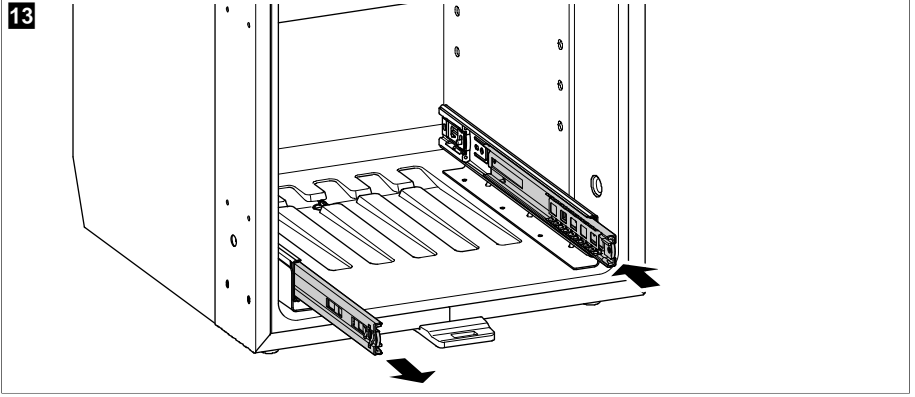

2. Uzatılmış dolap rayının oluğunu, karşılık gelen çekmece rayının kılavuzuyla hizalayın. Çekmece rayını, raylar birbirine bağlanıp kolayca kayacak hale gelene kadar dolap rayına bastırın.

14

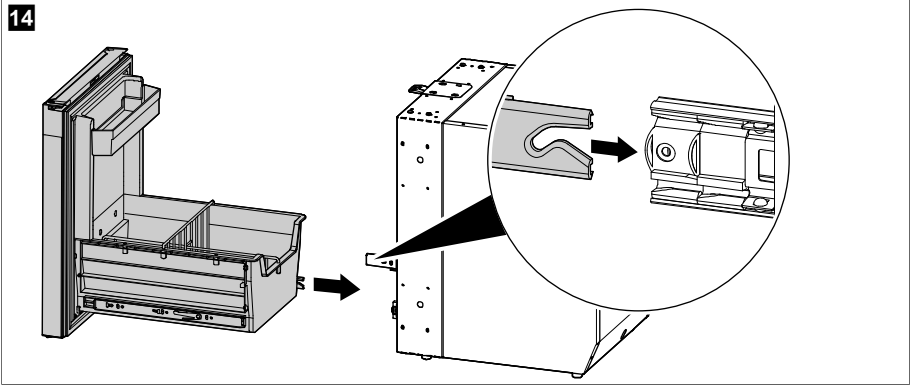

3. Çekmeceyi bağlı raylar üzerinde dikkatlice içeriye doğru kaydırın ve geri çekilen dolap rayının oluğunu, karşılık gelen çekmece rayının kılavuzuyla hizalayın. Çekmece rayını, raylar birbirine bağlanıp kolayca kayacak hale gelene kadar dolap rayına bastırın.

15

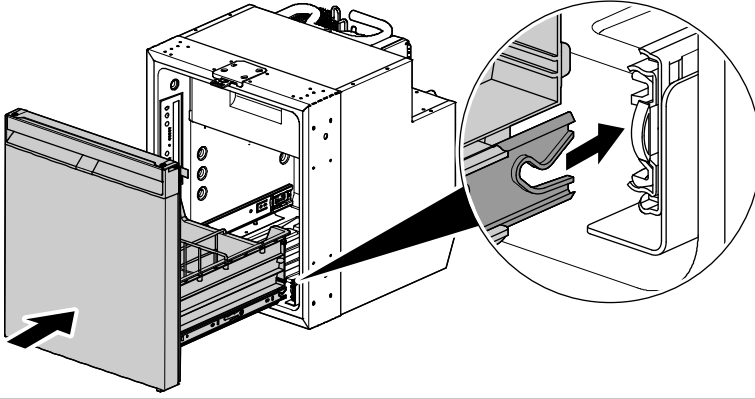

4. Çekmecenin kolayca kaydığından emin olmak için çekmeceyi birkaç kez açıp kapatın.



İKAZ! Hasar tehlikesi

Çekmece raylar üzerinde kolayca kaymazsa çekmece rayı kılavuzu kabin rayı oluşuna düzgün şekilde oturmaz. Raylar birbirinin üzerine kolayca kayana kadar rayları ayırın ve yeniden hizalayın. Rayları zorla bağlamaya veya çekmeceyi raylar üzerinde zorla hareket ettirmeye çalışmayın.

5. Yan panelleri takın. Bunu yapmak için ilk yan paneli yerine yerleştirin ve mandal kancasına bastırın. İşlemi diğer taraftaki ikinci yan panel için de tekrarlayın.

16

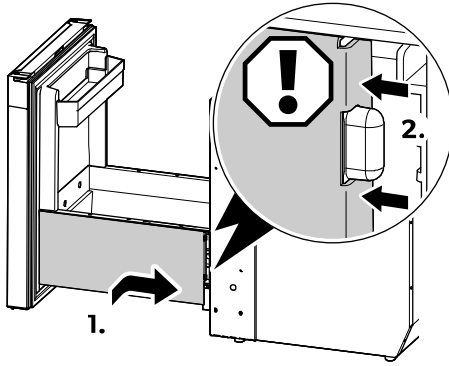

6. Kapının arkasındaki vidaları, her iki taraftaki yan panele sabitleyin.

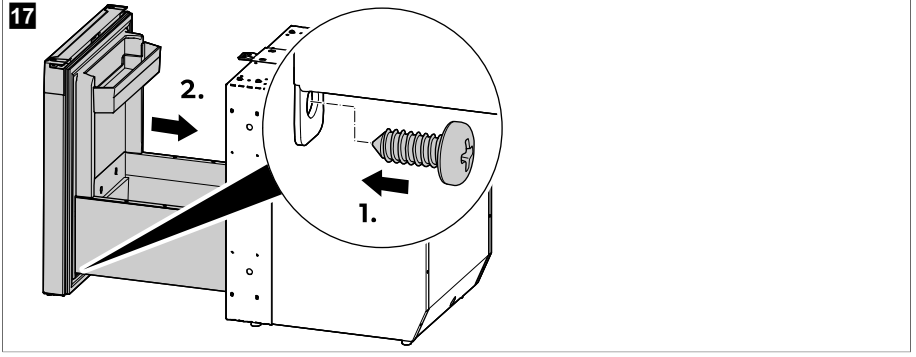

11.12 AC/DC adaptörünün monte edilmesi (isteğe bağlı)



AC/DC adaptörünün montaj ve kullanım kılavuzunun tamamını çevrimiçi olarak qr.dometic.com/bfgpre adresinde bulabilirsiniz.

> AC/DC adaptörü (aksesuarlar) monte etmek için gösterildiği gibi ilerleyin.

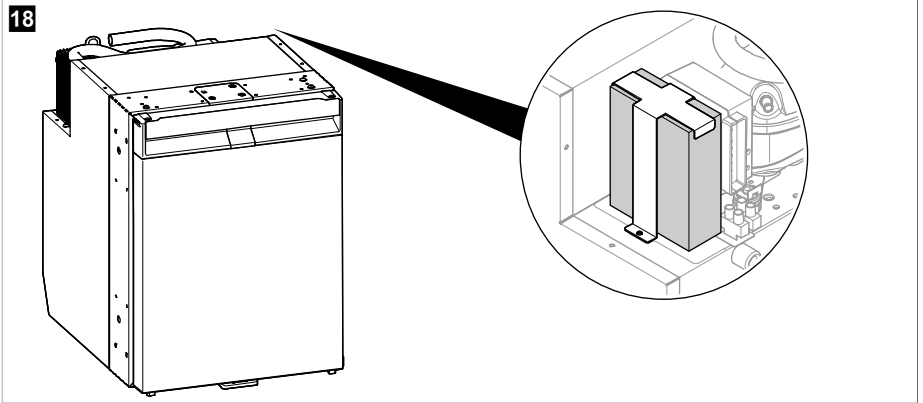

12 Temizlik ve bakım



UYARI! Elektrik çarpması tehlikesi

Temizlik ve bakımdan önce buzdolabının enerji bağlantısını mutlaka bağlantısından ayırın.



İKAZ! Hasar tehlikesi

> Temizlik sırasında aşındırıcı temizlik maddeleri veya sert nesnelere kullanmayın.

- > Buzu veya donmuş nesnelere çıkartmak için asla sert veya keskin aletler kullanmayın.
- > Contalara su damlamadığından emin olun. Bu elektronik parçalara zarar verebilir.



İKAZ! Hasar tehlikesi

Işık kaynağı, tehlikeyi önlemek için yalnızca üretici, servis elemanı veya benzer kalifiye bir kişi tarafından değiştirilebilir.

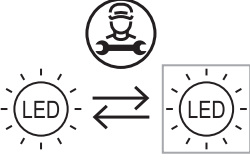

NOT Buzdolabının içini iyice temizlemek için gerekirse çekmeceyi çıkarın (bkz. Çekmecenin çıkarılması ve takılması sayfa 454).

- > Cihazın içini ve dışını düzenli olarak ve kirlenir kirlenmez nemli bir bezle temizleyin. Buzdolabını temizledikten sonra bir bezle kurulayın.
- > Yoğuşma suyu tahliyesini düzenli olarak kontrol edin.
Yoğuşma suyu tahliyesini gerektiğinde temizleyin. Tıkalı olduğunda yoğuşma suyu, buzdolabının altında birikir.
- > Kondenserdeki toz ve kiri düzenli olarak nemli bir bezle temizleyin.

Soğutucu akışkan devresi

Soğutucu akışkan devresi için bakım gerekmez.

Buzdolabının buzunun çözdürülmesi



İKAZ! Hasar tehlikesi

Buz çözme işlemini hızlandırmak için mekanik veya başka aletler kullanmayın.



NOT Zamanla, buzdolabının içindeki arka duvarda buzlanma oluşur. Bu buz tabakası yaklaşık 3 mm kalınlığında ise buzdolabının buzunu çözdürün.

> Buzdolabının buzunu çözdürmek için gösterildiği gibi ilerleyin.

19

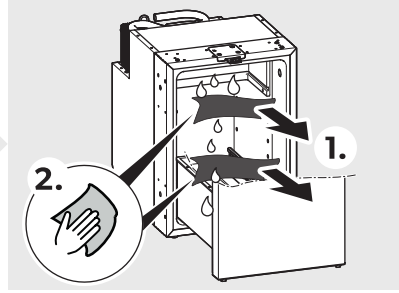
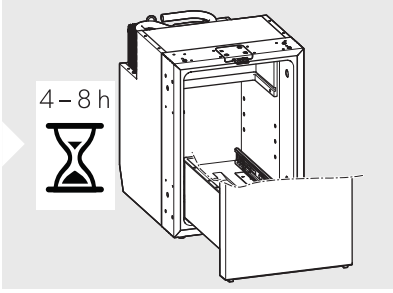
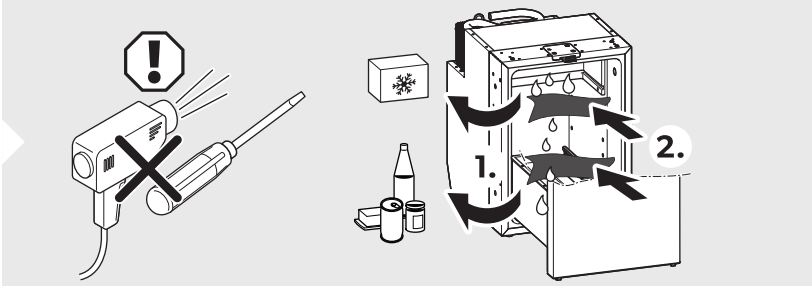
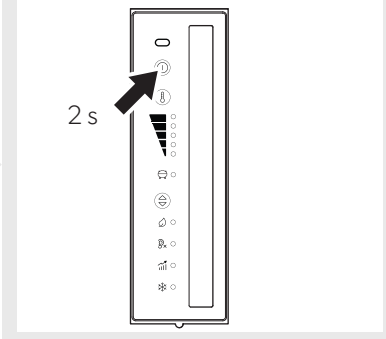
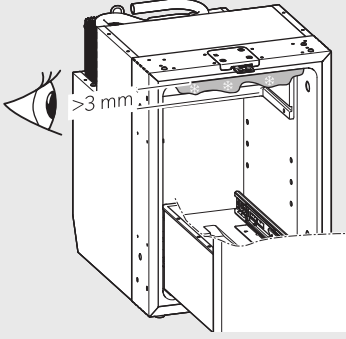

Buzdolabı kapağının saklama konumuna getirilmesi



DİKKAT! Yaralanma riski

Sürüş esnasında saklama konumu kullanılamaz.



NOT Buzdolabını uzun süre kullanmayacaksanız buzdolabı kapağını saklama konumuna getirin. Bu, küf oluşumunu engeller.

> Buzdolabının buzunu çözdürün (bkz. Buzdolabının buzunun çözdürülmesi sayfa 459).

> Buzdolabı kapağını gösterildiği gibi saklama konumuna getirin.

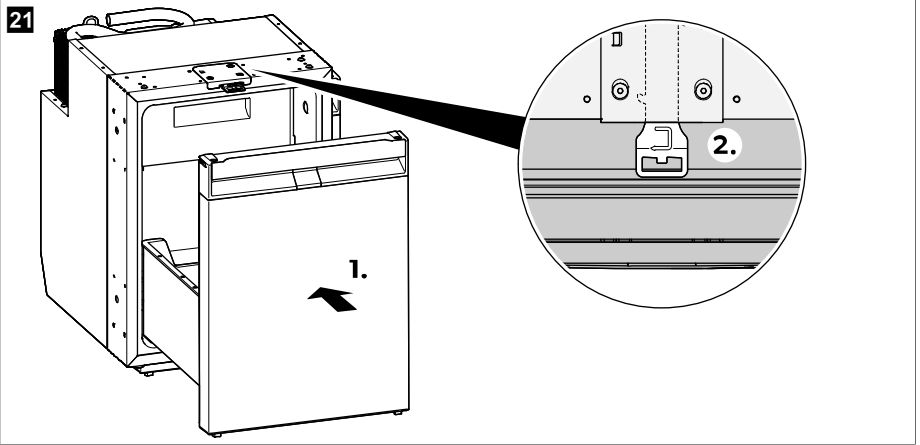
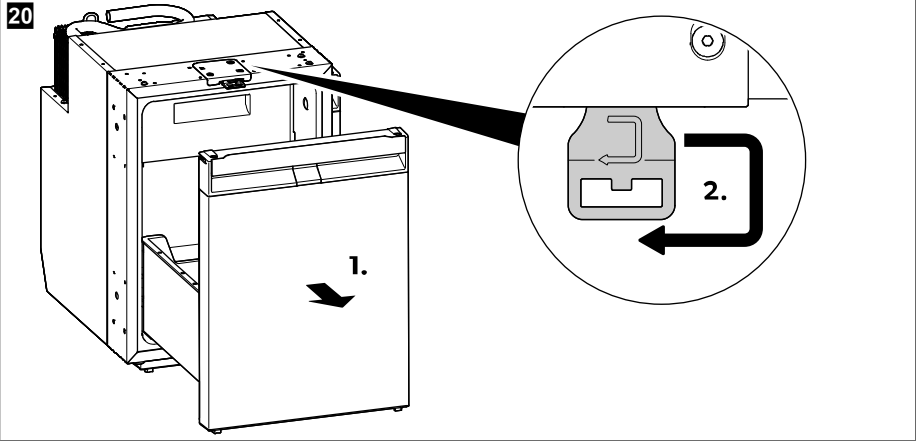

13 Arızaların Giderilmesi



NOT Sürüş sırasında karavandaki 12 V tüketici üniteleri güvenli bir şekilde çalıştırmak için çekici aracın yeterli gerilim sağladığından emin olun. Bazı araçlarda, akü yönetim sistemi aküyü korumak için tüketici birimlerini otomatik olarak kapatabilir. Daha fazla bilgi için araç üreticinize danışın.

22

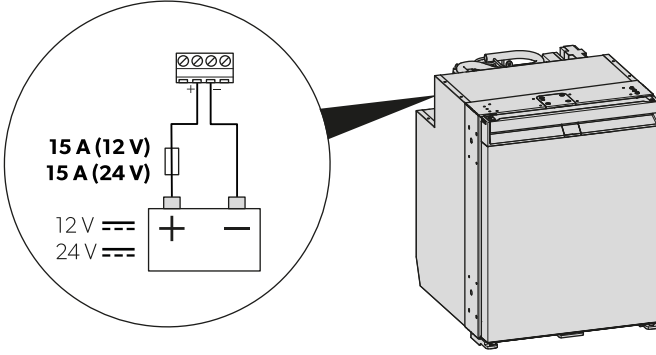

Sorun	Neden	Çare
Buzdolabı çalışmıyor.	DC kablosundaki sigorta arızalı.	> Sigortayı değiştirin ( şekil 22 sayfa 462).
	Araç sigortası attı.	> Araç sigortasını değiştirin. Araçınızın kullanma kılavuzuna bakın.
	Araç aküsü boşalmış.	> Aküyü test edin ve şarj edin.
	Kontak açık değil.	> Kontakçı açın.
	Kompresördeki sıcaklık çok düşük (< 0 °C).	> Tüm dış havalandırma ızgaralarını tamamen yalıtım malzemesi ile kapatın/örtün.
	Gerilim yetersiz ise buzdolabı otomatik olarak kapanır. (Deşarj sonu gerilimi: 10,4 V)	> Aküyü şarj edin. Buzdolabı otomatik olarak yeniden çalışmaya başlayacaktır. (Çalışmaya başlama gerilimi: 11,7 V)
Yetersiz soğutma, iç sıcaklıkta artış. Kompresör sürekli çalışır.	Soğutma ünitesi etrafındaki havalandırma yeterli değil.	> Havalandırma ızgarasının tıkalı olmadığını kontrol edin. > Soğutma cihazını başka bir yere taşıyın.
	İç duvarlar buzlu.	> Buzdolabı kapağının düzgün kapanıp kapanmadığını kontrol edin. > Buzdolabı contasının doğru bir şekilde oturduğundan ve hasar görmediğinden emin olun. > Buzdolabının buzunu çöz dürün (bkz. Buzdolabının buzunun çöz dürülmesi sayfa 459).
	Sıcaklık çok yüksek ayarlanmış.	> Daha düşük bir sıcaklık ayarlayın.

Sorun	Neden	Çare
	Ortam sıcaklığı çok yüksek.	> Sıcak havanın daha hızlı dışarı çıkabilmesi için havalandırma ızgarasını bir süreliğine çıkarın.
	Buzdolabına aynı anda çok fazla gıda konulmuş.	> Gıdaların bir kısmını çıkarın.
	Buzdolabına aynı anda çok fazla sıcak yemek konulmuş.	> Sıcak yiyeceği çıkarın ve tekrar koymadan önce soğumasını bekleyin.
	Buzdolabı çok uzun süredir çalışmıyor.	> Sıcaklığı 4 h / 5 h sonra tekrar kontrol edin.
	Kondenser kirlidir.	> Kondenseri temizleyin (bkz. Temizlik ve bakım sayfa 458 bölümü).
	Fan arızalı.	> Yetkili servis personeliyle iletişime geçin.
Yetersiz soğutma, iç sıcaklıkta artış. Kompresör sık sık çalışmıyor.	Akü kapasitesi azalmış.	> Aküyü şarj edin.
Yetersiz soğutma, iç sıcaklıkta artış. Kompresör çalışmıyor (akü bağlantısı).	Akü elektronik bağlantısında kesinti var.	> Bir bağlantı kurun.
	Ana şalter arızalı (takılmışsa).	> Ana şalteri değiştirin.
	Ek besleme hattı sigortası atmış (takılmışsa).	> Besleme hattının sigortasını değiştirin.
	Akü gerilimi çok düşük.	> Aküyü şarj edin.
	Akü kapasitesi çok düşük.	> Aküyü değiştirin.
	Kablolar gevşek. Temas zayıf (korozyon).	> Bir bağlantı kurun.
	Kablo kesiti çok küçük.	> Kabloyu değiştirin.
	Kompresör arızalı.	> Yetkili servis personeliyle iletişime geçin.
Yetersiz soğutma, iç sıcaklıkta artış. Kompresör çalışmıyor (AC beslemeye bağlantı).	Besleme hattı bağlantısı kesilmiş.	> Bir bağlantı kurun.
	Ana şalter arızalı (takılmışsa).	> Ana şalteri değiştirin.
	Ek besleme hattı sigortası atmış (takılmışsa).	> Besleme hattının sigortasını değiştirin.
	Kompresör arızalı.	> Yetkili servis personeliyle iletişime geçin.
Olağan dışı sesler.	Soğutucu akışkan devresinin bir bileşeni serbestçe hareket edemiyor (duvara teması).	> Bileşeni dikkatlice engelden uzağa doğru bükün.

Sorun	Neden	Çare
	Soğutma ünitesi ile duvar arasına yabancı bir nesne sıkışmıştır.	> Yabancı nesneyi çıkartın.
	Fan gürültüsü.	> Yetkili servis personeliyle iletişime geçin.
Hareket halindeyken çekmede kendi kendine açılıyor (ör. sürüş sırasında).	Kapı mandalı konumu doğru ayarlanmamıştır.	> Kapı mandalı konumunu ayarlayın (bkz. Kapak mandalının ayarlanması sayfa 448).
Çekmece düzgün kapanmıyor.	Kapı mandalı konumu doğru ayarlanmamıştır.	> Kapı mandalı konumunu ayarlayın (bkz. Kapak mandalının ayarlanması sayfa 448).
	Kapı mandalı konumu ayarlı ancak çekmece düzgün şekilde kilitlenmemiştir.	> Kapanırken çekmecenin düzgün bir şekilde kilitlendiğinden ve sabitlendiğinden emin olun (bkz. Buzdolabının kapatılması ve güvence altına alınması sayfa 451).

Hata göstergesi



NOT

- Tüm hatalar, hata göstergesi LED'inin turuncu renkte yanıp sönmeye başlamesi ile gösterilir (bkz. Kontrol ve gösterge öğeleri sayfa 447). Yanıp sönmeye sayısı arızanın türüne bağlıdır. Her yanıp sönmeye saniyenin dörtte biri kadar sürer. Yanıp sönmeye dizisinin ardından bir duraklama gelir. Arıza türü için sıralama her dört saniyede bir tekrarlanır.
- EKO, PERFORMANS ve DONDURUCU modlarında ek bir bip sesi duyulur.

Yanıp sönmeye frekansı	Hata	Olası nedeni
1	Düşük veya aşırı gerilim	Besleme gerilimi ayarlanan aralığın dışında.
2	Aşırı fan akımı	Elektronik ünite üzerindeki fanın yükü 1 A değerinden fazladır.
3	Motor çalışmıyor	Rotor sıkışmış. Soğutma sistemindeki basınç farkı çok yüksek.
4	Hız çok düşük	Soğutma sistemi aşırı yüklenirse motorun minimum hızı korunamaz.
5	Elektronik ünitenin aşırı ısınması	Soğutma sistemi çok fazla yüklenirse veya sıcaklık çok yüksek ayarlanırsa, elektronik parçalar aşırı ısınabilir.
Sürekli	Sıcaklık sensörü hataları	Sıcaklık sensörü arızalı.

14 Garanti

Yasal garanti süresi geçerlidir. Üründe hasar varsa üreticinin ülkenizdeki şubesi (bkz. dometic.com/dealer) veya satıcınızla iletişime geçin.

Onarım ve garanti işlemleri için cihazı aşağıdaki dokümanlarla birlikte gönderin:

- Satın alma tarihini içeren faturanın bir kopyası
- Talebinizin nedeni veya hatanın açıklanması

Kendi kendine onarımın veya profesyonel olmayan onarımın güvenlikle ilgili sonuçları olabileceğini ve garantiyi geçersiz kılabileceğini unutmayın.

15 Atık İmhası



İKAZ! Hasar tehlikesi

Soğutma cihazının yalıtımı tutuşabilen siklopentan içerir ve özel atık bertaraf prosedürleri gerektirir. Kullanım ömrünü tamamlayan soğutma cihazı uygun bir geri dönüşüm merkezine verilmelidir.



Ambalaj malzemesini mümkünse ilgili geri dönüşüm atık sistemine kazandırın. Ürünün yürürlükteki imha yönetmeliklerine göre nasıl imha edileceğine ilişkin ayrıntılar için yerel bir geri dönüşüm merkezine veya uzman satıcıya danışın.

16 Teknik Bilgiler

Cihazınızın güncel AB uygunluk beyanı için lütfen dometic.com adresindeki ilgili ürün sayfasına bakın veya doğrudan üretici ile iletişime geçin (bkz. dometic.com/dealer).

Bu cihaz UN ECE Yönetmeliği R10 ile uyumludur.

	NRXD0050(C/S)	NRXD0060(C/S)
Gaz Miktarı		
• Buzdolabı bölümü	41,6 L	51,9 L
• Dondurucu bölümü	4,4 L	6,1 L
• Toplam kapasite	46 L	58 L
• Toplam kapasite (dondurucu bölümü çıkarıldığında)	44 L	55 L
Bağlantı gerilimi	12 / 24 V ⁼⁼	
Besleme aküsü koruması (12 V)		
• Kapanma gerilimi	10,4 V	
• Çalışmaya başlama gerilimi	11,7 V	
Besleme aküsü koruması (24 V)		
• Kapanma gerilimi	22,8 V	
• Çalışmaya başlama gerilimi	24,2 V	
İklim sınıfı	T	
Depolama sıcaklığı aralığı:		
• Buzdolabı bölümü	0 °C ... 12 °C	
• Dondurucu bölümü	-15 °C ... -5 °C	
• Dondurucu modu	-6 °C	

TR NRXD50-60

	NRXD0050(C/S)	NRXD0060(C/S)
Kullanım sırasında öngörülen ortam sıcaklığı	16 °C ... 43 °C	
Soğutucu madde	R600a	
Soğutucu akışkan miktarı	12 g	
CO2 eşdeğeri	0,000 t	0,000 t
Küresel ısınma potansiyeli (GWP)	3	
Gürültü emisyonu (EN 60704)	40 ... 45 dB(A)	
Boyutlar Y x G x D	525 mm x 380 mm x 510 mm (ayaklar ve boşluk ara parçası ile)	525 mm x 448 mm x 537 mm (with feet and spacer)
Net ağırlık	18,9 kg	20,3 kg

Slovenščina

1	Pomembna obvestila.....	467
2	Razlaga simbolov.....	467
3	Razlaga simbolov na napravi.....	468
4	Kibernetska varnost.....	468
5	Povezana dokumentacija.....	468
6	Varnostni napotki.....	468
7	Obseg dobave.....	471
8	Dodatna oprema.....	471
9	Predvidena uporaba.....	472
10	Tehnični opis.....	472
11	Pred prvo uporabo.....	475
12	Informacije o shranjevanju živil.....	476
13	Varčevanje z energijo.....	477
14	Odpiranje hladilnika.....	477
15	Zapiranje in zapahnitev hladilnika.....	478
16	Vklop in izklop.....	478
17	Nastavljanje načinov delovanja.....	479
18	Nastavitev stopnje hlajenja.....	479
19	Prestavljanje pregrad predala.....	479
20	Odstranjevanje zamrznjenega predelka.....	480
21	Odstranjevanje in vstavljanje predala.....	481
22	Nameščanje napajalnika AC/DC (izbirno).....	485
23	Čiščenje in vzdrževanje.....	485
24	Odpravljanje težav.....	488
25	Garancija.....	492
26	Odstranjevanje.....	492
27	Tehnični podatki.....	492

1 Pomembna obvestila

Pozorno preberite in upoštevajte vsa navodila, smernice in opozorila iz tega navodila, da zagotovite pravilno vgradnjo, uporabo in vzdrževanje izdelka. Ta navodila MORATE hraniti skupaj z izdelkom.

Z uporabo izdelka potrjujete, da ste pozorno prebrali vsa navodila, smernice in opozorila ter razumete in upoštevate vsa določila ter pogoje v tem dokumentu. Strinjate se, da boste izdelek uporabljali samo za predvideni namen uporabe in v skladu z navodili, smernicami in opozorili v tem navodilu ter v skladu z vsemi veljavnimi zakoni in predpisi. Če navodil in opozoril v nadaljevanju ne preberete in ne upoštevate, boste morda poškodovali izdelek ali povzročili materialno škodo v bližini. Pridržujemo si pravico do sprememb in posodobitev navodila, vključno z navodili, smernicami in opozorili ter povezano dokumentacijo. Za najnovejšo informacije o izdelku obiščite documents.dometic.com.

2 Razlaga simbolov

Signalna beseda označuje varnostna sporočila in sporočila o materialni škodi ter stopnjo ali raven nevarnosti.



OPOZORILO!

Označuje nevarno situacijo, ki lahko povzroči smrt ali hude poškodbe, če ni preprečena.



POZOR!

Označuje nevarno situacijo, ki lahko povzroči lažje ali zmerne poškodbe, če ni preprečena.

**OBVESTILO!**

Označuje nevarno situacijo, ki lahko povzroči materialno škodo, če je ne preprečite.



NASVET Dodatne informacije za upravljanje izdelka.

3 Razlaga simbolov na napravi



Opozorilo! Nevarnost požara. Vnetljivi materiali.

4 Kibernetska varnost

Potrujemo, da ta izdelek izpolnjuje zahteve Security and Telecommunications Infrastructure regulation (Združeno kraljestvo). Izjava o skladnosti je na voljo na documents.domestic.com. Če želite prijaviti varnostni incident, pošljite e-poštno sporočilo na productcybersecurity@domestic.com. Varnostne posodobitve bodo zagotovljene najmanj pet let po datumu izdelave.

5 Povezana dokumentacija



Navodilo za montažo je na spletu na voljo na naslovu qr.domestic.com/bfqppl

6 Varnostni napotki

Osnovna varnost

**OPOZORILO! Nevarnost električnega udara**

- > Vgradnjo in odstranitev hladilnika sme opraviti samo ustrezno usposobljeno osebje.
- > Namestitve v kopalnicah in območjih, ki so izpostavljena vodi, mora izvajati usposobljeni strokovnjak.
- > Če boste hladilnik namestili pod baldahinom ali v podobnem okolju, zagotovite, da bo hladilnik zaščiten pred dežjem in brizgi vode.
- > Če na hladilniku opazite vidne znake poškodb, ga ne uporabljajte.
- > Vsa popravila na tem hladilniku naj izvajajo samo ustrezno usposobljeni serviserji. Neustrezna popravila so lahko zelo nevarna, lahko pa tudi poškodujejo hladilnik.
- > Če je priključni kabel tega hladilnika poškodovan, ga mora zamenjati proizvajalec, njegova servisna služba oziroma ustrezno usposobljena oseba ali služba. V nasprotnem primeru obstaja nevarnost za uporabnika.
- > Pri nameščanju hladilnika bodite pozorni, da napajalnega kabla ne boste zagostili ali poškodovali.
- > Za hladilnikom ne sme biti razdelilnih podaljškov ali prenosnih virov napajanja.
- > Nezaščitenih električnih vodnikov se ne dotikajte z golimi rokami.

**OPOZORILO! Nevarnost požara**

- > Hladilno sredstvo v hladilnem krogotoku je zelo vnetljivo, v primeru puščanja pa lahko pride do nakopičenja gorljivih plinov, če je naprava v majhnem prostoru. Če se hladilni krogotok poškoduje:
 - Hladilniku ne približujte odprtih plamenov ali drugih potencialnih virov vžiga.
 - Prostor dobro prezračite.
 - Izklopite hladilnik.
- > Za hladilnike z vnetljivim hladilnim sredstvom: Hladilni krogotok vsebuje majhno količino okolju prijaznega, vendar vnetljivega hladilnega sredstva. Ne škodi ozonski plasti in ne povečuje toplogrednega učinka. Iztečeno hladilno sredstvo se lahko vname.
- > Za hladilnike z vnetljivim hladilnim sredstvom: Hladilnika ne uporabljajte in ne hranite v zaprtih prostorih brez pretoka zraka ali s slabim pretokom zraka.
- > Ne odpirajte hladilnega krogotoka.
- > V vgradnih odprtinah za hladilnik ne sme biti električnih sestavnih delov in svetlobnih virov, ki bi med običajnim in neobičajnim delovanjem proizvajali iskre ali oblake (na primer relejev ali razdelilnih omaric).
- > Izolacija hladilnika vsebuje vnetljiv ciklopentan, zato je za odstranjevanje treba upoštevati posebne postopke. Hladilnik po koncu življenjske dobe predajte ustreznemu zbirnemu centru.



OPOZORILO! Nevarnost eksplozije

V hladilniku ne skladiščite eksplozivnih substanc kot npr. razpršilnikov s potisnim plinom.



OPOZORILO! Nevarnost za zdravje

- > Ta hladilnik smejo uporabljati otroci, ki so starejši od 8 let, in osebe z zmanjšanimi fizičnimi, zaznavnimi ali duševnimi sposobnostmi ali s pomanjkljivimi izkušnjami in znanjem, če so nadzorovani ali so prejeli navodila glede varne uporabe hladilnika in razumejo s tem povezana tveganja.
- > Otroci, ki so stari od 3 do 8 let, smejo hladilnik polniti in prazniti.
- > Otroci ne smejo brez nadzora izvajati čiščenja in vzdrževalnih del.
- > Otroke je treba nadzorovati in tako zagotoviti, da se s hladilnikom ne bodo igrali.



OPOZORILO! Nevarnost ujetja otroka

Preden zavržete stari hladilnik, odstranite predale, da se otroci ne bodo mogli zapreti v hladilnik.



POZOR! Nevarnost za zdravje

- > Da bi preprečili nevarnost zaradi nestabilnosti hladilnika, ga je treba pritrditi v skladu z navodili za vgradnjo.
- > Prezračevalne odprtine v ohišju hladilnika ali vgradni enoti ne smejo biti zakrite.
- > Da bi pospešili odtajanje, ne uporabljajte mehanskega ali drugega orodja, ki ga ni priporočil proizvajalec.
- > Hladilnega krogotoka ne smete odpirati ali poškodovati.
- > V predalih za živila v hladilniku ne uporabljajte električnih naprav, razen če te električne naprave priporoča proizvajalec.



POZOR! Nevarnost poškodb

- > V hladilniku ali v bližini hladilnika ne uporabljajte in ne hranite vnetljivih materialov.
- > Na hladilnik ali ob hladilnik ne polagajte predmetov.
- > Hladilnika ne spreminjajte.
- > Ne potiskajte prstov v tečaj.

**OBVESTILO! Nevarnost poškodb**

- > Kondenzacijski odtok mora biti vedno čist, če je na voljo.
- > Če ima hladilnik prezračevalne rešetke, pri čiščenju vozila v območju prezračevalnih rešetk ne uporabljajte visokotlačnega čistilnika.
- > Hladilnik ne sme biti izpostavljen dežju.
- > Vtiča iz vtičnice nikoli ne vlecite tako, da držite za priključni kabel.

Varnost pri delovanju hladilnika**POZOR! Nevarnost za zdravje**

- > Poskrbite, da bodo v hladilniku samo predmeti, ki jih je dovoljeno hladiti na izbrano temperaturo.
- > Redno čistite površine, ki lahko pridejo v stik z živili, in dostopne odtočne sisteme.
- > Surovo meso in ribe v hladilniku hranite v primernih posodah, da ne bodo v stiku z drugimi živili in nanje ne bodo kapljali.
- > Če so vrata dlje časa odprta, lahko zaradi tega temperatura v notranjosti hladilnika zelo naraste. Če bo hladilnik dlje časa prazen:
 - Izključite hladilnik.
 - Odtajajte hladilnik.
 - Očistite in posušite hladilnik.
 - Pustite predal odprt in tako preprečite, da bi v hladilniku nastajala plesen. Predal hladilnika in vrata zamrzovalnika odprite v položaj za delovanje pozimi, če je ta na voljo.

**POZOR! Nevarnost poškodb**

- > Ne potiskajte prstov v tečaj.
- > Preden se odpravite na pot, zaprite in zapahnite predal hladilnika.
- > Hladilni sistem, ki je na hrbtni strani hladilnika, se med delovanjem zelo segreje. Če ima hladilnik prezračevalne rešetke in jih želite odstraniti, se pri tem zaščitite pred stikom z vročimi deli.
- > Predal naprave in vrata zamrzovalnika se ob napačni uporabi lahko v celoti snamejo. Predal in vrata potisnite navznoter, da se jasno slišno zaskočijo.

**OBVESTILO! Nevarnost poškodb**

- > **Nevarnost pregretja!** Vedno poskrbite, da se toplota, ki se sprošča med delovanjem, zadostno odvaja. Zagotovite, da je razmik med hladilnikom in sosednjimi stenami in predmeti tak, da zrak lahko kroži.
- > Upoštevajte največjo obremenitev predala.
- > Notranjosti ne polnite z ledom ali tekočino.
- > Hladilnik in kable zaščitite pred vročino in vlago.
- > Vtiča iz vtičnice nikoli ne vlecite tako, da držite za priključni kabel.

**NASVET**

- > Obrnite se na proizvajalca svojega vozila, če sistem za nadzor baterije izključi hladilnik, da bi zaščitil baterijo.
- > Pri temperaturah okolice od 15 °C ... 25 °C izberite povprečno nastavitev temperature.
- > Da ne bo treba hrane zavreči, upoštevajte naslednje:
 - Temperatura naj čim manj niha. Zamrzovalnika ne odpirajte po nepotrebem in vrata naj ne bodo dolgo odprta. Živila hranite na način, ki omogoča učinkovito kroženje zraka.
 - Poskrbite, da bodo v hladilniku samo predmeti, ki jih je dovoljeno hladiti na izbrano temperaturo.
 - Različna živila hranite na način, kot je prikazano na slikah.
 - Če je temperaturo mogoče nastaviti: Temperaturo nastavite glede na količino in vrsto živil.

- Živila se lahko hitro navlečejo ali oddajo vonj oz. okus. Živila vedno shranite pokrita ali v zaprtih posodah/steklenicah.

Varna namestitvev hladilnika



OPOZORILO! Nevarnost požara

- > Če uporabite silikonsko tesnilno sredstvo ali podobno, pazite, da delo opravite čisto in brez ostankov mase. Če silikonske niti pridejo v stik z vročimi deli ali odprtim ognjem, obstaja nevarnost požara.
- > Hladilnika ne vgraditev bližino odprtega ognja ali drugih toplotnih virov (grelci, plinske peči itd.).



OBVEŠTILO! Nevarnost poškodb

- > Napravo med transportom držite samo za njeno glavno enoto.
- > Hladilnik je primeren samo za vgradnjo v opremljeno nišo. Hladilnik mora biti pritrjen v pohištvo/omarice z montažnim okvirjem ali drugimi prirobnicami, da se ne more prevrniti. Ko je hladilnik nameščen, mora biti dostopna samo sprednja stran.

7 Obseg dobave

Količina	Opis
1	Kompresorski hladilnik
1	Izpustno koleno
4	Pokrovček za pritrjevanje
1	Kratka navodila za uporabo
1	Navodilo za uporabo (samo na spletu)
1	Navodilo za montažo

8 Dodatna oprema

Na voljo kot dodatna oprema (ni vključeno v dobavo):

Opis	Številka izdelka
Pritrdilni okvir vključno s spodnjim okvirjem	
• NRXD0050	9620012877
• NRXD0060	9620012881
Pritrdilni okvir vključno s spodnjim okvirjem (črn)	
• NRXD0050	9620012874
• NRXD0060	9620012875
Napajalnik AC/DC	9620013449 (EU) 9620013450 (UK)

9 Predvidena uporaba

Hladilnik je predviden za:

- namestitve v prikolice, avtodome, plovila in tovornjake,
- hlajenje in shranjevanje hrane,
- shranjevanje predzamrznjene hrane,
- uporabo v notranjih prostorih.
- Samo za NRXD0050**S**, 0060**S**: Uporaba na prostem na plovilih*

* Samo za NRXD0050**C**, 0060**C**: Ko se naprava uporablja na plovilih, mora biti nameščena v bivalnem prostoru in ne na odprtem krovu.

Hladilnik ni predviden za komercialno uporabo, poslovno uporabo ali uporabo v gospodinjstvih.

Hladilnik **ni** primeren za:

- shranjevanje zdravil,
- shranjevanje korozivnih snovi ali snovi, ki vsebujejo topila,
- hitro zamrzovanje živil.

Zamrznjeni predelek je primeren za shranjevanje predhodno zamrznjene hrane, shranjevanje ali pripravo sladoleda in kock ledu. Ni pa primeren za zamrzovanje predhodno odmrznjenih živil.

Hladilnik je predviden za vgradnjo v omarico ali vgradno nišo.

Optimalna učinkovitost hlajenja je zagotovljena pri temperaturah okolice 16 °C ... 43 °C .

Ta izdelek je primeren samo za predvideni namen in uporabo v skladu s temi navodili.

V tem navodilu so navedene informacije, ki jih je treba upoštevati za pravilno vgradnjo in/ali delovanje izdelka.

Aparat zaradi slabe vgradnje in/ali nepravilne uporabe oziroma vzdrževanja ne bo dobro deloval in se lahko pokvari.

Proizvajalec ne sprejema nobene odgovornosti za telesne poškodbe ali poškodbe izdelka, do katerih pride zaradi:

- napačne namestitve, sestave ali priklopa, vključno s previsoko napetostjo;
- neustreznih vzdrževalnih del ali uporabe neoriginalnih nadomestnih delov, ki jih ni dobavil proizvajalec;
- sprememb izdelka brez izrecnega dovoljenja proizvajalca;
- uporabe za namene, ki niso opisani v navodilu.

Družba Dometic si pridržuje pravico do spremembe videza in specifikacij izdelka.

10 Tehnični opis

Hladilnik je kompresorski hladilnik.

Hladilnik je primeren za uporabo z 12 V ali 24 V enosmerno napetostjo in ga je zato mogoče uporabljati tudi za kampiranje ali na plovilih.

Hladilnik je mogoče predelati v enoto na izmenični/enosmerni tok z napajalnikom AC/DC na pripenjanje (dodatna oprema).

Hladilnik je zasnovan kot predal, ki ga lahko izvlečete z ročajem in za potrebe čiščenja v celoti odstranite iz enote. Steklenice ali embalažo za tekočine lahko ločite s pregradami in tako preprečite, da bi se prevrnile, ko izvlečete predal. Pregrade predalov lahko po potrebi odstranite in prestavite.

Pri tem modelu je tovarniško vgrajen zamrznjeni predelek, ki ga je mogoče odstraniti in znova namestiti.

Vrata hladilnika imajo zapiralni mehanizem, ki jih ohranja trdno zaprta med vožnjo in premikanjem vozila ali plovila.

Vsi v hladilniku uporabljeni materiali so primerni za uporabo z žvili.

Opis naprave

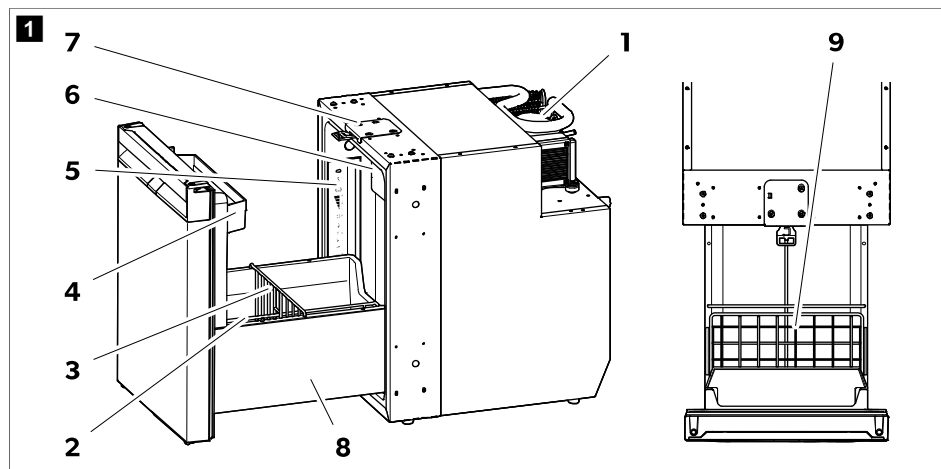

Št.	Razlaga
1	Kompresor
2	Pregrada za predal (navpična)
3	Pregrada za predal (vodoravna)
4	Zgornji vratni predal
5	Kontrolna plošča s prikazovalnikom
6	Zamrznjeni predelek
7	Zapiralni mehanizem za prezačevanje
8	Okrasna stranska plošča za predal
9	Pladenj

Upravljalni in prikazni elementi

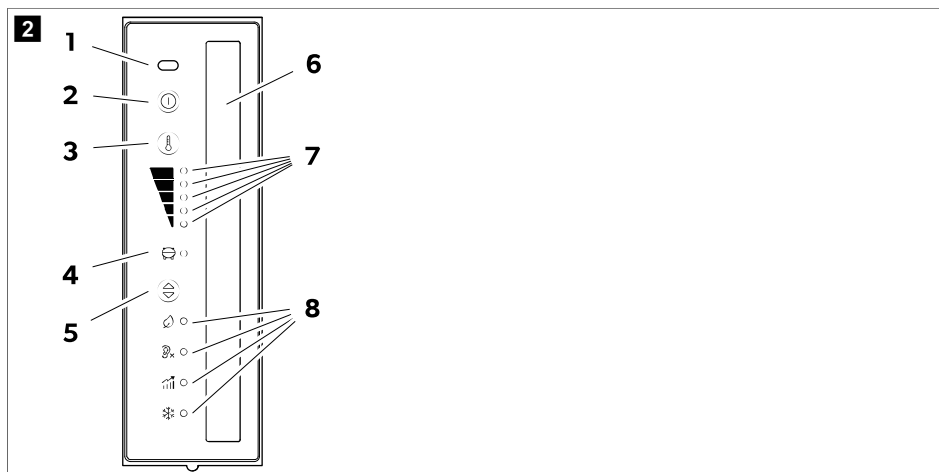

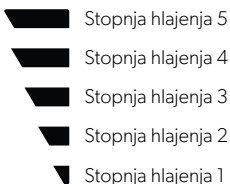
Št.	Razlaga
1	IR-senzor odprtih vrat
2	Ⓞ Gumb za VKLOP/IZKLOP
3	Ⓜ Gumb za nastavitev stopnje hlajenja
4	LED-indikator kompresorja in napake
5	Ⓢ Gumb za način delovanja
6	Notranja osvetljava
7	LED-indikatorji stopenj hlajenja 
8	LED-indikatorji načinov delovanja

LED-indikator kompresorja in napake





LED-indikator kompresorja in napake prikazuje stanje delovanja kompresorja ali opozarja na napako:

Barva	Opis
Bela	Kompresor je vklopljen
Oranžna	Kompresor je izklopljen

Barva	Opis
Oranžna (utripa)	Napaka (glejte poglavje Prikaz napak na strani 491)

LED-indikatorji načinov delovanja

LED-indikatorji načinov delovanja prikazujejo naslednje možnosti nastavitve:

Simbol	Opis
	VARČNI način: Delovanje z manjšo porabo energije. Stopnja hlajenja 1 – 3
	TIHI način: Manj hrupno delovanje. Stopnja hlajenja 1 – 4
	ZMOGLJIVOSTNI način: Stopnja hlajenja 1 – 5
	Način ZAMRZOVALNIKA: Delovanje z odstranjenim zamrznjenim predelkom. Celotno notranjost hladilnika ohladi na -6°C .

11.1 Pred prvo uporabo



NASVET

- Živil ne dajajte v hladilnik v prvih 4 urah po zagonu.
 - Pri prvem zagonu hladilnika lahko nastane neprijeten vonj, ki čez nekaj ur izhlapi. Bivalni prostor dobro prezračite.
 - Na hladilno moč lahko vplivajo:
 - temperatura okolice (npr. ko je vozilo izpostavljeno neposredni sončni svetlobi),
 - količina živil, ki jih želite hladiti,
 - pogostost odpiranja vrat.
- > Notranjost hladilnika očistite iz higienskih razlogov (glejte poglavje Čiščenje in vzdrževanje na strani 485).
- > Vozilo parkirajte na vodoravni podlagi, še posebej pri zagonu in polnjenju hladilnika pred začetkom potovanja.

Nastavitev zapiralnega mehanizma

Zapiralni mehanizem na vrhu hladilnika lahko nastavite, da prilagodite širino zapiranja predala ( sl. 3 na strani 476).

1. Ko je predal zaprt in zapahnen, ga poskusite odpreti brez uporabe ročaja tako, da ga povlečete ob straneh.
2. Izmerite, koliko je mogoče odpreti vrata ( sl. 3 na strani 476, 1.).

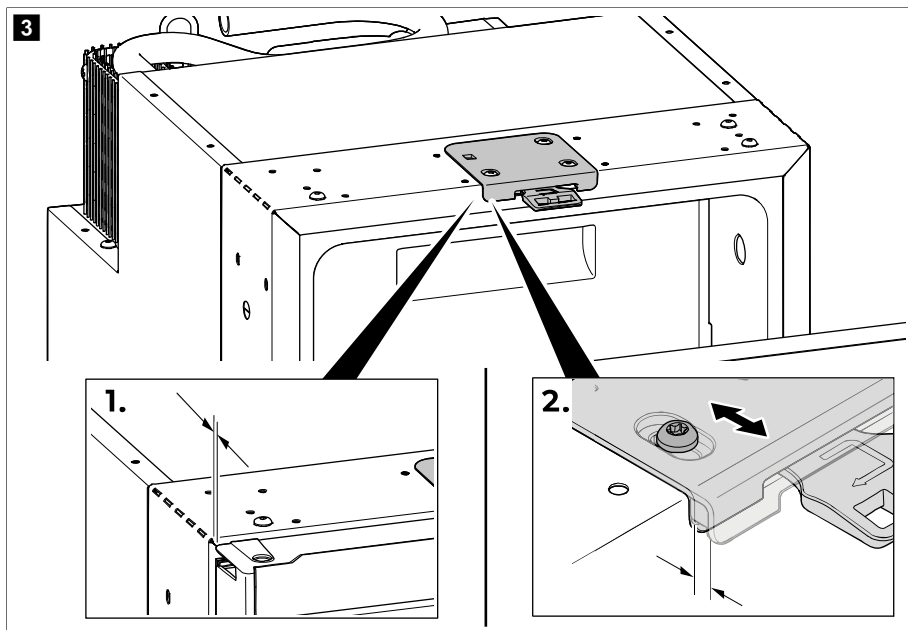

3. Če se predal odpre ali je reža odprtja večja od 5 mm, prilagodite položaj zapiralnega mehanizma, dokler ni reža odprtja v razponu 2 ... 5 mm (glej sl. 3 na strani 476, 2.).



NASVET Ko je zapiralni mehanizem prilagojen, se prepričajte, da se predal pri zapiranju pravilno zapahne (glejte poglavje Zapiranje in zapahnitev hladilnika na strani 478).

11.2 Informacije o shranjevanju živil



POZOR! Nevarnost za zdravje

Če je hladilnik dlje časa izpostavljen temperaturi okolice pod 10 °C, več ni mogoče zagotoviti enakomernega uravnovanja temperature v zamrznjenem predelku. Zato lahko temperatura v zamrznjenem predelku naraste in shranjena živila se lahko odtalijo.



OBVESTILO! Nevarnost poškodb

V zamrznjenem predelku ne hranite gaziranih pijač.

Da ne bo treba hrane zavreči, upoštevajte naslednje:

- Temperatura naj čim manj niha. Hladilnik odpirajte le tako pogosto in dolgo, kolikor je potrebno, ter se izognite večjemu zvišanju temperature v predelkih hladilnika. Živila hranite na način, ki omogoča učinkovito kroženje zraka.
- Preverite, ali hladilna moč hladilnika ustreza zahtevam glede posameznih živil, ki jih želite hraniti na hladnem.
- Poskrbite, da bodo v hladilniku samo predmeti, ki jih je dovoljeno hladiti na izbrano temperaturo.
- Če je temperaturo mogoče nastaviti: Temperaturo nastavite glede na količino in vrsto živil.
- Različna živila hranite na način, kot je prikazano na slikah.

- Živila se lahko hitro navlečejo ali oddajo vonj oz. okus. Živila vedno shranite pokrita ali v zaprtih posodah/ steklenicah.
- > Živila shranjujte, kot je prikazano.

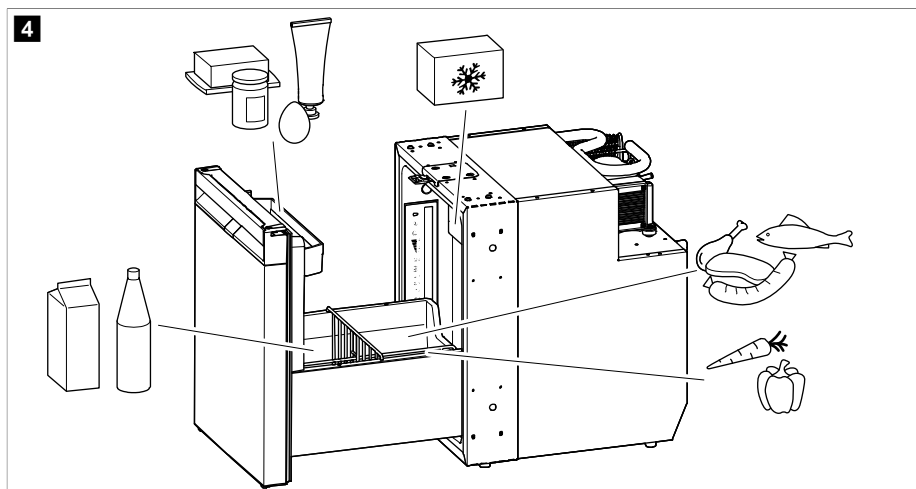

11.3 Varčevanje z energijo

- Hladilnika ne odpirajte po nepotrebnem in vrata naj ne bodo dolgo odprta.
- Tople jedi naj se najprej ohladijo, preden jih daste v aparat in začnete hladiti.
- Hladilnik odtalite, takoj ko se nabere plast ledu.
- Ne nastavljajte nizkih temperatur, če ni treba.
- Da bo poraba energije optimalna, police in predale namestite v položaje, v katerih so bili ob dobavi.
- Redno preverjajte, ali se vratno tesnilo dobro prilega.
- S kondenzatorja redno čistite prah in umazanijo.

11.4 Opiranje hladilnika

- > Hladilnik odprite, kot je prikazano.

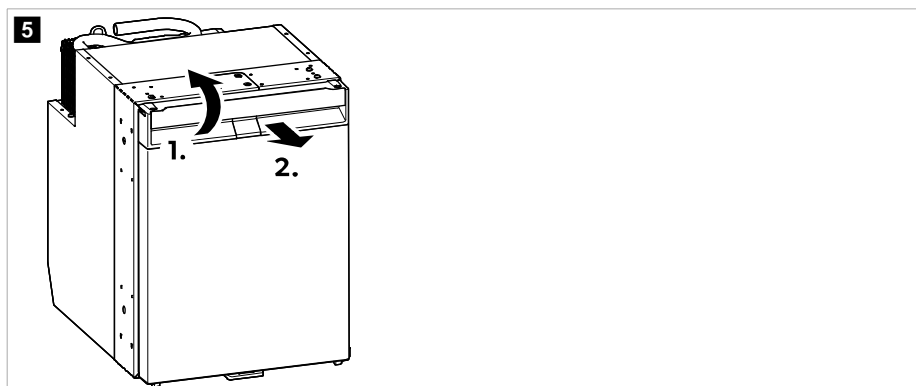

11.5 Zapiranje in zapahnitev hladilnika



POZOR! Nevarnost poškodb

Če vrata niso pravilno zapahnjena, jih zgoraj in spodaj previdno potisnite, dokler se ne zaskočijo na mestu.



NASVET Vrata hladilnika imajo zapiralni mehanizem, ki služi tudi kot transportno varovalo.

- > NRXD0050**C**, 0060**C**: Vrata pritiskajte, dokler na vrhu ne zaslišite glasnega klika.

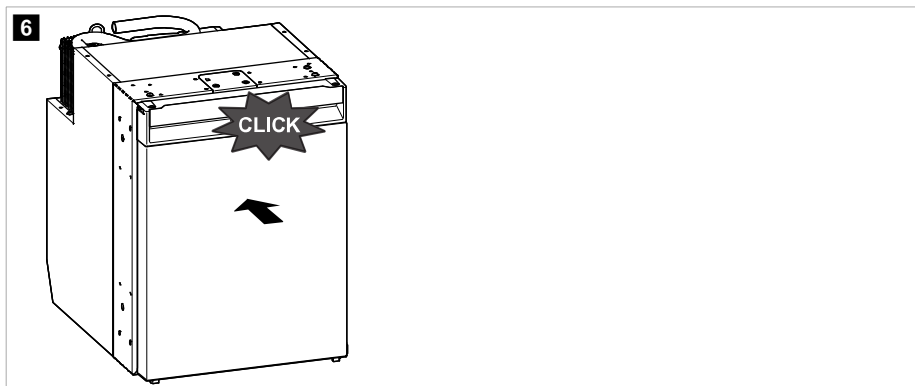

- > NRXD0050**S**, NRX0060**S**: Zaprite vrata, dokler zgoraj in spodaj ne zaslišite glasnega klika.

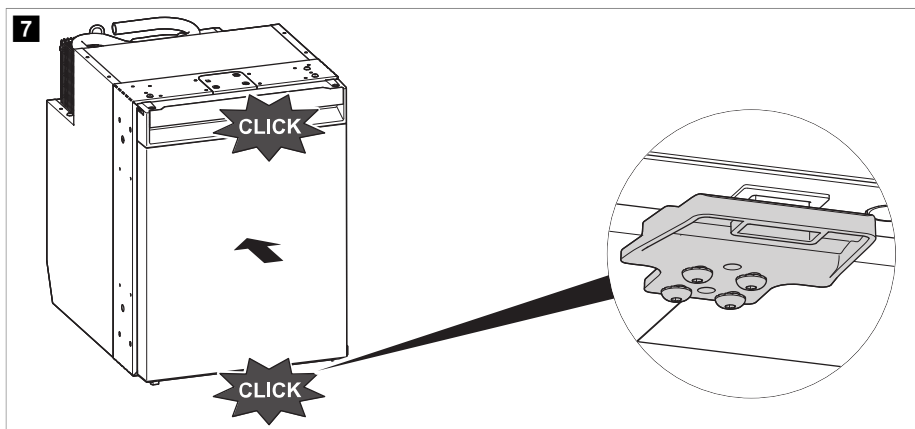



- ✓ Vrata so tako zaprta in zapahnjena.

11.6 Vklop in izklop



NASVET Če hladilnika dlje časa ne boste uporabljali, ga vedno izklopite.

- > Za vklop držite gumb  pritisnjen vsaj 2 s .
- ✓ Hladilnik se vklopi z nazadnje izbrano stopnjo hlajenja in načinom delovanja.
- > Za izklop držite gumb  pritisnjen vsaj 2 s .

11.7 Nastavljanje načinov delovanja



NASVET Ko uporabljate VARČNI način, ZMOGLJIVOSTNI način ali način ZAMRZOVALNIKA, sistem ostane v tem načinu do nadaljnjih sprememb.

- > Način delovanja nastavite tako, da večkrat zapored pritisnete gumb , dokler ne zasveti LED-indikator zelenega načina delovanja.

Uporaba VARČNEGA načina

Ko je aktiviran VARČNI način, hladilnik deluje z manjšo porabo energije pri stopnjah hlajenja 1–3.

- ✓ LED-indikator načina delovanja za VARČNI način () in LED-indikator za izbrano stopnjo hlajenja svetita.

Uporaba TIHEGA načina

Ko je aktiviran TIHI način, hladilnik deluje manj hrupno pri stopnjah hlajenja 1–4.



NASVET

- Tih način ni na voljo, če hladilnik deluje v načinu ZAMRZOVALNIKA.
- Če je izbran TIHI način, bo hladilnik v tem načinu deloval 8 h in nato preklopil na prej izbrani način (VARČNI način ali ZMOGLJIVOSTNI način).

- ✓ LED-indikator načina delovanja za TIHI način () in LED-indikator za izbrano stopnjo hlajenja svetita.

Uporaba ZMOGLJIVOSTNEGA načina

Ko je aktiviran ZMOGLJIVOSTNI način, hladilnik deluje v standardnem načinu pri stopnjah hlajenja 1–5.

- ✓ LED-indikator načina delovanja za ZMOGLJIVOSTNI način () in LED-indikator za izbrano stopnjo hlajenja svetita.

Uporaba načina ZAMRZOVALNIKA

Ko je aktiviran način ZAMRZOVALNIKA, se hladilni predelek ohladi na do -6°C .



NASVET Za optimalno uporabo načina ZAMRZOVALNIKA odstranite zamrznjeni predelek. Ko je zamrznjeni predelek odstranjen, je ciljna temperatura -6°C dosežena veliko hitreje in celotna notranjost hladilnika se lahko ohladi do -6°C .

- ✓ LED-indikator načina delovanja za način ZAMRZOVALNIKA () in vsi LED-indikatorji za izbrano stopnjo hlajenja neprekinjeno svetijo.

11.8 Nastavitev stopnje hlajenja

- > Stopnjo hlajenja nastavite tako, da večkrat zapored pritisnete gumb , dokler ne dosežete zelene stopnje hlajenja.

11.9 Prestavljanje pregrad predala

Pregrade predalov in pladenj lahko po potrebi odstranite in prestavite.

- > Pregrade predala in pladenj prestavite v želeni položaj, kot je prikazano.

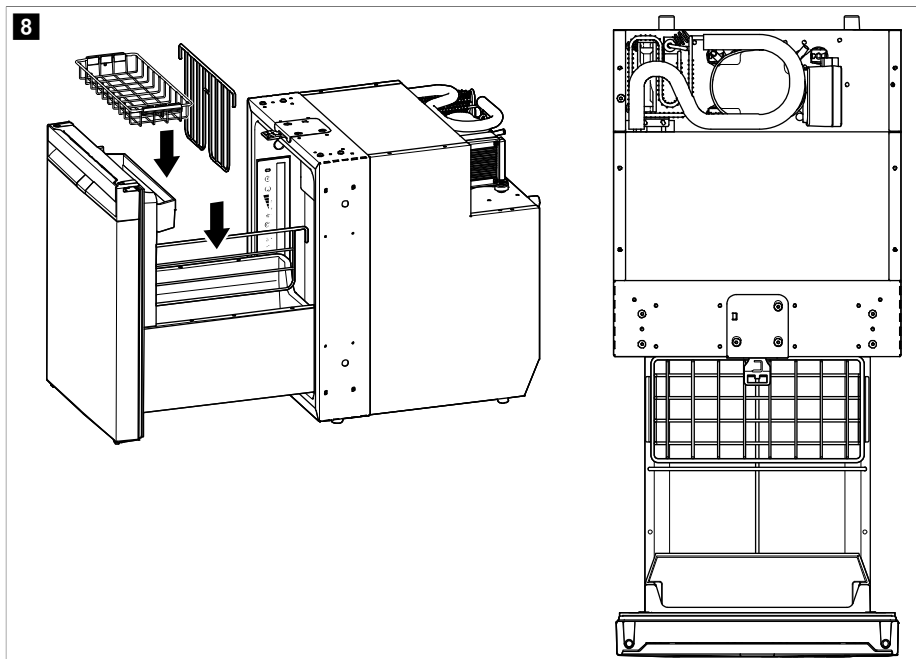

11.10 Odstranjevanje zamrznjenega predelka



OBVESTILO! Nevarnost poškodb

- > Zaprite vrata zamrznjenega predelka, preden ga odstranite.
- > Zamrznjeni predelek primite spodaj. Ne vlecite za vrata zamrznjenega predelka.
- > Zamrznjeni predelek shranite na suhem in hladnem mestu.

- > Zamrznjeni predelek odstranite, kot je prikazano.

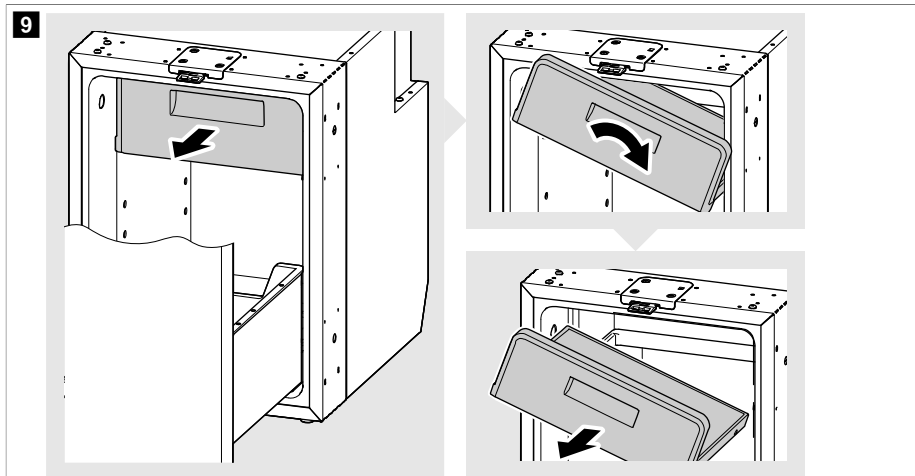

11.11 Odstranjevanje in vstavljanje predala

Odstranjevanje predala



OBVESTILO! Nevarnost poškodb

Preden predal odstranite, ga izpraznite.

1. Popolnoma izvlecite predal in razahljajte vijake za vrati na stranski plošči na obeh straneh (2.).

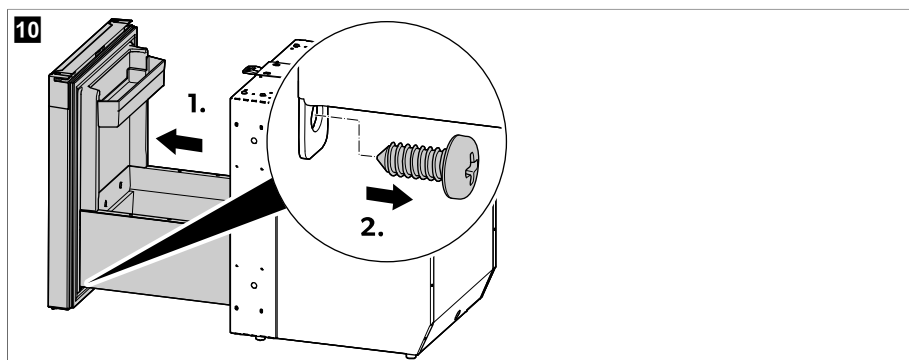

2. Odstranite stranski plošči. To storite tako, da prvo stransko ploščo potisnete proti omarici, da jo sprostite iz zaskočnih kavčjev (1.). Postopek ponovite na drugi strani z drugo stransko ploščo.

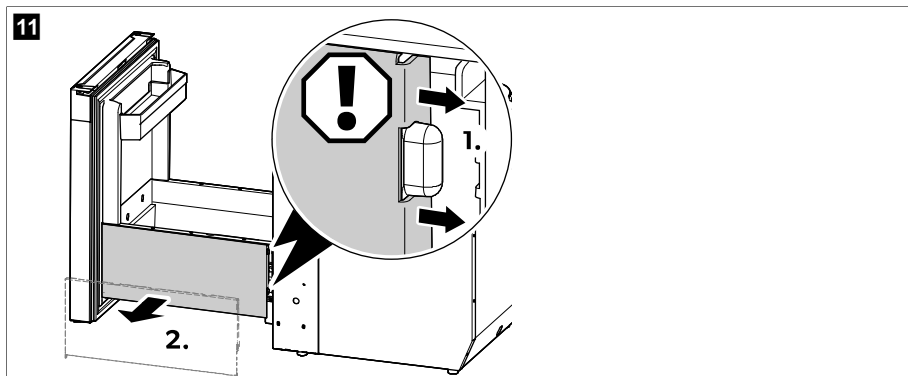

3. Potisnite ročico na eni strani navzgor, hkrati pa potisnite ročico na drugi strani navzdol in previdno izvlecite predal.

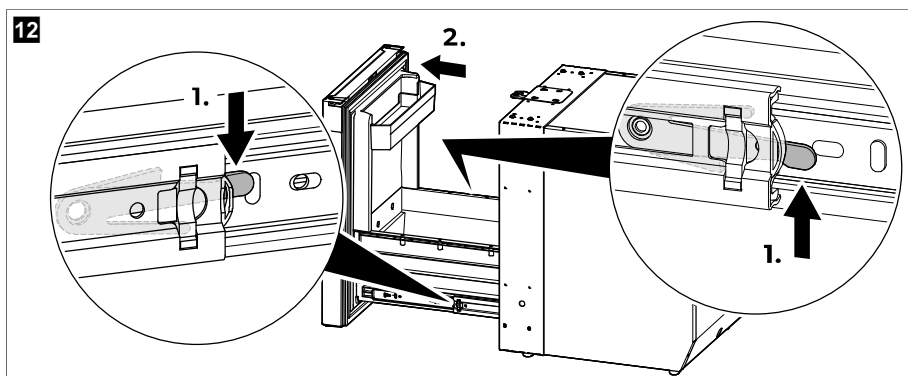

Vstavljanje predala



OBVESTILO! Nevarnost poškodb

- > Pazite, da je predal pri poravnavi njegovih vodil z vodili omarice v vodoravnem položaju, da preprečite poškodbe vodil.
- > Predal vstavljajte samo prazen.

1. Povlecite eno od vodil omarice navzven do sredine in potisnite drugo vodilo omarice do konca navznoter.

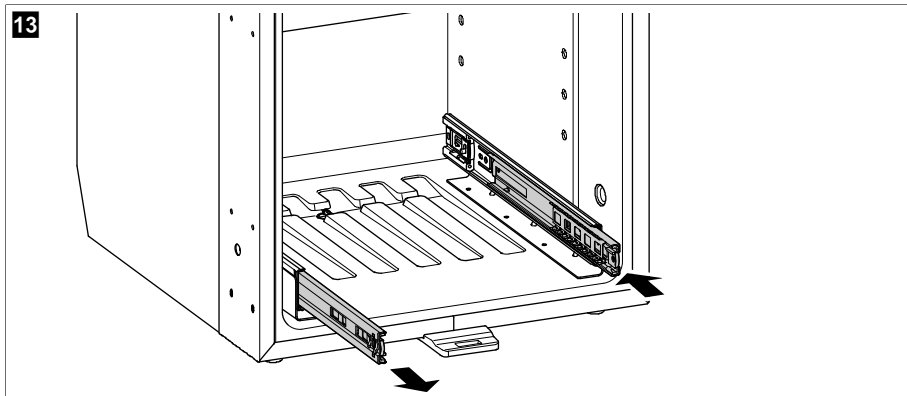

2. Utor izvlečenega vodila omarice poravnajte z vodilom ujemajočega se vodila predala. Vodilo predala pritisnite na vodilo omarice, da se vodili povežeta in enostavno drsita.

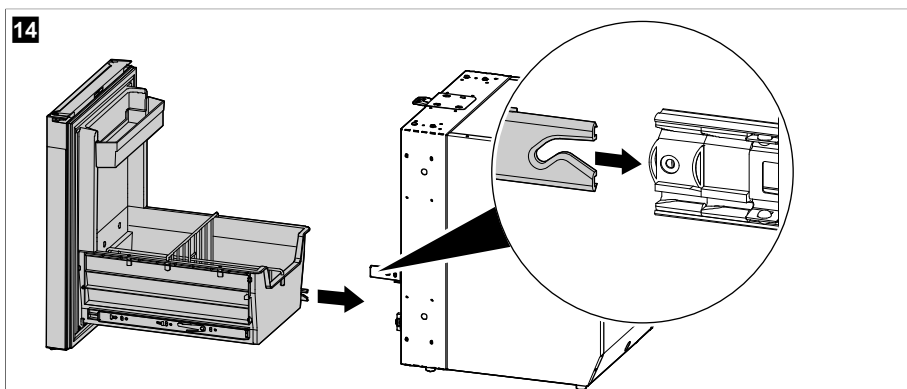

3. Previdno potisnite predal navznoter na povezanih vodilih in poravnajte utor uvlečenega vodila omarice z vodilnim delom vodila ujemajočega se vodila predala. Vodilo predala pritisnite na vodilo omarice, da se vodili povežeta in enostavno drsita.

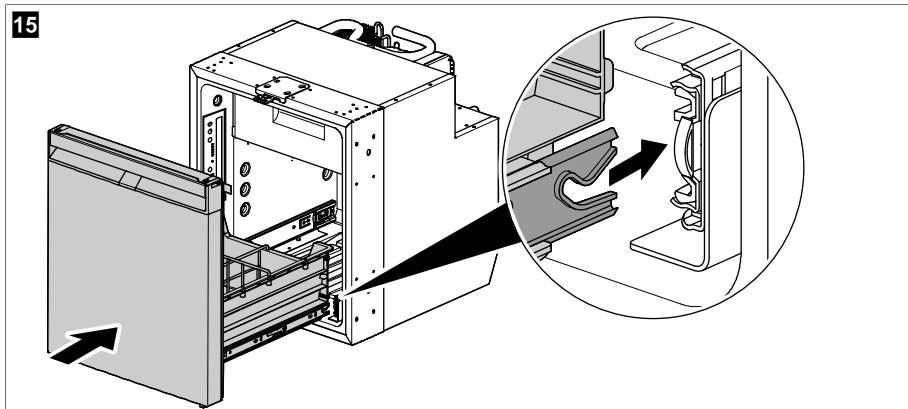

4. Predal večkrat odprite in zaprite, da se prepričate, da gladko drsi.



OBVESTILO! Nevarnost poškodb

Če predal ne drsi gladko po vodilih, vodilni del vodila predala ni pravilno nameščen v utor vodila omarice. Iztaknite in znova poravnajte vodila tako, da gladko zdrsnejo ena v druga. Vodil ne poskušajte povezati na silo ali s silo premikati predala na vodilih.

5. Pritrdite stranski plošči. To storite tako, da prvo stransko ploščo namestite na njeno mesto in jo pritisnete na zaskočni kavelj. Postopek ponovite na drugi strani z drugo stransko ploščo.

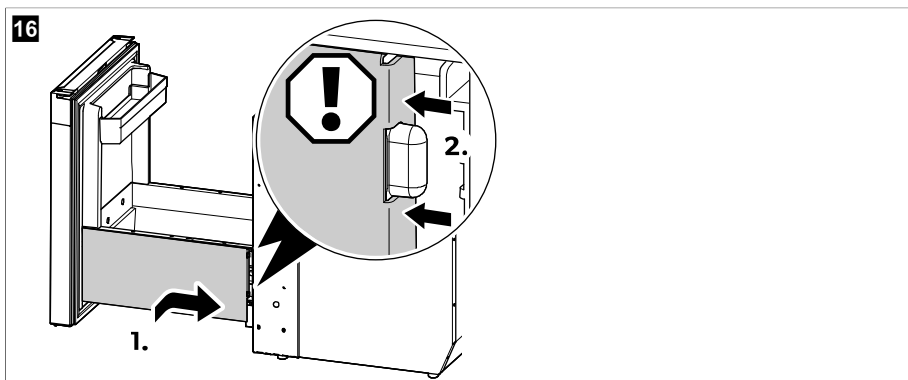

6. Privijte vijake za vrati na stranski plošči na obeh straneh.

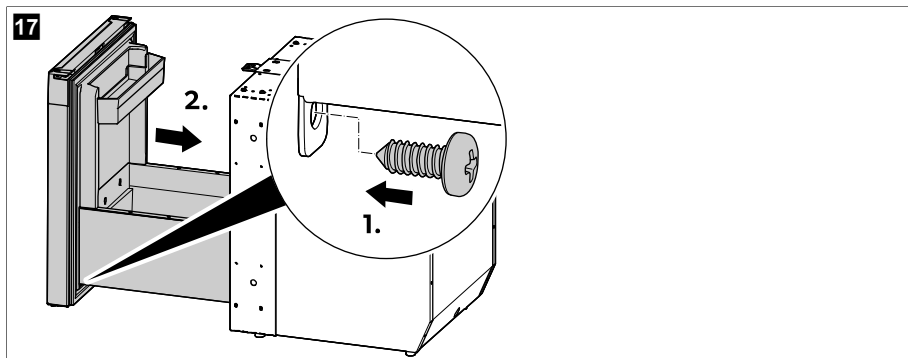

11.12 Nameščanje napajalnika AC/DC (izbirno)



Celotna navodila za montažo in uporabo napajalnika AC/DC so na voljo na spletni strani na naslovu qr.dometic.com/bfgpre.

> Napajalnik AC/DC (dodatna oprema) namestite, kot je prikazano.

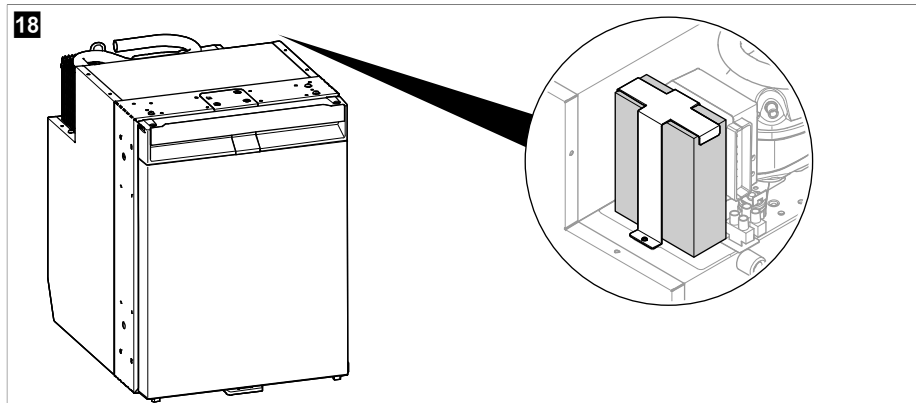

12 Čiščenje in vzdrževanje



OPOZORILO! Nevarnost električnega udara

Pred vsakim čiščenjem in vzdrževanjem hladilnik odklopite iz vira napajanja.



OBVESTILO! Nevarnost poškodb

> Za čiščenje ne uporabljajte abrazivnih čistilnih sredstev ali trdih predmetov.

- > Za odstranjevanje ledenih oblog ali zamrznjenih predmetov ne uporabljajte trdih ali ostrih orodij.
- > Pazite, da v tesnila ne bo kapljala voda. Elektronika se lahko poškoduje.



OBVESTILO! Nevarnost poškodb

Svetlobni vir lahko zamenja samo proizvajalec, serviser ali podobno usposobljena oseba, s čimer preprečite morebitne nevarnosti.

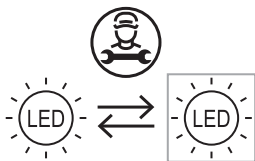

NASVET Po potrebi odstranite predal, da temeljito očistite notranjost hladilnika (glejte poglavje Odstranjevanje in vstavljanje predala na strani 481).

- > Notranjost in zunanost hladilnika redno in ko je umazan čistite z vlažno krpo. Hladilnik po čiščenju s krpo obrišite do suhega.
- > Redno preverjajte kondenzacijski odtok.
Po potrebi očistite kondenzacijski odtok. Če je zamašen, se kondenzat nabira na dnu hladilnika.
- > Redno čistite prah in umazanijo s kondenzatorja z vlažno krpo.

Hladilni krogotok

Hladilni krogotok ne potrebuje vzdrževanja.

Odtajanje hladilnika



OBVESTILO! Nevarnost poškodb

Ne uporabljajte mehanskega ali drugega orodja, da bi pospešili odtajanje.



NASVET Na hrbtni strani se sčasoma nabere plast slane. Ko je plast slane debela približno 3 mm, morate hladilnik odtajati.

> Hladilnik odtajajte, kot je prikazano.

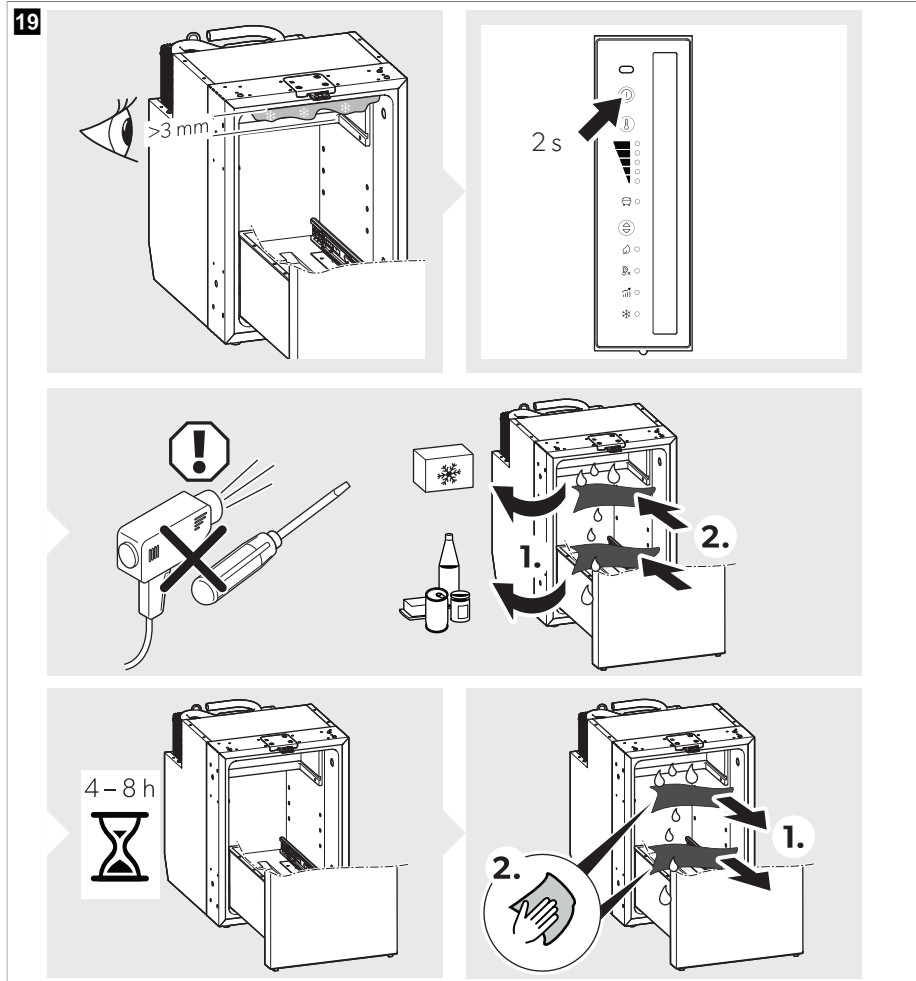

Nastavitev vrat hladilnika v položaj za skladiščenje



POZOR! Nevarnost poškodb

Položaja za skladiščenje ne smete uporabljati med vožnjo.



NASVET Vrata hladilnika nastavite v položaj za skladiščenje, če hladilnika dlje časa ne boste uporabljali. Tako preprečite nastanek plesni.

> Odtalite hladilnik (glejte Odtajanje hladilnika na strani 486).

> Vrata hladilnika prestavite v položaj za skladiščenje, kot je prikazano.

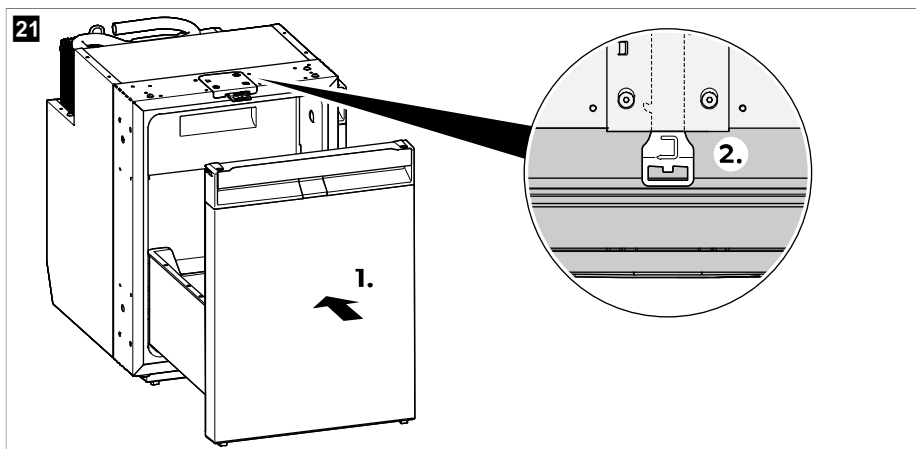
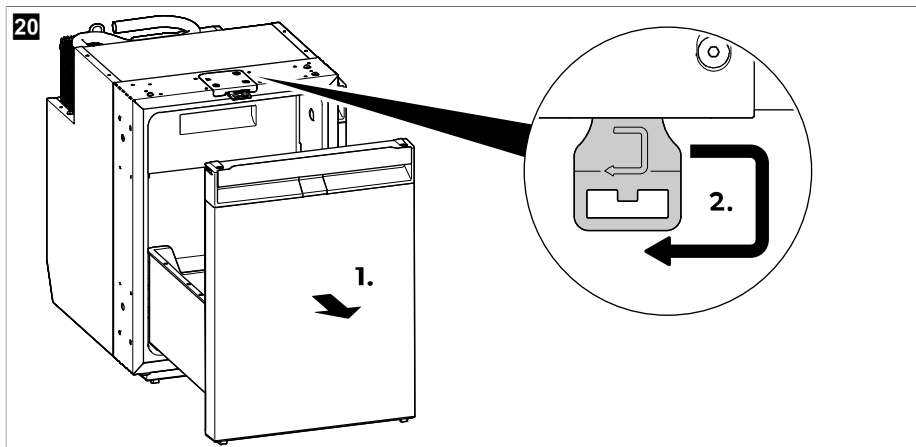

13 Odpravljanje težav



NASVET Da bo uporaba 12 V elektronskih naprav v počitniški priklopi med vožnjo varna, je treba zagotoviti zadostno napajalno napetost iz vlečnega vozila. V nekaterih vozilih lahko sistem za uravnavanje energije baterije samodejno izklopi elektronske naprave, da zaščiti baterijo. O tem se pozanimajte pri proizvajalcu vašega vozila.

22

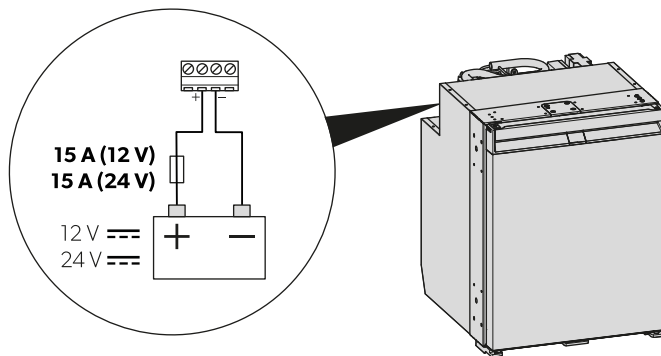

Motnja	Možni vzrok	Rešitev
Hladilnik ne deluje.	Varovalka v omrežju na enosmerni tok je pokvarjena.	> Zamenjajte varovalko (▶ sl. 22 na strani 489).
	Varovalka v vozilu je pokvarjena.	> Zamenjajte varovalko v vozilu. Glejte navodilo za uporabo vozila.
	Baterija vozila je izpraznjena.	> Preverite baterijo vozila in jo napolnite.
	Vžig ni vklopljen.	> Vklopite vžig.
	Temperatura kompresorja je prenizka (< 0 °C).	> Vse zunanje prezračevalne rešetke v celoti zaprite/prekrijte z izolacijskim materialom.
	Hladilnik se samodejno izklopi, če napetost ni zadostna. (Napetost ob koncu praznjenja: 10,4 V)	> Napolnite baterijo. Hladilnik se bo samodejno znova vklopil. (Vklopna napetost: 11,7 V)
Slabo hlajenje, dvig notranje temperature. Kompresor neprekinjeno deluje.	Prezračevanje okoli agregata ni zadostno.	> Preverite, ali je prezračevalna rešetka prosta. > Hladilnik prestavite na drugo mesto.
	Notranje stene so zaledenele.	> Preverite, ali se vrata hladilnika pravilno zapirajo. > Preverite, ali je tesnilo hladilnika dobro nameščeno in ni poškodovano. > Odtalite hladilnik (glejte Odtajanje hladilnika na strani 486).
	Nastavljena je previsoka temperatura.	> Nastavite nižjo temperaturo.

Motnja	Možni vzrok	Rešitev
	Temperatura okolice je previsoka.	> Začasno odstranite prezračevalno rešetko, da se lahko topel zrak hitreje odvaja.
	V hladilnik ste naenkrat vstavili preveliko količino živil.	> Odstranite nekaj živil.
	V hladilnik ste naenkrat vstavili preveliko količino toplih živil.	> Odstranite topla živila in jih pred shranjevanjem ohladite.
	Hladilnik še ne deluje dovolj dolgo.	> Znova preverite temperaturo po 4 h / 5 h .
	Kondenzator je umazan.	> Očistite kondenzator (glejte poglavje Čiščenje in vzdrževanje na strani 485).
	Ventilator je pokvarjen.	> Obrnite se na pooblaščenega serviserja.
Slabo hlajenje, dvig notranje temperature. Kompresor se ne zažene pogosto.	Kapaciteta baterije je slaba.	> Napolnite baterijo.
Slabo hlajenje, dvig notranje temperature. Kompresor ne deluje (priključek baterije).	Povezava med baterijo in elektronikom je prekinjena.	> Vzpostavite povezavo.
	Glavno stikalo je pokvarjeno (če je nameščeno).	> Zamenjajte glavno stikalo.
	Pregorela je varovalka dodatnega napajalnega voda (če je nameščena).	> Zamenjajte varovalko napajalnega voda.
	Napetost baterije je prenizka.	> Napolnite baterijo.
	Kapaciteta baterije je slaba.	> Zamenjajte baterijo.
	Kabli so zrahljani. Kontakt je slab (korozija).	> Vzpostavite povezavo.
	Presek kabla je premajhen.	> Zamenjajte kabel.
	Kompresor je pokvarjen.	> Obrnite se na pooblaščenega serviserja.
Slabo hlajenje, dvig notranje temperature. Kompresor ne deluje (priključek na napajanje z izmeničnim tokom).	Priključni napajalni vodnik je prekinjen.	> Vzpostavite povezavo.
	Glavno stikalo je pokvarjeno (če je nameščeno).	> Zamenjajte glavno stikalo.
	Pregorela je varovalka dodatnega napajalnega voda (če je nameščena).	> Zamenjajte varovalko napajalnega voda.
	Kompresor je pokvarjen.	> Obrnite se na pooblaščenega serviserja.

Motnja	Možni vzrok	Rešitev
Nenavaden hrup.	Komponenta hladilnega krogotoka se ne more prosto gibati (dotika se stene).	> Komponento previdno upognite stran od ovire.
	Med hladilno enoto in steno se je zataknil tujek.	> Odstranite tujek.
	Ventilator je glasen.	> Obrnite se na pooblaščenega serviserja.
Predal se med premikanjem (npr. med vožnjo) nehote odpira.	Položaj zapiralnega mehanizma ni pravilno nastavljen.	> Prilagodite položaj zapiralnega mehanizma (glejte poglavje Nastavitev zapiralnega mehanizma na strani 475).
Predala ni mogoče pravilno zapreti.	Položaj zapiralnega mehanizma ni pravilno nastavljen.	> Prilagodite položaj zapiralnega mehanizma (glejte poglavje Nastavitev zapiralnega mehanizma na strani 475).
	Položaj zapiralnega mehanizma je prilagojen, vendar predal ni pravilno zapahnen.	> Pri zapiranju se prepričajte, da je predal pravilno zapahnen (glejte poglavje Zapiranje in zapahnitev hladilnika na strani 478).

Prikaz napak



NASVET

- Vse napake so prikazane z oranžnim utripanjem LED-indikatorja (glejte Upravljalni in prikazni elementi na strani 474). Število utripanj je odvisno od vrste napake. Vsako utripanje traja četr sekunde. Po zaporednih utripanjih sledi premor. Zaporedje za napako se ponovi vsake štiri sekunde.
- V VARČNEM načinu, ZMOGLJIVOSTNEM načinu in načinu ZAMRZOVALNIKA se dodatno oglasi pisk.

Frekvenca utripanja	Napaka	Možni vzrok
1	Prenizka ali previsoka napetost	Napajalna napetost je izven nastavljenega razpona.
2	Prekomerni tok ventilatorja	Obremenitev ventilatorja na elektronski enoti je večja od 1 A.
3	Motor se ne zažene.	Rotor je zagozden. Tlačna razlika v hladilnem sistemu je prevelika.
4	Prenizka hitrost	Če je hladilni sistem preobremenjen, ni mogoče vzdrževati najmanjše hitrosti motorja.
5	Pregrevanje elektronske enote	Če je hladilni sistem preveč obremenjen ali je nastavljen na previsoka temperatura, se elektronika lahko pregreje.
Neprekinjeno	Napake senzorja temperature	Senzor temperature je pokvarjen.

14 Garancija

Velja zakonsko določen garancijski rok. Če je izdelek pokvarjen, se obrnite na podružnico proizvajalca v svoji državi (glejte dometic.com/dealer) ali na trgovca.

Za obravnavanje zahtevkov popravil oz. garancijskih zahtevkov morate skupaj z aparatom poslati naslednjo dokumentacijo:

- kopijo računa z datumom nakupa,
- razlog za reklamacijo ali opis napake.

Upoštevajte, da lahko imajo lastnoročna ali neprofesionalna popravila varnostne posledice in lahko razveljavijo garancijo.

15 Odstranjevanje



OBVESTILO! Nevarnost poškodb

Izolacija hladilne naprave vsebuje vnetljiv ciklopentan, zato je za odstranjevanje treba upoštevati posebne postopke. Hladilno napravo po koncu življenjske dobe predajte ustreznemu zbirnemu centru.



Emblažni material odstranite v primerne zabojnike za recikliranje odpadkov, če je to mogoče. Pri lokalnem centru za zbiranje odpadkov ali specializiranem trgovcu se pozanimajte glede odstranjevanja izdelka v skladu z veljavnimi predpisi.

16 Tehnični podatki

Za trenutno izjavo EU o skladnosti za vaš aparat glejte zadevno stran z izdelki na spletnem mestu dometic.com ali se obrnite neposredno na proizvajalca (glejte dometic.com/dealer).

Ta naprava je skladu s predpisom ZN ECE R10.

	NRXD0050(C/S)	NRXD0060(C/S)
Prostornina		
• Hladilni predelek	41,6 L	51,9 L
• Zamrznjeni predelek	4,4 L	6,1 L
• Skupna prostornina	46 L	58 L
• Skupna prostornina (z odstranjenim zamrznjenim predelkom)	44 L	55 L
Priključna napetost	12 / 24 V ⁼⁼	
Zaščita napajalne baterije (12 V)		
• Izklopna napetost	10,4 V	
• Vklopna napetost	11,7 V	
Zaščita napajalne baterije (24 V)		
• Izklopna napetost	22,8 V	
• Vklopna napetost	24,2 V	
Klimatski razred	T	
Območje temperature skladiščenja:		

	NRXD0050(C/S)	NRXD0060(C/S)
<ul style="list-style-type: none"> • Hladilni predelek • Zamrznjeni predelek • Način zamrzovalnika 	0 °C ... 12 °C	
	-15 °C ... -5 °C	
	-6 °C	
Predvidena temperatura v okolici uporabe	16 °C ... 43 °C	
Hladilno sredstvo	R600a	
Količina hladilnega sredstva	12 g	
Ekvivalent CO2	0,000 t	0,000 t
Potencial globalnega segrevanja (GWP)	3	
Emisija hrupa (EN 60704)	40 ... 45 dB(A)	
Mere V x Š x G	525 mm × 380 mm × 510 mm (z nogami in distančnikom)	525 mm × 448 mm × 537 mm (with feet and spacer)
Neto teža	18,9 kg	20,3 kg

Română

1	Observații importante.....	494
2	Explicația simbolurilor.....	494
3	Explicația simbolurilor de pe dispozitiv.....	495
4	Securitatea cibernetică.....	495
5	Documente asociate.....	495
6	Instrucțiuni de siguranță.....	495
7	Domeniul de livrare.....	498
8	Accesorii.....	498
9	Domeniul de utilizare.....	499
10	Descriere tehnică.....	499
11	Înainte de prima utilizare.....	502
12	Informații cu privire la depozitarea alimentelor.....	503
13	Economisirea energiei.....	504
14	Deschiderea frigiderului.....	505
15	Închiderea și asigurarea frigiderului.....	505
16	Pornirea și oprirea.....	506
17	Setarea modurilor de funcționare.....	506
18	Setarea nivelului de răcire.....	507
19	Repoziționarea separatoarelor sertarului.....	507
20	Demontarea compartimentului pentru alimente congelate.....	508
21	Detășarea și introducerea sertarului.....	509
22	Instalarea adaptorului c.a.-c.c. (opțional).....	513
23	Curățarea și întreținerea.....	513
24	Remediarea defecțiunilor.....	516
25	Garanție.....	520
26	Eliminarea.....	520
27	Date tehnice.....	520

1 Observații importante

Citiți cu atenție și respectați toate instrucțiunile, indicațiile și avertismentele incluse în acest manual de produs pentru a vă asigura că instalați, utilizați și întrețineți produsul în permanență. Aceste instrucțiuni TREBUIE păstrate cu acest produs.

Prin utilizarea produsului, confirmați că ați citit cu atenție toate instrucțiunile, indicațiile și avertismentele și că înțelegeți și sunteți de acord să respectați termenii și condițiile stabilite. Sunteți de acord să utilizați acest produs numai pentru scopul și aplicația prevăzute și în conformitate cu instrucțiunile, indicațiile și avertismentele prezentate în acest manual de produs, precum și în conformitate cu toate legile și reglementările aplicabile. Nerespectarea instrucțiunilor și avertismentelor prezentate aici poate duce la vătămarea personală a utilizatorului sau a altora, la deteriorarea produsului sau a altor bunuri din apropiere. Acest manual al produsului, inclusiv instrucțiunile, indicațiile și avertismentele și documentația aferentă pot fi supuse modificărilor și actualizărilor. Pentru informații actualizate despre produs, vă rugăm să vizitați documents.dometic.com.

2 Explicația simbolurilor

Un cuvânt de semnalizare identifică mesajele de siguranță și mesajele privind daunele materiale și, de asemenea, indică gradul sau nivelul de gravitate a pericolului.



AVERTIZARE!

Indică o situație periculoasă care, dacă nu este evitată, poate provoca moartea sau răni grave.



PRECAUȚIE!

Indică o situație periculoasă care, dacă nu este evitată, poate provoca răni minore sau medii.

**ATENȚIE!**

Indică o situație care, dacă nu este evitată, ar putea duce la pagube materiale.



INDICAȚIE Informații complementare privind operarea produsului.

3 Explicația simbolurilor de pe dispozitiv



Atenție! Risc de incendiu. Materiale inflamabile.

4 Securitatea cibernetică

Confirmăm că acest produs este în conformitate cu Security and Telecommunications Infrastructure regulation (UK). Declarația de conformitate este disponibilă la documents.dometic.com. Pentru a raporta un incident de securitate, trimiteți un e-mail la productcybersecurity@dometic.com. Actualizările de securitate vor fi furnizate timp de cel puțin cinci ani de la data fabricației.

5 Documente asociate



Găsiți manualul de instalare online la qr.dometic.com/bfgppU

6 Instrucțiuni de siguranță

Informații generale de siguranță

**AVERTIZARE! Pericol de electrocutare**

- > Instalarea și demontarea frigiderului pot fi efectuate numai de către personal calificat.
- > Instalarea în toalete și zone expuse la apă trebuie efectuată de un tehnician calificat.
- > Dacă instalați frigiderul sub un baldachin sau un mediu similar, asigurați-vă că frigiderul este protejat de ploaie și stropire cu apă.
- > Nu puneți în funcțiune frigiderul dacă prezintă deteriorări vizibile.
- > Acest frigider poate fi reparat doar de către personal calificat. Reparațiile necorespunzătoare pot duce la un pericol considerabil sau la deteriorarea frigiderului.
- > În cazul în care cablul de alimentare al acestui frigider este deteriorat, trebuie înlocuit de către producător, serviciul de asistență pentru clienți al acestuia sau de către o persoană cu o calificare asemănătoare, pentru a evita pericolele de siguranță.
- > Când amplasați frigiderul, asigurați-vă că cablul de alimentare nu este prins sau deteriorat.
- > Nu amplasați mai multe prize portabile sau surse de alimentare portabile în partea din spate a frigiderului.
- > Nu atingeți cablurile expuse cu mâinile goale.

**AVERTIZARE! Pericol de incendiu**

- > Agentul frigorific din circuitul frigorific este foarte inflamabil și, în cazul unei scurgeri, se pot acumula gaze combustibile dacă aparatul se află într-o încăpere mică. În caz de defectare a circuitului frigorific:
 - Țineți flăcările deschise și sursele potențiale de aprindere departe de frigider.
 - Aerisiți bine încăperea.
 - Opriți frigiderul.
- > Pentru frigider cu agent frigorific inflamabil: Circuitul frigorific conține o cantitate mică de agent frigorific ecologic, dar inflamabil. Nu afectează stratul de ozon și nu crește efectul de seră. Orice scurgere de agent frigorific se poate aprinde.
- > Pentru frigider cu agent frigorific inflamabil: Nu utilizați și nu depozitați frigiderul în spații închise, fără flux de aer sau cu un flux minim de aer.
- > Nu deschideți niciun circuit de agent frigorific.
- > Adânciturile de instalare ale frigiderului trebuie să fie libere de orice componente electrice și surse de lumină, care în timpul unei utilizări normale sau anormale produc scântei sau arcuri electrice (de exemplu, relele sau cutii de siguranțe).
- > Izolația frigiderului conține ciclopentan inflamabil și necesită proceduri speciale de eliminare. La sfârșitul ciclului său de viață, duceți frigiderul la un centru de reciclare adecvat.

**AVERTIZARE! Pericol de explozie**

Nu depozitați în frigider substanțe cu capacitate de explozie, ca de exemplu spray-uri cu agent propulsor.

**AVERTIZARE! Pericol pentru sănătate**

- > Acest frigider poate fi utilizat de copiii cu vârsta de peste 8 ani și de către persoane cu capacități fizice, senzoriale sau mentale reduse sau de către persoane lipsite de experiență și cunoștințe dacă acestea au fost supravegheate și instruite cu privire la utilizarea frigiderului în condiții de siguranță și înțeleg riscurile pe care le implică.
- > Copiilor cu vârste cuprinse între 3 și 8 ani li se permite să încarce și să descarce frigiderul.
- > Curățarea și operațiunile de întreținere nu trebuie efectuate de copii fără supraveghere.
- > Copiii trebuie supravegheați pentru a nu se juca cu frigiderul.

**AVERTIZARE! Risc de blocare a copilului**

Demontați sertarul înainte de vă debarasa de vechiul frigider, astfel încât copiii să nu se poată înclua în frigider.

**PRECAUȚIE! Pericol pentru sănătate**

- > Pentru a preveni pericolul din cauza instabilității frigiderului, trebuie să fie fixat în conformitate cu instrucțiunile de instalare.
- > Nu obstrucționați orificiile de aerisire, pe frigider și în incinta acestuia sau în structura încorporată.
- > Nu folosiți dispozitive mecanice sau alte mijloace pentru a accelera procesul de dezghețare, altele în afara celor recomandate de producător.
- > Nu deschideți și nu deteriorați circuitul de agent frigorific sub nicio circumstanță.
- > Nu utilizați dispozitive electrice în interiorul frigiderului decât dacă sunt recomandate de producător în acest scop.

**PRECAUȚIE! Risc de vătămare**

- > Nu utilizați și nu depozitați materiale inflamabile în sau lângă acest frigider.
- > Nu amplasați articole pe sau sprijinite de acest frigider.
- > Nu modificați acest frigider.
- > Nu introduceți degetele în balama.

**ATENȚIE! Pericol de defectare**

- > Dacă există, păstrați scurgerea pentru condens curată în permanență.
- > Dacă frigiderul dispune de grile de aerisire, nu folosiți un aparat de curățat de înaltă presiune în apropierea grilei de aerisire în timpul curățării vehiculului.
- > Frigiderul nu trebuie expus ploii.
- > Nu scoateți niciodată ștecherul din priză ținând de cablu.

Securitatea la exploatarea aparatului de răcire**PRECAUȚIE! Pericol pentru sănătate**

- > Aveți grijă să introduceți în frigider doar articole care pot fi răcite la temperatura selectată.
- > Curățați periodic suprafețele care pot intra în contact cu produsele alimentare și sistemele de drenaj accesibile.
- > Depozitați carnea crudă și peștele crud în recipiente adecvate în frigider, astfel încât să nu fie în contact și să nu poată picura pe alte alimente.
- > Deschiderea ușii pentru perioade lungi de timp poate duce la o creștere semnificativă a temperaturii în compartimentele frigiderului. Dacă frigiderul este lăsat gol pentru perioade lungi:
 - Opriți frigiderul.
 - Dezghetați frigiderul.
 - Curățați și uscați frigiderul.
 - Lăsați sertarul deschis pentru a preveni formarea mucegaiului în frigider. Puneți sertarul frigiderului și ușa congelatorului în poziția de iarnă, dacă acesta este disponibilă.

**PRECAUȚIE! Risc de vătămare**

- > Nu introduceți degetele în balama.
- > Închideți și blocați sertarul frigiderului înainte de a porni în călătorie.
- > Sistemul de răcire din spatele frigiderului se încinge în timpul funcționării. Dacă frigiderul este prevăzut cu grile de aerisire, protejați-vă de contactul cu componente încinse atunci când scoateți grilele de aerisire.
- > Sertarul dispozitivului și ușa congelatorului se pot detașa complet de dispozitiv, dacă sunt folosite încorect. Împingeți sertarul și ușa în poziția închis până când auziți un clic clar.

**ATENȚIE! Pericol de defectare**

- > **Pericol de supraîncălzire!** Aveți în vedere ca, căldura formată în timpul funcționării să poată fi disipată suficient. Asigurați-vă că frigiderul este suficient de departe de pereți și de alte obiecte, astfel încât aerul să poată circula.
- > Respectați sarcina maximă a sertarului.
- > Nu umpleți interiorul cu gheață sau lichid.
- > Protejați frigiderul și cablurile împotriva căldurii și umidității.
- > Nu scoateți niciodată ștecherul din priză ținând de cablu.

**INDICAȚIE**

- > Dacă sistemul de gestionare al bateriei vehiculului dvs. oprește frigiderul pentru a proteja bateria, contactați producătorul vehiculului.
- > Pentru temperaturi ambiante de 15 °C ... 25 °C selectați setarea de temperatură medie.
- > Pentru a evita risipa de alimente, rețineți următoarele:
 - Mențineți fluctuația temperaturii cât mai scăzută posibil. Deschideți congelatorul doar atunci când trebuie și pentru cât timp este necesar. Păstrați produsele alimentare în așa fel încât aerul să poată circula bine.

- Aveți grijă să introduceți în frigider doar articole care pot fi răcite la temperatura selectată.
- Depozitați diferite tipuri de alimente așa cum este indicat în figuri.
- Dacă temperatura poate fi reglată: Reglați temperatura în conformitate cu cantitatea și tipul produselor alimentare.
- Alimentele pot absorbi sau elibera cu ușurință mirosul sau gustul. Depozitați întotdeauna alimentele acoperite sau în recipiente/caserole închise.

Instalarea în siguranță a frigiderului



AVERTIZARE! Pericol de incendiu

- > Asigurați o manipulare curată și fără reziduuri dacă este folosit un etanșant siliconic sau similar. Există riscul de incendiu dacă filamentele de silicon intră în contact cu piese fierbinți sau flăcări deschise.
- > Nu instalați frigiderul în apropierea flăcărilor deschise sau a altor surse de căldură (sisteme de încălzire, lumină directă a soarelui, cuptoare pe gaz etc.).



ATENȚIE! Pericol de defectare

- > Țineți dispozitivul numai de corpul acestuia în timpul transportului.
- > Frigiderul este adecvat numai pentru instalarea într-o nișă pe măsură. Frigiderul trebuie să fie fixat în mobilier/dulapuri cu un cadru de montare sau alte flanșe pentru a împiedica răsturnarea frigiderului. Odată ce frigiderul a fost instalat, numai partea frontală trebuie să fie accesibilă.

7 Domeniul de livrare

Numărul	Denumire
1	Frigider cu compresor
1	Cot de scurgere
4	Capac de fixare
1	Manual scurt de utilizare
1	Manual de utilizare (doar online)
1	Manual de instalare

8 Accesorii

Disponibile ca și accesorii (nu sunt conținute în setul de livrare):

Denumire	Nr. art.
Cadru de fixare inclusiv cadru inferior	
• NRXD0050	9620012877
• NRXD0060	9620012881
Cadru de fixare inclusiv cadru inferior (negru)	
• NRXD0050	9620012874
• NRXD0060	9620012875

Denumire	Nr. art.
Adaptor c.a.-c.c.	9620013449 (EU)
	9620013450 (UK)

9 Domeniul de utilizare

Frigiderul este destinat pentru:

- Instalare în rulote, autorulote, ambarcațiuni și camioane
- Răcirea și depozitarea alimentelor
- Depozitarea alimentelor precongolate
- Folosire la interior
- Numai NRXD0050**S**, 0060**S**: Utilizare la exterior, pe ambarcațiuni*

*Numai NRXD0050**C**, 0060**C**: Când este utilizat în ambarcațiuni, dispozitivul trebuie instalat în încăperi de zi și nu pe punte deschisă.

Acest frigider nu este destinat utilizării în aplicații comerciale, casnice sau în magazine.

Frigiderul **nu** este adecvat pentru:

- depozitarea medicamentelor
- depozitarea substanțelor corozive sau a substanțelor care conțin solvenți
- congelarea rapidă a alimentelor

Compartimentul pentru alimente congelate este adecvat depozitării alimentelor precongolate, depozitării sau preparării înghețatei și prepararea cuburilor de gheață. Nu este adecvat congelării alimentelor care nu au fost congelate anterior.

Frigiderul este destinat instalării într-un corp de dulap sau într-o nișă de montare.

Performanța optimă de răcire este asigurată la temperaturi ambiante de 16 °C ... 43 °C .

Acest produs este potrivit numai pentru scopul și utilizarea prevăzute în conformitate cu aceste instrucțiuni.

Acest manual oferă informații necesare pentru instalarea și/sau utilizarea corectă a produsului. Instalarea defectuoasă și/sau utilizarea sau întreținerea necorespunzătoare vor avea ca rezultat performanțe nesatisfăcătoare și o posibilă defectare.

Producătorul nu își asumă nicio răspundere pentru orice vătămare sau deteriorare a produsului - rezultate din:

- Instalarea, asamblarea sau conectarea incorectă, inclusiv supratensiunea
- Întreținerea sau utilizarea incorectă a pieselor de schimb, altele decât piesele de schimb originale furnizate de producător
- Modificări aduse produsului fără aprobarea explicită din partea producătorului
- Utilizarea în alte scopuri decât cele descrise în manual

Dometic își rezervă dreptul de a modifica aspectul și specificațiile produsului.

10 Descriere tehnică

Frigiderul este un frigider cu compresor.

Frigiderul este adecvat utilizării cu tensiune de 12 V sau 24 V c.c. și, prin urmare, poate fi folosit și pentru camping sau în ambarcațiuni.

Frigiderul poate fi transformat într-o unitate c.a.-c.c. printr-un adaptor c.a.-c.c. atașabil (accesorii).

Frigiderul este un sertar care poate fi scos de mâner și scos complet din unitate în scopuri de curățare. Sticlele sau ambalajele pentru băuturi pot fi separate cu separatoare de sertar pentru a vă asigura că nu cad atunci când sunt scoase. Separatoarele de sertar pot fi scoase și repositionate după cum este necesar.

Modelul este echipat din fabrică cu un compartiment pentru alimente congelate, care poate fi demontat și reinstalat.

Ușa frigiderului are un mecanism de blocare pentru a o menține ferm închisă în timpul deplasării și mișcărilor vehiculului sau ambarcațiunii.

Toate materialele folosite în frigider sunt compatibile pentru a utilizare cu produse alimentare.

Descrierea dispozitivului

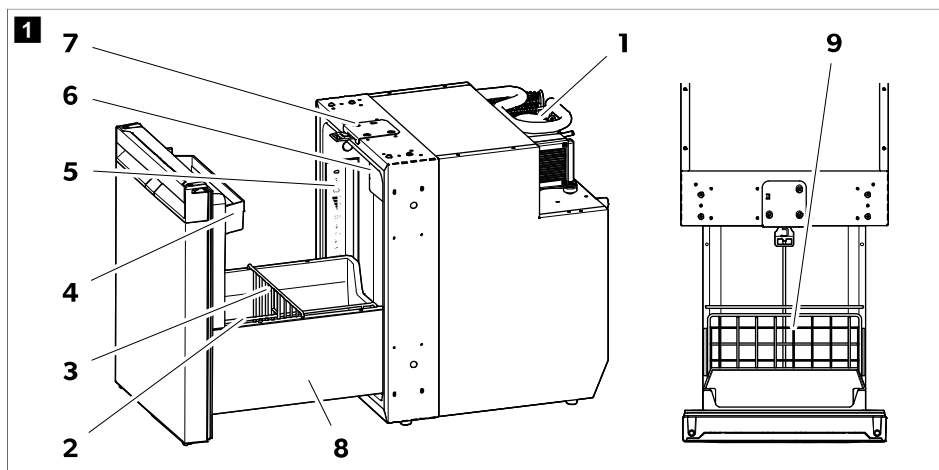

Poz.	Explicare
1	Compresorul
2	Separator sertar (vertical)
3	Separator sertar (orizontal)
4	Raftul de sus al ușii
5	Panou de comandă cu afișaj
6	Compartiment pentru alimente congelate
7	Încuietore pentru aerisire
8	Panou lateral sertar decorativ
9	Tavă

Elemente de comandă și afișare

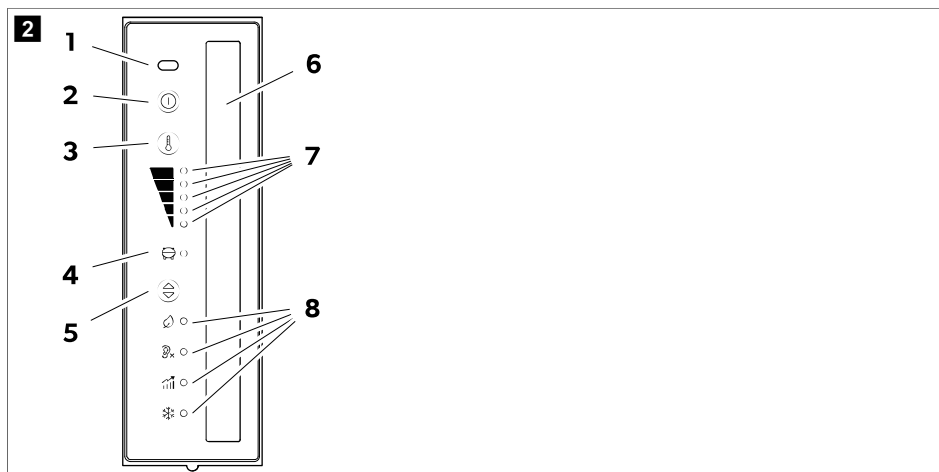

Poz.	Explicare
1	Senzor IR de deschidere a ușii
2	Ⓞ Buton PORNIT/OPRIT
3	Ⓜ Buton de setare a nivelului de răcire
4	LED indicator pentru compresor și erori
5	Ⓢ Buton mod de funcționare
6	Iluminat interior
7	LED-uri indicatoare pentru nivelul de răcire  <ul style="list-style-type: none"> ■ Nivel de răcire 5 ■ Nivel de răcire 4 ■ Nivel de răcire 3 ■ Nivel de răcire 2 ■ Nivel de răcire 1
8	LED-uri indicatoare pentru modul de funcționare

LED indicator pentru compresor și erori





LED-ul indicator pentru compresor și erori afișează starea de funcționare a compresorului sau indică o eroare:

Color	Denumire
Alb	Compresor pornit
Portocaliu	Compresor oprit

Color	Denumire
Portocaliu (intermitent)	Eroare (consultați capitolul Indicare erorilor pagină 519)

LED-uri indicatoare pentru modul de funcționare

LED-urile indicatoare pentru modul de funcționare afișează următoarele opțiuni de setare:

Simbol	Denumire
	Mod ECO: Funcționare cu consum de energie redus. Nivel de răcire 1 – 3
	Modul SILENȚIOS: Funcționare cu nivel de zgomot redus. Nivel de răcire 1 – 4
	Modul PERFORMANȚĂ: Nivel de răcire 1 – 5
	Modul CONGELATOR: Funcționare cu compartimentul pentru alimente congelate demontat. Răcește tot interiorul frigiderului la -6°C .

11.1 Înainte de prima utilizare



INDICAȚIE

- Nu depozitați produse în frigider în primele 4 ore după pornire.
 - La folosirea frigiderului pentru prima dată, poate exista un ușor miros, care va dispărea după câteva ore. Aerisiți bine spațiul de locuit.
 - Capacitatea de răcire poate fi influențată de:
 - Temperatura ambiantă (de ex., când vehiculul este expus luminii directe a soarelui)
 - Cantitatea de alimente care trebuie răcite
 - Frecvența deschiderii ușii
- > Curățați interiorul frigiderului din motive de igienă (consultați capitolul Curățarea și întreținerea pagină 513).
- > Parcați vehiculul pe un teren plan, în special când porniți și umpleți frigiderul înainte de a porni în călătorie.

Reglarea încuietorii

Încuietoarea din partea de sus a frigiderului poate fi ajustată pentru a regla lățimea de închidere a sertarului ( fig. 3 pagină 503).

1. Cu sertarul închis și blocat, încercați să deschideți sertarul fără a utiliza mânerul, trăgând de părțile laterale.
2. Măsurați cât de mult poate fi trasă ușa ( fig. 3 pagină 503, 1.).

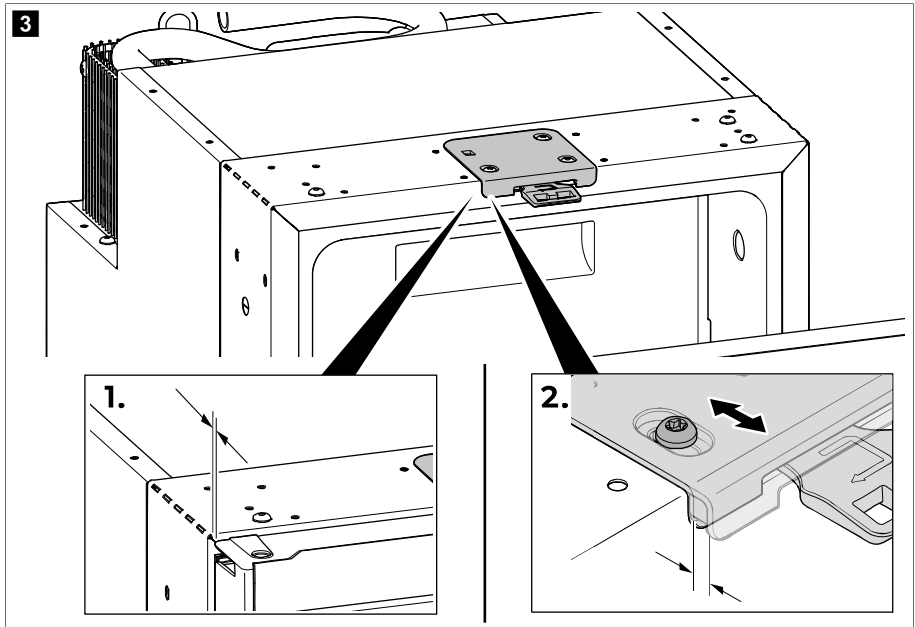

3. Dacă sertarul se deschide sau dacă deschiderea este mai mare de 5 mm, reglați poziția încuietorii până când deschiderea este în intervalul 2 ... 5 mm (📺 fig. 3, pagină 503, 2.).



INDICAȚIE Cu încuietoarea reglată, asigurați-vă că sertarul se blochează corect la închidere (consultați capitolul Închiderea și asigurarea frigiderului pagină 505).

11.2 Informații cu privire la depozitarea alimentelor



PRECAUȚIE! Pericol pentru sănătate

Dacă frigiderul este expus unei temperaturi ambiante sub 10 °C pentru o perioadă prelungită, nu mai poate fi garantată reglarea temperaturii compartimentului pentru alimente congelate. Acest lucru poate duce la creșterea temperaturii compartimentului pentru alimente congelate și la decongelarea alimentelor depozitate.



ATENȚIE! Pericol de defectare

Nu păstrați băuturi carbogazoase în compartimentul pentru alimente congelate.

Pentru a evita risipa de alimente, rețineți următoarele:

- Mențineți fluctuația temperaturii cât mai scăzută posibil. Deschideți frigiderul numai atât de frecvent și atât timp cât este necesar pentru a evita o creștere semnificativă a temperaturii în compartimentele frigiderului. Păstrați produsele alimentare în așa fel încât aerul să poată circula bine.
- Verificați dacă puterea de răcire a frigiderului corespunde alimentelor pe care doriți să le răciți.
- Aveți grijă să introduceți în frigider doar articole care pot fi răcite la temperatura selectată.
- Dacă temperatura poate fi reglată: Reglați temperatura în conformitate cu cantitatea și tipul produselor alimentare.

- Depozitați diferite tipuri de alimente așa cum este indicat în figuri.
- Alimentele pot absorbi sau elibera cu ușurință mirosul sau gustul. Depozitați întotdeauna alimentele acoperite sau în recipiente/caserole închise.
- > Depozitați alimentele după cum este indicat.

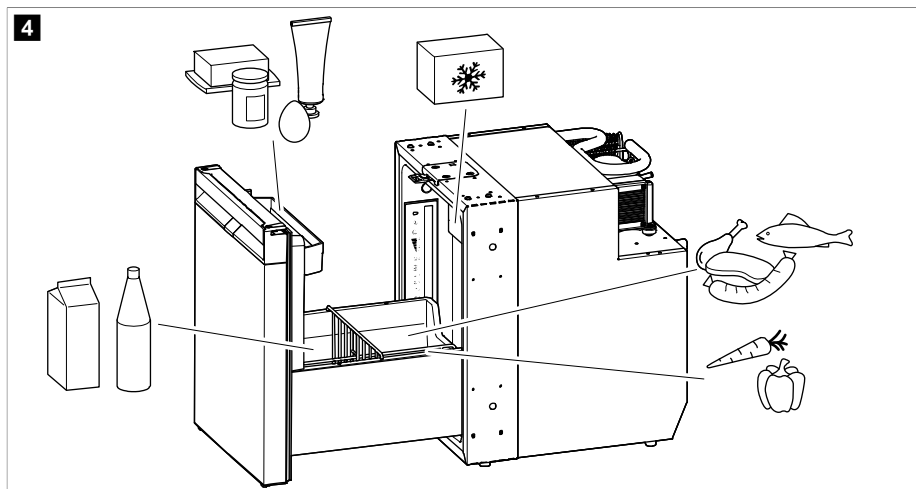

11.3 Economisirea energiei

- Deschideți frigiderul doar când este necesar și țineți-l deschis doar cât este necesar.
- Lăsați alimentele calde să se răcească mai întâi, înainte de a le pune în dispozitiv pentru a le păstra la rece.
- Dezghețați frigiderul imediat ce se formează un strat de gheață.
- Evitați setările de temperatură scăzute inutile.
- Pentru un consum optim de energie, poziționați rafturile și sertarele în funcție de poziția lor la livrare.
- În mod regulat, asigurați-vă că garnitura ușii se potrivește corect.
- Curățați praful și murdăria de pe condensator la intervale regulate.

11.4 Deschiderea frigiderului

- > Pentru a deschide frigiderul, procedați după cum este indicat.

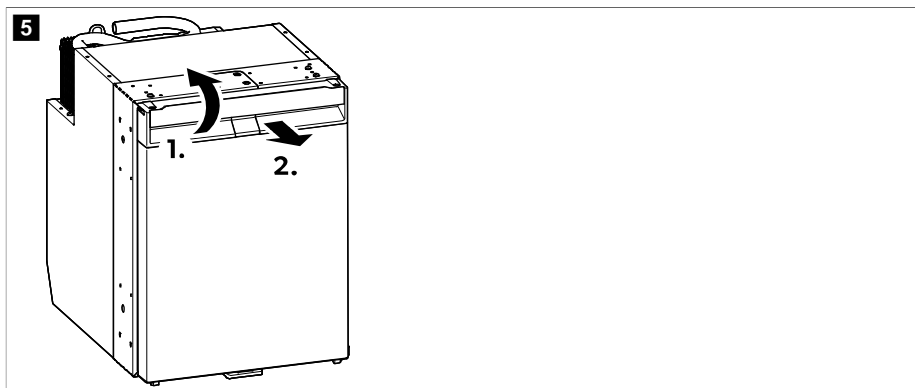

11.5 Închiderea și asigurarea frigiderului



PRECAUȚIE! Risc de vătămare

Dacă ușa nu este asigurată corect, împingeți cu atenție în partea de sus și de jos a ușii până când se fixează pe poziție.



INDICAȚIE Ușa frigiderului are un mecanism de blocare, care este folosit și pentru protecție în timpul transportului.

- > NRXD0050C, 0060C: Închideți ușa împingând până când auziți clar un clic în partea de sus.

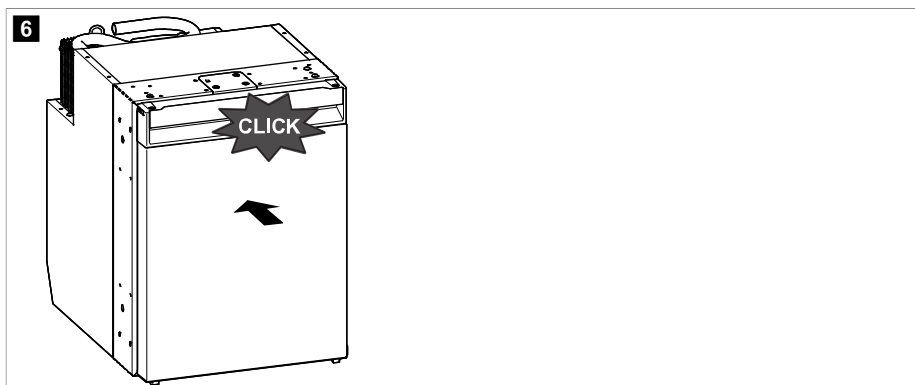

- NRXD0050S, NRX0060S: Închideți ușa împingând până când auziți clar un clic în partea de sus și în partea de jos.

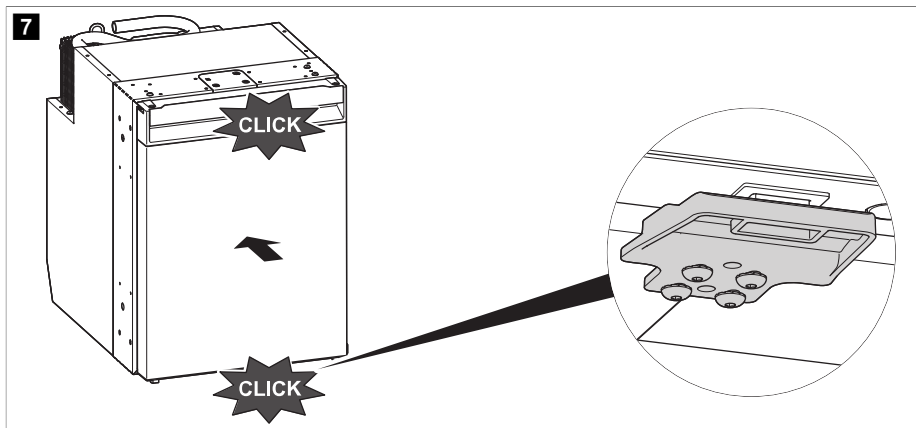



- Ușa este acum închisă și asigurată.

11.6 Pornirea și oprirea



INDICAȚIE Opriți întotdeauna frigiderul dacă nu va fi folosit pentru o perioadă îndelungată.

- Pentru a porni, apăsați și țineți apăsat butonul  timp de cel puțin 2 s.
- Frigiderul pornește cu ultimul nivel de răcire și ultimul mod de funcționare selectate.
- Pentru a opri, apăsați și țineți apăsat butonul  timp de cel puțin 2 s.

11.7 Setarea modurilor de funcționare



INDICAȚIE Când utilizați modul ECO, PERFORMANȚĂ sau CONGELATOR, sistemul rămâne în acest mod până la alte modificări.

- Pentru a seta modul de funcționare, apăsați repetat butonul  până când se aprinde LED-ul indicator al modului de funcționare dorit.

Folosirea modului ECO

Cu modul ECO activat, frigiderul funcționează cu consum de energie redus la nivelurile de răcire 1-3.

- LED-ul indicator al modului de funcționare pentru modul ECO () și LED-ul indicator al nivelului de răcire selectat se aprind.

Folosirea modului SILENȚIOS

Cu modul SILENȚIOS activat, frigiderul funcționează cu nivel de zgomot redus la nivelurile de răcire 1-4.



INDICAȚIE

- Modul SILENȚIOS nu este disponibil dacă frigiderul funcționează în modul CONGELATOR.
- La folosirea modului SILENȚIOS, frigiderul va rămâne în acest mod timp de 8 h, apoi va reveni la modul selectat anterior (modul ECO sau PERFORMANȚĂ).

- ✓ LED-ul indicator al modului de funcționare pentru modul QUIET (🔇) și LED-ul indicator al nivelului de răcire selectat se aprind.

Folosirea modului PERFORMANȚĂ

Cu modul PERFORMANȚĂ activat, frigiderul funcționează în modul standard la nivelurile de răcire 1-5.

- ✓ LED-ul indicator al modului de funcționare pentru modul PERFORMANȚĂ (🔥) și LED-ul indicator al nivelului de răcire selectat se aprind.

Folosirea modului CONGELATOR

Cu modul CONGELATOR activat, compartimentul frigiderului este răcit până la -6°C .



INDICAȚIE Scoateți compartimentul pentru alimente congelate pentru utilizarea optimă a modului CONGELATOR. Cu compartimentul pentru alimente congelate scos, temperatura-țintă de -6°C este atinsă mult mai repede și întregul interior al frigiderului poate fi răcit până la -6°C .

- ✓ LED-ul indicator pentru modul de funcționare CONGELATOR (❄️) și toate LED-urile indicatoare pentru nivel de răcire se aprind permanent.

11.8 Setarea nivelului de răcire

- > Pentru a seta nivelul de răcire, apăsați repetat butonul (🔇) până când ajungeți la nivelul de răcire dorit.

11.9 Repoziționarea separatoarelor sertarului

Separatoarele de sertar și tava pot fi scoase și repoziționate după cum este necesar.

- > Pentru a re poziționa separatoarele de sertar și tava după cum doriți, procedați după cum este indicat.

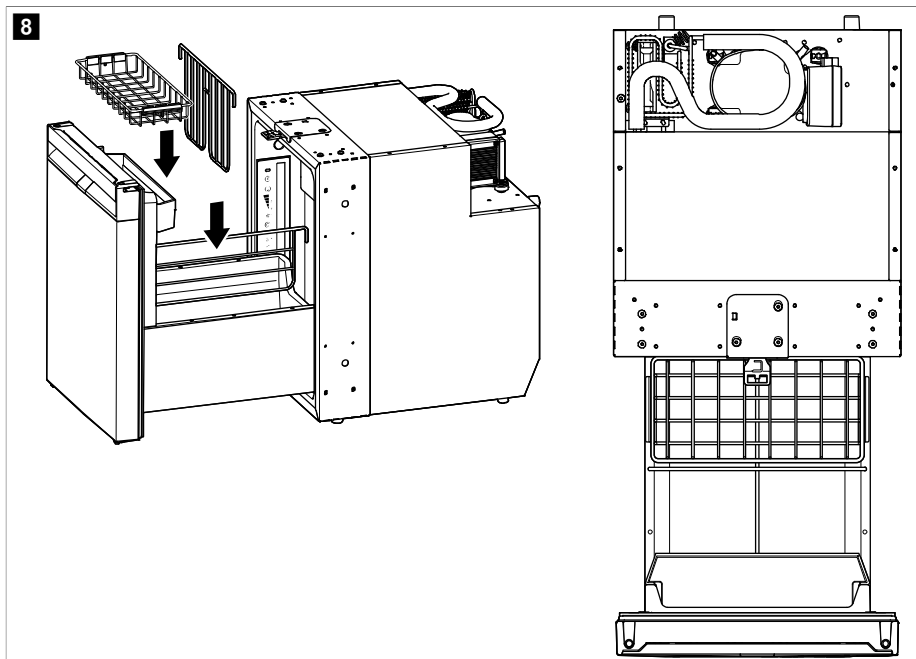

11.10 Demontarea compartimentului pentru alimente congelate



ATENȚIE! Pericol de defectare

- > Închideți ușa compartimentului pentru alimente congelate pentru a demonta compartimentul pentru alimente congelate.
- > Țineți compartimentul pentru alimente congelate de partea de jos. Nu trageți de ușa compartimentului pentru alimente congelate.
- > Depozitați compartimentul pentru alimente congelate într-un loc uscat și sigur.

- > Pentru a demonta compartimentul pentru alimente congelate, procedați după cum este indicat.

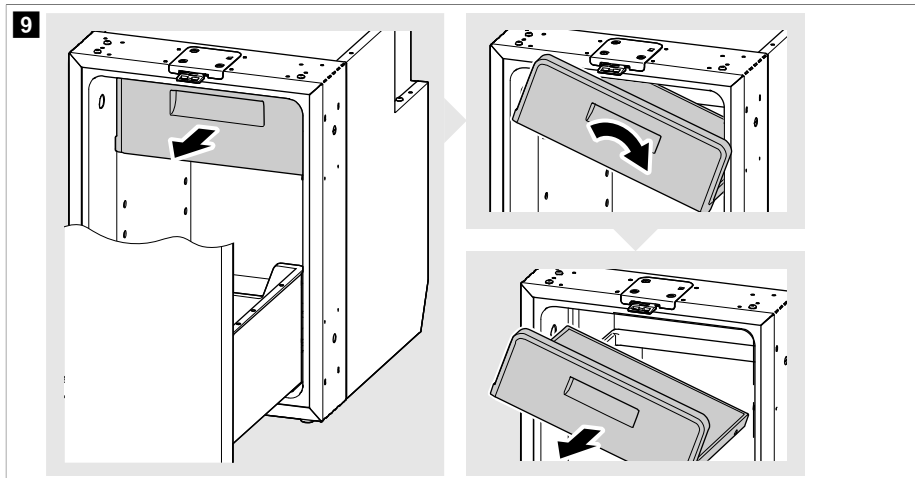

11.11 Detașarea și introducerea sertarului

Detașarea sertarului



ATENȚIE! Pericol de defectare

Descărcați sertarul înainte de a detașa sertarul.

1. Trageți sertarul complet în afară și slăbiți șuruburile din spatele ușii de pe panoul lateral de pe ambele părți (2.).

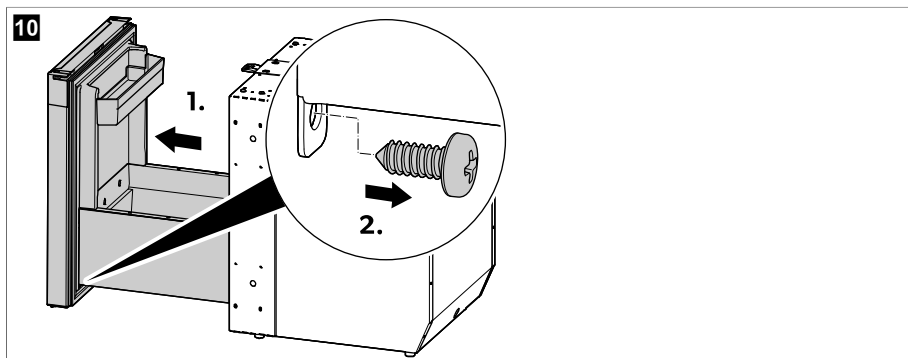

2. Scoateți panourile laterale. Pentru a face acest lucru, împingeți primul panou lateral către dulap pentru a-l elibera din cârligele de prindere (1.). Repetați procesul pe cealaltă parte cu al doilea panou lateral.

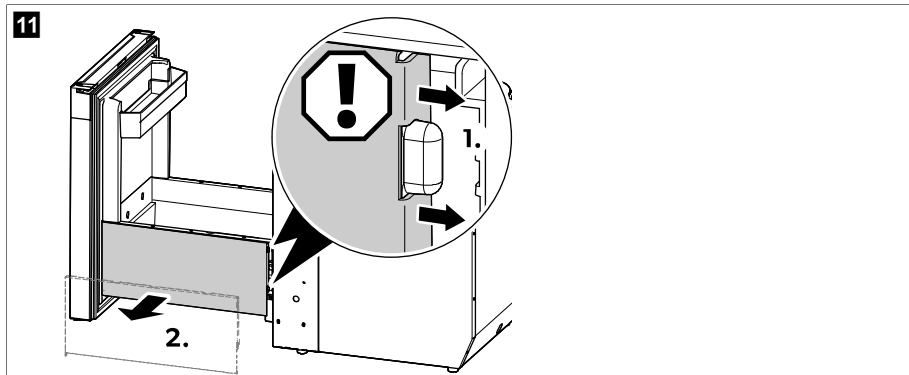

3. Împingeți pârghia de pe o parte în sus și, în același timp, împingeți pârghia de pe cealaltă parte în jos și trageți cu atenție sertarul.

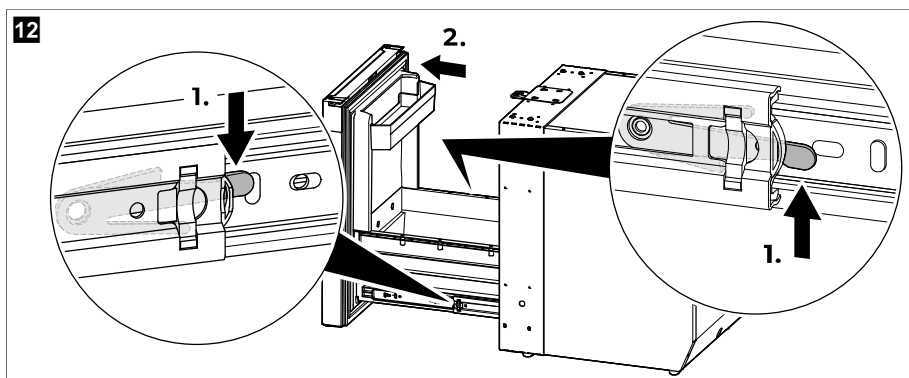

Introducerea sertarului



ATENȚIE! Pericol de defectare

- > Asigurați-vă că sertarul este menținut într-o poziție orizontală atunci când aliniați șinele sertarului cu șinele dulapului, pentru a preveni deteriorarea șinelor.
- > Nu introduceți sertarul când este încărcat.

1. Trageți una dintre șinele dulapului spre exterior până la mijloc și împingeți cealaltă șină a dulapului până la capăt spre interior.

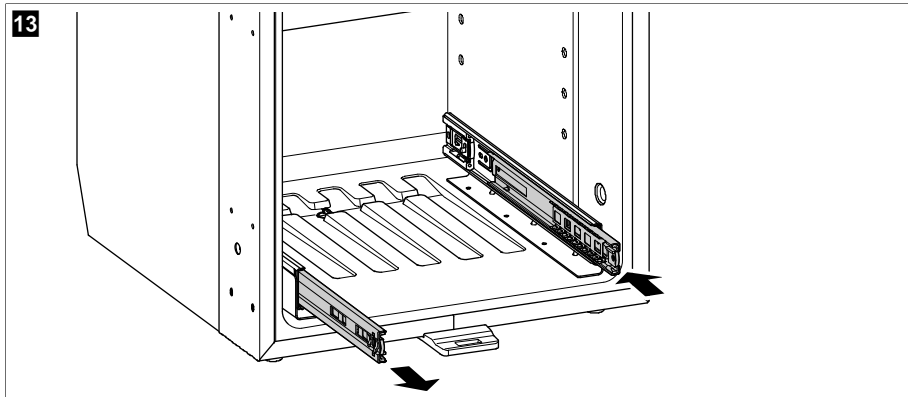

2. Aliniați canelura șinei extinse a dulapului cu ghidajul șinei corespunzătoare a sertarului. Apăsați șina sertarului pe șina dulapului până când șinele sunt conectate și glisează ușor.

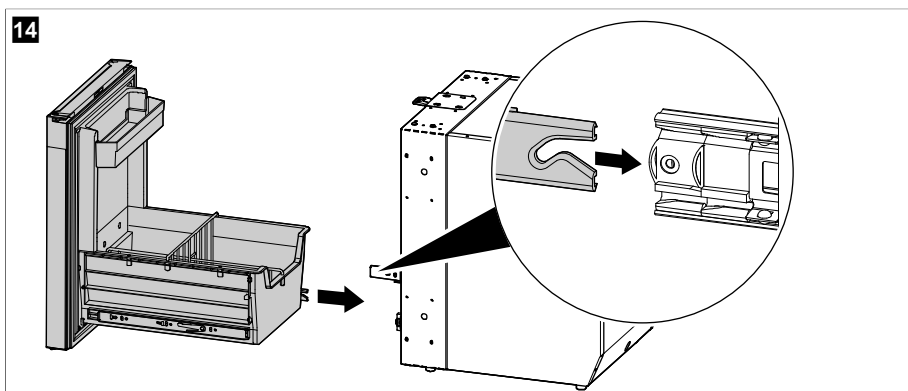

3. Glisați cu atenție sertarul spre interior pe șinele conectate și aliniați canelura șinei retrase a dulapului cu ghidajul șinei corespunzătoare a sertarului. Apăsați șina sertarului pe șina dulapului până când șinele sunt conectate și glisează ușor.

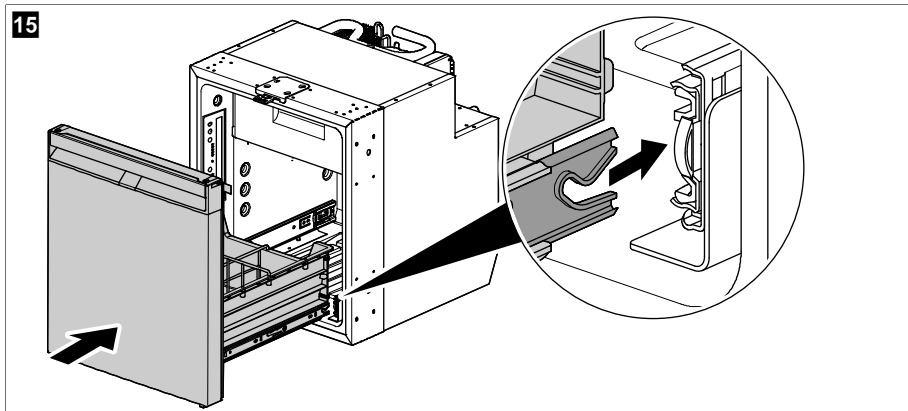

4. Deschideți și închideți sertarul de mai multe ori pentru a vă asigura că glisează ușor.



ATENȚIE! Pericol de defectare

Dacă sertarul nu glisează ușor pe șine, ghidajul șinei sertarului nu este așezat corect în canelura șinei dulapului. Detașați și realiniați șinele până când șinele glisează ușor una pe cealaltă. Nu încercați să conectați șinele cu forța sau să deplasați sertarul pe șine cu forța.

5. Atașați panourile laterale. Pentru a face acest lucru, așezați primul panou lateral în poziție și apăsați-l pe cârlig de prindere. Repetați procesul pe cealaltă parte cu al doilea panou lateral.

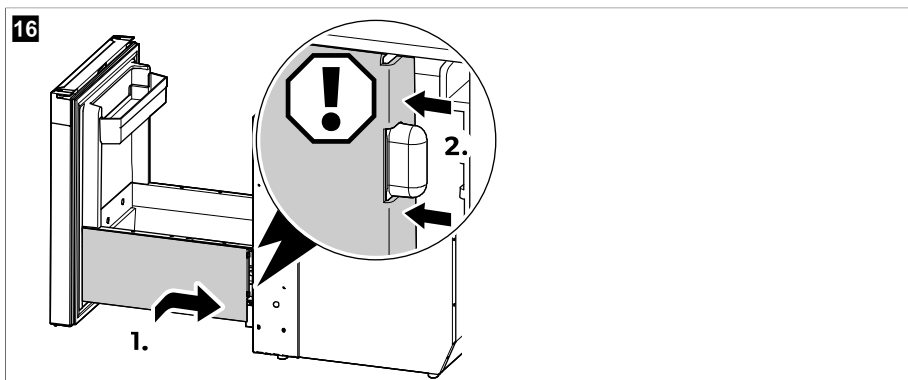

6. Fixați șuruburile în spatele ușii pe panoul lateral pe ambele părți.

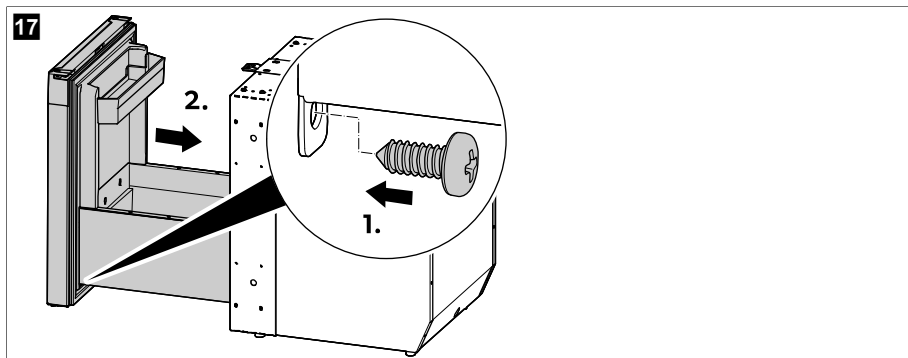

11.12 Instalarea adaptorului c.a.-c.c. (opțional)



Găsiți manualul complet de instalare și utilizare a adaptorului c.a.-c.c. online la qr.dometic.com/bfgpre.

> Pentru a instala adaptorul c.a.-c.c. (accesorii), procedați după cum este indicat.

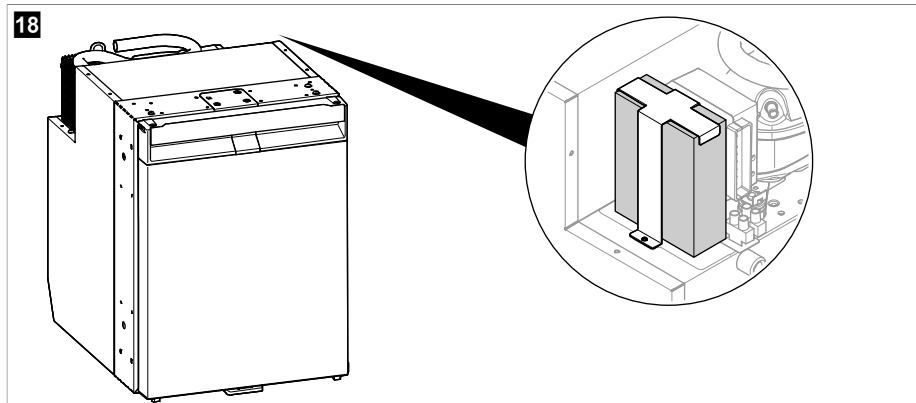

12 Curățarea și întreținerea



AVERTIZARE! Pericol de electrocutare

Deconectați întotdeauna frigiderul de la sursa de alimentare înainte de curățare și întreținere.



ATENȚIE! Pericol de defectare

> Nu folosiți agenți de curățare abrazivi sau obiecte dure în timpul curățării.

- > Nu utilizați niciodată unelte dure sau ascuțite pentru a îndepărta gheața sau pentru a elibera obiecte înghețate.
- > Asigurați-vă că nu pătrunde apă pe la garnituri. Acest lucru poate deteriora componentele electronice.



ATENȚIE! Pericol de defectare

Lampa poate fi înlocuită doar de producător, de un agent de service sau de o persoană calificată pentru a evita pericolele.

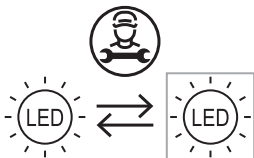

INDICAȚIE Detașați sertarul dacă este necesar pentru a curăța bine interiorul frigiderului (consultați capitolul Detașarea și introducerea sertarului pagină 509).

- > Curățați interiorul și exteriorul frigiderului în mod regulat cu o cârpă umedă și imediat ce se murdărește. Ștergeți frigiderul cu o cârpă uscată după curățare.
- > Verificați periodic scurgerea condensului.
Curățați scurgerea condensului atunci când este necesar. Dacă este blocat, condensul se acumulează pe partea inferioară a frigiderului.
- > Curățați praful și murdăria de pe condensator în mod regulat cu o cârpă umedă.

Circuitul frigorific

Circuitul frigorific nu necesită întreținere.

Dezghețarea frigiderului



ATENȚIE! Pericol de defectare

Nu folosiți unelte mecanice sau alte mijloace pentru a accelera procesul de dezghețare.



INDICAȚIE În timp, se formează chiciură pe peretele posterior din interiorul frigiderului. Dacă acest strat de chiciură este de aproximativ 3 mm grosime, dezghețați frigiderul.

> Pentru a dezgheța frigiderul, procedați după cum este indicat.

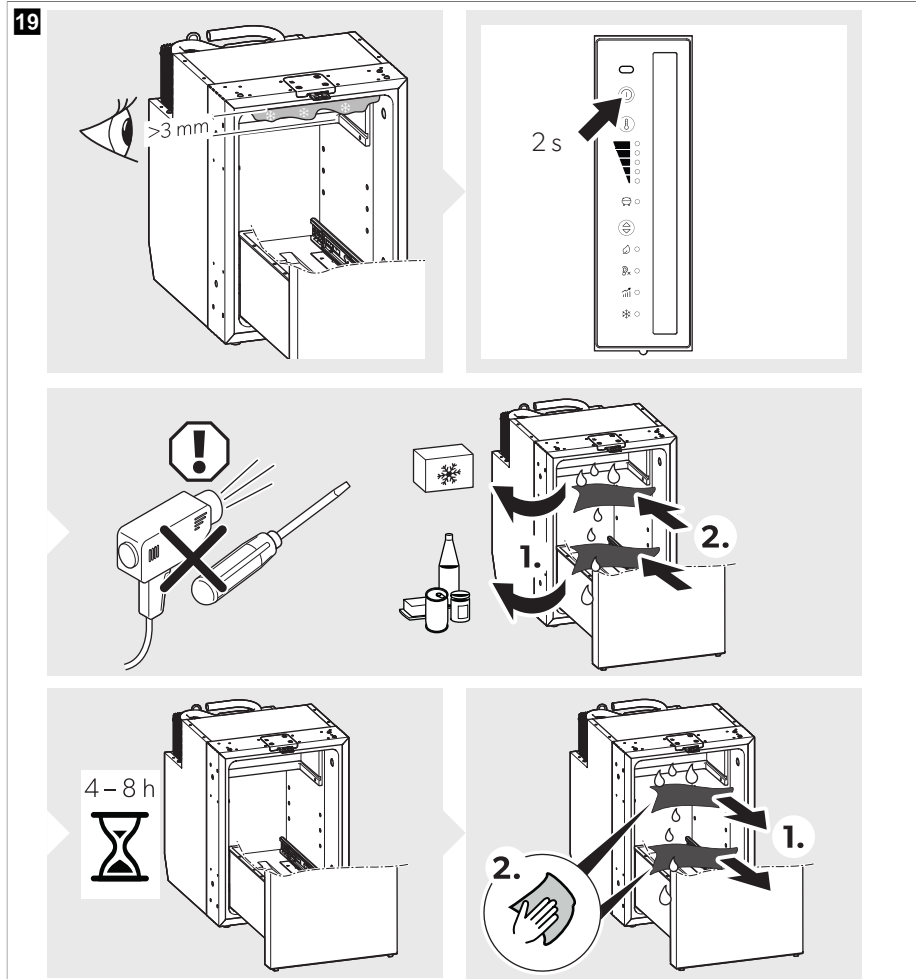

Amplasarea ușii frigiderului în poziția de depozitare



PRECAUȚIE! Risc de vătămare

Poziția de depozitare nu trebuie folosită în timpul conducerii.



INDICAȚIE Aduceți ușa frigiderului în poziția de depozitare dacă nu veți folosi frigiderul o perioadă mai lungă. Acest lucru previne formarea mucegaiului.

> Dezghețați frigiderul (consultați Dezghețarea frigiderului pagină 514).

> Puneți ușa frigiderului în poziția de depozitare după cum este indicat.

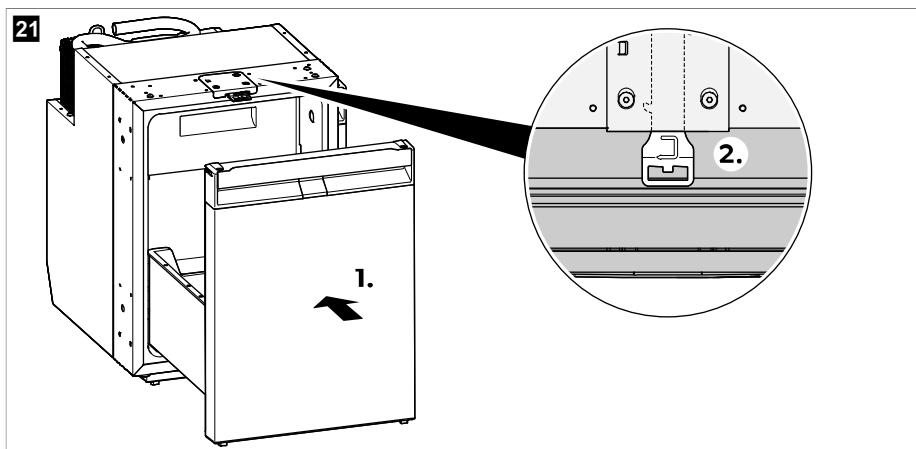
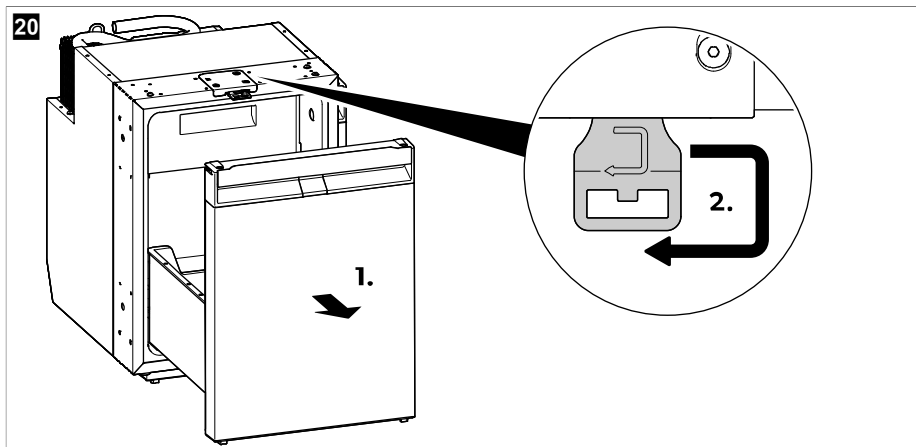

13 Remedierea defecțiunilor



INDICAȚIE Pentru a exploata în siguranță unități de consum de 12 V în rulotă în timpul conducerii, trebuie să vă asigurați că vehiculul tractor asigură o tensiune suficientă. La unele vehicule, sistemul de gestionare a bateriei ar putea opri automat unitățile de consum pentru a proteja bateria. Solicitați mai multe informații din partea producătorului vehiculului dvs.

22

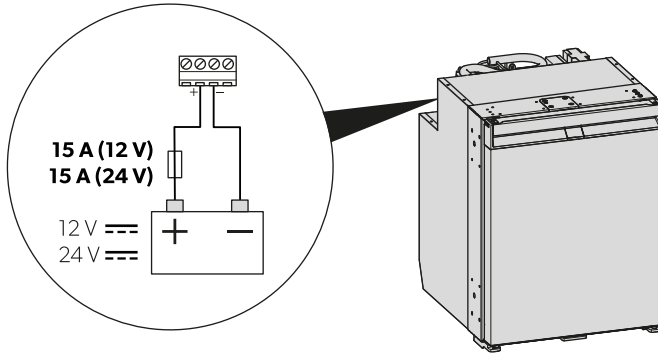

Avarie	Cauză posibilă	Soluție
Frigiderul nu funcționează.	Siguranța din cablul c.c. este defectă.	> Înlocuiți siguranța (☑ fig. 22 pagină 517).
	Siguranța autovehiculului este arsă.	> Înlocuiți siguranța vehiculului. Consultați manualul de utilizare al vehiculului dvs.
	Bateria vehiculului este descărcată.	> Testați bateria și încărcați-o.
	Contactul nu este pus.	> Puneți contactul.
	Temperatura compresorului este prea scăzută (< 0 °C).	> Închideți/acoperiți complet toate grilele de aerisire cu material izolator.
	Frigiderul se oprește automat dacă tensiunea este insuficientă. (Tensiune de oprire a descărcării: 10,4 V)	> Încărcați bateria. Frigiderul va porni din nou automat. (Tensiune de pornire: 11,7 V)
Răcire deficitară, creștere a temperaturii interioare. Compresorul funcționează continuu.	Aerisirea din jurul unității de răcire nu este suficientă.	> Asigurați-vă că grila de aerisire nu este obstrucționată. > Mutați frigiderul în alt loc.
	Pereții interiori sunt acoperiți de gheață.	> Verificați dacă ușa frigiderului se închide corespunzător. > Asigurați-vă că garnitura frigiderului se potrivește corect și nu este deteriorată. > Dezghețați frigiderul (consultați Dezghețarea frigiderului pagină 514).
	Temperatura este setată prea ridicat.	> Setati o temperatură mai scăzută.

Avarie	Cauză posibilă	Soluție
	Temperatura ambiantă este prea ridicată.	> Scoateți grila de aerisire pentru un timp, astfel încât aerul cald să poată ieși mai repede.
	Au fost puse prea multe alimente concomitent în frigider.	> Scoateți o parte dintre alimente.
	Au fost puse prea multe alimente calde concomitent în frigider.	> Scoateți alimentele calde și lăsați-le să se răcească înainte de a le pune la loc.
	Frigiderul nu a funcționat foarte mult timp.	> Verificați din nou temperatura după 4 h / 5 h .
	Condensatorul este murdar.	> Curățați condensatorul (consultați capitolul Curățarea și întreținerea pagină 513).
	Ventilatorul este defect.	> Contactați un agent de service autorizat.
Răcire deficitară, creștere a temperaturii interioare. Compresorul nu funcționează des.	Capacitatea bateriei este epuizată.	> Încărcați bateria.
Răcire deficitară, creștere a temperaturii interioare. Compresorul nu funcționează (conexiune baterie).	Există o întrerupere pe conexiunea dintre baterie și sistemul electronic.	> Asigurați conexiunea.
	Comutatorul principal este defect (dacă este prevăzut).	> Înlocuiți comutatorul principal.
	Siguranța suplimentară traseului de alimentare s-a ars (dacă este prevăzută).	> Înlocuiți siguranța traseului de alimentare.
	Tensiunea bateriei este prea scăzută.	> Încărcați bateria.
	Capacitatea bateriei este prea mică.	> Înlocuiți bateria.
	Cablurile sunt slăbite. Contactul este deficitar (coroziune).	> Asigurați conexiunea.
	Secțiunea transversală a cablului este prea mică.	> Înlocuiți cablul.
	Compresorul este defect.	> Contactați un agent de service autorizat.
Răcire deficitară, creștere a temperaturii interioare. Compresorul nu funcționează (conexiune la sursa de c.a.).	Cablul de conexiune de alimentare este întrerupt.	> Asigurați conexiunea.
	Comutatorul principal este defect (dacă este prevăzut).	> Înlocuiți comutatorul principal.

Avarie	Cauză posibilă	Soluție
	Siguranța suplimentară traseului de alimentare s-a ars (dacă este prevăzută).	> Înlocuiți siguranța traseului de alimentare.
	Compresorul este defect.	> Contactați un agent de service autorizat.
Zgomote neobișnuite.	O componentă a circuitului de agent frigorific nu se poate mișca liber (atinge peretele).	> Îndoțiți cu grijă componenta pentru a o îndepărta de obstrucție.
	Există un obiect străin blocat între unitatea de răcire și perete.	> Îndepărtați obiectul străin.
	Zgomot la ventilator.	> Contactați un agent de service autorizat.
Sertarul se deschide neintenționat în timpul deplasării (de ex., în timpul condusului).	Poziția încuietorii ușii nu este setată corect.	> Reglați poziția încuietorii ușii (consultați capitolul Reglarea încuietorii pagină 502).
Sertarul nu se închide corect.	Poziția încuietorii ușii nu este setată corect.	> Reglați poziția încuietorii ușii (consultați capitolul Reglarea încuietorii pagină 502).
	Poziția încuietorii ușii este reglată, dar sertarul nu este blocat corespunzător.	> Asigurați-vă că sertarul este corect blocat și fixat la închidere (consultați capitolul Închiderea și asigurarea frigiderului pagină 505).

Indicarea erorilor



INDICAȚIE

- Toate erorile sunt indicate de LED-ul indicator pentru erori care clipește portocaliu (consultați Element de comandă și afișare pagină 501). Numărul de clipiri depinde de tipul de defecțiune. Fiecare clipire durează un sfert de secundă. După secvența de clipiri, urmează o pauză. Secvența defecțiunii se repetă la fiecare patru secunde.
- În modul ECO, PERFORMANȚĂ și CONGELATOR se aude un bip suplimentar.

Frecvența clipirii	Eroare	Cauză posibilă
1	Subtensiune sau supratensiune	Tensiunea de alimentare este în afara intervalului setat.
2	Intensitate excesivă a curentului la ventilator	Sarcina ventilatorului asupra unității electronice este mai mare de 1 A.
3	Motorul nu pornește	Elicea este blocată. Diferența de presiune din sistemul de răcire este prea mare.
4	Turație prea mică	Dacă sistemul de răcire este suprasolicitat, turația minimă a motorului nu poate fi menținută.

Frecvența clipirii	Eroare	Cauză posibilă
5	Suprincălzire a unității electronice	Dacă sistemul de răcire este supus unei sarcini prea mari sau dacă temperatura este setată prea ridicat, sistemul electronic se poate supraîncălzi.
Constant	Erori senzor de temperatură	Senzorul de temperatură este defect.

14 Garanție

Se aplică termenul de garanție legal. În cazul în care produsul este defect, contactați reprezentanța producătorului din țara dvs. (consultați dometic.com/dealer) sau comerciantul.

Pentru operații de reparație și în baza garanției, trebuie să trimiteți și următoarele documente:

- O copie a facturii cu data cumpărării
- Un motiv de reclamație sau o descriere a defecțiunii.

Rețineți că repararea prin mijloace proprii sau reparațiile neprofesionale pot avea consecințe asupra securității și pot anula garanția.

15 Eliminarea



ATENȚIE! Pericol de defectare

Izolarea dispozitivului de răcire conține ciclopentan inflamabil și necesită proceduri speciale de eliminare. Duceți dispozitivul de răcire la sfârșitul ciclului său de viață la un centru de reciclare adecvat.



Depuneți materialul de ambalare pe cât posibil în containerele corespunzătoare de reciclare. Consultați un centru local de reciclare sau un reprezentant specializat pentru detalii despre detalii cu privire la eliminarea produsului în conformitate cu reglementările aplicabile privind eliminarea.

16 Date tehnice

Pentru Declarația de conformitate UE actuală pentru dispozitivul dvs., consultați pagina de produs respectivă de pe dometic.com sau contactați direct producătorul (consultați dometic.com/dealer).

Acest dispozitiv respectă Regulamentul CEE/ONU R10.

	NRXD0050(C/S)	NRXD0060(C/S)
Cantitatea de umplere		
• Compartiment frigider	41,6 L	51,9 L
• Compartiment pentru alimente congelate	4,4 L	6,1 L
• Capacitate totală	46 L	58 L
• Capacitate totală (cu compartimentul pentru alimente congelate demontat)	44 L	55 L
Tensiune de racordare	12 / 24 V==	
Protecție baterie de alimentare (12 V)		

	NRXD0050(C/S)	NRXD0060(C/S)
• Tensiune de oprire	10,4 V	
• Tensiune de pornire	11,7 V	
Protecție baterie de alimentare (24 V)		
• Tensiune de oprire	22,8 V	
• Tensiune de pornire	24,2 V	
Clasă climatică	T	
Interval temperatură de depozitare:		
• Compartiment frigider	0 °C ... 12 °C	
• Compartiment pentru alimente congelate	-15 °C ... -5 °C	
• Modul congelator	-6 °C	
Temperatură ambiantă prevăzută pentru utilizare	16 °C ... 43 °C	
Agent frigorigen	R600a	
Cantitatea de agent frigorigen existentă	12 g	
Echivalent CO ₂	0,000 t	0,000 t
Potențial de efect de seră (GWP)	3	
Emisie de zgomot (EN 60704)	40 ... 45 dB(A)	
Dimensiuni H x l x A	525 mm × 380 mm × 510 mm (cu picioare și distanțier)	525 mm × 448 mm × 537 mm (with feet and spacer)
Greutate netă	18,9 kg	20,3 kg

Български език

1	Важни бележки.....	522
2	Обяснение на символите.....	522
3	Обяснение на символите върху уреда.....	523
4	Киберсигурност.....	523
5	Свързани документи.....	523
6	Инструкции за безопасност.....	523
7	Обхват на доставката.....	526
8	Принадлежности.....	526
9	Използване по предназначение.....	527
10	Техническо описание.....	527
11	Преди първата употреба.....	530
12	Информация за съхранение на храна.....	531
13	Икономия на енергия.....	532
14	Отваряне на хладилника.....	533
15	Затваряне и закрепване на хладилника.....	533
16	Включване и изключване.....	534
17	Настройка на режимите на работа.....	534
18	Настройка на нивото на охлаждане.....	535
19	Пренареждане на разделителите на чекмеджето.....	535
20	Отстраняване на отделението за замразяване.....	536
21	Разкачване и поставяне на чекмеджето.....	537
22	Монтиране на адаптера за променлив/постоянен ток (опционален).....	541
23	Почистване и поддръжка.....	541
24	Отстраняване на неизправности.....	544
25	Гаранция.....	548
26	Изхвърляне.....	548
27	Технически данни.....	548

1 Важни бележки

Моля, прочетете внимателно тези инструкции и спазвайте всички указания, напътствия и предупреждения, включени в настоящото ръководство, за да сте сигурни, че монтирате, използвате и поддържате правилно този продукт. Тези инструкции ТРЯБВА да се съхраняват с продукта.

Като използвате продукта, Вие потвърждавате, че сте прочели внимателно всички указания, напътствия и предупреждения и че разбирате и приемате да спазвате сроковете и условията, съдържащи се в тях. Вие се съгласявате да използвате този продукт само по предназначение и в съответствие с указанията, инструкциите и предупрежденията, описани в ръководството на продукта, както и в съответствие с всички приложими закони и разпоредби. Ако не прочетете и не спазвате инструкциите и предупрежденията, това може да доведе до наранявания за вас или за други хора, щети по продукта или щети по други предмети в близост до него. Това ръководство на продукта, включително указанията, инструкциите и предупрежденията и другата документация, подлежи на промяна и обновяване. За актуална информация за продукта, моля, посетете documents.domestic.com.

2 Обяснение на символите

Сигналната дума идентифицира съобщенията за безопасност и за материални щети, както и степента или нивото на сериозност на опасността.



ПРЕДУПРЕЖДЕНИЕ!

Показва опасна ситуация която, ако не бъде избегната, може да доведе до смърт или тежко нараняване.



ВНИМАНИЕ!

Показва опасна ситуация която, ако не бъде избегната, може да доведе до леко или средно нараняване.

**ВНИМАНИЕ!**

Показва ситуация която, ако не бъде избегната, може да доведе до материални щети.



УКАЗАНИЕ Допълнителна информация за боравенето с продукта.

3 Обяснение на символите върху уреда



Предупреждение! Опасност от пожар. Запалими материали.

4 Киберсигурност

Ние потвърждаваме, че този продукт отговаря на Security and Telecommunications Infrastructure regulation (Обединено кралство). Декларацията за съответствие е достъпна на documents.dometic.com. За да съобщите за инцидент, свързан със сигурността, изпратете имейл на productcybersecurity@dometic.com. Актуализациите на сигурността ще бъдат предоставени най-малко пет години след датата на производство.

5 Свързани документи



Ръководството за инсталиране можете да намерите онлайн на gr.dometic.com/bfgppU

6 Инструкции за безопасност

Обща безопасност



ПРЕДУПРЕЖДЕНИЕ! Опасност от електрически удар

- > Монтирането и отстраняването на хладилника може да се извършва само от квалифициран персонал.
- > Монтажът в умивални и зони, изложени на вода, трябва да се извърши от квалифициран техник.
- > Ако монтирате хладилника под навес или в подобна среда, уверете се, че той е защитен от дъжд и пръски вода.
- > Не работете с хладилника, ако е видимо повреден.
- > Този хладилник може да бъде ремонтиран само от квалифициран персонал. Неправилен ремонт може да доведе до значителни опасности или повреда на хладилника.
- > Ако захранващият кабел на хладилника е повреден, той трябва да бъде сменен от производителя, отдела за обслужване на клиенти или друго квалифицирано лице, за да се предотвратят опасности.
- > Когато разполагате хладилника се уверете, че захранващият кабел не е прищипан или увреден.
- > Не поставяйте разклонители или подвижни захранвания към задната част на хладилника.
- > Не пипайте открити кабели с голи ръце.



ПРЕДУПРЕЖДЕНИЕ! Опасност от пожар

- > Хладилният агент във веригата на хладилния агент е силно запалим и в случай на изтичане горими газове могат да се натрупат, ако уредът е в малко помещение. В случай на увреждане на охладителната система:
 - Дръжте открит огън и потенциални източници на запалване далеч от хладилника.
 - Проветрете добре стаята.
 - Изключете хладилника.
- > За хладилници със запалим хладилен агент: Контурът на хладилния агент съдържа малко количество екологичен, но запалим охлаждащ агент. Той не уврежда озоновия слой и не увеличава парниковия ефект. Но изтичащ охлаждащ агент може да се запали.
- > За хладилници със запалим хладилен агент: Не използвайте и не съхранявайте хладилника в затворени пространства с минимален или никакъв въздушен поток.
- > В никакъв случай не отваряйте охладителната система.
- > Поддържайте монтажната ниша за хладилника свободна от всякакви електрически компоненти и източници на светлина, които по време на нормална или необичайна работа произвеждат искри или дъги (т.е. релета или кутии за предпазители).
- > Изолацията на хладилника съдържа запалим циклопентан и изисква специална процедура за изхвърляне. След края на експлоатационния му живот, изпратете хладилника в подходящо предприятие за рециклиране.



ПРЕДУПРЕЖДЕНИЕ! Опасност от експлозия

Не съхранявайте в хладилника взривни вещества, като например аерозоли със запалим втечен газ.



ПРЕДУПРЕЖДЕНИЕ! Опасност за здравето

- > Този хладилник може да се използва от деца на 8 повече години и лица с намалени физически, сензорни или умствени способности, или с липса на опит и знания, ако са под надзор или са получили инструкции за безопасното използване на хладилника и разбират евентуалните опасности.
- > На деца от 3 до 8 години е позволено да поставят и вземат продукти от хладилника.
- > Почистване и поддръжка не трябва да се извършва от деца без наблюдение.
- > Децата трябва да бъдат наблюдавани, за да се гарантира, че те не играят с хладилника.



ПРЕДУПРЕЖДЕНИЕ! Риск от заклещване на дете

Демонтирайте чекмеджето, преди да изхвърлите стария си хладилник, за да не могат деца да се заключат в хладилника.



ВНИМАНИЕ! Опасност за здравето

- > За да се избегнат опасности, свързани с нестабилност на хладилника, той трябва да бъде закрепен според инструкциите за инсталиране.
- > Внимавайте отворите за вентилация – в хладилника, рамката му или вградената структура – да бъдат свободни.
- > Не използвайте механични инструменти или други средства, различни от препоръчаните от производителя, за да ускорите процеса на размразяване.
- > При никакви обстоятелства не отваряйте и не увреждайте охлаждащата система.
- > Не използвайте електрически уреди вътре в хладилника, освен ако са препоръчани от производителя за тази цел.



ВНИМАНИЕ! Риск от нараняване

- > Не използвайте и не съхранявайте запалими материали във или близо до този хладилник.
- > Не поставяйте предмети върху или до този хладилник.

- > Не модифицирайте този хладилник.
- > Не поставяйте пръстите си в пантата.



ВНИМАНИЕ! Опасност от повреда

- > Ако има такава, поддържайте тръбата за оттичане на кондензата чиста по всяко време.
- > Ако хладилникът има вентилационни решетки, не използвайте почистващо устройство с високо налягане близо до вентилационната решетка, когато почиствате превозното средство.
- > Хладилникът не трябва да се излага на дъжд.
- > Никога не изваждайте щепсела от контакта чрез свързващия кабел.

Безопасна работа с хладилника



ВНИМАНИЕ! Опасност за здравето

- > Поставяйте в хладилника само предмети, които може да бъдат охладени при избраната температура.
- > Редовно почиствайте повърхностите, които могат да влязат в контакт с хранителни продукти и достъпните части от системата за източване.
- > Съхранявайте сурово месо и риба в подходящи съдове в хладилника, така че да не контактуват и да не могат да покапят върху другата храна.
- > Отварянето на врата за продължителни периоди от време може да доведе до значително повишаване на температурата в отделенията на хладилника. Ако хладилникът бъде оставян празен за дълги периоди от време:
 - Изключете хладилника.
 - Размразете хладилника.
 - Почистете и подсушете хладилника.
 - Оставете чекмеджето отворено, за да предотвратите образуването на мухъл в хладилника. Ако е възможно, поставете чекмеджето на хладилника и вратата на фризера в положение „зима“.



ВНИМАНИЕ! Риск от нараняване

- > Не поставяйте пръстите си в пантата.
- > Затворете и заключете чекмеджето на хладилника, преди да започнете пътуване.
- > Охлаждащата система в задната част на хладилника става много гореща по време на работа. Ако хладилникът е оборудван с вентилационни решетки, защитете се от контакт с горещи части при отстраняване на вентилационните решетки.
- > Чекмеджето на уреда или вратата на фризера могат напълно да се отделят от уреда, ако се използват неправилно. Натиснете чекмеджето и вратата, докато чуете ясно щракване.



ВНИМАНИЕ! Опасност от повреда

- > **Опасност от прегряване!** Винаги трябва да е осигурена достатъчна вентилация, така че топлината, генерирана по време на работа, да може да се разсее. Уверете се, че хладилникът е достатъчно отдалечен от стени и други предмети, така че въздухът да може да циркулира.
- > Спазвайте максималното натоварване на чекмеджето.
- > Не пълнете вътрешната част с лед или течност.
- > Защитете хладилника и кабела от топлина и влага.
- > Никога не изваждайте щепсела от контакта чрез свързващия кабел.



УКАЗАНИЕ

- > Ако системата за управление на акумулатора на Вашето превозно средство изключва хладилника за защита на акумулатора, се свържете с производителя на превозното средство.

- > При околни температури от 15 °C ... 25 °C изберете средната настройка на температурата.
- > За да избегнете развалянето на хранителни продукти, отбележете следното:
 - Избягвайте колкото е възможно колебания в температурата. Отваряйте фризера само когато е необходимо и не го дръжте отворен. Подреждайте хранителните продукти така, че въздухът да циркулира свободно.
 - Поставайте в хладилника само предмети, които може да бъдат охладени при избраната температура.
 - Съхранявайте различни видове продукти, както е показано на фигурите.
 - Ако температурата може да се регулира: Настройте температурата спрямо вида и количеството на хранителните продукти.
 - Хранителните продукти могат да поемат или да изпускат миризма или вкус. Винаги съхранявайте хранителните продукти покрити или в затворени съдове/бутилки.

Безопасно монтиране на хладилника



ПРЕДУПРЕЖДЕНИЕ! Опасност от пожар

- > Уверете се, че работите без остатъци и почистете след използване на силиконов или подобен уплътнител. Съществува риск от пожар, ако силиконовите нишки влязат в контакт с горещи части или открит пламък.
- > Не монтирайте хладилника близо до открит огън или други източници на топлина (нагреватели, пряка сплънчева светлина, газови печки и още).



ВНИМАНИЕ! Опасност от повреда

- > Дръжте устройството само за корпуса му по време на транспортиране.
- > Хладилникът е подходящ само за монтаж в ниша. Хладилникът трябва да бъде закрепен в мебелите/шкафовете с монтажна рамка или други фланци, за да се предотврати преобръщането му. След като хладилникът е монтиран, само предната част трябва да бъде достъпна.

7 Обхват на доставката

Количество	Описание
1	Хладилник на компресора
1	Коляно за източване
4	Фиксираща капачка
1	Кратко ръководство за работа
1	Ръководство за работа (само онлайн)
1	Ръководство за инсталация

8 Принадлежности

Налични като принадлежности (не са включени в обхвата на доставката):

Описание	Инв. №
Закрепваща рамка, включително долна рамка <ul style="list-style-type: none"> • NRXD0050 	9620012877

Описание	Инв. №
• NRXD0060	9620012881
Закрепваща рамка, включително долна рамка (черна)	
• NRXD0050	9620012874
• NRXD0060	9620012875
Адаптер за променлив/постоянен ток	9620013449 (EU) 9620013450 (UK)

9 Използване по предназначение

Хладилникът е предназначен за:

- Монтаж в каравани, моторни домове, лодки и камиони
- Охлаждане и съхранение на храна
- Съхранение на предварително замразена храна
- Употреба на закрито
- Само за NRXD0050**S**, 0060**S**: Използване на открито на лодки*

* Само за NRXD0050**C**, 0060**C**: Когато се използва на лодки, уредът се монтира в общо помещение, а не в откритата палуба.

Този хладилник не е предназначен за употреба в търговски обекти, магазини или домакинства.

Хладилникът **не е** подходящ за:

- Съхранение на лекарства
- Съхранение на корозивни вещества или вещества, които съдържат разтворители
- Бързо замразяване на храна

Отделението за замразяване е подходящо за съхранение на предварително замразена храна, съхранение или приготвяне на сладолед и замразяване на кубчета лед. Не е подходящ за замразяване на храна, която не е замразена предварително.

Хладилникът е предназначен за монтаж в шкаф или ниша.

Оптимална ефективност на охлаждане се осигурява при температури на околната среда 16 °C ... 43 °C .

Този продукт е подходящ само за предвидената цел и приложение съгласно настоящите инструкции.

Това ръководство предоставя информация, необходима за правилната инсталация и/или експлоатация на продукта. Лошо инсталиране и/или неправилна употреба и поддръжка ще доведат до незадоволителна работа и евентуално до повреди.

Производителят не носи отговорност за наранявания и повреди по продукта, причинени от:

- Неправилен монтаж, сглобяване или свързване, включително твърде високо напрежение
- Неправилна поддръжка или използване на резервни части, различни от оригиналните, предоставяни от производителя
- Изменения на продукта без изрично разрешение от производителя
- Използване за цели, различни от описаните в това ръководство

Domestic си запазва правото да променя външния вид и спецификациите на продукта.

10 Техническо описание

Хладилникът е компресорен хладилник.

Хладилникът е подходящ за използване с напрежение 12 V или 24 V постоянноково напрежение и следователно може да се използва и за къмпинг или на лодки.

Хладилникът може да се превърне в устройство за променлив/постоянен ток с помощта на адаптер за променлив/постоянен ток с шипка (аксесоари).

Хладилникът е с чекмедже, което може да се издърпа за дръжката и да се извади напълно от уреда с цел почистване. Бутилките или опаковките за напитки могат да се отделят с помощта на разделителите на чекмеджето, за да не падат при изваждане. Разделителите на чекмеджетата могат да бъдат свалени и позиционирани според нуждите.

Моделът е фабрично оборудван с отделение за замразяване, което може да бъде отстранено и монтирано повторно.

Вратата на хладилника има заключващ механизъм, който я държи плтно затворена по време на пътуване и придвижване на превозното средство или лодката.

Всички материали, използвани в хладилника, са съвместими за употреба с хранителни продукти.

Описание на уреда

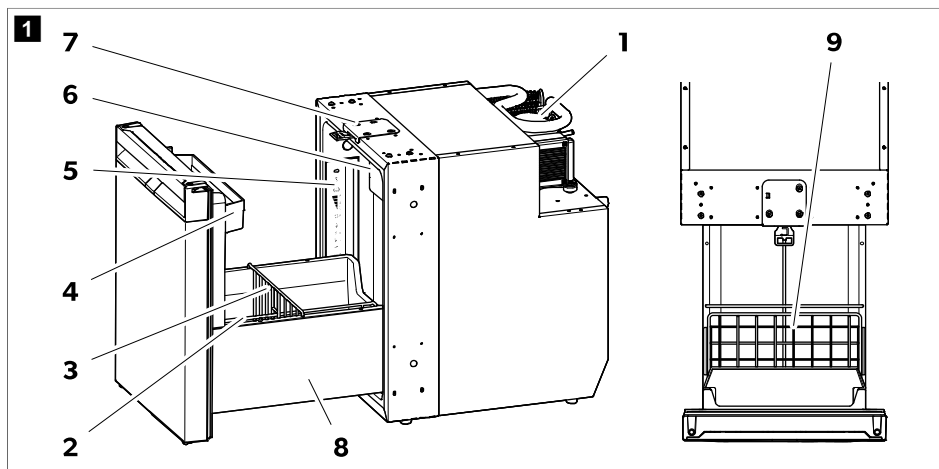

№	Обяснение
1	Компресор
2	Разделител на чекмеджето (вертикален)
3	Разделител на чекмеджето (хоризонтален)
4	Горна рамка на вратата
5	Табло за управление с дисплей
6	Отделение за замразяване
7	Заключалка на вратата за вентилация
8	Декоративен страничен панел на чекмеджето
9	Тава

Елементи за контрол и индикация

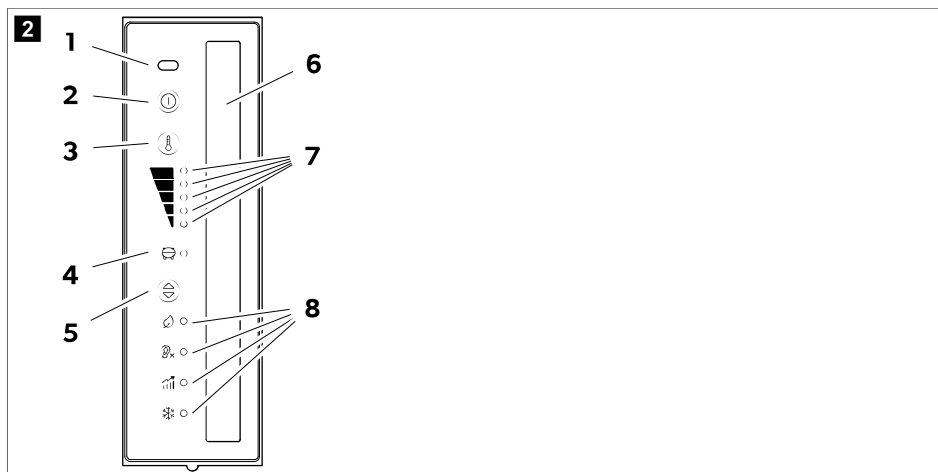

№	Обяснение
1	Инфрарчервен сензор за отваряне на вратата
2	⏻ Бутон ВКЛ./ИЗКЛ.
3	🌡 Бутон за настройка на нивото на охлаждане
4	Светодиод на компресора и индикатора за грешка
5	🔄 Бутон за режим на работа
6	Вътрешно осветление
7	Светодиоди на индикатора за ниво на охлаждане
	▬ Ниво на охлаждане 5
	▬ Ниво на охлаждане 4
	▬ Ниво на охлаждане 3
	▬ Ниво на охлаждане 2
	▬ Ниво на охлаждане 1
8	Светодиоди на индикатора за режим на работа

Светодиод на компресора и индикатора за грешка





Светодиодът за компресора и индикатора за грешка показва работното състояние на компресора или указва грешка:

Цвят	Описание
Бял	Компресорът е включен

Цвят	Описание
Оранжев	Компресорът е изключен
Оранжева светлина (премигваща)	Грешка (вижте глава Индикация за грешка на страница 547)

Светодиоди на индикатора за режим на работа

Светодиодите на индикатора за режим на работа показват следните опции за настройка:

Символ	Описание
	Режим ECO (Еко): Работа с намалено енергопотребление. Ниво на охлаждане 1 – 3
	Режим QUIET (ТИХА РАБОТА): Работа с намалено ниво на шум. Ниво на охлаждане 1 – 4
	Режим PERFORMANCE (СТАНДАРТНА РАБОТА): Ниво на охлаждане 1 – 5
	Режим FREEZER (ФРИЗЕР): Работа с отстранено отделение за замразяване. Охлажда цялата вътрешна част на хладилника до –6 °C.

11.1 Преди първата употреба



УКАЗАНИЕ

- Не съхранявайте продукти в хладилника за първите 4 часа след стартирането.
 - Когато използвате хладилника за първи път, може да има лека миризма, която ще изчезне след няколко часа. Проветрете добре жилищното пространство.
 - Капацитетът на охлаждане може да бъде повлиян от:
 - Околната температура (напр. когато превозното средство е изложено на пряка слънчева светлина)
 - Количеството храна, което трябва да се съхранява в хладилник
 - Колко често се отваря врата
- > Почистете вътрешната част на хладилника по хигиенни причини (вижте Почистяване и поддръжка на страница 541).
- > Паркирайте автомобила така, че да е с хоризонтално разположение, особено при стартиране и пълнене на хладилника, преди да потеглите на път.

Регулиране на заключалката на вратата

Заключалката на вратата в горната част на хладилника може да се регулира, за да се регулира ширината на затваряне на чекмеджето ( фиг. 3 на страница 531).

1. Когато чекмеджето е затворено и заключено, опитайте се да го отворите, без да използвате дръжката, като издърпате отстрани.
2. Измерете колко далеч може да бъде отворена вратата ( фиг. 3 на страница 531, 1.).

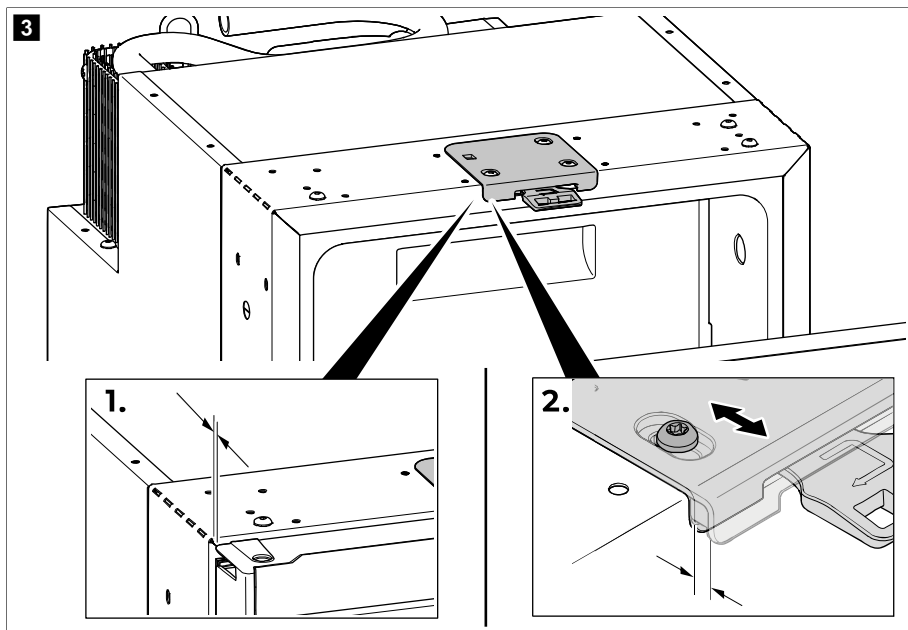

3. Ако чекмеджето се отвори или отворът е по-голям от 5 mm , регулирайте позицията на заключалката на вратата, докато разстоянието за отваряне е в диапазона 2 ... 5 mm ( фиг. 3 на страница 531, 2.).



УКАЗАНИЕ Когато ключалката на вратата е регулирана, се уверете, че чекмеджето се заключва правилно при затваряне (вижте глава Затваряне и закрепване на хладилника на страница 533).

11.2 Информация за съхранение на храна



ВНИМАНИЕ! Опасност за здравето

Ако хладилникът е изложен на околна температура под 10 °C за продължителен период от време, регулирането на температурата на отделението за замразяване вече не може да бъде гарантирано. Това може да доведе до повишаване на температурата на отделението за замразяване и размразяване на съхраняваните продукти.



ВНИМАНИЕ! Опасност от повреда

Не съхранявайте газирани напитки в отделението за замразяване.

За да избегнете развалянето на хранителни продукти, отбележете следното:

- Избягвайте колкото е възможно колебания в температурата. Отваряйте хладилника толкова често и толкова дълго, колкото е необходимо, за да избегнете значително повишаване на температурата в отделенията на хладилника. Подредяйте хранителните продукти така, че въздухът да циркулира свободно.
- Проверете дали охладителната мощност на хладилника е подходяща за хранителните продукти, които искате да охладите.
- Поставете в хладилника само предмети, които може да бъдат охладени при избраната температура.

- Ако температурата може да се регулира: Настройте температурата спрямо вида и количеството на хранителните продукти.
 - Съхранявайте различните видове продукти, както е показано на фигурите.
 - Хранителните продукти могат да поемат или да изпускат миризма или вкус. Винаги съхранявайте хранителните продукти покрити или в затворени съдове/бутилки.
- > Съхранявайте хранителните продукти, както е показано.

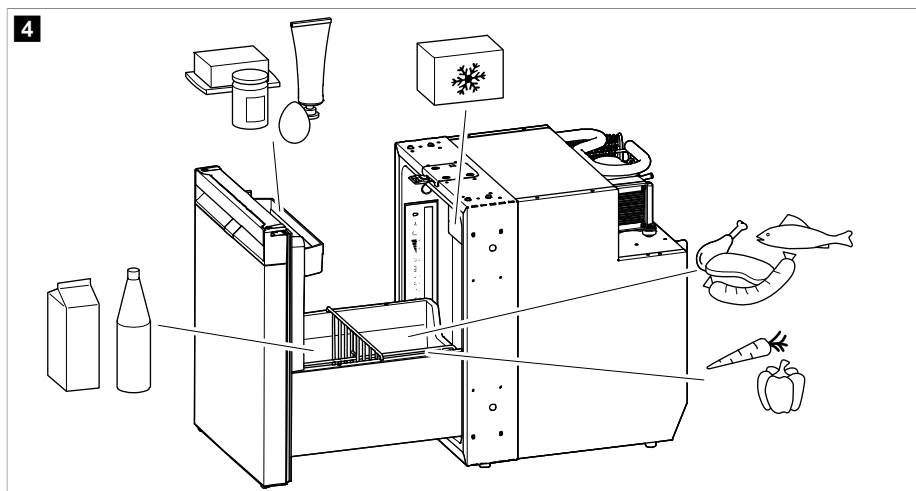

11.3 Икономия на енергия

- Отваряйте хладилника само когато е необходимо и не го дръжте отворен.
- Оставете топла храна да изстине преди да я оставите в охлаждащия уред.
- Размразете хладилника веднага след като се образува слой лед.
- Избягвайте ненужно настройване на ниска температура.
- За оптимална консумация на енергия поставяйте полиците и отделенията както са били поставени при доставката.
- Редовно проверявайте дали уплътнението на вратата все още пасва правилно.
- Редовно почиствайте праха и замърсяванията от отводнителния канал.

11.4 Отваряне на хладилника

- > За да отворите хладилника, действайте, както е показано.

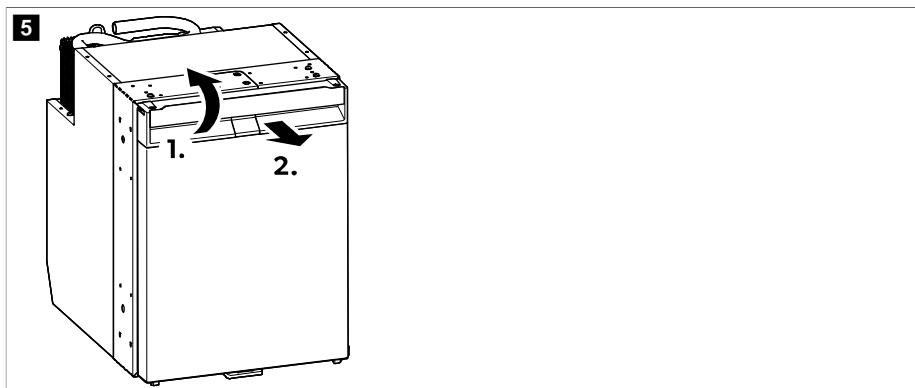

11.5 Затваряне и закрепване на хладилника



ВНИМАНИЕ! Риск от нараняване

Ако вратата не е закрепена правилно, внимателно натиснете горната и долната част на вратата, докато не бъде закрепена на място.



УКАЗАНИЕ Вратата на хладилника има заключващ механизъм, който се използва и за защита по време на транспортиране.

- > NRXD0050C, 0060C: Натиснете вратата, докато не чуете ясно, че щраква в горната.

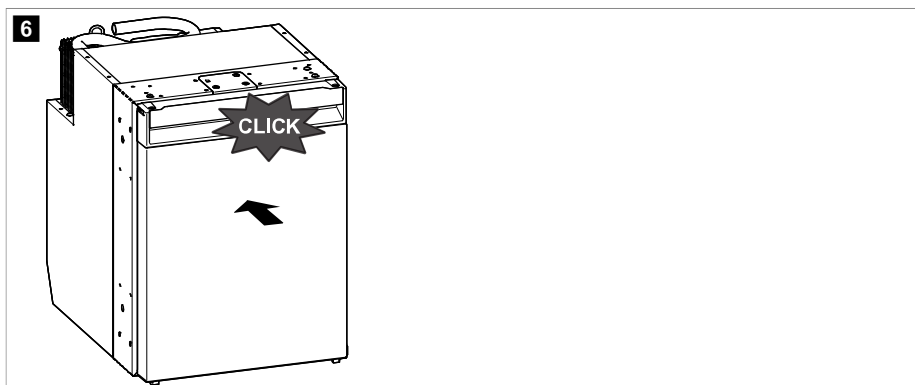

- > NRXD0050S, NRX0060S: Натиснете вратата, докато не чуете ясно, че щраква в горната и долната част.

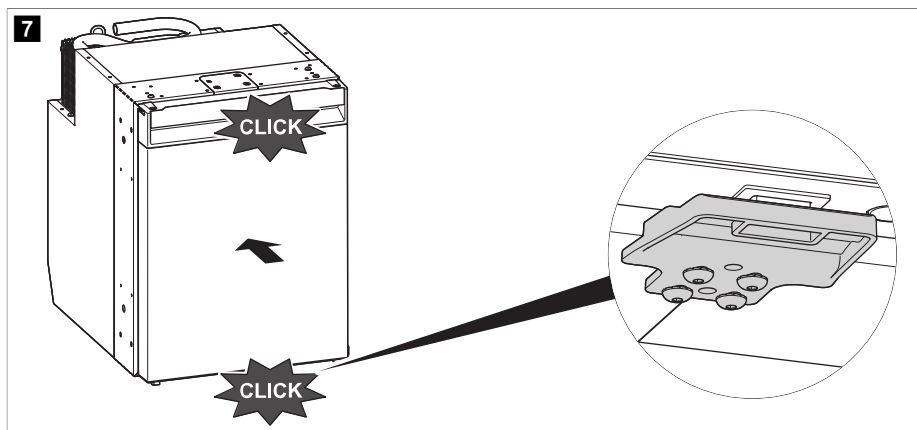



- ✓ Сега вратата е затворена и закрепена.

11.6 Включване и изключване



УКАЗАНИЕ Винаги изключвайте хладилника, ако няма да го използвате за продължителен период от време.

- > За да включите, натиснете и задръжте бутона  веднъж за поне 2 s .
- ✓ Хладилникът се включва с последната избрана настройка за ниво на охлаждане и режим на работа.
- > За да изключите, натиснете и задръжте бутона  за най-малко 2 s .

11.7 Настройка на режимите на работа



УКАЗАНИЕ При използване на режим ECO (Еко), PERFORMANCE (Производителност) или FREEZER (Фризер) системата остава в този режим до по-нататъшни промени.

- > За да зададете режима на работа, натиснете бутона  неколккратно, докато светне светодиода на индикатора за режим на работа за желанния режим на работа.

Използване на режим ECO (ТИХА РАБОТА)

При активиран режим ECO (Еко) хладилникът работи с намалена консумация на енергия при нива на охлаждане 1–3.

- ✓ Светодиодът на индикатора за режим на работа за режим ECO (Еко)  и светодиода на избрания индикатор за ниво на охлаждане светват.

Използване на режим QUIET (ТИХА РАБОТА)

При активиран режим QUIET (Тиха работа) хладилникът работи с намалено ниво на шума при нива на охлаждане 1–4.

**УКАЗАНИЕ**

- Режимът QUIET (ТИХА РАБОТА) не е наличен, ако хладилникът работи в режим FREEZER (ФРИЗЕР).
- Когато използвате режим QUIET (Тиха работа), хладилникът ще остане в този режим в продължение на 8 h и след това ще се върне в изборения преди това режим (режим ECO (Еко) или PERFORMANCE (Производителност)).

- ✓ Светодиодът на индикатора за режим на работа за режим QUIET (Еко) (🌿) и светодиодът на изборения индикатор за ниво на охлаждане светват.

Използване на режим PERFORMANCE (СТАНДАРТНА РАБОТА)

При активиран режим PERFORMANCE (Производителност) хладилникът работи в стандартен режим при нива на охлаждане 1 – 5.

- ✓ Светодиодът на индикатора за режим на работа за режим PERFORMANCE (Производителност) (⚡) и светодиодът на изборения индикатор за ниво на охлаждане светват.

Използване на режим FREEZER (ФРИЗЕР)

С активиран режим FREEZER (Фризер) хладилното отделение се охлажда до -6°C .



УКАЗАНИЕ Отстранете замразеното отделение за оптимално използване на функцията за режим FREEZER (Фризер). При отстраняване на замразеното отделение целевата температура от -6°C се достига много по-бързо и целият интериор на хладилника може да се охлади до -6°C .

- ✓ Светодиодът на индикатора за режим на работа за режим FREEZER (Фризер) (❄️) и всички светодиоди на индикатора за ниво на охлаждане светят непрекъснато.

11.8 Настройка на нивото на охлаждане

- За да зададете нивото на охлаждане, натиснете бутона (🔍) няколкократно, докато се достигне желаното ниво на охлаждане.

11.9 Пренареждане на разделителите на чекмеджето

Разделителите на чекмеджетата и тавата могат да бъдат свалени и позиционирани според нуждите.

- > За да поставите отново разделителите на чекмеджето и тавата по желание, действайте, както е показано.

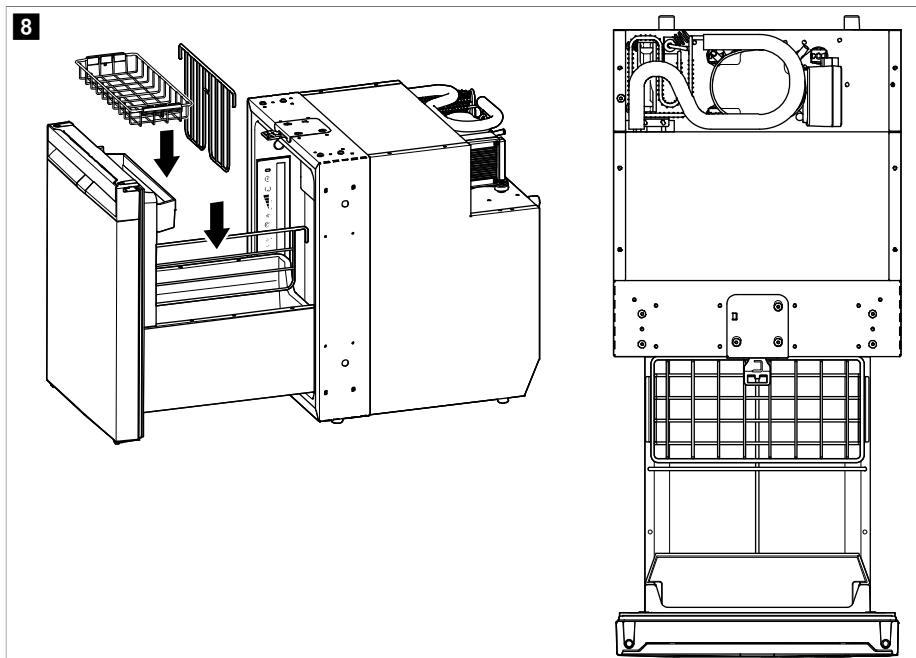

11.10 Отстраняване на отделението за замразяване



ВНИМАНИЕ! Опасност от повреда

- > Затворете вратата на отделението за замразяване, за да отстраните отделението за замразяване.
- > Хванете отделението за замразяване за дъното. Не държайте вратата на отделението за замразяване.
- > Съхранявайте отделението за замразяване на сухо и безопасно място.

- > За да отстраните отделението за замразяване, действайте, както е показано.

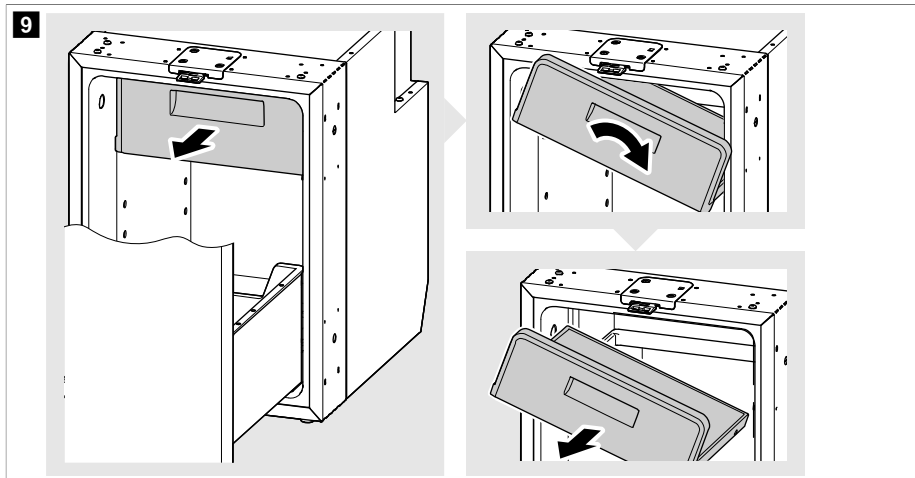

11.11 Разкачване и поставяне на чекмеджето

Разкачване на чекмеджето



ВНИМАНИЕ! Опасност от повреда

Извадете всичко от чекмеджето, преди да го разкачите.

1. Издърпайте чекмеджето докрай и разхлабете винтовете зад вратата на страничния панел от двете страни (**2.**).

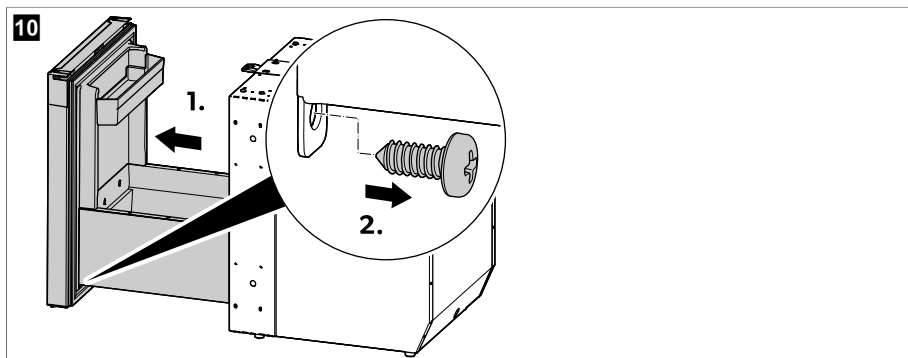

2. Свадете страничните панели. За да направите това, натиснете първия страничен панел към шкафа, за да го освободите от куки за захващане (**1.**). Повторете процеса от другата страна с втория страничен панел.

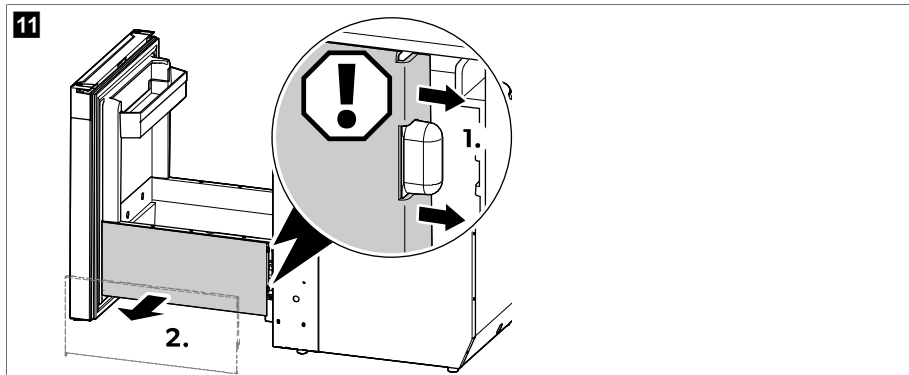

3. Натиснете лоста от едната страна нагоре и в същото време натиснете лоста от другата страна надолу и внимателно издърпайте чекмеджето.

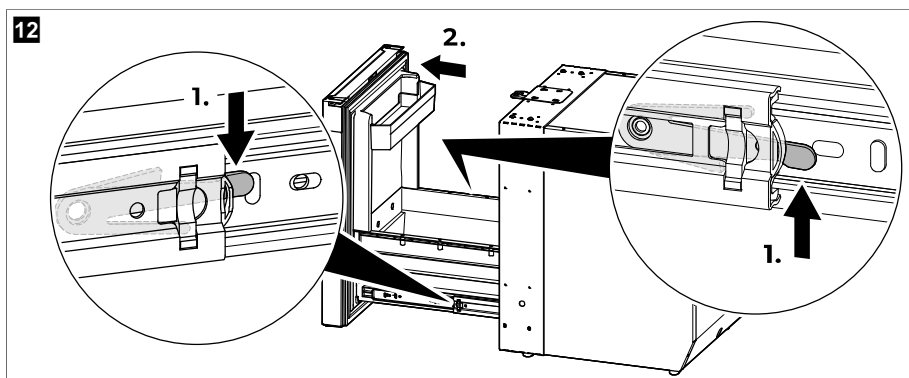

Поставяне на чекмеджето



ВНИМАНИЕ! Опасност от повреда

- > Уверете се, че чекмеджето е в хоризонтално положение, когато подравнявате релсите на чекмеджетата с релсите на шкафа, за да предотвратите повреда на релсите.
- > Не поставяйте чекмеджето, когато в него има неща.

1. Издърпайте едната от релсите на шкафа навън към средата му и натиснете другата релса на шкафа докрай навътре.

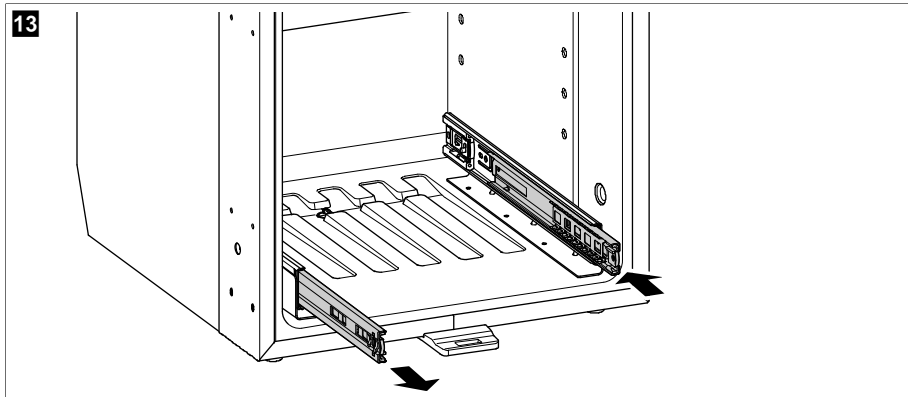

2. Подравнете жлеба на разгъната релса на шкафа с водача на съответната релса на чекмеджетата. Натиснете релсата на чекмеджето върху релсата на шкафа, докато релсите се свържат и се плъзгат лесно.

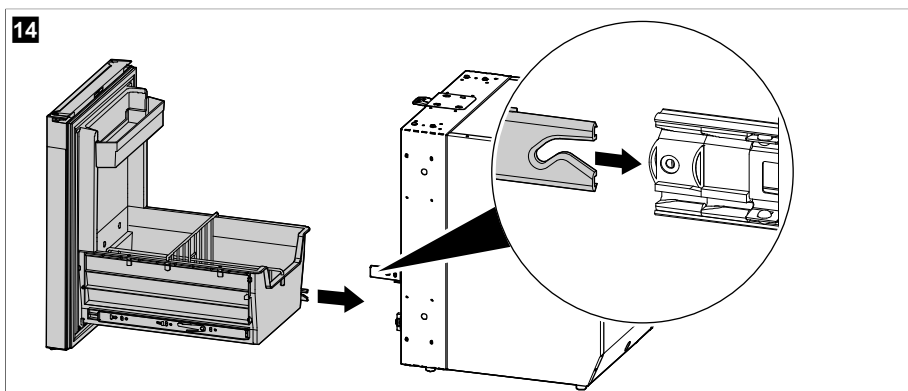

3. Внимателно плъзнете чекмеджето навътре върху свързаните релси и подравнете жлеба на прибраната релса на шкафа с водача на съответната релса на чекмеджетата. Натиснете релсата на чекмеджето върху релсата на шкафа, докато релсите се свържат и се плъзгат лесно.

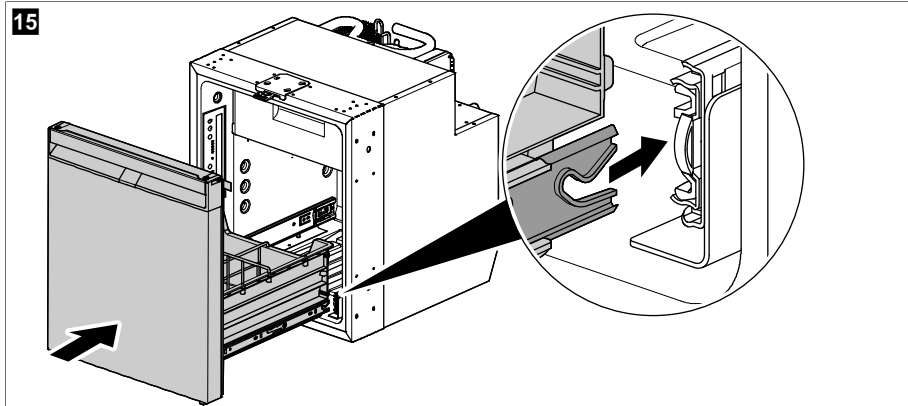

4. Отворете чекмеджето с плъзгане няколко пъти, за да се уверите, че то се плъзга лесно.



ВНИМАНИЕ! Опасност от повреда

Ако чекмеджето не се плъзга лесно по релсите, водачът на релсата на чекмеджето не е правилно седнал в жлеба на релсата на шкафа. Разкачете и подравнете отново релсите, докато се плъзнат лесно една върху друга. Не се опитвайте да свържете релсите със сила или да преместите чекмеджето върху релсите със сила.

5. Закрепете страничните панели. За да направите това, поставете първия страничен панел в положение и го натиснете върху куката за захващане. Повторете процеса от другата страна с втория страничен панел.

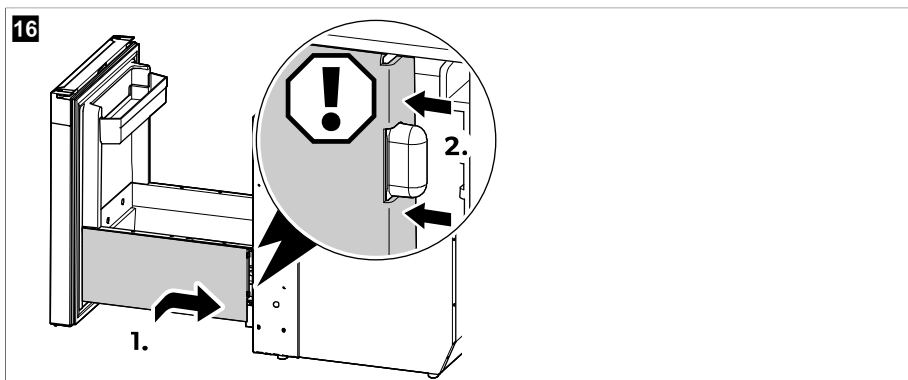

6. Затегнете винтовете зад вратата на страничния панел от двете страни.

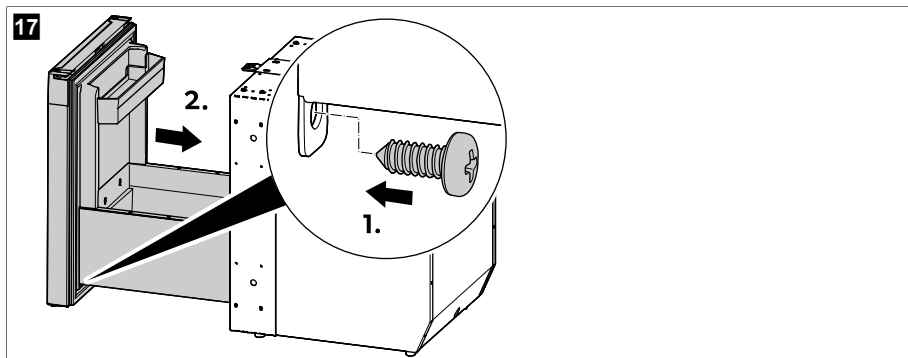

11.12 Монтиране на адаптера за променлив/постоянен ток (опционален)



Намерете пълното ръководство за монтиране и работа на адаптера за променлив/постоянен ток онлайн на qr.dometic.com/bfgpre.

> За да инсталирате адаптера (аксесоарите), действайте, както е показано.

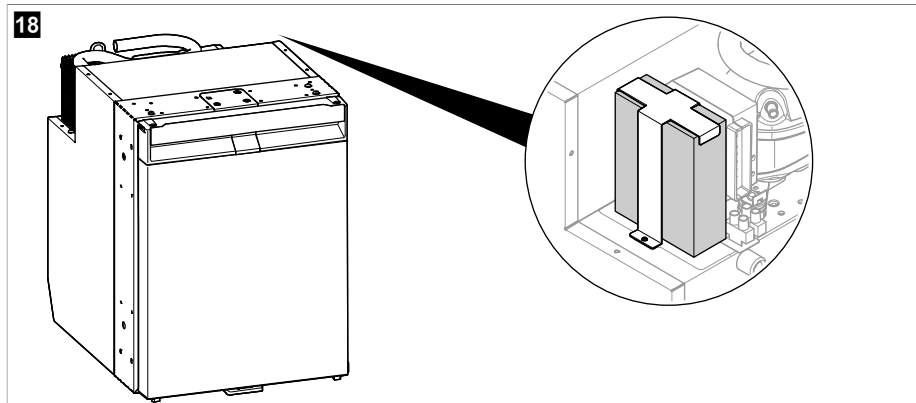

12 Почистване и поддръжка



ПРЕДУПРЕЖДЕНИЕ! Опасност от електрически удар

Винаги изключвайте хладилника от източника на захранване, преди да го почиствате и да извършвате поддръжка.



ВНИМАНИЕ! Опасност от повреда

- > Не използвайте абразивни почистващи препарати или твърди предмети по време на почистване.
- > Никога не използвайте твърди или остри инструменти, за да отстраните леда или да освободите замръзнали продукти.
- > Уверете се, че в уплътненията не прониква вода. Това може да увреди електрониката.



ВНИМАНИЕ! Опасност от повреда

Този източник на светлина може да се сменя само от производителя, сервизен техник или лице с подобна квалификация, за да се избегнат евентуални опасности.

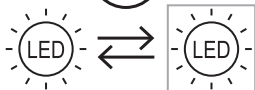

УКАЗАНИЕ Разкачете чекмеджето, ако е необходимо, за да почистите старателно вътрешността на хладилника (вижте глава Разкачване и поставяне на чекмеджето на страница 537).

- > Почиствайте вътрешната и външната част на хладилника редовно с влажна кърпа и веднага щом се замърси. След почистването избършете хладилника със суха кърпа.
- > Редовно проверявайте канала за кондензат.
Почиствайте канала за кондензат когато е необходимо. Ако той е запушен, кондензатът се събира на дъното на хладилника.
- > Почиствайте редовно праха и мръсотията от кондензатора с влажна кърпа.

Верига на хладилния агент

Охладителната система е свободна от поддръжка.

Размразяване на хладилника



ВНИМАНИЕ! Опасност от повреда

Не използвайте механични или други инструменти, за да ускорите процеса на размразяване.



УКАЗАНИЕ С течение на времето се натрупва скреж на задната стена вътре в хладилника. Ако този слой скреж е с дебелина около 3 mm , размразете хладилника.

> За да размразите хладилника, действайте, както е показано.

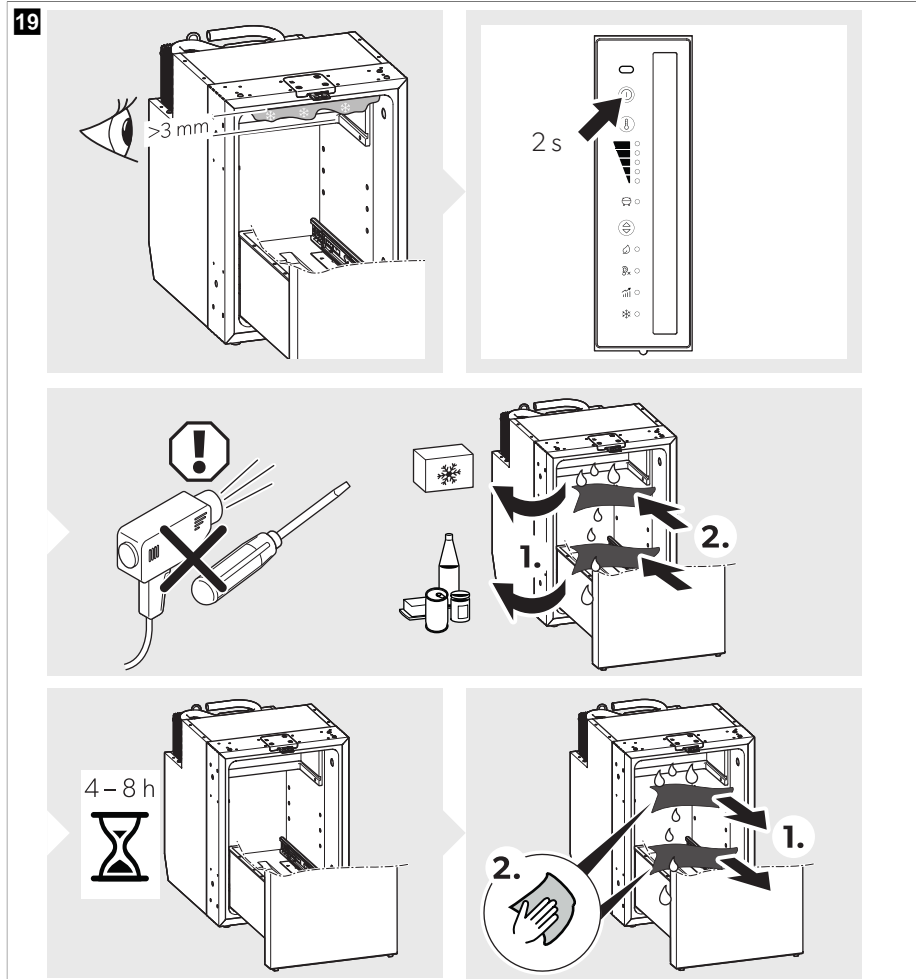

Поставяне на вратата на хладилника в положение за съхранение



ВНИМАНИЕ! Риск от нараняване

Положението за съхранение не може да се използва по време на шофиране.



УКАЗАНИЕ Поставете вратата на хладилника в положението за съхранение, ако няма да използвате хладилника за по-дълъг период от време. Това предотвратява образуването на мухъл.

> Размразете хладилника (вижте Размразяване на хладилника на страница 542).

> Поставете вратата на хладилника в положение за съхранение, както е показано.

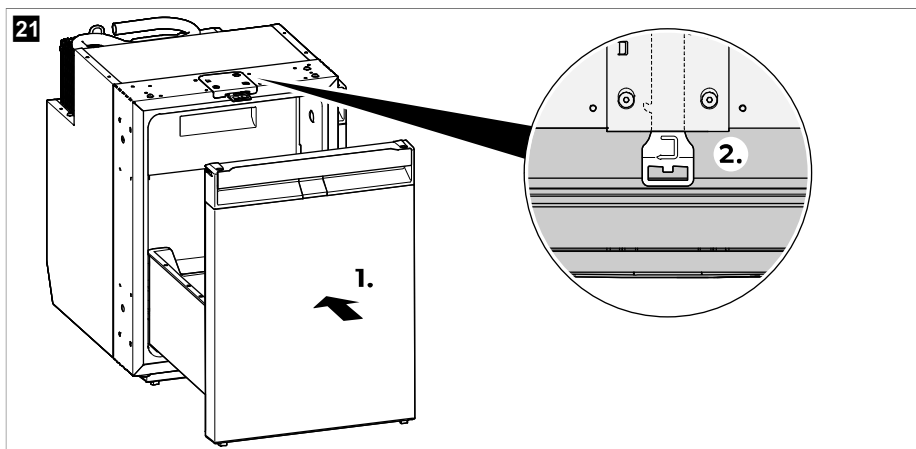
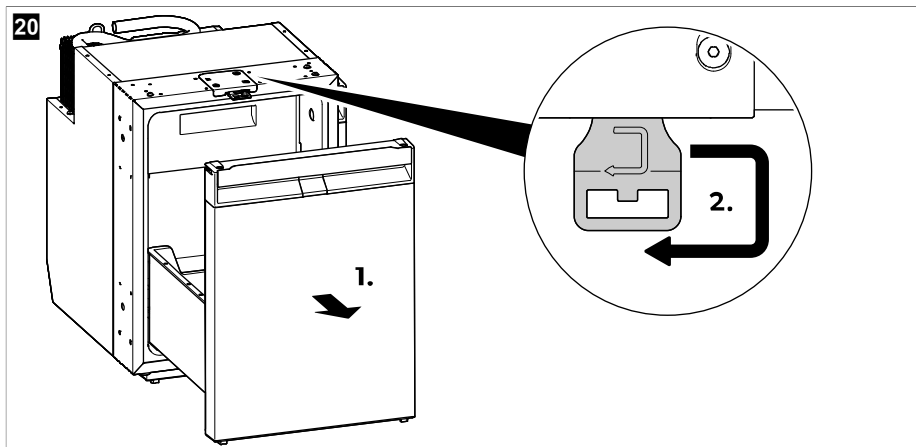

13 Отстраняване на неизправности



УКАЗАНИЕ За безопасно управление на потребителските модули от 12 V в каравана по време на шофиране трябва да се гарантира, че теглещият превозното средство осигурява достатъчно напрежение. При някои автомобили системата за управление на акумулатора може автоматично да изключи потребителските модули, за да защити акумулатора. Обърнете се към производителя на автомобила за повече информация.

22

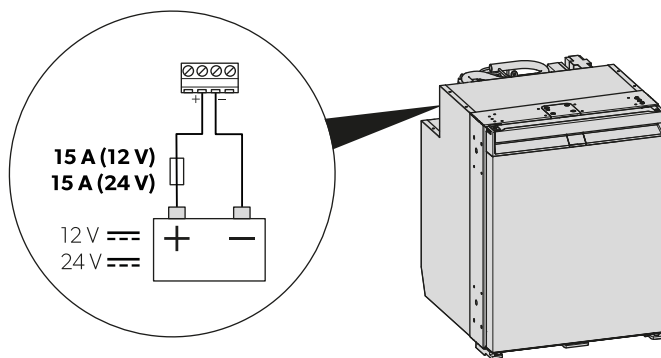

проблем	причина	Решение
Хладилникът не работи.	Предпазителят в DC кабела е дефектен.	> Сменете предпазителя (фиг. 22 на страница 545).
	Бушонът на автомобила е изгорял.	> Сменете предпазителя на автомобила. Моля, направете справка с инструкцията за експлоатация на Вашето превозно средство.
	Акумулаторът на автомобила е разреден.	> Проверете акумулатора и го заредете.
	Запалването не е включено.	> Включете запалването.
	Температурата при компресора е твърде ниска ($< 0^{\circ}\text{C}$).	> Затворете/покрийте всички външни вентилационни решетки напълно с изолационен материал.
	Хладилникът се изключва автоматично, ако напрежението е недостатъчно. (Край на напрежението на разреждане: 10,4 V)	> Заредете акумулатора. Хладилникът ще стартира отново автоматично. (Напрежение при включване: 11,7 V)
Лошо охлаждане, повишаване на вътрешната температура. Компресорът работи непрекъснато.	Вентилацията около охлаждащия модул не е достатъчна.	> Проверете дали вентилационната решетка не е запушена. > Преместете хладилника на друго място.
	Вътрешните стени са замръзнали.	> Проверете дали вратата на хладилника се затваря правилно. > Уверете се, че уплътнението на хладилника пасва правилно и не е повредено.

проблем	причина	Решение
		<ul style="list-style-type: none"> > Размразете хладилника (вижте Размразяване на хладилника на страница 542).
	Температурата е зададена на твърде висока стойност.	<ul style="list-style-type: none"> > Задайте по-ниска температура.
	Околната температура е твърде висока.	<ul style="list-style-type: none"> > Отстранете вентилационната решетка за известно време, така че топлият въздух да може да излезе по-бързо.
	Твърде много храна е била поставена в хладилника едновременно.	<ul style="list-style-type: none"> > Отстранете част от храната.
	Твърде много топла храна е била поставена в хладилника едновременно.	<ul style="list-style-type: none"> > Отстранете топлата храна и я оставете да се охлади, преди да я поставите отново.
	Хладилникът не работи много дълго време.	<ul style="list-style-type: none"> > Проверете температурата отново след 4 h / 5 h .
	Кондензаторът е замърсен.	<ul style="list-style-type: none"> > Почистете кондензатора (вижте глава Почистване и поддръжка на страница 541).
	Вентилаторът е повреден.	<ul style="list-style-type: none"> > Свържете се с упълномощен сервис.
Лошо охлаждане, повишаване на вътрешната температура. Компресорът не работи често.	Капацитетът на акумулатора е изчерпан.	<ul style="list-style-type: none"> > Заредете акумулатора.
Лошо охлаждане, повишаване на вътрешната температура. Компресорът не работи (връзка с акумулатора).	Има прекъсване на връзката с електрониката на акумулатора.	<ul style="list-style-type: none"> > Създайте връзка.
	Главният превключвател е дефектен (ако е монтиран).	<ul style="list-style-type: none"> > Сменете главния превключвател.
	Предпазителят на допълнителната захранваща линия е изгорял (ако е монтиран).	<ul style="list-style-type: none"> > Сменете предпазителя на захранващата линия.
	Напрежението на акумулатора е твърде ниско.	<ul style="list-style-type: none"> > Заредете акумулатора.
	Капацитетът на акумулатора е твърде нисък.	<ul style="list-style-type: none"> > Сменете акумулатора.
	Кабелите са разхлабени. Контактът е с влошени характеристики (корозия).	<ul style="list-style-type: none"> > Създайте връзка.
	Напречното сечение на кабела е твърде малко.	<ul style="list-style-type: none"> > Сменете кабела.

проблем	причина	Решение
	Компресорът е дефектен.	> Свържете се с упълномощен сервиз.
Лошо охлаждане, повишаване на вътрешната температура. Компресорът не работи (свързване към променливотоково захранване).	Захранващата линия на връзката е прекъсната.	> Създайте връзка.
	Главният превключвател е дефектен (ако е монтиран).	> Сменете главния превключвател.
	Предпазителят на допълнителната захранваща линия е изгорял (ако е монтиран).	> Сменете предпазителя на захранващата линия.
	Компресорът е дефектен.	> Свържете се с упълномощен сервиз.
Необичайни шумове.	Компонент на веригата на хладилния агент не може да се движи свободно (докосвайки стената).	> Внимателно огънете компонента далеч от препятствието.
	Между охлаждащия модул и стената е заседнал чужд предмет.	> Отстранете чуждия предмет.
	Щум от вентилатора.	> Свържете се с упълномощен сервиз.
Чекмеджето се отваря неволно при движение (напр. по време на шофиране).	Положението на заключалката на вратата не е настроено правилно.	> Регулирайте положението на заключалката на вратата (вижте глава Регулиране на заключалката на вратата на страница 530).
Чекмеджето не се затваря правилно.	Положението на заключалката на вратата не е настроено правилно.	> Регулирайте положението на заключалката на вратата (вижте глава Регулиране на заключалката на вратата на страница 530).
	Положението на заключалката на вратата се регулира, но чекмеджето не е правилно заключено.	> Уверете се, че чекмеджето е правилно заключено и закрепено при затваряне (вижте глава Затваряне и закрепване на хладилника на страница 533).

Индикация за грешка



УКАЗАНИЕ

- Всички грешки се указват от светодиода на индикатора за грешка, който мига в оранжево (вижте Елементи за контрол и индикация на страница 529). Броят на премигванията зависи от вида на неизправността. Всяко премигване трае една четвърт от секундата. След поредицата от премигвания следва пауза. Последователността за грешката се повтаря на всеки четири секунди.
- В режим ECO (Еко), PERFORMANCE (Производителност) и FREEZER (Фризер) се чува допълнителен звуков сигнал.

Честота на премигване	Грешка	Възможна причина
1	Понижено или повишено напрежение	Захранващото напрежение е извън зададения диапазон.
2	Прекомерен ток на вентилатора	Натоварването на вентилатора на електронния модул е повече от 1 А.
3	Моторът не стартира	Роторът е задръстен. Разликата в налягането в охлаждащата система е твърде висока.
4	Скоростта е твърде ниска	Ако охлаждащата система е претоварена, не може да се поддържа минимални обороти на двигателя.
5	Прегряване на електронния модул	Ако охлаждащата система е натоварена прекалено много или температурата е зададена на твърде висока стойност, електрониката може да прегрее.
Постоянно	Грешки в сензора за температура	Сензорът за температура е дефектен.

14 Гаранция

Ваши гаранционният срок, определен от закона. Ако продуктът е дефектен, моля, свържете се с клона на производителя във вашата страна (вижте dometic.com/dealer) или с вашия търговец на дребно.

За обработка на гаранцията и ремонта, моля приложете следните документи при изпращането на уреда:

- Копие от фактурата с дата на покупката
- Причина за претенцията или описание на дефекта

Отбележете, че саморъчен или непрофесионален ремонт може има последствия за безопасността и да анулира гаранцията.

15 Изхвърляне



ВНИМАНИЕ! Опасност от повреда

Изоляцията на охлаждащия уред съдържа запалим циклопентан и трябва да се изхвърля по специална процедура. След края на живота на охлаждащия уред го предайте на подходящо предприятие за рециклиране.



По възможност предайте опаковката за рециклиране. Консултирайте се с местен център за рециклиране или със специализиран търговец за правилното изхвърляне на продукта в съответствие с действащите предписания.

16 Технически данни

За настоящата Декларация за съответствие на ЕС за Вашия уред, моля, потърсете съответната страница за продукта на dometic.com или се свържете директно с производителя (вижте dometic.com/dealer).

Този уред съответства на изискванията на Регламент R10 на ИКЕ на ООН.

	NRXD0050(C/S)	NRXD0060(C/S)
Капацитет		
• Отделение на хладилника	41,6 L	51,9 L

	NRXD0050(C/S)	NRXD0060(C/S)
<ul style="list-style-type: none"> • Отделение за замразяване • Общ капацитет • Общ капацитет (премахнато отделение за замразяване) 	4,4 L 46 L 44 L	6,1 L 58 L 55 L
Напрежение на свързване	12 / 24 V $\overline{=}$	
Защита на хранящия акумулатор (12 V) <ul style="list-style-type: none"> • Напрежение на изключване • Напрежение при включване 	10,4 V 11,7 V	
Защита на хранящия акумулатор (24 V) <ul style="list-style-type: none"> • Напрежение на изключване • Напрежение при включване 	22,8 V 24,2 V	
Климатичен клас	T	
Температурен диапазон на съхранение: <ul style="list-style-type: none"> • Отделение на хладилника • Отделение за замразяване • Режим Freezer (Фризер) 	0 °C ... 12 °C -15 °C ... -5 °C -6 °C	
Препоръчителна околна температура на употреба	16 °C ... 43 °C	
Хладилен агент	R600a	
Количество на хладилния агент	12 g	
CO ₂ еквивалент	0,000 t	0,000 t
Потенциал за затопляне на атмосферата (GWP)	3	
Щумови емисии (EN 60704)	40 ... 45 dB(A)	
Размери В x Ш x Д	525 mm × 380 mm × 510 mm (с крака и дистанционен елемент)	525 mm × 448 mm × 537 mm (with feet and spacer)
Нетно тегло	18,9 kg	20,3 kg

Eesti keel

1	Olulised märkused.....	550
2	Sümbolite selgitus.....	550
3	Seadmel olevate sümbolite selgitus.....	551
4	Küberturvalisus.....	551
5	Seotud dokumendid.....	551
6	Ohutusjuhised.....	551
7	Tarnekomplekt.....	554
8	Lisatarvikud.....	554
9	Kasutusotstarve.....	554
10	Tehniline kirjeldus.....	555
11	Enne esmakordset kasutamist.....	558
12	Teave toidu säilitamise kohta.....	559
13	Energiasääst.....	560
14	Külmkapi avamine.....	560
15	Külmiku sulgemine ja kinnitamine.....	561
16	Sisse- ja väljalülitamine.....	561
17	Töörežiimide seadmine.....	562
18	Jahutusastme seadmine.....	562
19	Sahtli eraldajate ümberpaigutamine.....	562
20	Külmutuskambri eemaldamine.....	563
21	Sahtli eemaldamine ja sisestamine.....	564
22	Vahelduv-/alalisvooluadapteri paigaldamine (valikvarustus).....	568
23	Puhastamine ja hooldamine.....	568
24	Törkeotsing.....	571
25	Garantii.....	574
26	Kõrvaldamine.....	575
27	Tehnilised andmed.....	575

1 Olulised märkused

Lugege see juhend tähelepanelikult läbi ja järgige kõiki selles esitatud juhiseid, suuniseid ja hoiatusi, et tagada alati toote õigesti paigaldamine, kasutamine ning hooldamine. See juhend PEAB jääma selle toote juurde.

Toote kasutamisega kinnitate, et olete kõik juhised, suunised ja hoiatused tähelepanelikult läbi lugenud ning mõistate ja nõustute järgima nendes sätestatud tingimusi. Nõustute kasutama seda toodet üksnes ettenähtud eesmärgil ja otstarbel ning kooskõlas kasutusjuhendis sätestatud juhiste, suuniste ja hoiatustega, samuti kooskõlas kõigi kohaldatavate õigusaktide ja eeskirjadega. Siin sätestatud juhiste ja hoiatuste lugemise ja järgimise eiramine võib põhjustada vigastusi teile ja kolmandatele isikutele, kahjustada teie toodet või läheduses asuvat muud vara. Tootes kasutusjuhendit, sh juhiseid, suuniseid ja hoiatusi, ning seotud dokumente võidakse muuta ja uuendada. Värskeima tootekirjelduse leiate veebisaidilt documents.dometic.com.

2 Sümbolite selgitus

Signaalsõna tähistab ohutusteateid ja varalise kahju teateid ning näitab ka ohu raskusastet või taset.



HOIATUS!

viitab ohtlikule olukorrale, mis eiramise korral võib lõppeda surma või raske vigastusega.



ETTEVAATUST!

viitab ohtlikule olukorrale, mis eiramise korral võib lõppeda kerge või keskmise vigastusega.

**TÄHELEPANU!**

Viitab ohtlikule olukorrale, mis eiramise korral võib lõppeda varalise kahjuga.



MÄRKUS Lisateave toote käitamiseks.

3 Seadmel olevate sümbolite selgitus



Tähelepanu! Tuleoht. Tuleohtlikud materjalid.

4 Küberturvalisus

Me kinnitame, et toode vastab järgnevale: Security and Telecommunications Infrastructure regulation (Ühendkuningriik). Nõuetele vastavuse kinnitus on leitav: documents.domestic.com. Turvalisusega seotud vahejuhtumist teatamiseks saatke e-kiri aadressile productcybersecurity@domestic.com. Turbevärskendusi pakutakse vähemalt viis aastat alates tootmiskuupäevast.

5 Seotud dokumendid



Paigaldusjuhendi leiate veebisaidilt gr.domestic.com/bfqpplU

6 Ohutusjuhised

Üldine ohutus

**HOIATUS! Elektrilöögi oht**

- > Külmiiku paigaldamise ja eemaldamisega tohivad tegeleda ainult kvalifitseeritud töötajad.
- > Pesuruumidesse ja veega kokkupuutuvatesse kohtadesse peab selle paigaldama kvalifitseeritud tehnik.
- > Kui paigaldate külmiiku varikatuse alla või sarnasesse keskkonda, veenduge, et külmiik oleks kaitstud vihma ja pritsiva vee eest.
- > Kui külmiikul on nähtavaid kahjustusi, ei tohi seda kasutada.
- > Seda külmiikut võivad remontida ainult spetsialistid. Valesti tehtud parandused võivad tõsiselt ohtu põhjustada või külmiikut kahjustada.
- > Kui selle külmiiku ühenduskaabel saab kahjustada, tuleb see ohu vältimiseks lasta tootjal, selle klienditeenindusel või sarnaselt kvalifitseeritud isikul välja vahetada.
- > Valige külmiiku asukoht nii, et toitejuhe ei jääks esemete vahele kinni ja ei saaks kahjustada.
- > Ärge jätke külmiiku taha mitut teiseldatavat pistikupesa või teiseldatavat toiteallikat.
- > Ärge puudutage katmata kaableid paljaste kätega.

**HOIATUS! Tuleoht**

- > Külmaainekontuuris olev külmaaine on äärmiselt tuleohtlik ja lekke korral võivad tuleohtlikud gaasid koguneda, kui seade asub väikeses ruumis. Külmaainekontuuri mis tahes kahjustuse korral toimige järgmiselt.
 - Hoidke lahtine leek ja potentsiaalsed süüteallikad külmikust eemal.
 - Ventileerige ruumi põhjalikult.
 - Lülitage külmik välja.
- > Tuleohtliku külmaainega külmikute puhul toimige järgmiselt. Külmaaine kontuur sisaldab väikest kogust keskkonnahoidlikku, kuid tuleohtlikku külmaainet. See ei kahjusta osoonikihti ega võimenda kasvuhooneefekti. Lekkiv külmaaine võib süttida.
- > Tuleohtliku külmaainega külmikute puhul toimige järgmiselt. Ärge kasutage ega hoidke külmikut kinnises ruumis, kus õhuvool puudub või on väga väike.
- > Mingil juhul ärge avage külmaainekontuuri.
- > Hoidke külmiku paigaldamiseks kasutatavast süvendist eemal elektrikomponendid ja valgusallikad, mis tekitavad normaalse või ebanormaalse töö korral sädemeid või elektrikaari (nt releed või kaitsmekarbid).
- > Külmiku isolatsioon sisaldab tuleohtlikku tsüklopentaani ja selle kõrvaldamisel tuleb järgida erinõudeid. Viige külmik pärast selle kasutusea lõppemist sobivasse kogumispunkti.



HOIATUS! Plahvatusoht

Ärge hoiustage külmikus plahvatusohtlike esemeid, nagu kütust sisaldavad aerosoolipihustid.



HOIATUS! Terviseoht

- > Lapsed alates 8. eluaastast ning piiratud füüsiliste, sensoorsete või vaimsete võimetega või vajalike kogemuste ja teadmisteta isikud võivad seda külmikut kasutada järelevalve all või pärast seda, kui neid on õpetatud külmikut ohutult kasutama ja nad mõistavad seadme kasutamisega kaasnevaid ohte.
- > 3–8-aastased lapsed võivad külmikusse asju panna ja sealt välja võtta.
- > Lapsed ei tohi seadet ilma järelevalveta puhastada ega hooldada.
- > Lapsi tuleb valvata, et oleks kindel, et nad külmikuga ei mängiks.



HOIATUS! Laste kinnijäämise oht

Enne vana külmiku jäätmekäitluse andmist demonteerige sahtlid, et lapsed ei saaks end külmikusse lukustada.



ETTEVAATUST! Terviseoht

- > Külmiku ebastabiilsusest tingitud ohu vältimiseks tuleb see paigaldusjuhendi kohaselt fikseerida.
- > Hoidke külmiku ja selle ümbrise või integreerimisstruktuuri ventilatsioonivad takistusteta.
- > Ärge kasutage sulatamise kiirendamiseks mehaanilisi seadmeid ega muid meetodeid peale tootja poolt soovitatute.
- > Mingil juhul ärge avage ega kahjustage külmaainekontuuri.
- > Ärge kasutage külmiku sees elektriseadmeid, v.a need, mida tootja on selleks otstarbeks soovitanud.



ETTEVAATUST! Vigastusoht

- > Ärge kasutage ega hoidke selle külmiku läheduses tuleohtlikke materjale.
- > Ärge pange esemeid selle külmiku peale ega vastu.
- > Ärge muutke seda külmikut.
- > Ärge pange sõrmi hinge sisse.



TÄHELEPANU! Kahjustuste oht

- > Selle olemasolul hoidke kondensaadi äravooluava alati puhtana.

- > Kui sõidukil on ventilatsioonivõred, ärge kasutage sõiduki puhastamise ventilatsioonivõre lähedal survepesurit.
- > Külmikut ei tohi jätta vihma kätte.
- > Ärge tõmmake pistikut välja seda ühenduskaablist sikutades.

Külmiiku ohutu kasutamine



ETTEVAATUST! Terviseoht

- > Veenduge, et paneksite külmikusse ainult selliseid asju, mida võib valitud temperatuurile jahutada.
- > Toiduga kokku puutuvaid pindu ja ligipääsetavaid äravoolusüsteeme tuleb regulaarselt puhastada.
- > Säilitage toorest liha ja kala külmikuss selleks sobivates anumates, nii et need ei puutuks teiste toiduainetega kokku ega saaks neile tilkuda.
- > Kui üks jäetakse pikemaks ajaks lahti, võib temperatuur külmiiku sektsioonides oluliselt tõusta. Kui jätate külmiiku pikemaks ajaks tühjalt seisma, toimige järgmiselt.
 - Lülitage külmik välja.
 - Sulatage külmikut.
 - Puhastage ja kuivatage külmik.
 - Jätke sahtel lahti, et vältida külmiiku hallituse teket. Võimaluse korral pange külmiiku sahtel ja sügavkülmiiku uks talveasendisse.



ETTEVAATUST! Vigastusoht

- > Ärge pange sõrmi hinge sisse.
- > Enne teeasumist sulgege ja riivistage külmiiku sahtel.
- > Külmiiku tagaküljel olev jahutussüsteem läheb töö ajal väga kuumaks. Kui külmik on varustatud ventilatsioonivõretega, kaitske end ventilatsioonivõrede eemaldamisel kuumade osadega kokkupuutumise eest.
- > Seadme või sügavkülmiiku sahtel võib vale kasutamise korral täielikult seadme küljest ära tulla. Lükake sahtlit ja ust kinni, kuni kuulete selgelt klõpsatust.



TÄHELEPANU! Kahjustuste oht

- > **Ülekuumenemise oht!** Tagage alati piisav ventilatsioon, et töö ajal tekkiv soojus saaks hajuda. Veenduge, et külmik oleks seintest ja teistest objektidest piisavalt kaugel, et õhk saaks ringelda.
- > Järgige sahtli maksimaalset koormust.
- > Ärge täitke seadme sisemust jää või vedelikuga.
- > Kaitske külmikut ja kaablit kuumuse ning niiskuse eest.
- > Ärge tõmmake pistikut välja seda ühenduskaablist sikutades.



MÄRKUS

- > Kui sõiduki aku haldussüsteem lülitab külmiiku aku kaitsmiseks välja, võtke ühendust sõiduki tootjaga.
- > Ümbritseval temperatuuril 15 °C ... 25 °C valige keskmine temperatuuriseadistus.
- > Toidu raiskamise vältimiseks lähtuge järgmistest juhistest.
 - Hoidke temperatuuri võimalikult ühtlasena. Avage sügavkülmikut nii vähe ja nii lühidalt kui võimalik. Paigutage toiduained nii, et õhk saaks nende ümber liikuda.
 - Veenduge, et paneksite külmikusse ainult selliseid asju, mida võib valitud temperatuurile jahutada.
 - Hoidke erinevaid toiduaineid nii, nagu joonistel näidatud.
 - Kui temperatuuri ei saa reguleerida, toimige järgmiselt. Reguleerige temperatuuri vastavalt toiduainete hulga ja liigile.
 - Toiduained võivad kergesti lõhnu või maitseid külge võtta või eraldada. Hoidke toiduaineid alati kaetuna või kinnistes anumates/pudelites.

Külmiku ohutu paigaldamine



HOIATUS! Tuleoht

- > Kui kasutate silikoonihendit vms, tagage puhas ja jääkideta töötlemine. Silikoonikiudude kokkupuutumisel kuumade osade või lahtise leegiga, tekib tuleoht.
- > Ärge paigaldage külmikut lahtise leegi ega muu soojusallika (radiator, otsene päikesekiirgus, gaasiahni jne) lähedusse.



TÄHELEPANU! Kahjustuste oht

- > Hoidke seadet transportimise ajal ainult selle kerest.
- > Külmik sobib paigaldamiseks ainult paigaldusnišši. Külmiku ümbermineku vältimiseks tuleb see kinnitada kinnitusraami või muude äärikutega mööbli/kappide külge. Kui külmik on paigaldatud, peab juurdepääsetav olema ainult esikülg.

7 Tarnekomplekt

Kogus	Kirjeldus
1	Kompressorkülmik
1	Äravoolu põlv
4	Kinnituse kork
1	Lühike kasutusjuhend
1	Kasutusjuhend (ainult võrgus)
1	Paigaldusjuhend

8 Lisatarvikud

Lisatarvikutena on olemas (ei sisaldu tarnekomplektis):

Kirjeldus	Tootenr
Kinnitusraam koos alumise raamiga	
• NRXD0050	9620012877
• NRXD0060	9620012881
Kinnitusraam koos alumise raamiga (must)	
• NRXD0050	9620012874
• NRXD0060	9620012875
Vahelduv-/alalisvooluadapter	9620013449 (EU) 9620013450 (UK)

9 Kasutusotstarve

Külmik on mõeldud järgneva jaoks.

- Paigaldamine haagissuvilatesse, matkabussidesse, paatidesse ja veokitesse
- Toidu jahutamine ja säilitamine

- Eelkülmutatud toidu säilitamine
- Kasutamine siseruumides
- Ainult NRXD0050S, 0060S: Väliitingimustes paatides kasutamine*

*Ainult NRXD0050C, 0060C. Paatides kasutamisel paigaldatakse seade olmeruumi piirkonda ja mitte avatud tekile.

See külmik ei ole ette nähtud kaubanduslikuks, jaemüügis ega majapidamises kasutamiseks.

Külmik **ei** sobi järgnevas:

- ravimite säilitamiseks;
- korrosiivsete või lahusteid sisaldavate ainete säilitamiseks;
- toidu kiirkülmutamiseks.

Külmutuskomber sobib eelkülmutatud toidu säilitamiseks, jäätise säilitamiseks või valmistamiseks ning jääkuubikute valmistamiseks. See ei sobi eelkülmutamata toidu külmutamiseks.

Külmik on ette nähtud paigaldamiseks kappi või paigaldusnišši.

Optimaalne jahutustõhusus saavutatakse ümbritseva õhu temperatuuridel vahemikus 16 °C ... 43 °C .

See toode sobib kasutamiseks üksnes ettenähtud otstarbel ja käesolevas kasutusjuhendis toodud valdkonnas.

Käesolev juhend sisaldab teavet, mis on vajalik toote korrektseks paigaldamiseks ja/või kasutamiseks. Halva paigalduse ja/või valesti kasutamise või hooldamise korral halvenevad töömomadused ja võib tekkida rike.

Tootja ei võta vastutust mis tahes kahju või tootekahjustuse eest, mis on tingitud mõnest järgmisest asjaolust:

- valesti paigaldamine, kokkupanek või ühendamine, sh liigpinge;
- valesti hooldamine või tootja poolt ette nähtud originaalvaruosadest erinevate varuosade kasutamine;
- tootel ilma tootja selge loata tehtud muudatused;
- kasutamine otstarbel, mida ei ole kasutusjuhendis kirjeldatud.

Dometic jätab endale õiguse muuta toote välimust ja tehnilisi näitajaid.

10 Tehniline kirjeldus

See külmik on kompressorkülmik.

külmik sobib kasutamiseks 12 V või 24 V alalisvoolupingega, seega saab seda matkal või paatides kasutada.

Külmiku saab muuta klambriga kinnitava vahelduv-/alalisvooluadapteri (tarvikud) abil vahelduv-/alalisvooluseadmeks.

Külmikul on sahtel, mille saab käepidemest välja tõmmata ja puhastamiseks seadmest täielikult eemaldada. Pudeleid või joogipakendeid saab eraldada sahtli eraldajatega, et need välja tõmbamisel maha ei kukuks. Sahtli eraldajaid saab vajaduse korral eemaldada ja ümber paigutada.

Sellel mudelil on tehases paigaldatud külmutuskomber, mille saab eemaldada ja uuesti paigaldada.

Külmiku uktsel on lukustusmehhanism, et hoida seda söidu ja söiduki või paadi liikumise ajal kindlalt suletuna.

Kõik külmiku materjalid sobivad kasutamiseks koos toiduainetega.

Seadme kirjeldus

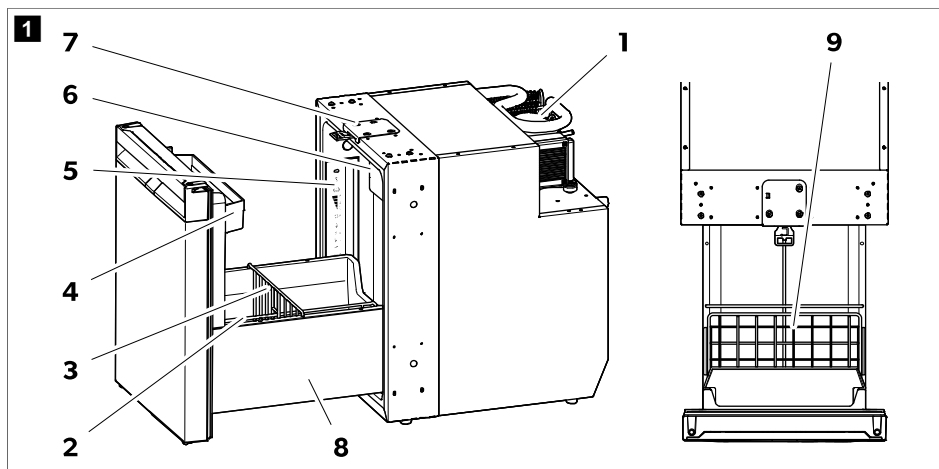

Nr	Selgitus
1	Kompressor
2	Sahtli eraldaja (vertikaalne)
3	Sahtli eraldaja (horisontaalne)
4	Ukse ülemine riiul
5	Juhtpaneel koos näidikuga
6	Külmutuskamber
7	Uksesulgur ventileerimiseks
8	Dekoratiivne sahtli külgpaneel
9	Alus

Juht- ja näiduelemendid

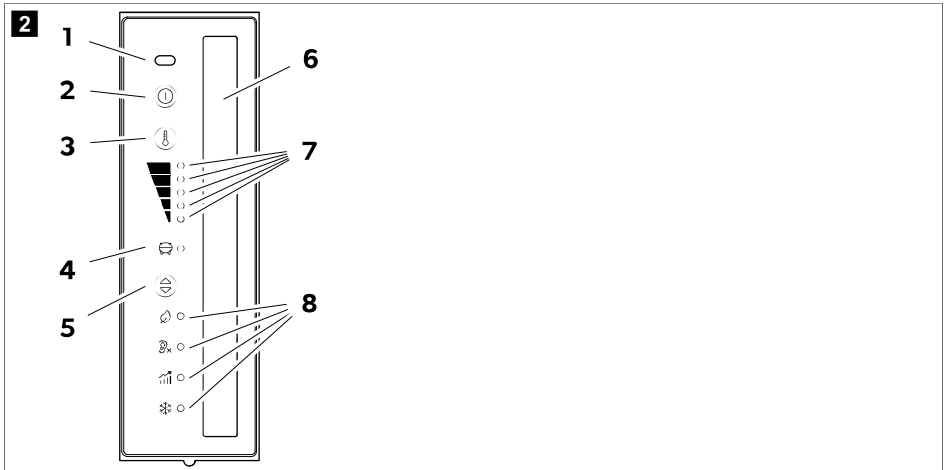

Nr	Selgitus
1	Ukse avamise infrapunaandur
2	Ⓞ Sisse-/väljalülitamise nupp
3	Ⓜ Jahutusastme seadmise nupp
4	Kompressori ja veanäidu-LED
5	Ⓢ Töörežiimi nupp
6	Sisevalgustus
7	Jahutusastme näidu-LED-id  <ul style="list-style-type: none"> Jahutusaste 5 Jahutusaste 4 Jahutusaste 3 Jahutusaste 2 Jahutusaste 1
8	Töörežiimi näidu-LED-id

Kompressori ja veanäidu-LED



Kompressori ja veanäidu-LED annab märku kompressori tööolekust või veast:

Värv	Kirjeldus
Valge	Kompressor sees
Oranž	Kompressor väljas

Värv	Kirjeldus
Oranž (vilgub)	Viga (vt peatükki Veanäit leheküljel 574)

Töörežiimi näidu-LED-id

Töörežiimi näidu-LED-id näitavad järgmisi seadete valikuid:

Sümbol	Kirjeldus
	Energiasäästurežiim: vähendatud energiatarbimisega töötamine. Jahutusastmed 1 – 3
	Vaikne režiim: vähendatud müratasemega töötamine. Jahutusastmed 1 – 4
	Jõudlusrežiim: Jahutusastmed 1 – 5
	Sügavkülmiku režiim: eemaldatud külmutuskambri korral töötamine. Jahutab kogu külmiku sisemuse temperatuurile – 6 °C .

11.1 Enne esmakordset kasutamist



MÄRKUS

- Pärast käivitamist esimese 4 tunni jooksul ärge külmikus kaupa hoidke.
- Külmiku esmakordsel kasutamisel võib tunda nõrka lõhna, mis hajub mõne tunni pärast. Tuulutage eluruumi põhjalikult.
- Jahutusvõimsust võib mõjutada:
 - ümbritsev temperatuur (nt kui sõiduk on otsese päikesepeaste käes);
 - külmikus hoitava toidu kogus;
 - kaane avamise sagedus.

- > Puhastage külmiku sisemust hügieeni tagamiseks (vt peatükki Puhastamine ja hooldamine leheküljel 568).
- > Eelkõige käivitamisel ja külmiku täitmisel enne teeasumist parkige sõiduk nii, et see asetseks horisontaalselt.

Uksesulguri reguleerimine

Jahekambri ülasaosas olevat ukksesulgurit saab reguleerida, et muuta sahtli sulgemise laiust ( joon. 3 leheküljel 559).

1. Kui sahtel on suletud ja lukustatud, proovige sahtlit külgedelt tõmmates ilma käepidet kasutamata avada.
2. Mõõtke, kui kaugelt saab ust lahti tõmmata ( joon. 3 leheküljel 559, 1.).

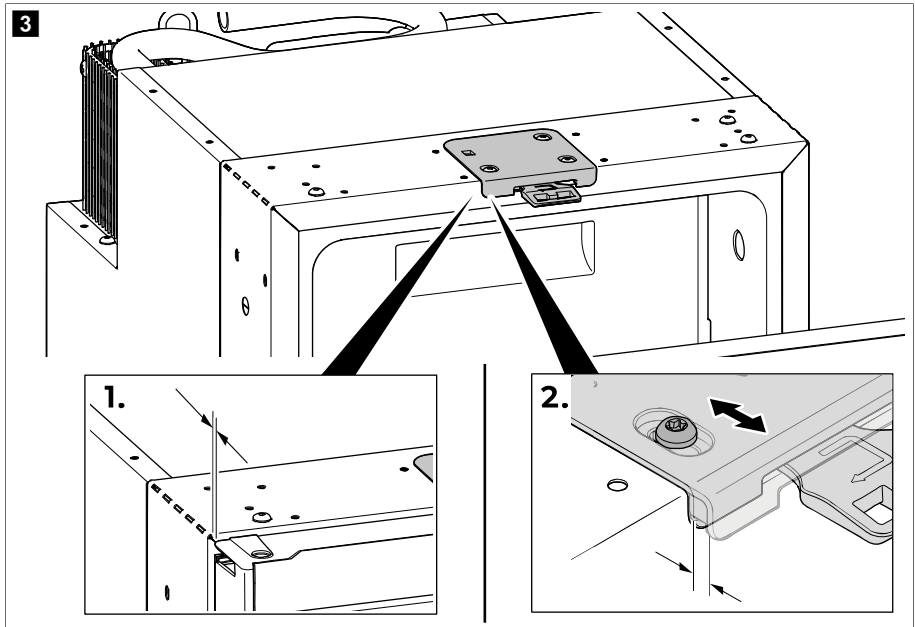

3. Kui sahtel avaneb rohkem kui või kui vahe on suurem kui 5 mm , reguleerige ukse sulguri asendit, kuni vahe on vahemikus 2 ... 5 mm ( joon. **3** leheküljel 559, **2.**).



MÄRKUS Kui ukse sulgurit on reguleeritud, veenduge, et sahtel kinnitub sulgudes korralikult (vt peatükki Külmiiku sulgemine ja kinnitamine leheküljel 561).

11.2 Teave toidu säilitamise kohta



ETTEVAATUST! Terviseoht

Kui külmik on pikemat aega ümbritseval temperatuuril, mis on madalam kui 10 °C , ei ole külmutuskambri temperatuuri reguleerimine enam tagatud. See võib põhjustada külmutuskambri temperatuuri tõusu ja säilitatava kauba sulamist.



TÄHELEPANU! Kahjustuste oht

Ärge hoidke karboniseeritud jooke külmutuskambris.

Toidu raiskamise vältimiseks lähtuge järgmistest juhistest.

- Hoidke temperatuuri võimalikult ühtlasena. Avage külmikut nii vähe ja nii lühidalt kui võimalik, et vältida külmiiku kambrites temperatuuri olulist tõusu. Paigutage toiduained nii, et õhk saaks nende ümber liikuda.
- Kontrollige, kas külmiiku jahutusvõimsus sobib jahutatava toidu jaoks.
- Veenduge, et paneksite külmiikusse ainult selliseid asju, mida võib valitud temperatuurile jahutada.
- Kui temperatuuri ei saa reguleerida, toimige järgmiselt. Reguleerige temperatuuri vastavalt toiduainete hulgale ja liigile.
- Hoidke erinevaid toiduaineid nii, nagu joonistel näidatud.

- Toiduained võivad kergesti lõhnu või maitseid külge võtta või eraldada. Hoidke toiduaineid alati kaetuna või kinnistes anumates/pudelites.
- > Hoidke toitu näidatud viisil.

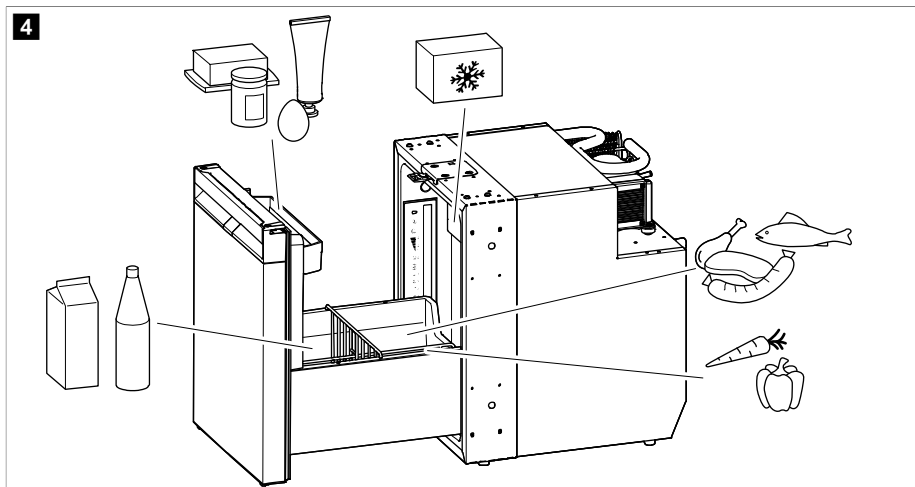

11.3 Energiasääst

- Avage külmikut nii vähe ja nii lühidalt kui võimalik.
- Laske soojal toidul enne seadmesse asetamist jahtuda.
- Sulatage külmik kohe, kui tekib jääkiht.
- Vältige tarbetult madala temperatuuri seadmist.
- Optimaalseks energiatarbimiseks hoidke riuleid ja sahtleid samas asendis, nagu need olid tarnimisel.
- Kontrollige regulaarselt, kas ukse tihend asetub õigesti oma kohale.
- Puhastage tolmu ja mustust kondensaatorilt regulaarselt.

11.4 Külmkapi avamine

- > Külmkapi avamiseks toimige näidatud viisil.

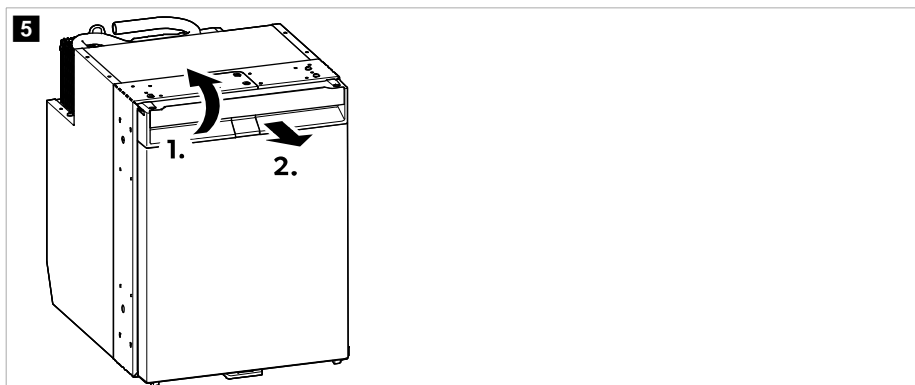

11.5 Külmiku sulgemine ja kinnitamine



ETTEVAATUST! Vigastusohht

Kui üks ei ole õigesti kinnitatud, vajutage ettevaatlikult ülevalt ja alt, kuni see õigesti kinnitub.



MÄRKUS Külmiku uksele on riivistusmehhanism, mis ka kaitseb seda transpordi ajal.

- > NRXD0050C, 0060C. Vajutage ust kinni, kuni kuulete ülaosas selget klõpsu.

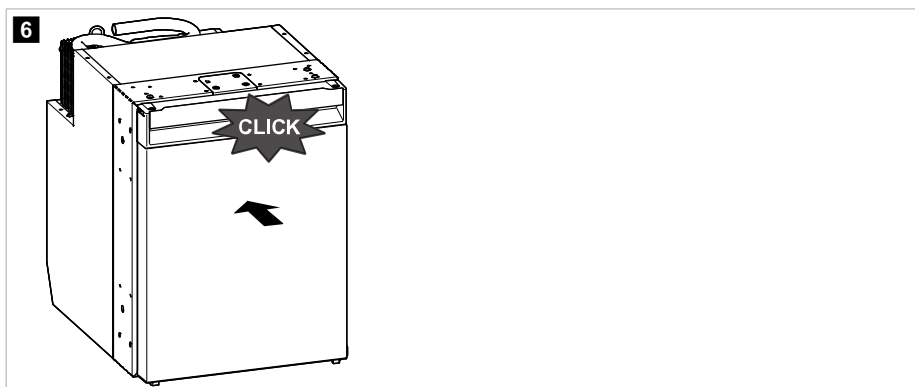

- > NRXD0050S, NRX0060S. Vajutage ust kinni, kuni kuulete üla- ja alaosas selget klõpsu.

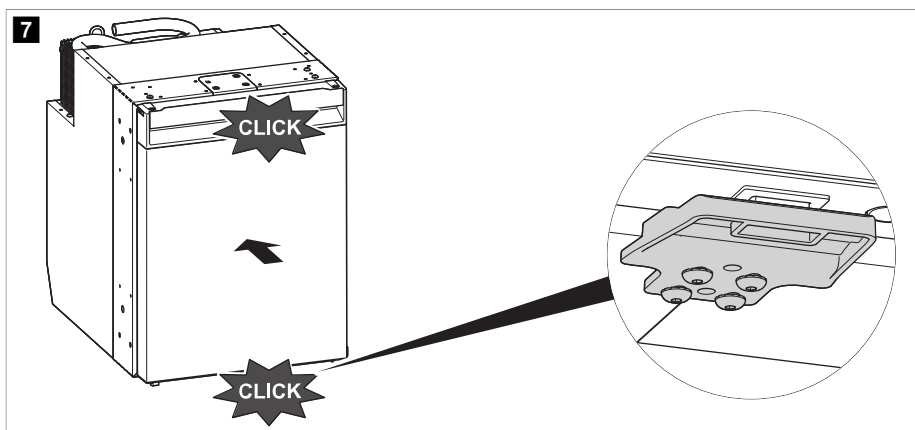



- ✓ Nüüd on uks suletud ja kinnitatud.

11.6 Sisse- ja väljalülitamine



MÄRKUS Kui külmikut pikemat aega ei kasutata, lülitage külmik alati välja.

- > Sisselülitamiseks vajutage ja hoidke nuppu  vähemalt 2 s .
- ✓ Külmik lülitub sisse viimati valitud jahutusastme ja töörežiimiga.
- > Väljalülitamiseks vajutage nuppu  vähemalt 2 s .

11.7 Töörežiimide seadmine



MÄRKUS Energiasäästu-, jõudlus- ja sügavkülmiku režiimi kasutamisel jääb süsteem sellesse režiimi kuni edasiste muudatuste tegemiseni.

- > Töörežiimi seadmiseks vajutage korduvalt nuppu , kuni süttib soovitud töörežiimi näidiku LED-tuli.

Energiasäästurežiimi kasutamine

Aktiveeritud energiasäästurežiimiga töötab külmik jahutusastmetel 1–3 väiksema energiatarbimisega.

- ✓ Energiasäästurežiimi töörežiimi näidiku LED-tuli  ja valitud jahutusastme näidiku LED-tuli süttib.

Vaikse režiimi kasutamine

Aktiveeritud vaikse režiimiga töötab külmik jahutusastmetel 1–4 vähendatud müratasemega.



MÄRKUS

- Vaikne režiim ei ole saadaval, kui külmik töötab sügavkülmiku režiimil.
- Vaikse režiimi kasutamisel jääb külmik 8 h sellele režiimile ja seejärel naaseb eelmisena valitud režiimile (energiasäästu- või jõudlusrežiim).
- ✓ Vaikse režiimi töörežiimi näidiku LED-tuli  ja valitud jahutusastme näidiku LED-tuli süttib.

Jõudlusrežiimi kasutamine

Aktiveeritud jõudluse režiimiga töötab külmik jahutusastmetel 1–5 standardsel režiimil.

- ✓ Jõudlusrežiimi töörežiimi näidiku LED-tuli  ja valitud jahutusastme näidiku LED-tuli süttib.

Sügavkülmiku režiimi kasutamine

Kui sügavkülmiku režiim on sisse lülitatud, jahutatakse külmik kuni temperatuurini $-6\text{ }^{\circ}\text{C}$.



MÄRKUS Sügavkülmiku režiimi funktsiooni optimaalseks kasutamiseks eemaldage külmutuskamber. Kui külmutuskamber on eemaldatud, saavutatakse sihttemperatuur $-6\text{ }^{\circ}\text{C}$ palju kiiremini ja kogu külmiku sisemuse saab jahutada temperatuurini $-6\text{ }^{\circ}\text{C}$.

- ✓ Sügavkülmiku režiimi näidiku LED-tuli  ja kõik jahutusastme näidiku LED-tuled põlevad püsivalt.

11.8 Jahutusastme seadmine

- > Jahutusastme seadistamiseks vajutage nuppu  korduvalt, kuni saavutatakse soovitud jahutusaste.

11.9 Sahtli eraldajate ümberpaigutamine

Sahtli eraldajad ja aluse saab vastavalt vajadusele eemaldada ning ümber paigutada.

- > Soovi järgi sahtli eraldajate ja aluse ümberpaigutamiseks toimige näidatud viisil.

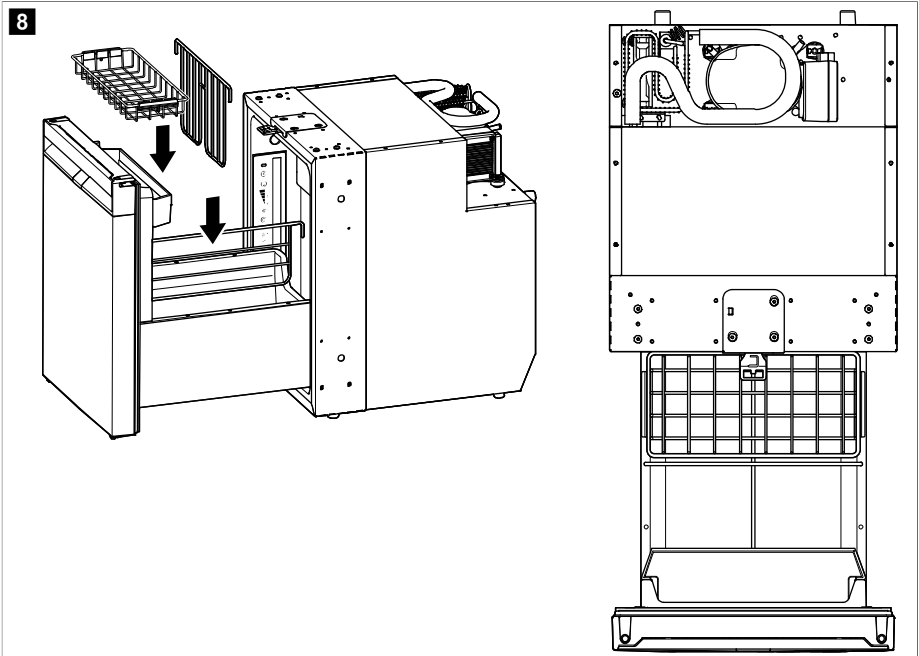

11.10 Külmutuskambri eemaldamine



TÄHELEPANU! Kahjustuste oht

- > Külmutuskambri eemaldamiseks sulgege külmutuskambri uks.
- > Võtke külmutuskambri alaosast kinni. Ärge tõmmake külmutuskambrit uksest hoides.
- > Hoidke külmutuskambrit kuivas ja jahedas kohas.

- > Külmutuskambri eemaldamiseks toimige näidatud viisil.

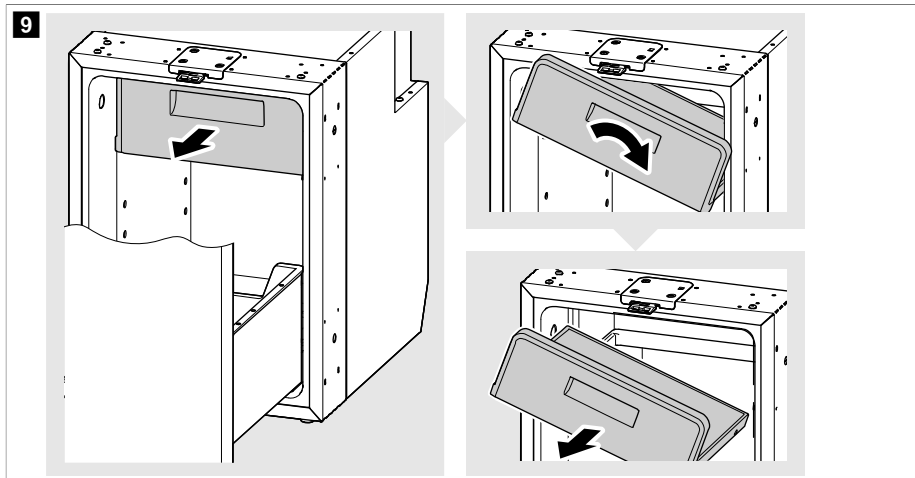

11.11 Sahtli eemaldamine ja sisestamine

Sahtli eemaldamine



TÄHELEPANU! Kahjustuste oht

Enne sahtli eemaldamist tehke see tühjaks.

1. Tõmmake sahtel täielikult välja ja keerake lahti ukse taga mõlemal küljel külgpaneelil olevad kruvid (**2.**).

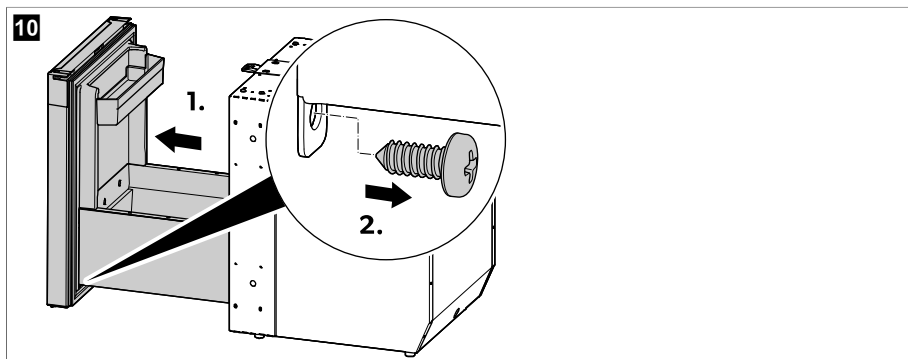

2. Eemaldage külgpaneelid. Selleks lükake esimest külgpaneeli kapi poole, et vabastada see kinnituskonksude küljelt (**1.**). Korrake protsessi teisel küljel teise külgpaneeliga.

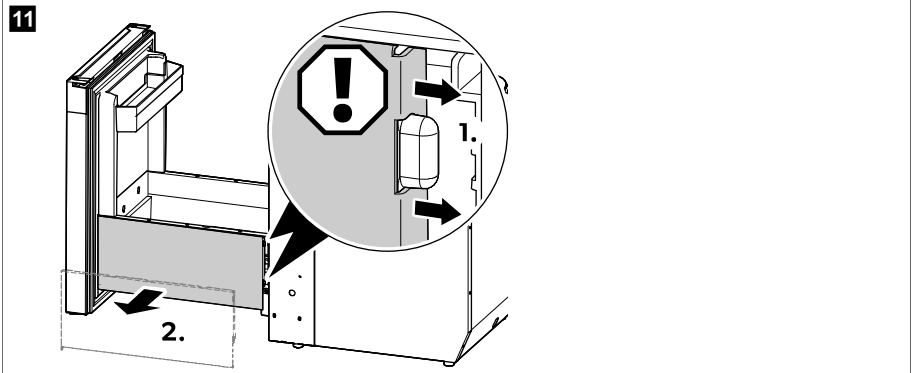

3. Lükake ühel küljel olevat hooba üles ja samal ajal lükake teise külje hooba alla ja tõmmake sahtel ettevaatlikult välja.

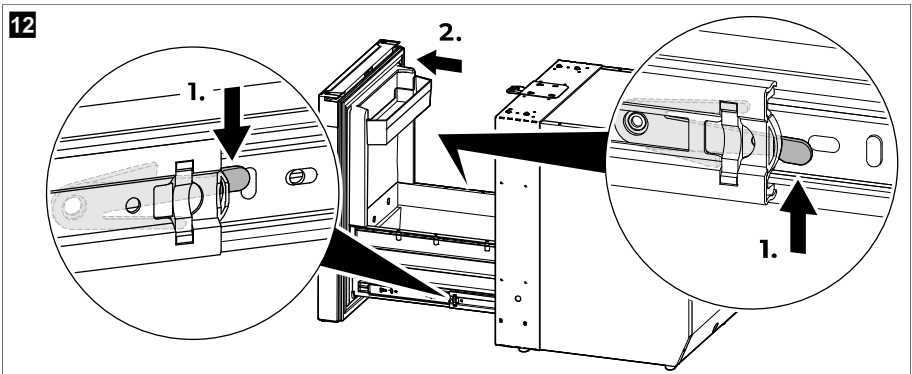

Sahtli sisestamine



TÄHELEPANU! Kahjustuste oht

- > Kui joondate sahtli siinid kapi siinidega, hoidke sahtlit horisontaalselt, et vältida siinide kahjustamist.
- > Ärge sisestage sahtlit, kui see on koormatud.

1. Tõmmake üks kapi siinidest välja kuni selle keskosani ja lükake teine kapi siin täielikult sisse.

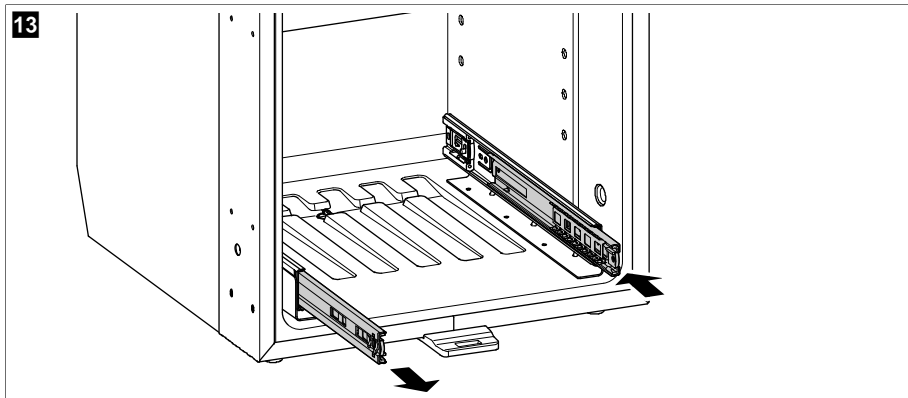

2. Joondage pikendatud kapi siini soon vastava sahtli siini juhikuga. Vajutage sahtli siin kapi siinile, kuni siinid on ühendatud ja libisevad kergesti.

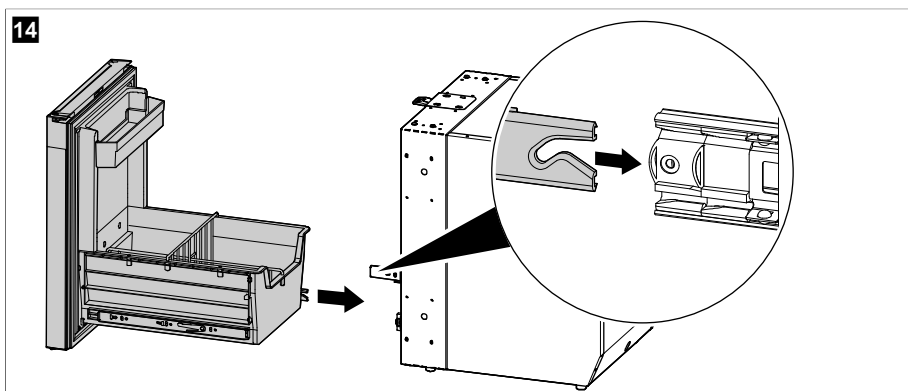

3. Lükake sahtlit ühendatud siinidel ettevaatlikult sissepoole ja joondage sissetõmmatud kapi siini soon vastava sahtli siini juhikuga. Vajutage sahtli siin kapi siinile, kuni siinid on ühendatud ja libisevad kergesti.

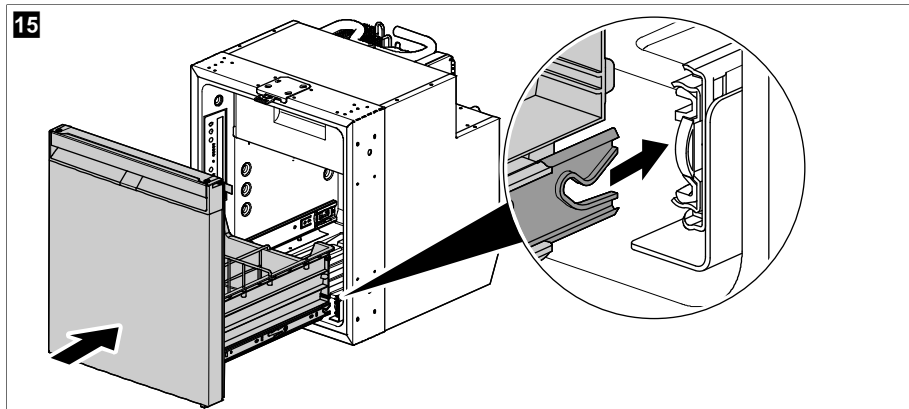

4. Avage ja sulgege sahtlit mitu korda, et tagada selle lihtne libisemine.



TÄHELEPANU! Kahjustuste oht

Kui sahtel siinidel kergesti ei libise, ei ole sahtli siini juhik korralikult kapi siini soones. Eemaldage ja joondage siinid, kuni need libisevad kergesti üksteise peale. Ärge proovige siine jõuga ühendada ega sahtlit siinidel jõuga liigutada.

5. Kinnitage külmpaneelid. Selleks asetage esimene külmpaneel oma kohale ja vajutage konksu külge. Korrake protsessi teisel küljel teise külmpaneeliga.

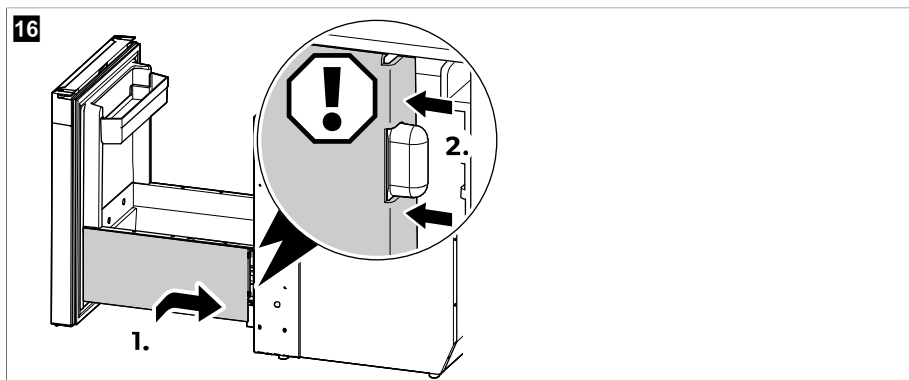

6. Kinnitage kruvid ukse taga mõlemal küljel külmpaneeli külge.

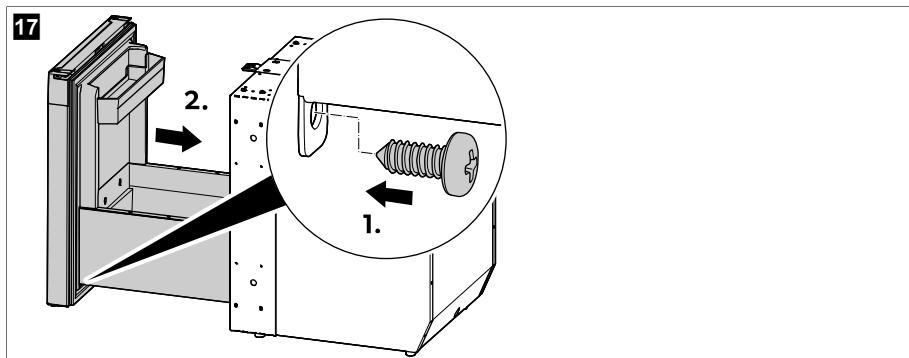

11.12 Vahelduv-/alalisvooluadapteri paigaldamine (valikvarustus)



Vahelduv-/alalisvooluadapteri täispika paigaldus- ja kasutusjuhendi leiate veebis aadressilt qr.dometic.com/bfgpre.

> Vahelduv-/alalisvooluadapteri (tarvikute) paigaldamiseks toimige näidatud viisil.

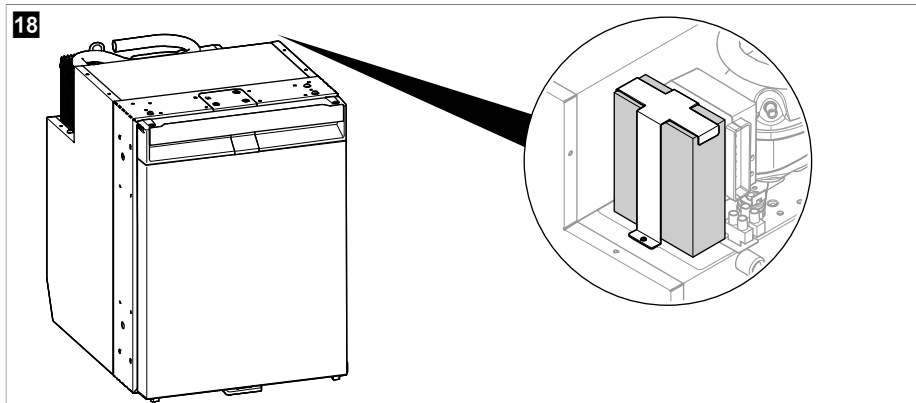

12 Puhastamine ja hooldamine



HOIATUS! Elektrilöögi oht

Alati enne külmiiku puhastamist ja hooldamist lahutage selle toiteühendus.



TÄHELEPANU! Kahjustuste oht

> Ärge kasutage puhastamiseks abrasiivseid puhastusvahendeid ega kõvu esemeid.

- > Kunagi ärge kasutage kõvu või teravaid tööriistu jää eemaldamiseks või kinnikülmunud toidu vabastamiseks.
- > Veenduge, et vesi ei tilguks tihenditele. See võib elektroonikat kahjustada.



TÄHELEPANU! Kahjustamise oht

Ohtlike olukordade vältimiseks võib valgusallikat vahetada ainult tootja, hooldustehnik või sarnase kvalifikatsiooniga isik.

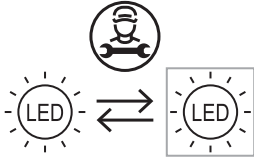

MÄRKUS Vajaduse korral võtke sahtel küljest ära, et külmiku sisemust põhjalikult puhastada (vt peatükki Sahtli eemaldamine ja sisestamine leheküljel 564).

- > Puhastage külmikut regulaarselt niiske lapiga seest ja väljast ning kohe, kui märkate, et see on määrdunud. Pärast puhastamist pühkige külmik lapiga kuivaks.
- > Kontrollige kondensaadi äravooluava regulaarselt.
Vajaduse korral puhastage kondensaadi äravooluava. Kui see on ummistunud, koguneb kondensaat külmiku alla.
- > Puhastage kondensaatorit korrapäraselt niiske lapiga tolmust ja mustusest.

Külmaainekontuur

Külmutusagensikontuur ei vaja hooldust.

Külmiku sulatamine



TÄHELEPANU! Kahjustuste oht

Ärge kasutage sulatamise kiirendamiseks mehaanilisi tööriistu ega mis tahes muid tööriistu.



MÄRKUS Aja jooksul tekib külmiku sisse tagaseinale härmatis. Kui härmatisekiht on umbes 3 mm paksune, sulatage külmikut.

> Külmiku sulatamiseks toimige näidatud viisil.

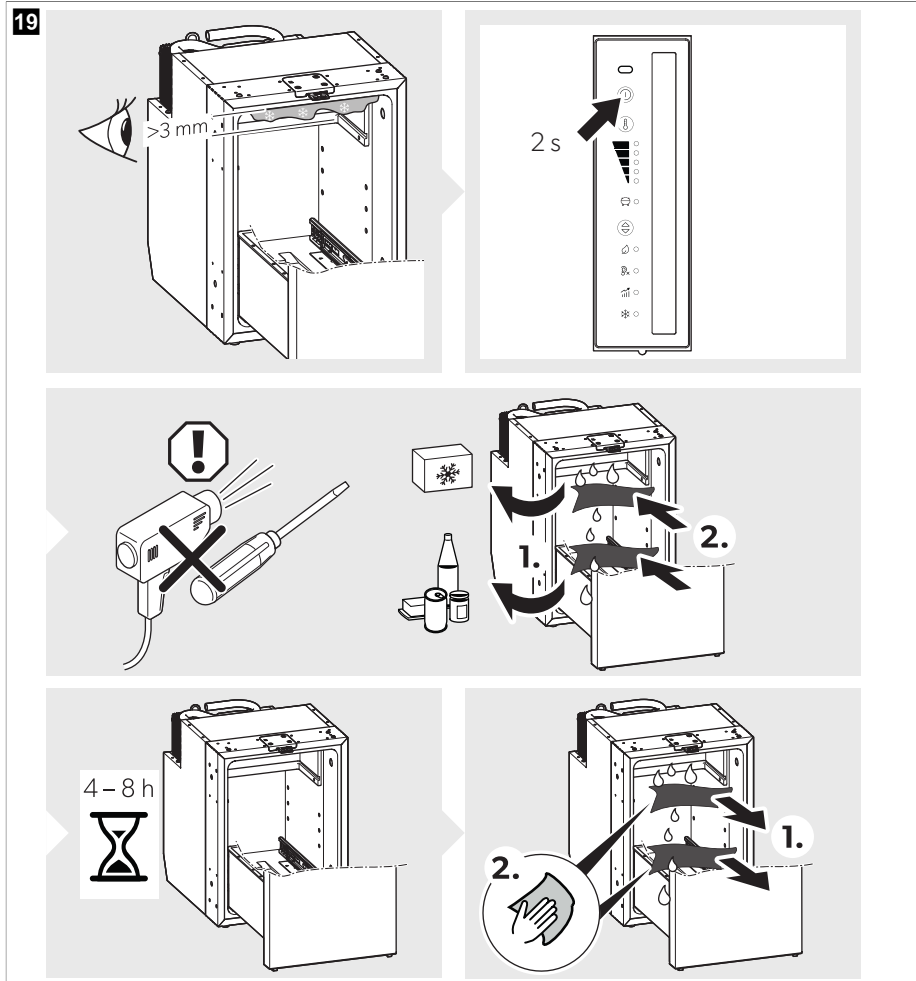

Külmiku ukse seadmine hoidmisasendisse



ETTEVAATUST! Vigastusohht

Hoidmisasendit ei tohi sõidu ajal kasutada.



MÄRKUS Kui te külmikut pikemat aega ei kasuta, seadke külmiku uks hoidmisasendisse. See aitab hallituse teket ennetada.

> Sulatage külmikut (vt Külmiku sulatamine leheküljel 569).

> Seadke külmiku uks näidatud viisil hoidmisesendisse.

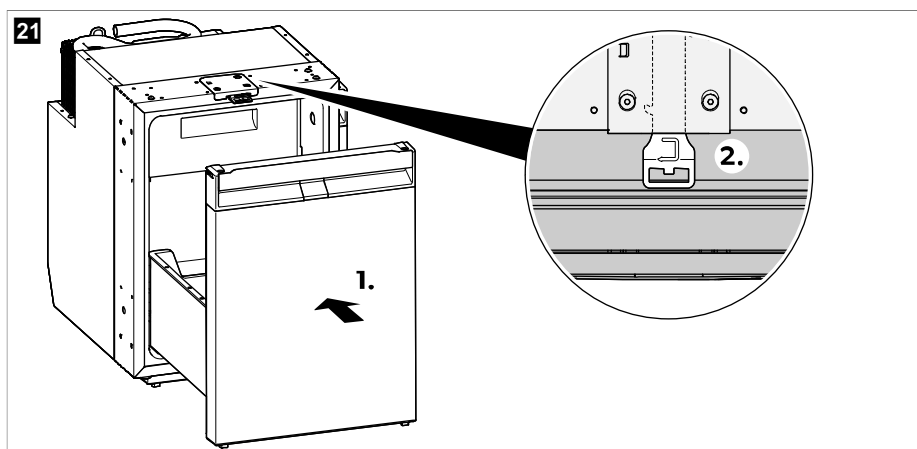
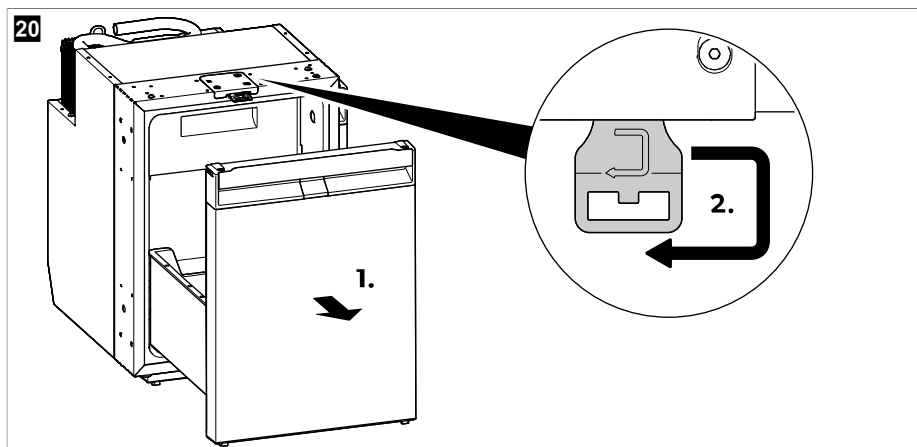



13 Tõrkeotsing

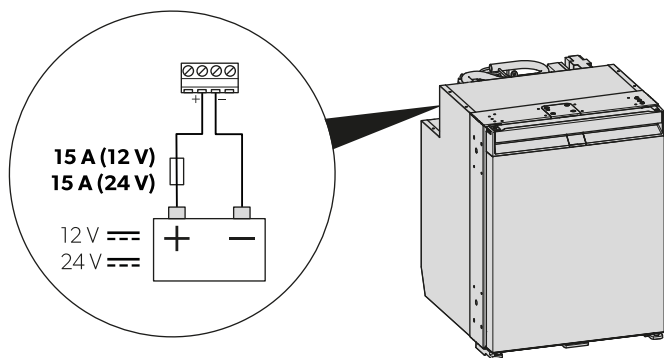

MÄRKUS Sõidu ajal haagissuvilas 12 V tarbijate ohutuks kasutamiseks peab olema tagatud, et vedavast sõidukist saadav pinge oleks piisav. Mõnes sõidukis võib akuhaldussüsteem aku kaitsmiseks tarbijad automaatselt välja lülitada. Küsige lisateavet sõiduki tootjalt.

22



Probleem	Põhjus	Abinõu
Külmik ei tööta.	Alalisvoolukaabli kaitse on defektne.	> Vahetage kaitse ( Joon. 22 leheküljel 572).
	Sõiduki kaitse on läbi põlenud.	> Vahetage sõiduki kaitse välja. Vaadake sõiduki kasutusjuhendit.
	Sõiduki aku on tühjenenud.	> Testige akut ja laadige seda.
	Süüde ei ole sisse lülitatud.	> Lülitage süüde sisse.
	Kompressori temperatuur on liiga madal ($< 0^{\circ}\text{C}$).	> Sulgege/katke kõik välimised ventilatsioonivõred isolatsioonimaterjaliga täielikult.
	Külmik lülitub automaatselt välja, kui pinge ei ole piisav. (Tühjenemispinge lõpp: 10,4 V)	> Laadige akut. Külmik käivitub automaatselt uuesti. (Käivitumispinge: 11,7 V)
Kehv jahutus, sisetemperatuuri tõus. Kompressor töötab pidevalt.	Ventilatsioon jahutusmooduli ümber ei ole piisav.	> Kontrollige, et ventilatsioonivõre ei oleks kinni kaetud. > Viige külmik teise kohta.
	Siseseinad on jäätunud.	> Kontrollige, kas külmiku uks sulgub korralikult. > Veenduge, et külmiku tihend asetseks õigesti ega oleks kahjustatud. > Sulatage külmikut (vt Külmiku sulatamine leheküljel 569).
	Temperatuur on liiga kõrgeks seatud.	> Seadke temperatuur madalamaks.
	Ümbritsev temperatuur on liiga kõrge.	> Eemaldage mõneks ajaks ventilatsioonivõre, et soe õhk hajuks kiiremini.

Probleem	Põhjus	Abinõu
	Külmikusse pandi korraga liiga palju toitu.	> Eemaldage osa toitu.
	Külmikusse pandi korraga liiga palju sooja toitu.	> Eemaldage soe toit ja laske sellel enne uuesti sissepanemist maha jahtuda.
	Külmik ei ole eriti kaua töötanud.	> Kontrollige temperatuuri uuesti 4 h / 5 h pärast.
	Kondensaator on määdunud.	> Puhastage kondensaator (vt peatükk Puhastamine ja hooldamine leheküljel 568).
	Ventilaator on rikkis.	> Võtke ühendust volitatud hooldustehnikuga.
Kehv jahutus, sisetemperatuuri tõus. Kompressor ei tööta sageli.	Aku mahutavus on vähenenud.	> Laadige akut.
Kehv jahutus, sisetemperatuuri tõus. Kompressor ei tööta (aku ühendus).	Aku ja elektroonika ühendus on katkenud.	> Looge ühendus.
	Pealüliti on defektne (kui see on paigaldatud).	> Vahetage pealüliti välja.
	Lisa-toitejuhtme kaitse on läbi põlenud (kui see on paigaldatud).	> Vahetage toitejuhtme kaitse välja.
	Aku pinget on liiga madal.	> Laadige akut.
	Aku on peaaegu tühi.	> Vahetage aku välja.
	Kaablid on lahti. Kontakt on kehv (korrosioon).	> Looge ühendus.
	Kaabli ristlõige on liiga väike.	> Asendage kaabel.
	Kompressor on defektne.	> Võtke ühendust volitatud hooldustehnikuga.
Kehv jahutus, sisetemperatuuri tõus. Kompressor ei tööta (ühendus vahelduvvoolutoitega).	Ühenduse tarnetoru on katkenud.	> Looge ühendus.
	Pealüliti on defektne (kui see on paigaldatud).	> Vahetage pealüliti välja.
	Lisa-toitejuhtme kaitse on läbi põlenud (kui see on paigaldatud).	> Vahetage toitejuhtme kaitse välja.
	Kompressor on defektne.	> Võtke ühendust volitatud hooldustehnikuga.
Ebatavaline müra.	Külmaainekontuuri komponent ei saa vabalt liikuda (puutub vastu seinana).	> Painutage komponent takistusest ettevaatlikult eemale.
	Jahutusmooduli ja seinavahele on võõrkeha kinni jäänud.	> Eemaldage võõrkeha.

Probleem	Põhjus	Abinõu
	Ventilaatori müra.	> Võtke ühendust volitatud hool-dustehnikuga.
Sahtel avaneb liikumise ajal etteka-vatsematult (nt söidu ajal).	Uksesulguri asend ei ole õigesti seadistatud.	> Reguleerige ukksesulguri asendit (vt peatükki Uksesulguri regu-leerimine leheküljel 558).
Sahtel ei sulgu korralikult.	Uksesulguri asend ei ole õigesti seadistatud.	> Reguleerige ukksesulguri asendit (vt peatükki Uksesulguri regu-leerimine leheküljel 558).
	Uksesulguri asendit reguleeritakse, kuid sahtel ei ole korralikult lukus-tatud.	> Veenduge, et sahtel oleks sul-gemisel korralikult lukustatud ja kinnitatud (vt peatükki Külmi-ku sulgemine ja kinnitamine lehe-küljel 561).

Veanäit



MÄRKUS

- Kõigist vigadest antakse märku oranžilt vilkuva veanäidiku LED-tulega (vt Juht- ja näiduelemendid leheküljel 557). Vilkimiste arv oleneb tõrke tüübist. Iga vilkumine kestab veerand sekundit. Pärast vilkumise jada järgneb paus. Vea jada korratakse iga nelja sekundi järel.
- Energiasäästu-, jõudlus- ja sügavkülmi-ku režiimis kostub täiendav piiks.

Vilkumiste arv	Viga	Võimalik põhjus
1	All- või ülepinge	Toitepinge on seatud vahemikust väljaspool.
2	Liigne ventilaatori vool	Ventilaatori koormus elektroonikamoodulil on suurem kui 1 A.
3	Mootor ei käivitu	Roor on kinni. Jahutussüsteemi rõhuerinevus on liiga suur.
4	Kiirus on liiga väike	Kui jahutussüsteem on üle koormatud, ei õnnestu moo-tori minimaalset kiirust säilitada.
5	Elektroonikamooduli ülekuumene-mine	Kui jahutussüsteem on liiga suure koormuse all või tem-peratuur on liiga kõrgeks seatud, võib elektroonika üle-kuumeneda.
Pidev	Temperatuuranduri vead	Temperatuurandur on defektne.

14 Garantii

Kehtib seadusega ettenähtud garantii. Kui toode on defektne, võtke ühendust tootja kohaliku filiaaliga (vt dometic.com/dealer) või edasimüüjaga.

Remondi- ja garantiitööde töötlemiseks lisage palun alljärgnevad dokumendid, kui seadme meile saadate:

- ostukuupäevaga arve koopia;
- kaebuse põhjus või vea kirjeldus.

Pange tähele, et kui parandate ise või lasete mittekuutselisel parandajal seda teha, võib see ohutust mõjutada ja garantii kehtetuks muuta.

15 Kõrvaldamine



TÄHELEPANU! Kahjustamise oht

Jahutusseadme isolatsioon sisaldab tuleohtlikku tsüklopentaani ja selle kõrvaldamisel tuleb järgida erinõudeid. Viige jahutusseade pärast selle kasutusea lõppemist sobivasse kogumispunkti.



Kui võimalik, pange pakkematerjal vastavasse ringlussevõetava prügi kasti. Küsige nõu kohalikest ringlussevõtukeskusest või edasimüüjalt, kuidas anda toode kehtivate jäätmekäitlusnõuetega kooskõlas jäätmekäitlusse.

16 Tehnilised andmed

Seadmele kehtiva EL-i vastavusdeklaratsiooni leiata vastavalt tootelehelte aadressil dometic.com või tootjaga otse ühendust võttes (vt dometic.com/dealer).

See seade vastab UN ECE määrulesele R10.

	NRXD0050(C/S)	NRXD0060(C/S)
Täite kogus		
• Jahekamber	41,6 L	51,9 L
• Külmutuskamber	4,4 L	6,1 L
• Kogumaht	46 L	58 L
• Kogumaht (külmutuskamber on eemaldatud)	44 L	55 L
Ühenduspinge	12 / 24 V==	
Toiteaku kaitse (12 V)		
• Katkestamispinge	10,4 V	
• Käivitumispinge	11,7 V	
Toiteaku kaitse (24 V)		
• Katkestamispinge	22,8 V	
• Käivitumispinge	24,2 V	
Kliimaklass	T	
Hoiustamistemperatuuride vahemik:		
• Jahekamber	0 °C ... 12 °C	
• Külmutuskamber	-15 °C ... -5 °C	
• Sügavkülmi režiim	-6 °C	
Ettenähtud ümbritsev temperatuur kasutamisel	16 °C ... 43 °C	
Külmaaine	R600a	
Külmutusagensi kogus	12 g	

ET NRXD50-60

	NRXD0050(C/S)	NRXD0060(C/S)
CO2 ekvivalent	0,000 t	0,000 t
Globaalse soojenemise potentsiaal (GSP)	3	
Müraemissioon (EN 60704)	40 ... 45 dB(A)	
Mõõtmed K × L × S	525 mm × 380 mm × 510 mm (jalgade ja vahetükiga)	525 mm × 448 mm × 537 mm (with feet and spacer)
Netokaal	18,9 kg	20,3 kg

Ελληνικά

1	Σημαντικές σημειώσεις.....	577
2	Επεξήγηση των συμβόλων.....	577
3	Επεξήγηση των συμβόλων που υπάρχουν πάνω στη συσκευή.....	578
4	Ασφάλεια στον κυβερνοχώρο.....	578
5	Σχετικά έγγραφα.....	578
6	Υποδείξεις ασφαλείας.....	578
7	Περιεχόμενα συσκευασίας.....	582
8	Πρόσθετος εξοπλισμός.....	582
9	Προβλεπόμενη χρήση.....	582
10	Τεχνική περιγραφή.....	583
11	Πριν από την πρώτη χρήση.....	586
12	Πληροφορίες για την αποθήκευση τροφίμων.....	587
13	Εξοικονόμηση ενέργειας.....	588
14	Άνοιγμα του ψυγείου.....	589
15	Κλείσιμο και ασφάλιση του ψυγείου.....	589
16	Ενεργοποίηση και απενεργοποίηση.....	590
17	Ρύθμιση των τρόπων λειτουργίας.....	590
18	Ρύθμιση του επιπέδου ψύξης.....	591
19	Επανατοποθέτηση των διαχωριστικών του συρταριού.....	591
20	Αφαίρεση του χώρου κατάψυξης.....	592
21	Απόσπαση και τοποθέτηση του συρταριού.....	593
22	Εγκατάσταση του τροφοδοτικού AC/DC (προαιρετικό εξάρτημα).....	597
23	Καθαρισμός και φροντίδα.....	597
24	Αντιμετώπιση βλαβών.....	600
25	Εγγύηση.....	604
26	Απόρριψη.....	605
27	Τεχνικά χαρακτηριστικά.....	605

1 Σημαντικές σημειώσεις

Παρακαλούμε να διαβάσετε προσεκτικά αυτές τις οδηγίες και να ακολουθήσετε όλες τις οδηγίες, τους κανονισμούς και τις προειδοποιήσεις που περιλαμβάνονται στο εγχειρίδιο αυτού του προϊόντος, έτσι ώστε να διασφαλίζεται πάντοτε η σωστή εγκατάσταση, χρήση και συντήρηση του προϊόντος. Αυτές οι οδηγίες ΠΡΕΠΕΙ πάντοτε να συνοδεύουν το προϊόν.

Με τη χρήση του προϊόντος επιβεβαιώνετε δια του παρόντος ότι έχετε διαβάσει προσεκτικά όλες τις οδηγίες, τους κανονισμούς και τις προειδοποιήσεις καθώς και ότι έχετε κατανοήσει και συμφωνείτε να τηρήσετε τους όρους και τις προϋποθέσεις που ορίζονται στο παρόν έγγραφο. Συμφωνείτε να χρησιμοποιείτε αυτό το προϊόν μόνο για τον προβλεπόμενο σκοπό και την προβλεπόμενη χρήση, πάντοτε σύμφωνα με τις οδηγίες, τους κανονισμούς και τις προειδοποιήσεις που ορίζονται στο παρόν εγχειρίδιο προϊόντος καθώς και σύμφωνα με όλους τους ισχύοντες νόμους και κανονισμούς. Σε περίπτωση μη ανάνηψης και τήρησης των οδηγιών και των προειδοποιήσεων που ορίζονται στο παρόν έγγραφο, ενδέχεται να προκληθούν τραυματισμοί σε εσάς τον ίδιο και σε τρίτους, ζημιά στο προϊόν σας ή υλικές ζημιές σε άλλες ιδιοκτησίες στο άμεσο περιβάλλον. Αυτό το εγχειρίδιο προϊόντος, συμπεριλαμβανομένων των οδηγιών, των κανονισμών, των προειδοποιήσεων και των σχετικών εγγράφων, ενδέχεται να υποβληθεί σε τροποποιήσεις και ενημερώσεις. Για ενημερωμένες πληροφορίες για το προϊόν, επισκεφθείτε την ηλεκτρονική διεύθυνση documents.domestic.com.

2 Επεξήγηση των συμβόλων

Μια λέξη σήμανσης επιτρέπει την αναγνώριση μηνυμάτων για την ασφάλεια και μηνυμάτων για υλικές ζημιές και υποδεικνύει τον βαθμό ή το επίπεδο σοβαρότητας του κινδύνου.



ΠΡΟΕΙΔΟΠΟΙΗΣΗ!

Καταδεικνύει μια επικίνδυνη κατάσταση, η οποία εάν δεν αποτραπεί, μπορεί να προκληθεί θανατηφόρο ατύχημα ή σοβαρός τραυματισμός.

**ΠΡΟΦΥΛΑΞΗ!**

Καταδεικνύει μια επικίνδυνη κατάσταση, η οποία εάν δεν αποτραπεί, μπορεί να προκληθεί μικρή ή μέτρια σοβαρότητα τραυματισμός.

**ΠΡΟΣΟΧΗ!**

Καταδεικνύει μια κατάσταση, η οποία εάν δεν αποτραπεί, μπορεί να προκληθούν υλικές ζημιές.



ΥΠΟΔΕΙΞΗ Συμπληρωματικές πληροφορίες για τον χειρισμό του προϊόντος.

3 Επεξήγηση των συμβόλων που υπάρχουν πάνω στη συσκευή



Προειδοποίηση! Κίνδυνος πυρκαγιάς. Εύφλεκτα υλικά.

4 Ασφάλεια στον κυβερνοχώρο

Επιβεβαιώνουμε ότι αυτό το προϊόν συμμορφώνεται με το Security and Telecommunications Infrastructure regulation (Ηνωμένο Βασίλειο). Η δήλωση συμμόρφωσης είναι διαθέσιμη στη διεύθυνση documents.dometic.com. Για να αναφέρετε ένα περιστατικό ασφαλείας, στείλτε email στη διεύθυνση productcybersecurity@dometic.com. Οι ενημερώσεις ασφαλείας θα παρέχονται για τουλάχιστον πέντε χρόνια μετά την ημερομηνία κατασκευής.

5 Σχετικά έγγραφα



Μπορείτε να βρείτε το εγχειρίδιο εγκατάστασης online στην ηλεκτρονική διεύθυνση qr.dometic.com/bfgppU

6 Υποδείξεις ασφαλείας

Βασική ασφάλεια

**ΠΡΟΕΙΔΟΠΟΙΗΣΗ! Κίνδυνος ηλεκτροπληξίας**

- > Η τοποθέτηση και η αφαίρεση του ψυγείου επιτρέπεται να πραγματοποιούνται μόνο από ειδικευμένο προσωπικό.
- > Η τοποθέτηση σε υγρούς χώρους και περιοχές εκτεθειμένες σε νερό πρέπει να πραγματοποιείται μόνο από εξειδικευμένο τεχνικό.
- > Εάν εγκαθιστάτε το ψυγείο κάτω από υπόστεγο ή παρόμοιο περιβάλλον, βεβαιωθείτε ότι το ψυγείο προστατεύεται από τη βροχή και το πιτσίλισμα του νερού.
- > Μη θέσετε σε λειτουργία το ψυγείο, εάν παρουσιάζει εμφανείς ζημιές.
- > Οι εργασίες επισκευής του ψυγείου επιτρέπεται να πραγματοποιούνται μόνο από ειδικευμένο τεχνικό προσωπικό. Τυχόν μη ενδεδειγμένες επισκευές ενδέχεται να οδηγήσουν σε σοβαρό κίνδυνο ή ζημιά στο ψυγείο.
- > Εάν προκληθεί ζημιά στο καλώδιο τροφοδοσίας αυτού του ψυγείου, το καλώδιο πρέπει να αντικατασταθεί από τον κατασκευαστή, έναν τεχνικό του τμήματος εξυπηρέτησης

πελατών ή έναν άλλο τεχνικό με παρόμοια εξειδίκευση, για να αποφευχθούν τυχόν κίνδυνοι ασφαλείας.

- > Κατά την τοποθέτηση του ψυγείου, βεβαιωθείτε ότι το καλώδιο τροφοδοσίας δεν μαγκώνεται ή υφίσταται ζημιά.
- > Μην τοποθετείτε φορητά πολύπριζα ή φορητές μονάδες τροφοδοσίας στην πίσω πλευρά του ψυγείου.
- > Μην πιάνετε τυχόν εκτεθειμένα καλώδια με γυμνά χέρια.



ΠΡΟΕΙΔΟΠΟΙΗΣΗ! Κίνδυνος πυρκαγιάς

- > Το ψυκτικό μέσο στο κύκλωμα ψυκτικού μέσου είναι ιδιαίτερα εύφλεκτο και σε περίπτωση διαρροής, ενδέχεται να συσσωρευτούν εύφλεκτα αέρια, εάν η συσκευή βρίσκεται σε μικρό χώρο. Σε περίπτωση ζημιάς στο κύκλωμα ψυκτικού μέσου:
 - Διατηρήστε τις γυμνές φλόγες και πιθανές πηγές ανάφλεξης μακριά από το ψυγείο.
 - Αερίστε καλά τον χώρο.
 - Απενεργοποιήστε το ψυγείο.
- > Για ψυγεία με εύφλεκτο ψυκτικό: Το κύκλωμα ψυκτικού μέσου περιέχει μια μικρή ποσότητα ενός φιλικού προς το περιβάλλον, αλλά εύφλεκτου ψυκτικού μέσου. Δεν προκαλεί ζημιά στο στρώμα του όζοντος και δεν αυξάνει το φαινόμενο του θερμοκηπίου. Σε περίπτωση διαρροής, το ψυκτικό μέσο ενδέχεται να αναφλεγεί.
- > Για ψυγεία με εύφλεκτο ψυκτικό: Μην χρησιμοποιείτε ή αποθηκεύετε το ψυγείο σε περιορισμένους χώρους χωρίς καθόλου ή με ελάχιστη ροή αέρα.
- > Δεν επιτρέπεται σε καμία περίπτωση το άνοιγμα του κυκλώματος ψυκτικού μέσου.
- > Διατηρήστε την εσοχή τοποθέτησης για το ψυγείο ελεύθερη από τυχόν ηλεκτρικά εξαρτήματα και φωτεινές πηγές, που ενδέχεται κατά τη φυσιολογική ή τη μη φυσιολογική λειτουργία τους να παράξουν σπινθήρες ή ηλεκτρικά τόξα (π.χ. ρελέ ή ασφαλειοθήκες).
- > Η μόνωση του ψυγείου περιέχει εύφλεκτο κυκλοπεντάνιο και απαιτεί ειδικές διαδικασίες απόρριψης. Παραδώστε το ψυγείο στο τέλος του κύκλου ζωής του σε ένα κατάλληλο κέντρο ανακύκλωσης.



ΠΡΟΕΙΔΟΠΟΙΗΣΗ! Κίνδυνος έκρηξης

Μην αποθηκεύετε καμία εκρηκτική ουσία στο ψυγείο, όπως π.χ. φιάλες αερολυμάτων με προωθητικά αέρια.



ΠΡΟΕΙΔΟΠΟΙΗΣΗ! Κίνδυνος για την υγεία

- > Αυτό το ψυγείο μπορεί να χρησιμοποιηθεί από παιδιά ηλικίας 8 ετών και επάνω καθώς και άτομα με μειωμένες φυσικές, αισθητηριακές ή πνευματικές ικανότητες ή με έλλειψη εμπειρίας και γνώσεων, εάν επιτηρούνται ή τους έχουν δοθεί οδηγίες σχετικά με τη χρήση του ψυγείου με ασφαλή τρόπο και κατανοούν τους σχετικούς κινδύνους.
- > Τα παιδιά ηλικίας 3 έως 8 ετών επιτρέπεται να γεμίζουν και να αδειάζουν το ψυγείο.
- > Ο καθαρισμός και η συντήρηση χρήστη δεν επιτρέπεται να πραγματοποιούνται από παιδιά χωρίς επιτήρηση.
- > Τα παιδιά θα πρέπει να επιτηρούνται, ώστε να διασφαλίζεται ότι δεν παίζουν με το ψυγείο.



ΠΡΟΕΙΔΟΠΟΙΗΣΗ! Κίνδυνος παγίδευσης για παιδιά

Αποσυναρμολογήστε το συρτάρι προτού απορρίψετε το παλιό σας ψυγείο, ώστε τα παιδιά να μην μπορούν να κλειδωθούν στο ψυγείο.



ΠΡΟΦΥΛΑΞΗ! Κίνδυνος για την υγεία

- > Για την αποφυγή τυχόν κινδύνων λόγω αστάθειας του ψυγείου, η συσκευή πρέπει να στερεώνεται σύμφωνα με τις οδηγίες τοποθέτησης.

- > Διατηρήστε τα ανοίγματα αερισμού στο ψυγείο και στο περίβλημά του ή στην κατασκευή εντοιχισμού ανοιχτά και χωρίς εμπόδια.
- > Μη χρησιμοποιείτε μηχανικές διατάξεις ή άλλα μέσα για να επιταχύνετε τη διαδικασία απόψυξης, τα οποία δεν συνιστώνται από τον κατασκευαστή.
- > Μην ανοίγετε ή προκαλείτε σε καμία περίπτωση ζημιά στο κύκλωμα ψυκτικού μέσου.
- > Μη χρησιμοποιείτε ηλεκτρικές συσκευές στο εσωτερικό του ψυγείου, εκτός εάν συνιστώνται από τον κατασκευαστή για το σκοπό αυτό.



ΠΡΟΦΥΛΑΞΗ! Κίνδυνος τραυματισμού

- > Μη χρησιμοποιείτε ή αποθηκεύετε εύφλεκτα υλικά μέσα ή κοντά σε αυτό το ψυγείο.
- > Μην τοποθετείτε ή στηρίζετε πράγματα επάνω σε αυτό το ψυγείο.
- > Μην τροποποιείτε αυτό το ψυγείο.
- > Μη βάζετε τα δάκτυλά σας μέσα στον μεντεσέ.



ΠΡΟΣΟΧΗ! Κίνδυνος πρόκλησης ζημιάς

- > Εάν υπάρχει, διατηρείτε τον σωλήνα αποστράγγισης συμπυκνωμάτων πάντοτε καθαρό.
- > Εάν το ψυγείο διαθέτει γρίλιες εξαερισμού, μην χρησιμοποιείτε συσκευές καθαρισμού υψηλής πίεσης κοντά στη γρίλια αερισμού κατά τον καθαρισμό του οχήματος.
- > Το ψυγείο απαγορεύεται να εκτίθεται στη βροχή.
- > Μην τραβάτε ποτέ το καλώδιο σύνδεσης, για να αποσυνδέσετε το φιν από την πρίζα.

Ασφάλεια κατά τη λειτουργία της συσκευής



ΠΡΟΦΥΛΑΞΗ! Κίνδυνος για την υγεία

- > Βεβαιωθείτε ότι στο ψυγείο τοποθετούνται μόνο προϊόντα, τα οποία επιτρέπεται να ψύχονται στην επιλεγμένη θερμοκρασία.
- > Καθαρίζετε τακτικά τις επιφάνειες που μπορεί να έρθουν σε επαφή με τρόφιμα καθώς και τα προσβάσιμα συστήματα αποχέτευσης.
- > Αποθηκεύστε το ωμό κρέας και τα ψάρια σε κατάλληλα δοχεία μέσα στο ψυγείο, έτσι ώστε να μην έρχονται σε επαφή με άλλα τρόφιμα και να μην μπορούν να στάξουν επάνω σε άλλα τρόφιμα.
- > Το παρατεταμένο άνοιγμα της πόρτας μπορεί να προκαλέσει σημαντική αύξηση της θερμοκρασίας στους χώρους του ψυγείου. Εάν το ψυγείο παραμείνει άδειο για μεγάλα χρονικά διαστήματα:
 - Απενεργοποιήστε το ψυγείο.
 - Πραγματοποιήστε απόψυξη του ψυγείου.
 - Καθαρίστε και στεγνώστε το ψυγείο.
 - Αφήστε το συρτάρι ανοιχτό για να αποτρέψετε τον σχηματισμό μούχλας μέσα στο ψυγείο. Εάν υπάρχει, τοποθετήστε το συρτάρι του ψυγείου και την πόρτα του καταψύκτη στη χειμερινή θέση.



ΠΡΟΦΥΛΑΞΗ! Κίνδυνος τραυματισμού

- > Μη βάζετε τα δάκτυλά σας μέσα στον μεντεσέ.
- > Κλείστε και ασφαλίστε το συρτάρι του ψυγείου πριν ξεκινήσετε ένα ταξίδι.
- > Κατά τη λειτουργία, η μονάδα ψύξης στην πίσω πλευρά του ψυγείου ζεσταίνεται πάρα πολύ. Εάν το ψυγείο είναι εξοπλισμένο με γρίλιες εξαερισμού, προστατευθείτε από την επαφή με καυτά μέρη όταν αφαιρείτε τις γρίλιες εξαερισμού.

- > Το συρτάρι της συσκευής ή η πόρτα του χώρου κατάψυξης μπορούν να αποσυνδεθούν εντελώς από τη συσκευή, εάν χρησιμοποιηθεί με λανθασμένο τρόπο. Σπρώξτε το συρτάρι και την πόρτα για να κλείσουν μέχρι να ακούσετε ένα καθαρό κλικ.



ΠΡΟΣΟΧΗ! Κίνδυνος πρόκλησης ζημιάς

- > **Κίνδυνος υπερθέρμανσης!** Διασφαλίζετε πάντοτε επαρκή αερισμό, έτσι ώστε να απομακρύνεται επαρκώς η θερμότητα, που δημιουργείται κατά τη λειτουργία. Βεβαιωθείτε ότι το ψυγείο έχει επαρκή απόσταση από τοιχώματα και άλλα αντικείμενα, ώστε να διευκολύνεται η κυκλοφορία του αέρα.
- > Λάβετε υπόψη το μέγιστο φορτίο του συρταριού.
- > Μη γεμίζετε το εσωτερικό με πάγο ή υγρά.
- > Προστατέψτε το ψυγείο και τα καλώδια από τη ζέστη και την υγρασία.
- > Μην τραβάτε ποτέ το καλώδιο σύνδεσης, για να αποσυνδέσετε το φιν από την πρίζα.



ΥΠΟΔΕΙΞΗ

- > Επικοινωνήστε με τον κατασκευαστή του οχήματός σας, εάν το σύστημα διαχείρισης μπαταρίας του οχήματός σας απενεργοποιεί το ψυγείο, για να προστατέψει την μπαταρία.
- > Σε θερμοκρασίες περιβάλλοντος από 15 °C ... 25 °C επιλέξτε τη μεσαία ρύθμιση θερμοκρασίας.
- > Για αποφευχθεί η σπατάλη τροφίμων, τηρήστε τα εξής:
 - Αποφύγετε κατά το δυνατόν τις διακυμάνσεις της θερμοκρασίας. Ανοίξτε την κατάψυξη μόνο όσο συχνά και για όση ώρα είναι πραγματικά απαραίτητο. Αποθηκεύστε τα τρόφιμα κατά τέτοιο τρόπο, ώστε να μην εμποδίζεται η καλή κυκλοφορία του αέρα.
 - Βεβαιωθείτε ότι στο ψυγείο τοποθετούνται μόνο προϊόντα, τα οποία επιτρέπεται να ψύχονται στην επιλεγμένη θερμοκρασία.
 - Αποθηκεύστε τους διάφορους τύπους τροφίμων σύμφωνα με τα σχήματα.
 - Εάν η θερμοκρασία μπορεί να ρυθμιστεί: Προσαρμόστε τη θερμοκρασία στην ποσότητα και στο είδος των τροφίμων.
 - Τα τρόφιμα μπορούν εύκολα να απορροφήσουν ή να απελευθερώσουν οσμή ή γεύση. Τα τρόφιμα πρέπει πάντοτε να αποθηκεύονται καλυμμένα ή μέσα σε κλειστά δοχεία / φιάλες.

Ασφαλής εγκατάσταση του ψυγείου



ΠΡΟΕΙΔΟΠΟΙΗΣΗ! Κίνδυνος πυρκαγιάς

- > Αν χρησιμοποιήσετε στεγανοποιητική σιλικόνη ή παρεμφερές υλικό, η κατεργασία πρέπει να γίνει σωστά και χωρίς υπολείμματα. Υπάρχει κίνδυνος πυρκαγιάς, εάν ίνες σιλικόνης έρθουν σε επαφή με θερμά εξαρτήματα ή γυμνές φλόγες.
- > Μην τοποθετείτε το ψυγείο κοντά σε ανοικτές φλόγες ή σε άλλες πηγές θερμότητας (θέρμανση, φούρνος αερίου κ.α.).



ΠΡΟΣΟΧΗ! Κίνδυνος πρόκλησης ζημιάς

- > Κατά τη μεταφορά, πρέπει να κρατάτε τη συσκευή μόνο από το σώμα της.
- > Το ψυγείο είναι κατάλληλο μόνο για εγκατάσταση σε προσαρμοσμένη εσοχή. Το ψυγείο πρέπει να στερεώνεται μέσα στα έπιπλα/ντουλάπια με πλαίσιο στερέωσης ή άλλες φλάντζες, ώστε να μην υπάρχει κίνδυνος να ανατραπεί. Αφού εγκατασταθεί το ψυγείο, θα πρέπει να υπάρχει δυνατότητα πρόσβασης μόνο στην μπροστινή πλευρά του.

7 Περιεχόμενα συσκευασίας

Ποσότητα	Περιγραφή
1	Ψυγείο συμπιεστή
1	Γωνία αποστράγγισης
4	Καπάκι στερέωσης
1	Συνοπτικό εγχειρίδιο χρήσης
1	Εγχειρίδιο χρήσης (μόνο online)
1	Εγχειρίδιο τοποθέτησης

8 Πρόσθετος εξοπλισμός

Διαθέσιμος πρόσθετος εξοπλισμός (δεν περιλαμβάνονται στη συσκευασία):

Περιγραφή	Κωδικός
Πλαίσιο στερέωσης συμπεριλ. πλαισίου βάσης	
• NRXD0050	9620012877
• NRXD0060	9620012881
Πλαίσιο στερέωσης συμπεριλ. πλαισίου βάσης (μαύρο)	
• NRXD0050	9620012874
• NRXD0060	9620012875
Προσαρμογέας AC/DC	9620013449 (EU) 9620013450 (UK)

9 Προβλεπόμενη χρήση

Το ψυγείο προορίζεται για:

- Εγκατάσταση σε συρόμενα τροχόσπιτα, αυτοκινούμενα τροχόσπιτα, σκάφη και φορτηγά
- Ψύξη και αποθήκευση τροφίμων
- Αποθήκευση προκατεψυγμένων τροφίμων
- Χρήση σε εσωτερικό χώρο
- NRXD0050S, 0060S μόνο: Χρήση σε εξωτερικούς χώρους σκαφών*

*NRXD0050C, 0060C μόνο: Όταν χρησιμοποιείται σε σκάφη, η συσκευή πρέπει να εγκαθίσταται σε αίθουσα ψυχαγωγίας και όχι σε ανοιχτό κατάστρωμα.

Αυτό το ψυγείο δεν προορίζεται για εμπορική χρήση, χρήση λιανικής πώλησης ή οικιακή χρήση.

Το ψυγείο **δεν** είναι κατάλληλο για:

- Αποθήκευση φαρμάκων
- Αποθήκευση διαβρωτικών ουσιών ή ουσιών που περιέχουν διαλύτες
- Τρόφιμα ταχείας κατάψυξης

Ο χώρος κατάψυξης είναι κατάλληλος για την αποθήκευση προκατεψυγμένων τροφίμων, την αποθήκευση ή την παρασκευή παγωτού και για να φτιάχνετε παγάκια. Δεν ενδείκνυται για την κατάψυξη τροφίμων που προηγουμένως έχουν ξεπαώσει.

Το ψυγείο προορίζεται για εγκατάσταση σε ντουλάπι ή εσοχή τοποθέτησης.

Η βέλτιστη απόδοση ψύξης παρέχεται σε θερμοκρασίες περιβάλλοντος μεταξύ 16 °C ... 43 °C .

Αυτό το προϊόν είναι κατάλληλο μόνο για τον προβλεπόμενο σκοπό και την προβλεπόμενη χρήση σύμφωνα με αυτές τις οδηγίες.

Αυτό το εγχειρίδιο παρέχει πληροφορίες που είναι απαραίτητες για τη σωστή εγκατάσταση και χρήση του προϊόντος. Σε περίπτωση λανθασμένης εγκατάστασης ή/και χρήσης ή συντήρησης, θα προκύψει μη κανονιστική απόδοση και, πιθανώς, βλάβη.

Ο κατασκευαστής δεν αποδέχεται καμία ευθύνη για τυχόν τραυματισμούς ή ζημιές στο προϊόν, που οφείλονται σε:

- Λανθασμένη τοποθέτησης, συναρμολόγηση ή σύνδεση, συμπεριλαμβανομένης της υπερβολικά υψηλής τάσης
- Λανθασμένη συντήρηση ή χρήση μη αυθεντικών ανταλλακτικών εξαρτημάτων, που δεν προέρχονται από τον κατασκευαστή
- Μετατροπές στο προϊόν χωρίς τη ρητή άδεια του κατασκευαστή
- Χρήση για σκοπούς διαφορετικούς από αυτούς που περιγράφονται σε αυτό το εγχειρίδιο

H Dometic διατηρεί το δικαίωμα αλλαγής της εμφάνισης και των προδιαγραφών του προϊόντος.

10 Τεχνική περιγραφή

Το ψυγείο αυτό είναι ένα ψυγείο συμπιεστή.

Το ψυγείο είναι κατάλληλο για χρήση με τάση συνεχούς ρεύματος DC 12 V ή 24 V και συνεπώς μπορεί να χρησιμοποιηθεί επίσης για κάμπινγκ ή επάνω σε σκάφη.

Το ψυγείο μπορεί να μετατραπεί σε μονάδα AC/DC μέσω ενός κουμπωτού προσαρμογέα AC/DC (πρόσθετος εξοπλισμός).

Το ψυγείο είναι ένα συρτάρι που μπορεί να τραβηχτεί από τη λαβή και να αφαιρεθεί εντελώς από τη μονάδα για λόγους καθαρισμού. Μπορείτε να ξεχωρίζετε τα μπουκάλια ή τις συσκευασίες αναψυκτικών με τα διαχωριστικά του συρταριού, για να εξασφαλίσετε ότι δεν θα πέσουν όταν τα τραβάτε προς τα έξω. Τα διαχωριστικά του συρταριού μπορούν να αφαιρούνται και επανατοποθετούνται αναλόγως των απαιτήσεων.

Το μοντέλο αυτό διαθέτει από το εργοστάσιο έναν χώρο κατάψυξης, ο οποίος μπορεί να αφαιρεθεί και να επανατοποθετηθεί.

Η πόρτα του ψυγείου διαθέτει μηχανισμό ασφάλισης για να παραμένει σταθερά κλειστή κατά τη διάρκεια ταξιδιών και μετακινήσεων του οχήματος ή του σκάφους.

Όλα τα υλικά που χρησιμοποιούνται στο ψυγείο είναι κατάλληλα για χρήση με τρόφιμα.

Περιγραφή της συσκευής

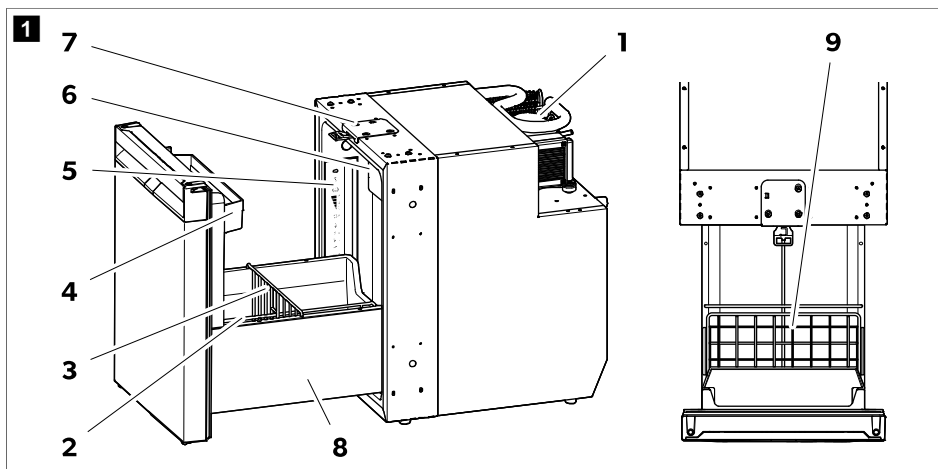

Αρ.	Επεξήγηση
1	Συμπιεστής
2	Διαχωριστικό συρταριού (κατακόρυφο)
3	Διαχωριστικό συρταριού (οριζόντιο)
4	Πάνω ράφι πόρτας
5	Πίνακας ελέγχου με οθόνη
6	Χώρος κατάψυξης
7	Ασφάλεια πόρτας για αερισμό
8	Διακοσμητικό πλαϊνό πάνελ συρταριού
9	Ράφι πόρτας

Στοιχεία χειρισμού και ενδείξεων

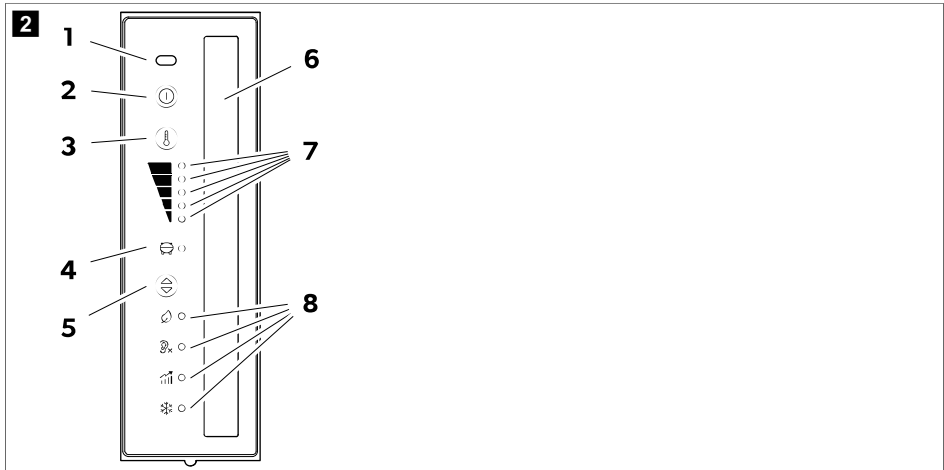

Αρ.	Επεξήγηση
1	Αισθητήρας υπερύθρων ανοίγματος πόρτας
2	Ⓞ Πλήκτρο ON/OFF
3	Ⓢ Πλήκτρο ρύθμισης επιπέδου ψύξης
4	Ενδεικτική λυχνία LED συμπιεστή και σφάλματος
5	Ⓢ Πλήκτρο τρόπου λειτουργίας
6	Εσωτερικός φωτισμός
7	Ενδεικτικές λυχνίες LED επιπέδου ψύξης <ul style="list-style-type: none"> Επίπεδο ψύξης 5 Επίπεδο ψύξης 4 Επίπεδο ψύξης 3 Επίπεδο ψύξης 2 Επίπεδο ψύξης 1
8	Ενδεικτικές λυχνίες LED τρόπου λειτουργίας

Ενδεικτική λυχνία LED συμπιεστή και σφάλματος





Η ενδεικτική λυχνία LED συμπιεστή και σφάλματος απεικονίζει την κατάσταση λειτουργίας του συμπιεστή ή καταδεικνύει σφάλμα:

Color	Περιγραφή
Λευκό	Συμπιεστής ενεργοποιημένος

Color	Περιγραφή
Πορτοκαλί	Συμπιεστής απενεργοποιημένος
Πορτοκαλί (αναβόσβημα)	Σφάλμα (βλ. κεφάλαιο 'Ενδειξη σφαλμάτων στη σελίδα 604)

Ενδεικτικές λυχνίες LED τρόπου λειτουργίας

Οι ενδεικτικές λυχνίες LED τρόπου λειτουργίας καταδεικνύουν τις παρακάτω επιλογές ρύθμισης:

Σύμβολο	Περιγραφή
	Λειτουργία ECO: Λειτουργία με μειωμένη κατανάλωση ενέργειας. Επίπεδο ψύξης 1 – 3
	Λειτουργία QUIET: Λειτουργία με μειωμένη στάθμη θορύβου. Επίπεδο ψύξης 1 – 4
	Λειτουργία απόδοσης (PERFORMANCE): Επίπεδο ψύξης 1 – 5
	Λειτουργία κατάψυξης (FREEZER): Λειτουργία με αφαίρεση του χώρου κατάψυξης. Ολόκληρος ο εσωτερικός χώρος του ψυγείου ψύχεται στους –6 °C .

11.1 Πριν από την πρώτη χρήση



ΥΠΟΔΕΙΞΗ

- Μην αποθηκεύετε προϊόντα στο ψυγείο κατά τις πρώτες 4 ώρες μετά από τη θέση του σε λειτουργία.
 - Κατά την πρώτη έναρξη χρήσης του ψυγείου ενδέχεται να δημιουργηθούν οσμές, οι οποίες εξουδετερώνονται μετά από μερικές ώρες. Εξαερίζετε καλά τον χώρο διαβίωσης.
 - Η ψυκτική ισχύς μπορεί να επηρεαστεί από:
 - Τη θερμοκρασία περιβάλλοντος (π.χ. όταν το όχημα είναι εκτεθειμένο σε άμεση ηλιακή ακτινοβολία)
 - Την ποσότητα των τροφίμων, που πρέπει να ψυχθούν
 - Τη συχνότητα ανοίγματος της πόρτας
- Καθαρίστε το εσωτερικό του ψυγείου για λόγους υγιεινής (βλ. κεφάλαιο Καθαρισμός και φροντίδα στη σελίδα 597).
- Σταθεμέυστε το όχημα σε οριζόντια επιφάνεια, ειδικά πριν από την έναρξη χρήσης και την πλήρωση του ψυγείου πριν από ταξίδι.

Ρύθμιση της ασφάλειας της πόρτας

Μπορείτε να προσαρμόσετε την ασφάλεια της πόρτας στο πάνω μέρος του ψυγείου, για να ρυθμίσετε το πλάτος κλεισίματος του συρταριού ( σχ. 3 στη σελίδα 587).

1. Αφού κλείσετε και κλειδώσετε το συρτάρι, προσπαθήστε να το ανοίξετε χωρίς να χρησιμοποιήσετε τη λαβή τραβώντας τις πλευρές.
2. Μετρήστε πόσο ανοίγει η πόρτα όταν την τραβάτε ( σχ. 3 στη σελίδα 587, 1.).

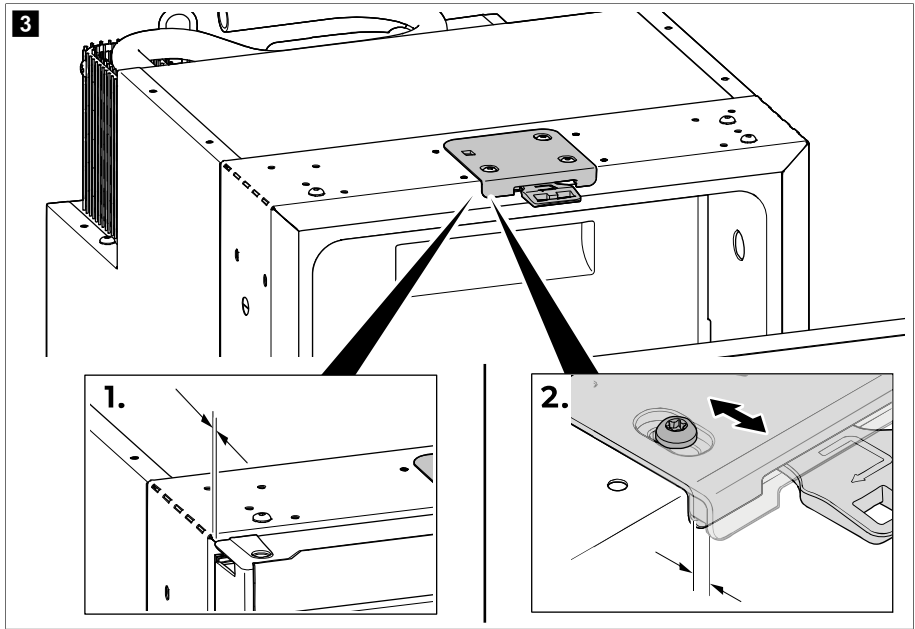

3. Εάν το συρτάρι ανοίγει ή η απόσταση κατά το άνοιγμα είναι μεγαλύτερη από 5 mm, ρυθμίστε τη θέση ασφάλισης της πόρτας μέχρι η απόσταση κατά το άνοιγμα να φτάσει στα 2 ... 5 mm (βλ. σχ. 3 στη σελίδα 587, 2.).



ΥΠΟΔΕΙΞΗ Αφού ρυθμίσετε την ασφάλεια της πόρτας, βεβαιωθείτε ότι η το συρτάρι ασφαλίζει σωστά όταν κλείνει (βλ. κεφάλαιο Κλείσιμο και ασφάλιση του ψυγείου στη σελίδα 589).

11.2 Πληροφορίες για την αποθήκευση τροφίμων



ΠΡΟΦΥΛΑΞΗ! Κίνδυνος για την υγεία

Εάν το ψυγείο εκτεθεί σε θερμοκρασία περιβάλλοντος χαμηλότερη από 10 °C για μεγάλο χρονικό διάστημα, δεν μπορεί πλέον να διασφαλιστεί η ρύθμιση θερμοκρασίας του χώρου κατάψυξης. Έτσι μπορεί να προκληθεί αύξηση της θερμοκρασίας του χώρου κατάψυξης και ξεπάγωμα των αποθηκευμένων προϊόντων.



ΠΡΟΣΟΧΗ! Κίνδυνος πρόκλησης ζημιάς

Μη βάζετε στον χώρο κατάψυξης ανθρακούχα ποτά.

Για αποφευχθεί η σπατάλη τροφίμων, τηρήστε τα εξής:

- Αποφύγετε κατά το δυνατόν τις διακυμάνσεις της θερμοκρασίας. Ανοίγετε το ψυγείο μόνο όσο συχνά και για όσο χρονικό διάστημα είναι απαραίτητο, για να αποφεύγεται σημαντική αύξηση της θερμοκρασίας στους χώρους του ψυγείου. Αποθηκεύστε τα τρόφιμα κατά τέτοιο τρόπο, ώστε να μην εμποδίζεται η καλή κυκλοφορία του αέρα.

- Πρέπει να ελέγχετε εάν η ψυκτική ισχύς του ψυγείου ανταποκρίνεται στις απαιτήσεις των τροφίμων που θέλετε να ψύξετε.
- Βεβαιωθείτε ότι στο ψυγείο τοποθετούνται μόνο προϊόντα, τα οποία επιτρέπεται να ψύχονται στην επιλεγμένη θερμοκρασία.
- Εάν η θερμοκρασία μπορεί να ρυθμιστεί: Προσαρμόστε τη θερμοκρασία στην ποσότητα και στο είδος των τροφίμων.
- Αποθηκεύστε τους διάφορους τύπους τροφίμων σύμφωνα με τα σχήματα.
- Τα τρόφιμα μπορούν εύκολα να απορροφήσουν ή να απελευθερώσουν οσμή ή γεύση. Τα τρόφιμα πρέπει πάντοτε να αποθηκεύονται καλυμμένα ή μέσα σε κλειστά δοχεία / φιάλες.
- Αποθηκεύστε τα τρόφιμα σύμφωνα με την απεικόνιση.

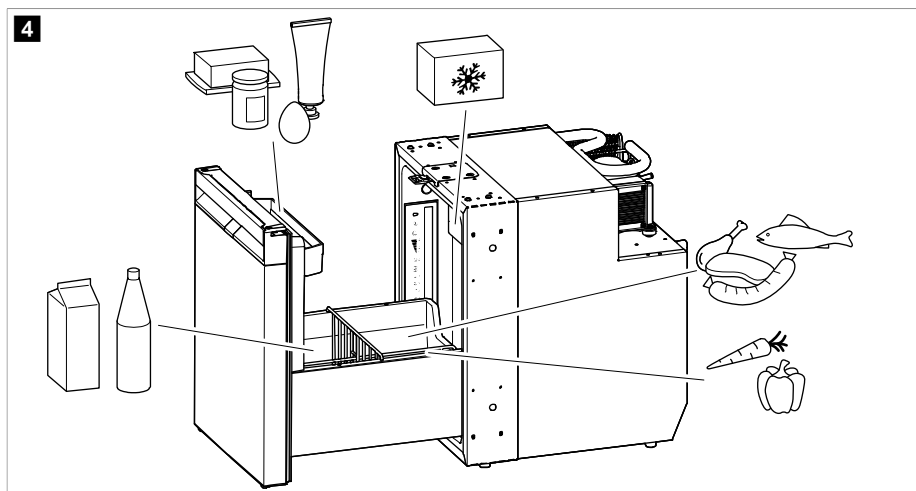

11.3 Εξοικονόμηση ενέργειας

- Ανοίξτε το ψυγείο μόνο όσο συχνά και για όση ώρα είναι πραγματικά απαραίτητο.
- Αφήστε τα ζεστά τρόφιμα να κρυώσουν, πριν τα τοποθετήσετε στη συσκευή για να τα ψύξετε.
- Πραγματοποιήστε απόψυξη του ψυγείου, μόλις σχηματιστεί στρώμα πάγου.
- Αποφύγετε τις αναίτια υπερβολικά χαμηλές ρυθμίσεις της θερμοκρασίας.
- Για τη βέλτιστη κατανάλωση ενέργειας, τοποθετήστε τα ράφια και τα συρτάρια στη θέση που είχαν κατά την παράδοση της συσκευής.
- Πρέπει να βεβαιώνεστε σε τακτική βάση ότι το λάστιχο στεγανοποίησης της πόρτας εφαρμόζει σωστά.
- Καθαρίζετε ανά τακτά χρονικά διαστήματα τη σκόνη και τους ρύπους από τον συμπυκνωτή.

11.4 Άνοιγμα του ψυγείου

- > Για να ανοίξετε το ψυγείο, ακολουθήστε τη διαδικασία που υποδεικνύεται.

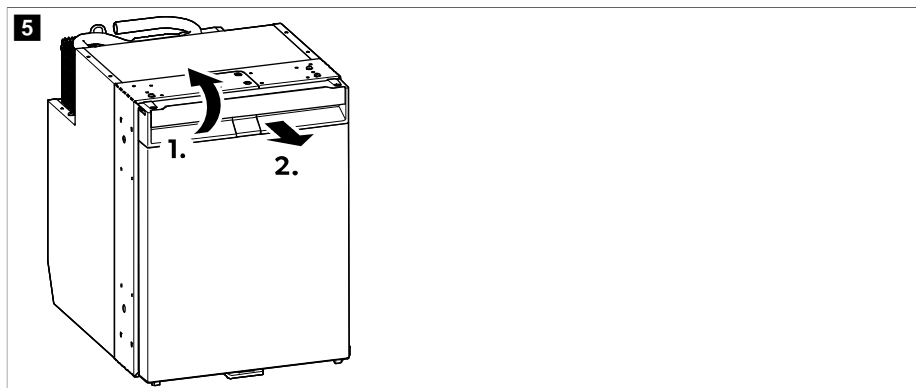

11.5 Κλείσιμο και ασφάλιση του ψυγείου



ΠΡΟΦΥΛΑΞΗ! Κίνδυνος τραυματισμού

Εάν η πόρτα δεν είναι ασφαλισμένη σωστά, πιέστε προσεκτικά την πόρτα στην επάνω και στην κάτω πλευρά, μέχρι να ασφαλίσει στη θέση της.



ΥΠΟΔΕΙΞΗ Η πόρτα του ψυγείου διαθέτει έναν μηχανισμό ασφάλισης, ο οποίος χρησιμοποιείται επίσης για την προστασία του κατά τη μεταφορά.

- > NRXD0050C, 0060C: Πιέστε την πόρτα, μέχρι να ακουστεί ο χαρακτηριστικός ήχος κλικ στην επάνω πλευρά.

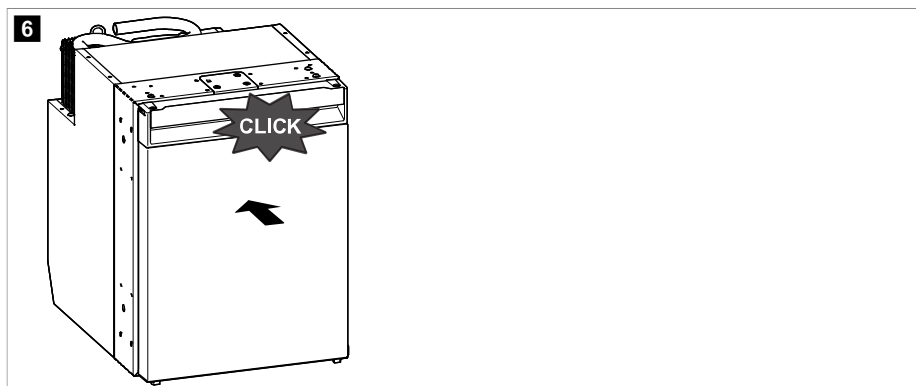

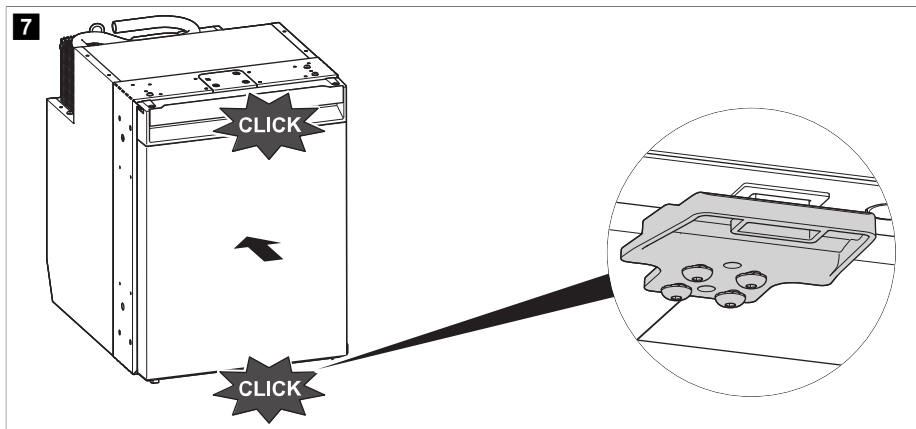

- > NRXD0050S, NRX0060S: Πιέστε την πόρτα, μέχρι να ακουστεί ο χαρακτηριστικός ήχος κλικ στην επάνω και στην κάτω πλευρά.



- ✓ Η πόρτα έχει πλέον κλείσει και ασφαλίσει.

11.6 Ενεργοποίηση και απενεργοποίηση

i **ΥΠΟΔΕΙΞΗ** Το ψυγείο πρέπει να απενεργοποιείται πάντοτε, εάν δεν πρόκειται να χρησιμοποιηθεί για μεγάλο χρονικό διάστημα.

- > Για να το ενεργοποιήσετε, πιέστε και κρατήστε πατημένο το πλήκτρο  για τουλάχιστον 2 s .
- ✓ Το ψυγείο ενεργοποιείται με τη τελευταία επιλεγμένη ρύθμιση επιπέδου ψύξης και λειτουργία.
- > Για να το απενεργοποιήσετε, πιέστε και κρατήστε πατημένο το πλήκτρο  για τουλάχιστον 2 s .

11.7 Ρύθμιση των τρόπων λειτουργίας

i **ΥΠΟΔΕΙΞΗ** Όταν χρησιμοποιείτε τη λειτουργία ECO, PERFORMANCE ή FREEZER, το σύστημα παραμένει σε αυτήν τη λειτουργία μέχρι να γίνουν περαιτέρω αλλαγές.

- > Για να ρυθμίσετε τον τρόπο λειτουργίας, πιέστε επαναλαμβανόμενα το πλήκτρο , μέχρι να ανάψει η ενδεικτική λυχνία LED τρόπου λειτουργίας για τον επιθυμητό τρόπο λειτουργίας.

Χρήση της λειτουργίας ECO

Όταν είναι ενεργοποιημένη η οικονομική λειτουργία ECO, το ψυγείο λειτουργεί με μειωμένη κατανάλωση ενέργειας στα επίπεδα ψύξης 1 – 3.

- ✓ Η ενδεικτική λυχνία LED τρόπου λειτουργίας για τη λειτουργία ECO  και η ενδεικτική λυχνία LED επιπέδου ψύξης για το επιλεγμένο επίπεδο ψύξης ανάβουν.

Χρήση της λειτουργίας QUIET

Όταν είναι ενεργοποιημένη η λειτουργία QUIET, το ψυγείο λειτουργεί με μειωμένη στάθμη θορύβου στα επίπεδα ψύξης 1 – 4.



ΥΠΟΔΕΙΞΗ

- Η λειτουργία QUIET δεν είναι διαθέσιμη, όταν το ψυγείο λειτουργεί με τη λειτουργία FREEZER.
- Όταν χρησιμοποιείται η λειτουργία QUIET, το ψυγείο παραμένει σε αυτόν τον τρόπο λειτουργίας για 8 h και, στη συνέχεια, επιστρέφει στον προηγούμενο επιλεγμένο τρόπο λειτουργίας (λειτουργία ECO ή PERFORMANCE).

- ✓ Η ενδεικτική λυχνία LED τρόπου λειτουργίας για τη λειτουργία QUIET (Ⓚ) και η ενδεικτική λυχνία LED επιπέδου ψύξης για το επιλεγμένο επίπεδο ψύξης ανάβουν.

Χρήση της λειτουργίας PERFORMANCE

Όταν είναι ενεργοποιημένη η λειτουργία PERFORMANCE, το ψυγείο λειτουργεί με την κανονική του λειτουργία στα επίπεδα ψύξης 1 – 5.

- ✓ Η ενδεικτική λυχνία LED τρόπου λειτουργίας για τη λειτουργία PERFORMANCE (Ⓜ) και η ενδεικτική λυχνία LED επιπέδου ψύξης για το επιλεγμένο επίπεδο ψύξης ανάβουν.

Χρήση της λειτουργίας FREEZER

Όταν είναι ενεργοποιημένη η λειτουργία FREEZER, ο χώρος του ψυγείου ψύχεται έως τους -6°C .



ΥΠΟΔΕΙΞΗ Για βέλτιστη χρήση της λειτουργίας FREEZER, αφαιρέστε τον χώρο της κατάψυξης. Αφού αφαιρεθεί ο χώρος της κατάψυξης, η επιθυμητή θερμοκρασία των -6°C επιτυγχάνεται πολύ πιο γρήγορα και ολόκληρο το εσωτερικό του ψυγείου μπορεί να ψύχεται έως τους -6°C .

- ✓ Η ενδεικτική λυχνία LED τρόπου λειτουργίας για τη λειτουργία FREEZER (❄) και όλες οι ενδεικτικές λυχνίες LED επιπέδου ψύξης ανάβουν σταθερά.

11.8 Ρύθμιση του επιπέδου ψύξης

- > Για να ρυθμίσετε το επίπεδο ψύξης, πατήστε το πλήκτρο (Ⓜ) επαναλημμένα, μέχρι να φτάσετε στο επιθυμητό επίπεδο ψύξης.

11.9 Επανατοποθέτηση των διαχωριστικών του συρταριού

Τα διαχωριστικά του συρταριού και ο δίσκος μπορούν να αφαιρούνται και επανατοποθετούνται αναλόγως των απαιτήσεων.

- > Για να επανατοποθετήσετε όπως θέλετε τα διαχωριστικά του συρταριού και τον δίσκο, ακολουθήστε τη διαδικασία που υποδεικνύεται.

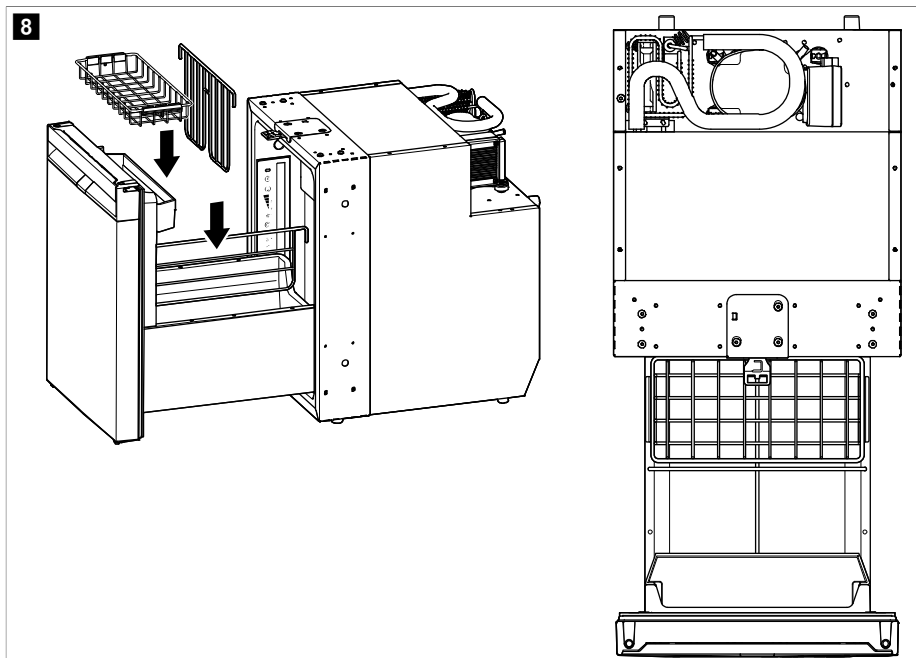

11.10 Αφαίρεση του χώρου κατάψυξης



ΠΡΟΣΟΧΗ! Κίνδυνος πρόκλησης ζημιάς

- > Κλείστε την πόρτα του χώρου κατάψυξης, για να αφαιρέσετε τον χώρο κατάψυξης.
- > Πιάστε τον χώρο κατάψυξης από την κάτω πλευρά. Μην τραβάτε την πόρτα του χώρου κατάψυξης.
- > Αποθηκεύστε τον χώρο κατάψυξης σε έναν ασφαλή χώρο χωρίς υγρασία.

> Για να αφαιρέσετε τον χώρο κατάψυξης, ακολουθήστε την απεικόνιση.

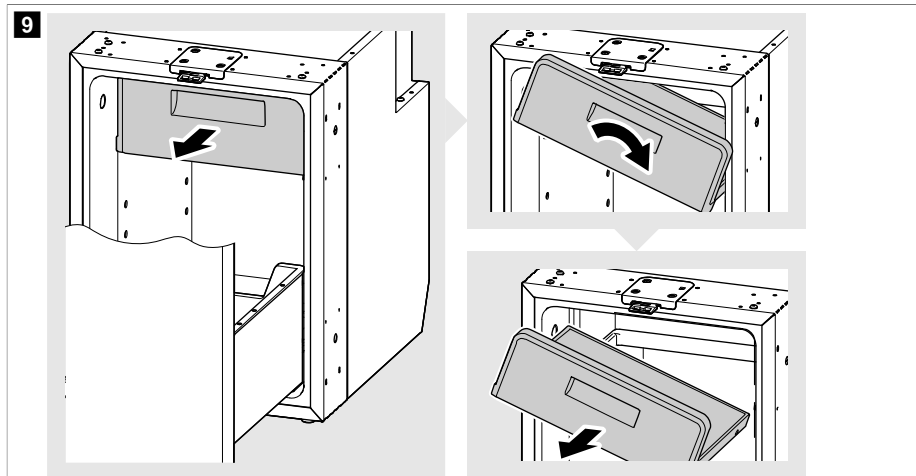

11.11 Απόσπαση και τοποθέτηση του συρταριού

Απόσπαση συρταριού



ΠΡΟΣΟΧΗ! Κίνδυνος πρόκλησης ζημιάς

Αδειάστε το συρτάρι προτού το αποσπάσετε.

1. Τραβήξτε το συρτάρι εντελώς έξω και χαλαρώστε τις βίδες πίσω από την πόρτα στο πλευρικό πάνελ και στις δύο πλευρές (2.).

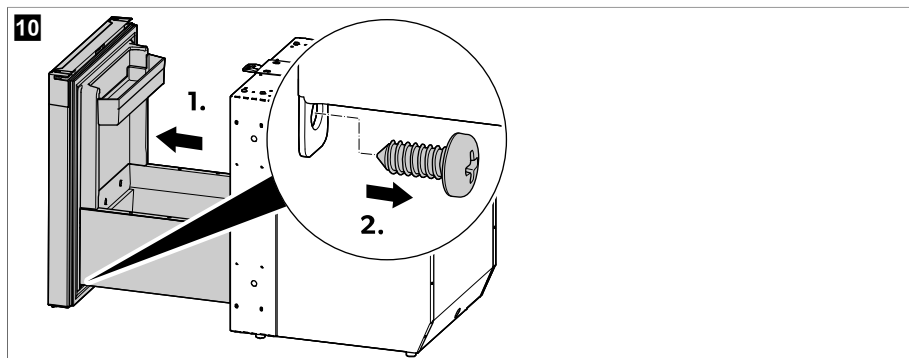

2. Αφαιρέστε τα πλευρικά πάνελ. Για να το κάνετε αυτό, πιέστε το πρώτο πλευρικό πάνελ προς το εσωτερικό του ψυγείου για να το απελευθερώσετε από τους γάντζους συγκράτησης (1.). Επαναλάβετε τη διαδικασία στην άλλη πλευρά με το δεύτερο πλευρικό πάνελ.

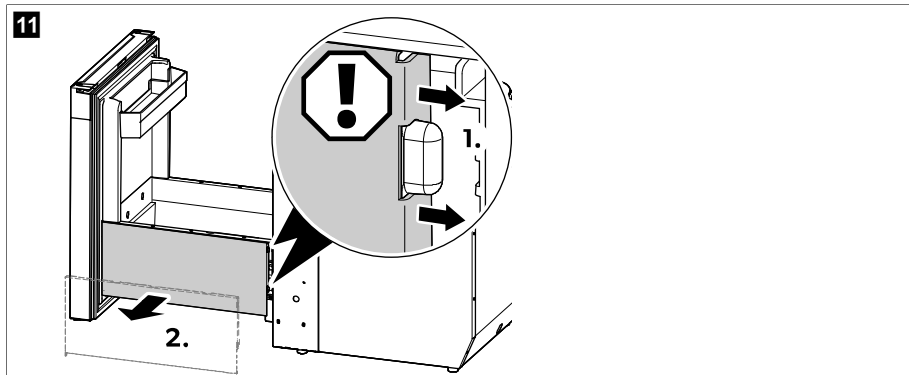

3. Πιέστε το μοχλό στη μία πλευρά προς τα πάνω και ταυτόχρονα πιέστε το μοχλό στην άλλη πλευρά προς τα κάτω και τραβήξτε προσεκτικά έξω το συρτάρι.

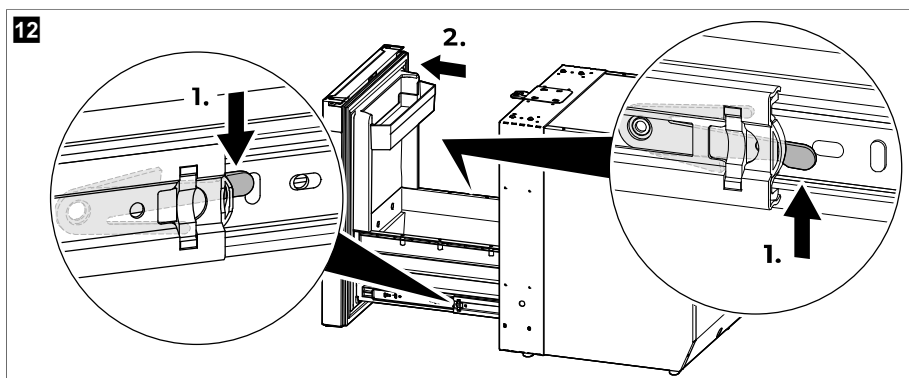

Τοποθέτηση του συρταριού



ΠΡΟΣΟΧΗ! Κίνδυνος πρόκλησης ζημιάς

- > Κατά την ευθυγράμμιση των ραγών του συρταριού με τις ράγες του εσωτερικού του ψυγείου, φροντίστε να διατηρείτε το συρτάρι σε οριζόντια θέση για να μην προκληθεί ζημιά στις ράγες.
 - > Μην τοποθετείτε το συρτάρι ενώ είναι γεμάτο.
1. Τραβήξτε προς τα έξω μέχρι τη μέση τη μία από τις ράγες του εσωτερικού του ψυγείου και σπρώξτε προς τα μέσα την άλλη ράγα του εσωτερικού του ψυγείου μέχρι να τεματίσει.

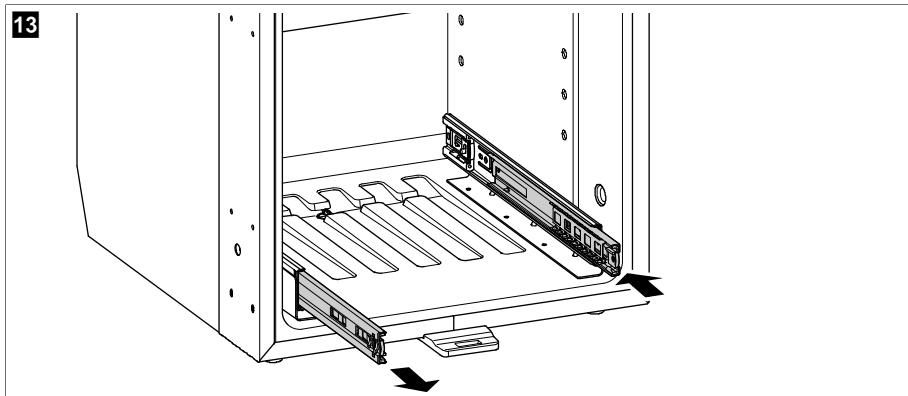

2. Ευθυγραμμίστε την αυλάκωση της εκτεταμένης ράγας του εσωτερικού του ψυγείου με τον οδηγό της αντίστοιχης ράγας του συρταριού. Πιέστε τη ράγα του συρταριού πάνω στη ράγα του εσωτερικού του ψυγείου μέχρι να συνδεθούν οι δύο ράγες και να αρχίσουν να γλιστρούν εύκολα η μία πάνω στην άλλη.

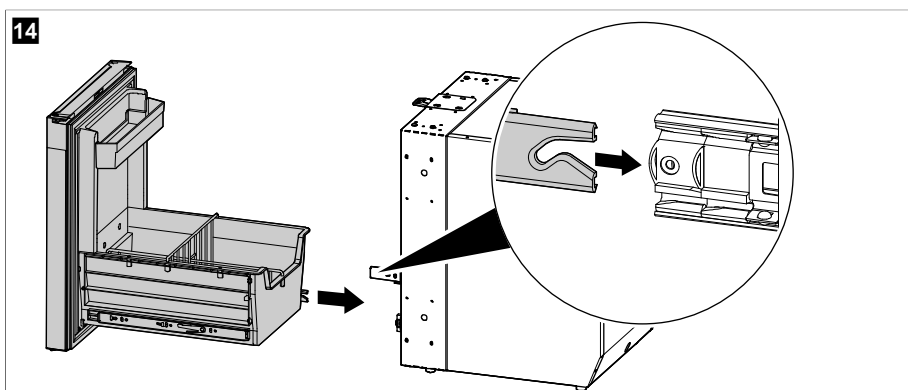

3. Σύρετε προσεκτικά το συρτάρι προς τα μέσα πάνω στις συνδεδεμένες ράγες και ευθυγραμμίστε την αυλάκωση της συνεπτυγμένης ράγας του εσωτερικού του ψυγείου με τον οδηγό της αντίστοιχης ράγας του συρταριού. Πιέστε τη ράγα του συρταριού πάνω στη ράγα του εσωτερικού του ψυγείου μέχρι να συνδεθούν οι δύο ράγες και να αρχίσουν να γλιστρούν εύκολα η μία πάνω στην άλλη.

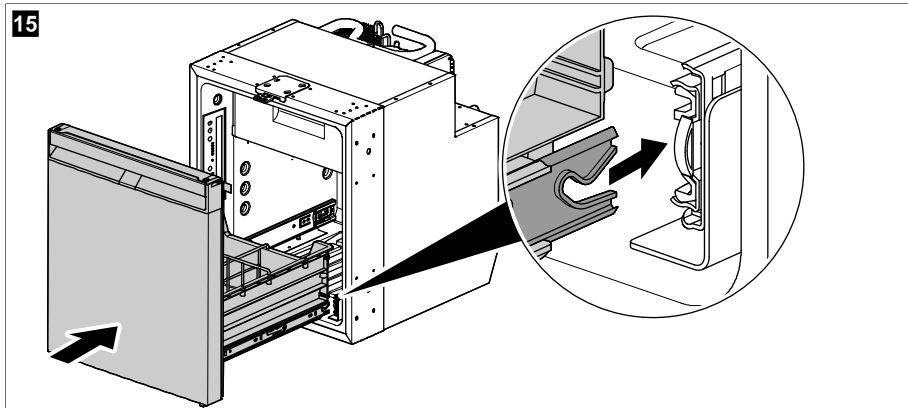

4. Ανοίξτε και κλείστε το συρτάρι αρκετές φορές σύροντάς το, για να βεβαιωθείτε ότι γλιστρά εύκολα.



ΠΡΟΣΟΧΗ! Κίνδυνος πρόκλησης ζημιάς

Εάν το συρτάρι δεν γλιστρά εύκολα πάνω στις ράγες, ο οδηγός της ράγας του συρταριού δεν έχει εδραστεί σωστά στην αυλάκωση της ράγας του εσωτερικού του ψυγείου. Αποσπάστε και ευθυγραμμίστε ξανά τις ράγες μέχρι να αρχίσουν να γλιστρούν εύκολα η μία πάνω στην άλλη. Μην επιχειρήσετε να συνδέσετε τις ράγες με δύναμη ή να μετακινήσετε με δύναμη το συρτάρι πάνω στις ράγες.

5. Στερεώστε τα πλευρικά πάνελ. Για να το κάνετε αυτό, τοποθετήστε το πρώτο πλευρικό πάνελ στη θέση του και πιέστε το πάνω στο άγκιστρο συγκράτησης. Επαναλάβετε τη διαδικασία στην άλλη πλευρά με το δεύτερο πλευρικό πάνελ.

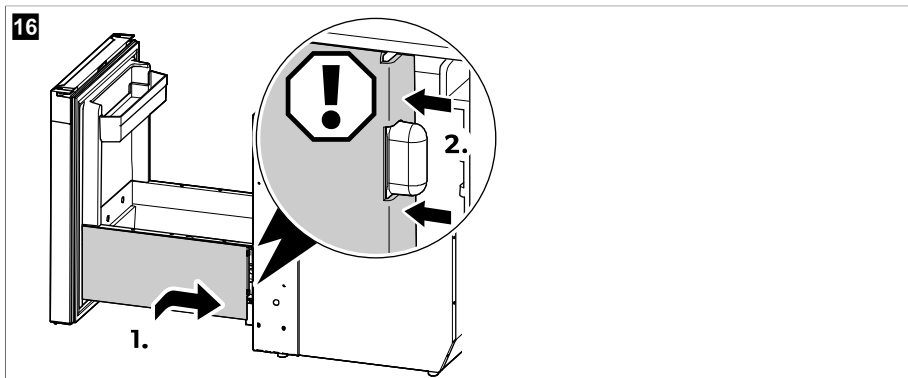

6. Τοποθετήστε και σφίξτε τις βίδες πίσω από την πόρτα στο πλευρικό πάνελ και στις δύο πλευρές.

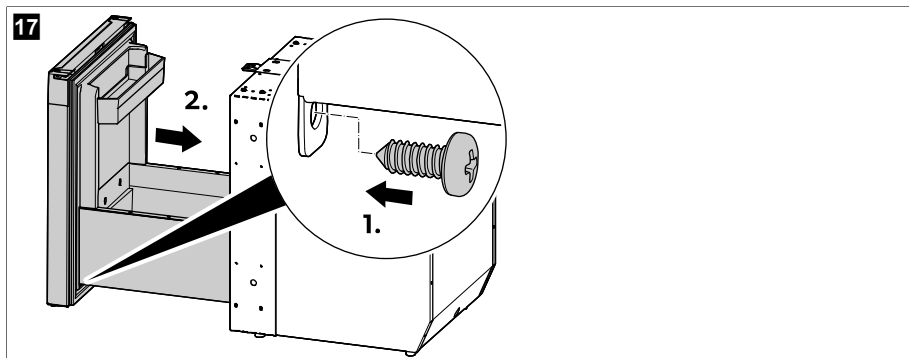

11.12 Εγκατάσταση του τροφοδοτικού AC/DC (προαιρετικό εξάρτημα)



Μπορείτε να βρείτε το πλήρες εγχειρίδιο εγκατάστασης και λειτουργίας του τροφοδοτικού AC/DC online στην ηλεκτρονική διεύθυνση qr.dometic.com/bfgpsL.

> Για την τοποθέτηση του προσαρμογέα AC/DC (πρόσθετος εξοπλισμός) ακολουθήστε την απεικόνιση.

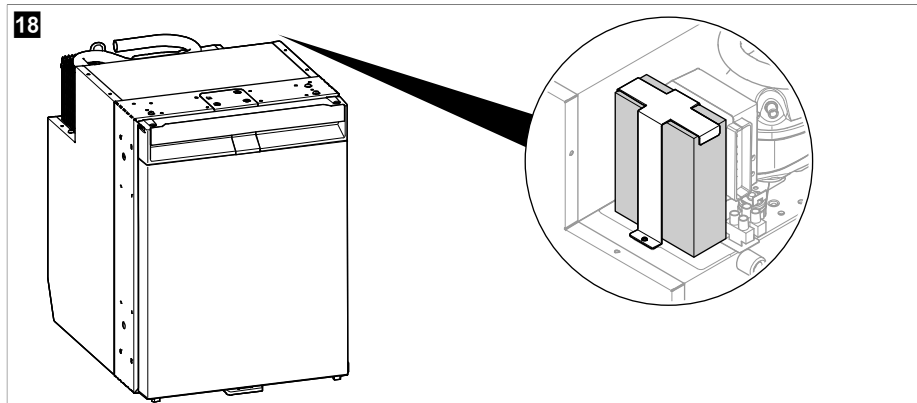

12 Καθαρισμός και φροντίδα



ΠΡΟΕΙΔΟΠΟΙΗΣΗ! Κίνδυνος ηλεκτροπληξίας

Αποσυνδέετε πάντοτε το ψυγείο από την τροφοδοσία ενέργειας, πριν από τις εργασίες καθαρισμού και συντήρησης.

**ΠΡΟΣΟΧΗ! Κίνδυνος πρόκλησης ζημιάς**

- > Για τον καθαρισμό μη χρησιμοποιείτε τριβικά καθαριστικά μέσα ή σκληρά αντικείμενα.
- > Μη χρησιμοποιείτε ποτέ σκληρά ή αιχμηρά εργαλεία για την αφαίρεση στρωμάτων πάγου ή την αποκόλληση παγωμένων αντικειμένων.
- > Προσέξτε να μη στάξει καθόλου νερό μέσα στα λάστιχα στεγανοποίησης. Διαφορετικά μπορεί να προκληθεί ζημιά στα ηλεκτρονικά εξαρτήματα.

**ΠΡΟΣΟΧΗ! Κίνδυνος πρόκλησης ζημιάς**

Η φωτεινή πηγή μπορεί να αντικατασταθεί μόνο από τον κατασκευαστή, έναν τεχνικό του τμήματος εξυπηρέτησης πελατών ή έναν άλλο τεχνικό με παρόμοια εξειδίκευση, για να αποφευχθούν τυχόν κίνδυνοι.

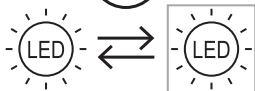

ΥΠΟΔΕΙΞΗ Εάν χρειάζεται, αφαιρέστε το συρτάρι για να καθαρίσετε καλά το εσωτερικό του ψυγείου (βλ. κεφάλαιο Απόσπαση και τοποθέτηση του συρταριού στη σελίδα 593).

- > Καθαρίζετε το εσωτερικό και την εξωτερική πλευρά του ψυγείου σε τακτική βάση με ένα υγρό πανί καθώς και μόλις λερωθεί. Μετά από τον καθαρισμό, σκουπίστε το ψυγείο με ένα στεγνό πανί.
- > Ελέγξτε ανά τακτικά διαστήματα τον σωλήνα αποστράγγισης συμπυκνωμάτων.
Καθαρίστε τον σωλήνα αποστράγγισης συμπυκνωμάτων, όταν απαιτείται. Εάν έχει βουλώσει, το νερό συμπύκνωσης συγκεντρώνεται στο κάτω μέρος του ψυγείου.
- > Καθαρίζετε τακτικά τη σκόνη και τους ρύπους από τον συμπυκνωτή με ένα υγρό πανί.

Κύκλωμα ψυκτικού μέσου

Το κύκλωμα ψυκτικού μέσου δεν χρειάζεται συντήρηση.

Απόψυξη ψυγείου**ΠΡΟΣΟΧΗ! Κίνδυνος πρόκλησης ζημιάς**

Μη χρησιμοποιείτε μηχανικά ή άλλα βοηθητικά μέσα, για να επιταχύνετε τη διαδικασία απόψυξης.



ΥΠΟΔΕΙΞΗ Με την πάροδο του χρόνου σχηματίζεται πάγος στο πίσω τοίχωμα, στο εσωτερικό του ψυγείου. Εάν αυτό το στρώμα πάγου φτάσει σε πάχος περίπου 3 mm, πραγματοποιήστε απόψυξη του ψυγείου.

> Για την απόψυξη του ψυγείου, ακολουθήστε την απεικόνιση.

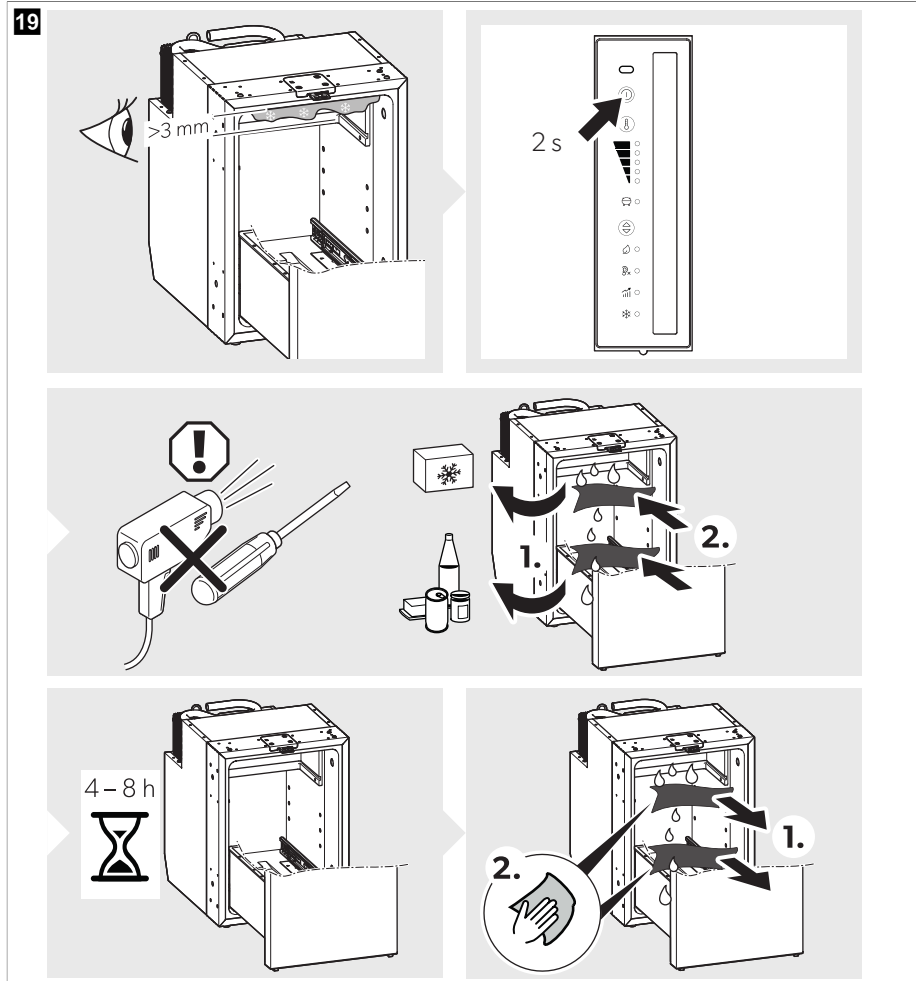

Τοποθέτηση της πόρτας του ψυγείου στη θέση αποθήκευσης



ΠΡΟΦΥΛΑΞΗ! Κίνδυνος τραυματισμού

Η θέση αποθήκευσης δεν επιτρέπεται να χρησιμοποιείται κατά την κίνηση του οχήματος.



ΥΠΟΔΕΙΞΗ Εάν δεν πρόκειται να χρησιμοποιήσετε το ψυγείο για μεγαλύτερο χρονικό διάστημα, τοποθετήστε την πόρτα του ψυγείου στη θέση αποθήκευσης. Με τον τρόπο αυτό αποτρέπεται η δημιουργία μούχλας.

> Πραγματοποιήστε απόψυξη του ψυγείου (βλ. Απόψυξη ψυγείου στη σελίδα 598).

> Τοποθετήστε την πόρτα του ψυγείου στη θέση αποθήκευσης σύμφωνα με την απεικόνιση.

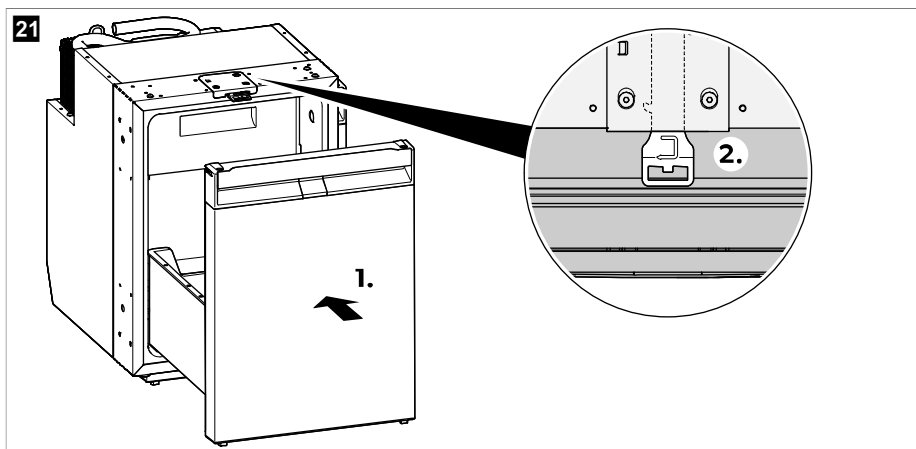
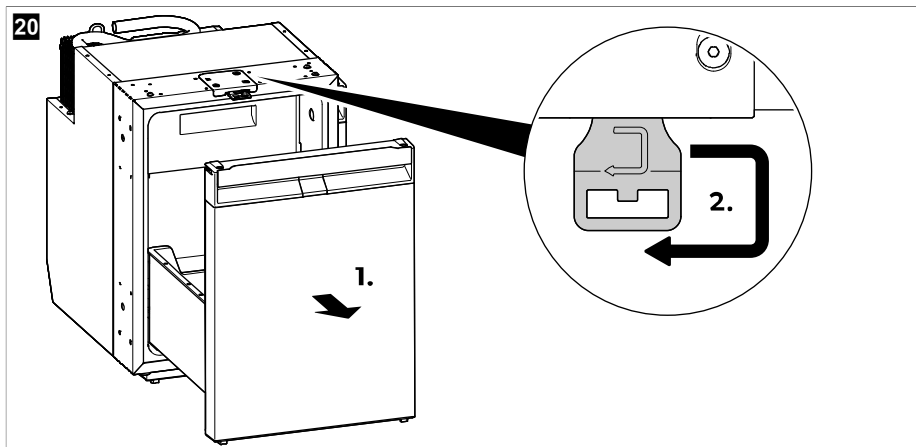

13 Αντιμετώπιση βλαβών



ΥΠΟΔΕΙΞΗ Για την ασφαλή λειτουργία μονάδων κατανάλωσης τάσης 12V σε συρόμενο τροχόσπιτο κατά την κίνηση του οχήματος, πρέπει να διασφαλίζεται ότι το ρυμουλκό όχημα παρέχει επαρκή τάση. Σε ορισμένα οχήματα, το σύστημα διαχείρισης μπαταρίας ενδέχεται να απενεργοποιήσει αυτόματα τις μονάδες κατανάλωσης, για να προστατέψει την μπαταρία. Ενημερωθείτε σχετικά με αυτό από τον κατασκευαστή του οχήματος.

22

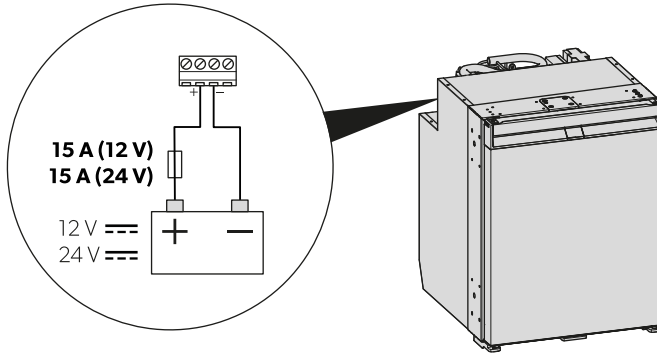

πρόβλημα	Αιτία	Προτεινόμενη θεραπεία
Το ψυγείο δεν λειτουργεί.	Η ασφάλεια στο καλώδιο συνεχούς ρεύματος είναι καμμένη.	> Αντικαταστήστε την ασφάλεια (▶ σχ. 22 στη σελίδα 601).
	Η ασφάλεια του οχήματος είναι καμμένη.	> Αντικαταστήστε την ασφάλεια του οχήματος. Ανατρέξτε στο εγχειρίδιο χρήσης του οχήματός σας.
	Η μπαταρία του οχήματος έχει αποφορτιστεί.	> Ελέγξτε την μπαταρία και φορτίστε την.
	Ο διακόπτης ανάφλεξης δεν είναι ενεργοποιημένος.	> Ενεργοποιήστε τον διακόπτη ανάφλεξης.
	Η θερμοκρασία του συμπιεστή είναι πολύ χαμηλή (< 0 °C).	> Κλείστε / καλύψτε εντελώς όλα τα εξωτερικά πλέγματα αερισμού με μονωτικό υλικό.
	Το ψυγείο απενεργοποιείται αυτόματα σε περίπτωση ανεπαρκούς τάσης. (Τερματισμός τάσης αποφόρτισης: 10,4 V)	> Φορτίστε την μπαταρία. Το ψυγείο θα επανεκκινηθεί αυτόματα. (Τάση επανεκκίνησης: 11,7 V)
Κακή ψύξη, αύξηση της θερμοκρασίας εσωτερικού χώρου. Ο συμπιεστής λειτουργεί συνεχώς.	Ανεπαρκής αερισμός γύρω από την ψυκτική μονάδα.	> Βεβαιωθείτε ότι δεν έχουν φράξει τα πλέγματα αερισμού. > Μετακινήστε το ψυγείο σε μια άλλη θέση.
	Τα εσωτερικά τοιχώματα έχουν επικαλυφθεί με πάγο.	> Ελέγξτε εάν κλείνει σωστά η πόρτα του ψυγείου. > Βεβαιωθείτε ότι το λάστιχο στεγανοποίησης του ψυγείου εφαρμόζει σωστά και δεν έχει υποστεί ζημιά.

πρόβλημα	Αιτία	Προτεινόμενη θεραπεία
		> Πραγματοποιήστε απόψυξη του ψυγείου (βλ. Απόψυξη ψυγείου στη σελίδα 598).
	Έχει ρυθμιστεί πολύ υψηλή θερμοκρασία.	> Ρυθμίστε μια χαμηλότερη θερμοκρασία.
	Η θερμοκρασία περιβάλλοντος είναι πολύ υψηλή.	> Αφαιρέστε για λίγο το πλέγμα αερισμού, ώστε ο ζεστός αέρας να μπορεί να διαφύγει ταχύτερα.
	Στο ψυγείο τοποθετήθηκε ταυτόχρονα πολύ μεγάλη ποσότητα τροφίμων.	> Αφαιρέστε μερικά τρόφιμα.
	Στο ψυγείο τοποθετήθηκε ταυτόχρονα πολύ μεγάλη ποσότητα ζεστών τροφίμων.	> Αφαιρέστε τα ζεστά τρόφιμα και αφήστε τα πρώτα να κρυώσουν, πριν τα ξαναβάλετε στο ψυγείο.
	Το ψυγείο δεν έχει λειτουργήσει ακόμη για πολύ ώρα.	> Ελέγξτε ξανά τη θερμοκρασία μετά από 4 h / 5 h .
	Ο συμπυκνωτής παρουσιάζει ρύπανση.	> Καθαρίστε τον συμπυκνωτή (βλέπε κεφάλαιο Καθαρισμός και φροντίδα στη σελίδα 597).
	Ο ανεμιστήρας είναι ελαττωματικός.	> Επικοινωνήστε με έναν εξουσιοδοτημένο τεχνικό του τμήματος εξυπηρέτησης πελατών.
Κακή ψύξη, αύξηση της θερμοκρασίας εσωτερικού χώρου. Ο συμπιεστής δεν λειτουργεί συχνά.	Η χωρητικότητα της μπαταρίας έχει εξαντληθεί.	> Φορτίστε την μπαταρία.
Κακή ψύξη, αύξηση της θερμοκρασίας εσωτερικού χώρου. Ο συμπιεστής δεν λειτουργεί (σύνδεση μπαταρίας).	Υπάρχει διακοπή στη σύνδεση ηλεκτρονικού συστήματος μπαταρίας.	> Δημιουργήστε τη σύνδεση.
	Ο γενικός διακόπτης είναι ελαττωματικός (εάν υπάρχει).	> Αντικαταστήστε τον γενικό διακόπτη.
	Η ασφάλεια τήξης της πρόσθετης γραμμής τροφοδοσίας έχει καεί (εάν υπάρχει).	> Αντικαταστήστε την ασφάλεια της γραμμής τροφοδοσίας.
	Η τάση της μπαταρίας είναι πολύ χαμηλή.	> Φορτίστε την μπαταρία.
	Η χωρητικότητα της μπαταρίας είναι πολύ χαμηλή.	> Αντικαταστήστε την μπαταρία.
	Τα καλώδια έχουν λασκάρει.	> Δημιουργήστε τη σύνδεση.

πρόβλημα	Αιτία	Προτεινόμενη θεραπεία
	Κακή επαφή (διάβρωση).	
	Η διατομή του καλωδίου είναι πολύ μικρή.	> Αντικαταστήστε το καλώδιο.
	Ο συμπίεστές είναι ελαττωματικός.	> Επικοινωνήστε με έναν εξουσιοδοτημένο τεχνικό του τμήματος εξυπηρέτησης πελατών.
Κακή ψύξη, αύξηση της θερμοκρασίας εσωτερικού χώρου. Ο συμπίεστές δεν λειτουργεί (σύνδεση με παροχή AC).	Ο αγωγός τροφοδοσίας σύνδεσης παρουσιάζει διακοπή.	> Δημιουργήστε τη σύνδεση.
	Ο γενικός διακόπτης είναι ελαττωματικός (εάν υπάρχει).	> Αντικαταστήστε τον γενικό διακόπτη.
	Η ασφάλεια τήξης της πρόσθετης γραμμής τροφοδοσίας έχει καεί (εάν υπάρχει).	> Αντικαταστήστε την ασφάλεια της γραμμής τροφοδοσίας.
	Ο συμπίεστές είναι ελαττωματικός.	> Επικοινωνήστε με έναν εξουσιοδοτημένο τεχνικό του τμήματος εξυπηρέτησης πελατών.
Ασυνήθιστοι θόρυβοι.	Κάποιο εξάρτημα του κυκλώματος ψυκτικού μέσου δεν μπορεί να κινηθεί ελεύθερα (ακουμπάει στο τοίχωμα).	> Απομακρύνετε το εξάρτημα από το εμπόδιο με προσεκτικό λύγισμα.
	Κάποιο ξένο αντικείμενο έχει κολλήσει ανάμεσα στη μονάδα ψύξης και στο τοίχωμα.	> Απομακρύνετε το ξένο αντικείμενο.
	Θόρυβος από τον ανεμιστήρα.	> Επικοινωνήστε με έναν εξουσιοδοτημένο τεχνικό του τμήματος εξυπηρέτησης πελατών.
Η πόρτα ανοίγει ακούσια όταν υπάρχει μετακίνηση (π.χ. κατά τη διάρκεια της οδήγησης).	Η θέση ασφάλισης της πόρτας δεν έχει ρυθμιστεί σωστά.	> Ρυθμίστε τη θέση ασφάλισης της πόρτας (βλ. κεφάλαιο Ρύθμιση της ασφάλειας της πόρτας στη σελίδα 586).
Το συρτάρι δεν κλείνει καλά.	Η θέση ασφάλισης της πόρτας δεν έχει ρυθμιστεί σωστά.	> Ρυθμίστε τη θέση ασφάλισης της πόρτας (βλ. κεφάλαιο Ρύθμιση της ασφάλειας της πόρτας στη σελίδα 586).

πρόβλημα	Αιτία	Προτεινόμενη θεραπεία
	Η θέση ασφάλισης της πόρτας έχει ρυθμιστεί, αλλά το συρτάρι δεν ασφαλίζει σωστά.	> Όταν κλείνετε την πόρτα, φροντίστε να βεβαιώσετε ότι το συρτάρι έχει ασφαλίσει σωστά και είναι καλά στερεωμένο (βλ. κεφάλαιο Κλείσιμο και ασφάλιση του ψυγείου στη σελίδα 589).

Ένδειξη σφαλμάτων



ΥΠΟΔΕΙΞΗ

- Όλα τα σφάλματα καταδεικνύονται μέσω μιας ενδεικτικής λυχνίας LED σφαλμάτων, η οποία αναβοσβήνει με πορτοκαλί χρώμα (βλέπε Στοιχεία χειρισμού και ενδείξεων στη σελίδα 585). Ο αριθμός των αναβοσβημάτων εξαρτάται από τον τύπο του σφάλματος. Κάθε αναβόσβημα διαρκεί ένα τέταρτο του δευτερολέπτου. Μετά την ακολουθία των αναβοσβημάτων, ακολουθεί μια παύση. Η ακολουθία για το σφάλμα επαναλαμβάνεται κάθε τέσσερα δευτερόλεπτα.
- Στους τρόπους λειτουργίας ECO, PERFORMANCE και FREEZER, ακούγεται επιπρόσθετα ένα ηχητικό σήμα.

Συχνότητα αναβοσβήματος	Σφάλμα	Πιθανή αιτία
1	Πολύ χαμηλή ή πολύ υψηλή τάση	Η τάση τροφοδοσίας βρίσκεται εκτός της ρυθμισμένης περιοχής.
2	Υπερβολικό ρεύμα ανεμιστήρα	Το φορτίο του ανεμιστήρα στη μονάδα ηλεκτρονικών είναι υψηλότερο από 1 A.
3	Το μοτέρ δεν εκκινείται	Ο ρότορας έχει φρακάρει. Η διαφορά πίεσης στο σύστημα ψύξης είναι πολύ υψηλή.
4	Πολύ χαμηλή ταχύτητα	Σε περίπτωση υπερφόρτωσης του συστήματος ψύξης, η ελάχιστη ταχύτητα του μοτέρ δεν μπορεί να διατηρηθεί.
5	Υπερθέρμανση της μονάδας ηλεκτρονικών	Εάν το σύστημα ψύξης έχει υπερβολικά υψηλό φορτίο ή εάν έχει ρυθμιστεί πολύ υψηλή θερμοκρασία, το ηλεκτρονικό σύστημα ενδέχεται να υπερθερμανθεί.
Συνεχές άναμμα	Σφάλματα αισθητήρα θερμοκρασίας	Ο αισθητήρας θερμοκρασίας είναι ελαττωματικός.

14 Εγγύηση

Ισχύει η νόμιμη διάρκεια εγγύησης. Εάν το προϊόν είναι ελαττωματικό, επικοινωνήστε με τον αντιπρόσωπο του κατασκευαστή στη χώρα σας (βλ. dometic.com/dealer) ή στο κατάστημα αγοράς.

Για τυχόν επισκευή ή αξίωση κάλυψης από την εγγύηση, παρακαλούμε να αποστείλετε επίσης τα παρακάτω έγγραφα μαζί με τη συσκευή:

- Ένα αντίγραφο της απόδειξης αγοράς με την ημερομηνία αγοράς
 - Τον λόγο για την αξίωση κάλυψης από την εγγύηση ή μια περιγραφή της βλάβης
- Λάβετε υπόψη ότι τυχόν επισκευή από εσάς τον ίδιο ή μη επαγγελματική επισκευή ενδέχεται να έχει συνέπειες ασφαλείας καθώς και να αποτελέσει αιτία ακύρωσης της εγγύησης.

15 Απόρριψη



ΠΡΟΣΟΧΗ! Κίνδυνος πρόκλησης ζημιάς

Η μόνωση της συσκευής ψύξης περιέχει εύφλεκτο κυκλοπεντάνιο και απαιτεί ειδικές διαδικασίες απόρριψης. Παραδώστε τη συσκευή ψύξης στο τέλος του κύκλου ζωής της σε ένα κατάλληλο κέντρο ανακύκλωσης.



Εάν είναι εφικτό, απορρίψτε τα υλικά συσκευασίας στους αντίστοιχους κάδους ανακύκλωσης. Συμβουλευθείτε ένα τοπικό κέντρο ανακύκλωσης ή έναν εξειδικευμένο έμπορο για λεπτομέρειες σχετικά με τον τρόπο απόρριψης του προϊόντος σύμφωνα με τους ισχύοντες κανονισμούς διάθεσης απορριμμάτων.

16 Τεχνικά χαρακτηριστικά

Για την τρέχουσα δήλωση συμμόρφωσης ΕΕ για τη συσκευή σας, ανατρέξτε στην αντίστοιχη σελίδα προϊόντος στον ιστότοπο dometic.com ή να επικοινωνήσετε απευθείας με τον κατασκευαστή (βλ. dometic.com/dealer).

Αυτή η συσκευή συμμορφώνεται με τον κανονισμό UN ECE R10.

	NRXD0050(C/S)	NRXD0060(C/S)
Χωρητικότητα		
• Χώρος συντήρησης	41,6 L	51,9 L
• Χώρος κατάψυξης	4,4 L	6,1 L
• Συνολική χωρητικότητα	46 L	58 L
• Συνολική χωρητικότητα (με αφαίρεση του χώρου κατάψυξης)	44 L	55 L
Ηλεκτρική τάση σύνδεσης	12 / 24 V==	
Προστασία μπαταρίας τροφοδοσίας (12 V)		
• Τάση διακοπής	10,4 V	
• Τάση επανεκκίνησης	11,7 V	
Προστασία μπαταρίας τροφοδοσίας (24 V)		
• Τάση διακοπής	22,8 V	
• Τάση επανεκκίνησης	24,2 V	
Κλιματική κατηγορία	T	
Περιοχή θερμοκρασίας αποθήκευσης:		

	NRXD0050(C/S)	NRXD0060(C/S)
<ul style="list-style-type: none"> • Χώρος συντήρησης • Χώρος κατάψυξης • Λειτουργία κατάψυξης 	0 °C ... 12 °C	
	-15 °C ... -5 °C	
	-6 °C	
Προβλεπόμενη θερμοκρασία περιβάλλοντος για τη χρήση	16 °C ... 43 °C	
Ψυκτικό μέσο	R600a	
Ποσότητα ψυκτικού μέσου	12 g	
Ισοδύναμο CO2	0,000 t	0,000 t
Δυναμικό υπερθέρμανσης του πλανήτη (GWP)	3	
Εκπομπή θορύβου (EN 60704)	40 ... 45 dB(A)	
Διαστάσεις Υ x Π x Β	525 mm × 380 mm × 510 mm (με πέλματα και αποστάτη)	525 mm × 448 mm × 537 mm (with feet and spacer)
Καθαρό βάρος	18,9 kg	20,3 kg

Lietuvių k.

1	Svarbios pastabos.....	607
2	Simbolių paaiškinimas.....	607
3	Ant prietaiso esančių simbolių paaiškinimas.....	608
4	Kibernetinis saugumas.....	608
5	Susiję dokumentai.....	608
6	Saugos instrukcijos.....	608
7	Pristatoma komplektacija.....	611
8	Priedai.....	611
9	Paskirtis.....	612
10	Techninis aprašymas.....	612
11	Prieš pirmąjį naudojimą.....	615
12	Informacija apie maisto laikymą.....	616
13	Energijos taupymas.....	617
14	Šaldytuvo atidarymas.....	618
15	Šaldytuvo uždarymas ir tvirtinimas.....	618
16	Ijungimas ir išjungimas.....	619
17	Veikimo režimų nustatymas.....	619
18	Vėsinimo lygio nustatymas.....	620
19	Stalčiaus skirtukų perkėlimas į kitą vietą.....	620
20	Užšalimo temperatūros kameros išėmimas.....	621
21	Stalčiaus atkabimas ir įdėjimas.....	621
22	KS/NS adapterio (priedas) montavimas.....	625
23	Valymas ir priežiūra.....	625
24	Gedimų nustatymas ir šalinimas.....	628
25	Garantija.....	631
26	Utilizavimas.....	632
27	Techniniai duomenys.....	632

1 Svarbios pastabos

Atidžiai perskaitykite šią instrukciją ir sekite visas instrukcijas, nurodymus ir perspėjimus, pateiktus šiame gaminio vadove, ir griežtai jų laikykitės, kad užtikrintumėte, jog šis gaminys visada bus įrengtas, naudojamas ir prižiūrimas tinkamai. Ši instrukcija PRIVALO likti šalia šio gaminio.

Naudodamiesi šiuo gaminio patvirtinate, kad atidžiai perskaitėte visas instrukcijas, nurodymus ir perspėjimus ir suprantate dokumente išdėstytas sąlygas bei sutinkate jų laikytis. Šį gaminį sutinkate naudoti tik pagal numatytąjį paskirtį ir taip, kaip nurodo šioje gaminio instrukcijoje pateiktos instrukcijos, nurodymai ir perspėjimai, taip pat laikydamiės taikomų teisų ir teisės aktų. Nesusipažinus su šioje instrukcijoje pateiktomis instrukcijomis ir perspėjimais ir jų nesilaikius galite susižaloti patys ir sužaloti kitus asmenis, pažeisti gaminį arba pridaryti žalos kitai netoliese esančiai nuosavybei. Ši gaminio instrukcija, taip pat ir instrukcijos, nurodymai, perspėjimai ir kiti susiję dokumentai, gali būti keičiami ir atnaujinami. Norėdami gauti naujausias informacijos apie gaminį, apsilankykite adresu documents.domestic.com.

2 Simbolių paaiškinimas

Signaliniu žodžiu pažymima informacija apie saugą ir turtinę žalą, taip pat nurodomas pavojaus rimtumo laipsnis ar lygis.



ĮSPĖJIMAS!

nurodo pavojingą situaciją, kurios neišvengus gali grėsti mirtinas arba sunkus sužalojimas.



PERSPĖJIMAS!

nurodo pavojingą situaciją, kurios neišvengus gali grėsti lengvas arba vidutinio sunkumo sužalojimas.

**PRANEŠIMAS!**

Nurodo situaciją, kurios neišvengus, gresia turtinė žala.



PASTABA Papildoma informacija apie gaminio eksploatavimą.

3 Ant prietaiso esančių simbolių paaiškinimas



Įspėjimas! Gaisro pavojus. Degios medžiagos.

4 Kibernetinis saugumas

Patvirtiname, kad produktas atitinka Security and Telecommunications Infrastructure regulation (JK). Atitiktis deklaraciją galima rasti adresu documents.dometic.com. Norėdami pranešti apie su saugumu susijusį incidentą, siųskite el. laišką adresu productcybersecurity@dometic.com. Saugumo naujiniai bus teikiami bent penkerius metus nuo pagaminimo datos.

5 Susiję dokumentai



Montavimo vadovą rasite interneto svetainėje qr.dometic.com/bfgppU

6 Saugos instrukcijos

Bendroji sauga

**ĮSPĖJIMAS! Elektros srovės pavojus**

- > Šaldytuvą montuoti ir atjungti gali tik kvalifikuoti darbuotojai.
- > Montavimo darbus prausyklose ir nuo vandens neapsaugotose patalpose turi atlikti kvalifikuotas technikas.
- > Jei montuojate šaldytuvą po tentu ar panašioje aplinkoje, reikia apsaugoti jį nuo lietaus ir taškomo vandens.
- > Nenaudokite šaldytuvo, jei jis pastebimai pažeistas.
- > Šį šaldytuvą gali taisyti tik kvalifikuotas personalas. Netinkamai remontuojant gali kilti rimtas pavojus arba galima sugadinti šaldytuvą.
- > Jei šio šaldytuvo maitinimo laidas yra pažeistas, jį turi pakeisti gamintojas, klientų aptarnavimo tarnyba arba panašią kvalifikaciją turintis asmuo, kad būtų išvengta grėsmių saugumui.
- > Statydami šaldytuvą įsitikinkite, kad maitinimo laidas nėra įstrigęs ar pažeistas.
- > Atkreipkite dėmesį į kelis nešiojamuosius lizdus arba nešiojamuosius maitinimo šaltinius šaldytuvo gale.
- > Nelieskite laidų plikomis rankomis.

**ĮSPĖJIMAS! Gaisro pavojus**

- > Aušalo grandinėje esantis aušalas yra labai degus, todėl įvykus nuotėkiui gali susikaupti degių dujų (jei prietaisas naudojamas mažoje patalpoje). Jei buvo pažeista aušalo grandinė:
 - Atvirą liepsną ir potencialius degimo šaltinius laikykite atokiai nuo šaldytuvo.
 - Gerai išvėdinkite patalpą.
 - Išjunkite šaldytuvą.
- > Šaldytuvai su degiu aušalu: Šaldymo grandinėje yra nedidelis kiekis aplinkai nekenksmingo, bet degaus aušalo. Jis nepažeidžia ozono sluoksnio ir nedidina šiltnamio efekto. Išsiliejęs aušalas gali užsidegti.
- > Šaldytuvai su degiu aušalu: Nenaudokite ar nelaikykite šaldytuvo uždaroje vietoje, kuriuose nėra oro srauto arba jis labai mažas.
- > Jokiu būdu neatidarykite aušalo grandinės.
- > Šaldytuvo montavimo angoje turi nebūti jokių elektrinių dalių ir šviesos šaltinių, kurie įprastai ar neįprastai veikdami lemia kibirkščių ar elektros lanko susidarymą (t. y. relių ar saugiklių dėžučių).
- > Šaldytuvo izoliacijoje naudojamas degus ciklopentanas, todėl reikalinga speciali utilizavimo procedūra. Pasibaigus šaldytuvo tinkamumo naudoti laikui, perduokite jį atitinkamam perdirbimo centrui.



ĮSPĖJIMAS! Sprogimo pavojus

Šaldytuve nelaikykite jokių sprogių medžiagų, pavyzdžiui, aerosolių balionėlių su sprogstamosiomis medžiagomis.



ĮSPĖJIMAS! Pavojus sveikatai

- > Šį šaldytuvą gali naudoti vaikai nuo 8 metų amžiaus ir fizinių, sensorinių arba psichikos sutrikimų turintys arba stokojantys patirties ir žinių asmenys, jeigu jie yra prižiūrimi arba išmokyti saugiai naudoti šį šaldytuvą bei supranta jo keliamus pavojus.
- > Vaikams nuo 3 iki 8 metų leidžiama sudėti produktus į šaldytuvą ir išimti iš jo.
- > Vaikams draudžiama šį prietaisą valyti ir atlikti jo techninę priežiūrą be suaugusiųjų priežiūros.
- > Vaikus reikia prižiūrėti, kad jie nežaistų su šaldytuvu.



ĮSPĖJIMAS! Vaikų įstrigimo pavojus

Prieš išmesdami seną šaldytuvą, išmontuokite stalčių, kad vaikai negalėtų užsirakinti šaldytuve.



PERSPĖJIMAS! Pavojus sveikatai

- > Jį būtina pritvirtinti pagal montavimo instrukcijas, kad būtų išvengta pavojaus dėl šaldytuvo nestabilumo.
- > Pasirūpinkite, kad šaldytuve ir jo korpuse ar integruotoje konstrukcijoje esančios ventilacijos angos nebūtų užkimštos.
- > Atitirpinimo procesui pagreitinti nenaudokite mechaninių prietaisų ar kitų priemonių, nebent juos yra rekomavęs gamintojas.
- > Jokiomis aplinkybėmis neatidarykite ir nepažeiskite šaltnešio kontūro.
- > Šaldytuvo viduje nenaudokite kitų elektros prietaisų, nebent šiam tikslui juos yra rekomavęs gamintojas.



PERSPĖJIMAS! Sužalojimų rizika

- > Šiame šaldytuve ar šalia jo nenaudokite ar nelaikykite degių medžiagų.
- > Nedėkite daiktų ant šio šaldytuvo ar priešais jį.
- > Nemodifikuokite šio šaldytuvo.
- > Nekiškite pirštų tarp vyrių.



PRANEŠIMAS! Žalos pavojus

- > Jei yra kondensato išleidimo anga, ji visada turi būti švari.

- > Jei šaldytuve yra ventiliacijos grotelės, valydami transporto priemonę nenaudokite aukšto slėgio valymo įrenginių šalia ventiliacijos grotelių.
- > Saugokite šaldytuvą nuo lietaus.
- > Niekada netraukite kištuko iš kištukinio lizdo už jungiamojo kabelio.

Saugus šaldytuvo naudojimas



PERSPĖJIMAS! Pavojus sveikatai

- > Įsitinkinkite, kad į šaldytuvą dedate tik tokius daiktus, kurie gali būti vėsunami nustatytoje temperatūroje.
- > Reguliariai valykite paviršius, kurie gali turėti sąlytį su maistu ir pasiekiamomis drenažo sistemomis.
- > Žalią mėsą ir žuvį laikykite atitinkamose talpyklose šaldytuve taip, kad jie nesiliestų su kitais maisto produktais ir nelašėtų ant jų.
- > Ilgam laikui atidarius dureles, temperatūra šaldytuvo kameroje gali labai pakilti. Jeigu šaldytuvą paliekamas tuščias ilgiam laikui:
 - Išjunkite šaldytuvą.
 - Atitirpinkite šaldytuvą.
 - Išvalykite ir nusausinkite šaldytuvą.
 - Norėdami išvengti pelėsio atsiradimo šaldytuve, palikite stalčių atidarytą. Nustatykite šaldytuvo stalčių ir šaldiklio dureles į žiemos padėtį, jei yra.



PERSPĖJIMAS! Sužalojimų rizika

- > Nekiškite pirštų tarp vyrių.
- > Prieš pradėdami važiuoti uždarykite ir užrakinkite šaldytuvo stalčių.
- > Šaldytuvo gale esanti šaldymo sistema veikimo metu labai įkaista. Jei šaldytuve yra ventiliacijos grotelės, nuimdami jas saugokitės, kad nepaliesumėte karštų dalių.
- > Netinkamai naudojant prietaiso stalčių ir šaldiklio dureles, jie gali visiškai atsikabinti nuo prietaiso. Uždarykite stalčių ir dureles stumdami, kol išgirsite spragtelėjimą.



PRANEŠIMAS! Žalos pavojus

- > **Perkaitinimo pavojus!** Visada užtikrinkite pakankamą ventiliaciją, kad išsisklaidytų darbo metu susidaranti šiluma. Įsitinkinkite, jog šaldytuvą yra pakankamai toli nuo sienų ir kitų objektų, kad oras galėtų cirkuluoti.
- > Neviršykite maksimalios stalčiaus apkrovos.
- > Į vidų nedėkite ledo ir nepilkite skysčio.
- > Saugokite šaldytuvą ir laidą nuo karščio ir drėgmės.
- > Niekada netraukite kištuko iš kištukinio lizdo už jungiamojo kabelio.



PASTABA

- > Jei transporto priemonės akumuliatoriaus valdymo sistema išjungia šaldytuvą, kad apsaugotų akumuliatorių, kreipkitės į transporto priemonės gamintoją.
- > Kai aplinkos temperatūra yra 15 °C ... 25 °C , pasirinkite vidutinės temperatūros nustatymą.
- > Norėdami išvengti maisto švaistymo, atkreipkite dėmesį į šiuos dalykus:
 - Užtikrinkite kuo mažesnę temperatūros svyravimą. Šaldiklį atidarykite kuo trumpesiam laikui ir ne dažniau nei reikia. Maisto produktus saugokite taip, kad oras galėtų laisvai cirkuluoti.
 - Įsitinkinkite, kad į šaldytuvą dedate tik tokius daiktus, kurie gali būti vėsunami nustatytoje temperatūroje.
 - Skirtingo tipo maisto produktus laikykite taip, kaip parodyta paveikslėliuose.
 - Jei galima reguliuoti temperatūrą: Temperatūrą reguliuokite atsižvelgdami į maisto produktų kiekį ir rūšį.

- Maisto produktai gali lengvai sugerti arba skleisti kvapus ar skonį. Maisto produktus visada laikykite uždengtus arba uždarytuose induose / buteliuose.

Saugus šaldytuvo montavimas



ĮSPĖJIMAS! Gaisro pavojus

- > Jei naudojamas silikoninis hermetikas ar pan. medžiaga, dirbkite švariai ir nepalikdami likučių. Jei silikono gijos turės sąlytį su įkaitusiomis dalimis ar atvira liepsna, kils gaisro pavojus.
- > Nemontuokite šaldytuvo šalia atviros liepsnos ar kitų šilumos šaltinių (šildytuvų, tiesioginės saulės šviesos, dujinių orkaitių ir pan.).



PRANEŠIMAS! Žalos pavojus

- > Transportuodami prietaisą laikykite jį tik už korpuso.
- > Montuoti šaldytuvą galima tik įrengtoje nišoje. Šaldytuvą turi būti įtvirtintas balduose / spintelėse naudojant montavimo rėmą ar kitas junges, kad neapvirštų. Sumontavus šaldytuvą, turi būti pasiekiamas tik jo priekis.

7 Pristatoma komplektacija

Kiekis	Aprašymas
1	Kompresorinis šaldytuvas
1	Išleidimo alkūnė
4	Fiksavimo dangtelis
1	Trumpas naudojimo vadovas
1	Naudojimo vadovas (tik internetinis)
1	Montavimo vadovas

8 Priedai

Tiekiami kaip priedai (neįeina į pristatomą komplektaciją):

Aprašymas	Nuor. nr.
Tvirtinimo rėmas su apatiniu rėmu	
• NRXD0050	9620012877
• NRXD0060	9620012881
Tvirtinimo rėmas su apatiniu rėmu (juodas)	
• NRXD0050	9620012874
• NRXD0060	9620012875
KS/NS adapteris	9620013449 (EU) 9620013450 (UK)

9 Paskirtis

Šaldytuvas skirtas:

- Montuoti priekabiniuose nameliuose, varikliniuose autonameliuose, laivuose ir sunkvežimiuose
- Maistui atvėsinti ir laikyti
- Iš anksto atvėsintam maistui laikyti
- Naudoti patalpose
- Tik NRXD0050**S**, 0060**S**: naudoti lauke laivuose*

*Tik NRXD0050**C**, 0060**C**: Jei prietaisas naudojamas laivuose, reikia montuoti jį salone, o ne atvirame denyje.

Šis šaldytuvas nėra skirtas naudoti komercinei veiklai, mažmeninei prekybai ar buitijei.

Šaldytuvas **nėra** tinkamas:

- Laikyti vaistus
- Laikyti išdinančias medžiagas arba medžiagas, kurių sudėtyje yra tirpiklių
- Maistui greitai užšaldyti

Užšalimo temperatūros kamerą galima naudoti iš anksto užšaldytam maistui laikyti, ledams laikyti arba gaminti ir ledo kubeliams ruošti. Jo negalima naudoti atšildytam maistui užšaldyti.

Šaldytuvas skirtas montuoti spintelėje arba montavimo nišoje.

Optimalus vėsinimo efektyvumas pasiekiamas 16 °C ... 43 °C aplinkos temperatūroje.

Šis gaminį galima naudoti tik pagal numatytą paskirtį ir vadovaujantis šiomis instrukcijomis.

Šiame vadove pateikiama informacija, reikalinga tinkamam gaminio įrengimui ir (arba) naudojimui. Dėl prasto įrengimo ir (arba) netinkamo naudojimo ar techninės priežiūros gaminys gali veikti netinkamai ir sugesti.

Gamintojas neprisiims atsakomybės už patirtus sužeidimus ar žalą gaminiui, atsiradusią dėl šių priežasčių:

- Netinkamas montavimas, surinkimas ar prijungimas, įskaitant per aukštą įtampą
- Netinkamos techninės priežiūros arba jeigu buvo naudotos neoriginalios, gamintojo nepateiktos atsarginės dalys
- Gaminio pakeitimai be aiškaus gamintojo leidimo
- Naudojimas kitais tikslais, nei nurodyta šiame vadove

„Dometic“ pasilieka teisę keisti gaminio išvaizdą ir specifikacijas.

10 Techninis aprašymas

Šaldytuvas yra kompresorinis šaldytuvas.

galima naudoti šaldytuvą su 12 V arba 24 V nuolatinės srovės įtampa, todėl jis tinka naudoti stovyklavietėse ir laivuose.

Galima perdaryti šaldytuvą į KS/NS prietaisą naudojant užspaudžiamą KS/NS adapterį (priedai).

Šaldytuvas – tai stalčius, kurį galima ištraukti paėmus už rankenos ir visiškai išimti, kai reikia išvalyti. Butelius ar gėrimų pakuotes galima atsikirti stalčiaus skirtukais, kad ištraukiant stalčių jie nenugrįūtų. Prireikus, stalčiaus skirtukus galima išimti ar perkelti į kitą vietą.

Modelyje gamykliškai sumontuota užšalimo temperatūros kamera, kurią galima pašalinti ir sumontuoti iš naujo.

Šaldytuvo durelėse yra fiksavimo mechanizmas, kuris laiko jas tvirtai uždarytas transporto priemonei ar laivui judant.

Visos šaldytuve naudotos medžiagos yra tinkamos naudoti su maisto produktais.

Prietaiso aprašymas

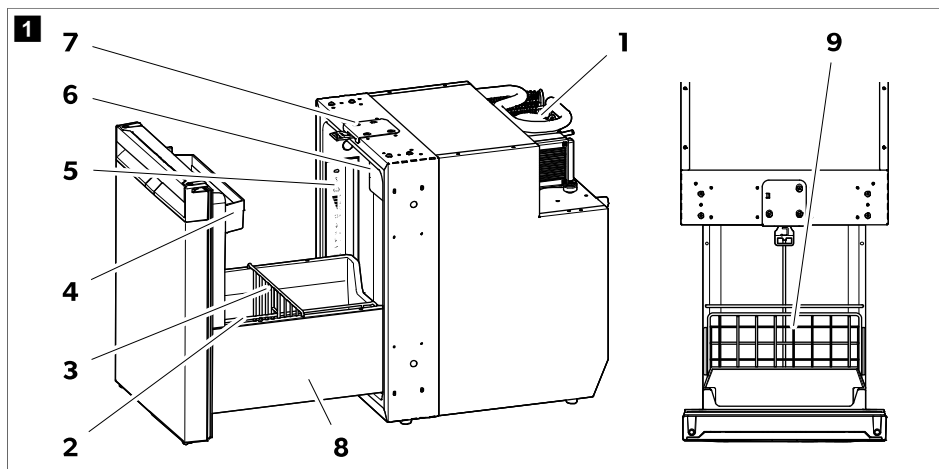

Nr.	Paiškinimas
1	Kompresorius
2	Stalčiaus skirtukas (vertikalus)
3	Stalčiaus skirtukas (horizontalus)
4	Viršutinė durelių lentyna
5	Valdymo pultas su ekranu
6	Užšalimo temperatūros kamera
7	Durelių fiksatorius ventilacijai
8	Dekoratyvinis šoninis stalčiaus skydelis
9	Dėklas

Valdymo ir ekrano elementai

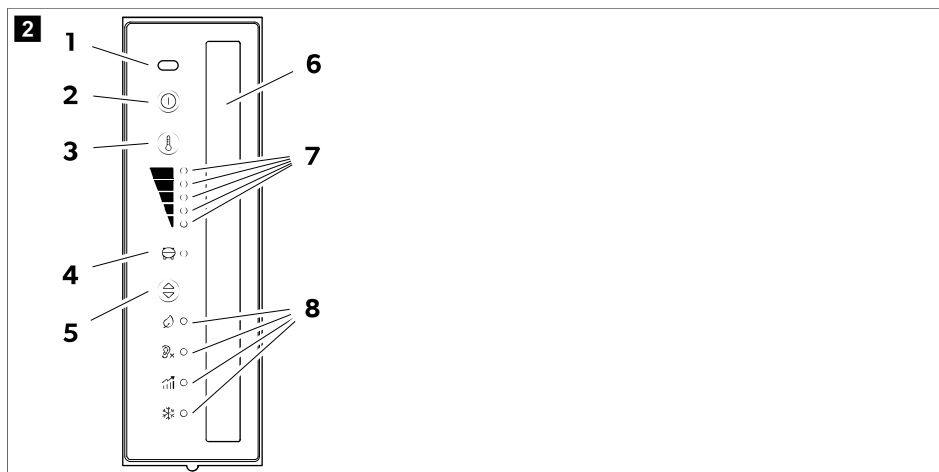

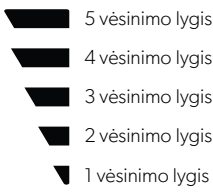
Nr.	Paiškinimas
1	IR durelių atidarymo jutiklis
2	⏻ Įjungimo / išjungimo mygtukas
3	ⓘ Vėsinimo lygio nustatymo mygtukas
4	Kompresoriaus ir klaidos indikatorius LED
5	⊕ Veikimo režimo mygtukas
6	Vidaus apšvietimas
7	Vėsinimo lygių indikatorių LED  <ul style="list-style-type: none"> 5 vėsinimo lygis 4 vėsinimo lygis 3 vėsinimo lygis 2 vėsinimo lygis 1 vėsinimo lygis
8	Veikimo režimų indikatorių LED

Kompresoriaus ir klaidos indikatorius LED





Kompresoriaus ir klaidos indikatorius LED rodo kompresoriaus veikimo būseną arba nurodo klaidą:

Color	Aprašymas
Balta	Kompresorius įjungtas
Oranžinė	Kompresorius išjungtas

Color	Aprašymas
Oranžinė (mirksi)	Klaida (žr. skyrių Klaidos indikacija puslapyje 631)

Veikimo režimų indikatorių LED

Veikimo režimo indikatoriaus LED rodo šias nustatymo parinktis:

Simbolis	Aprašymas
	Režimas ECO: Veikimas mažesnėmis energijos sąnaudomis. 1 – 3 vėsinimo lygis
	Režimas QUIET: veikimas esant mažesniai triukšmo lygiui. 1 – 4 vėsinimo lygis
	Režimas PERFORMANCE: 1 – 5 vėsinimo lygis
	Režimas FREEZER: veikimas pašalinus užšalimo temperatūros kamerą. Atvėsina visą šaldytuvo vidų iki –6 °C .

11.1 Prieš pirmąjį naudojimą



PASTABA

- Nelaikykite produktų šaldytuve pirmąsias 4 valandas nuo įjungimo.
 - Kai šaldytuvą naudosite pirmą kartą, galbūt pajusite nestiprų kvapą, kuris po kelių valandų išnyks. Gerai išvėdinkite gyvenamąją patalpą.
 - Vėsinimo galiai įtakos gali turėti:
 - aplinkos temperatūra (pvz., transporto priemonė neapsaugota nuo tiesioginės saulės šviesos);
 - vėsinamo maisto kiekis;
 - durelių atidarymo dažnumas.
- > Higienai užtikrinti valykite šaldytuvo vidų (žr. skyrių Valymas ir priežiūra puslapyje 625).
- > Transporto priemonę pastatykite horizontaliai, ypač jei prieš ruošdamiesi kelionei šaldytuvą paleidžiate ir dedate į jį produktus.

Durelių fiksatoriaus reguliavimas

Šaldytuvo viršuje esantį durelių fiksatorių galima sureguliuoti nustatant stalčiaus uždarymo plotį ( pav. **3** puslapyje 616).

1. Kai stalčius uždarytas ir užrakintas, pabandykite atidaryti stalčių nenaudodami rankenos ir traukdami už kraštų.
2. Matuokite, kiek galima ištraukti dureles ( pav. **3** puslapyje 616, **1.**).

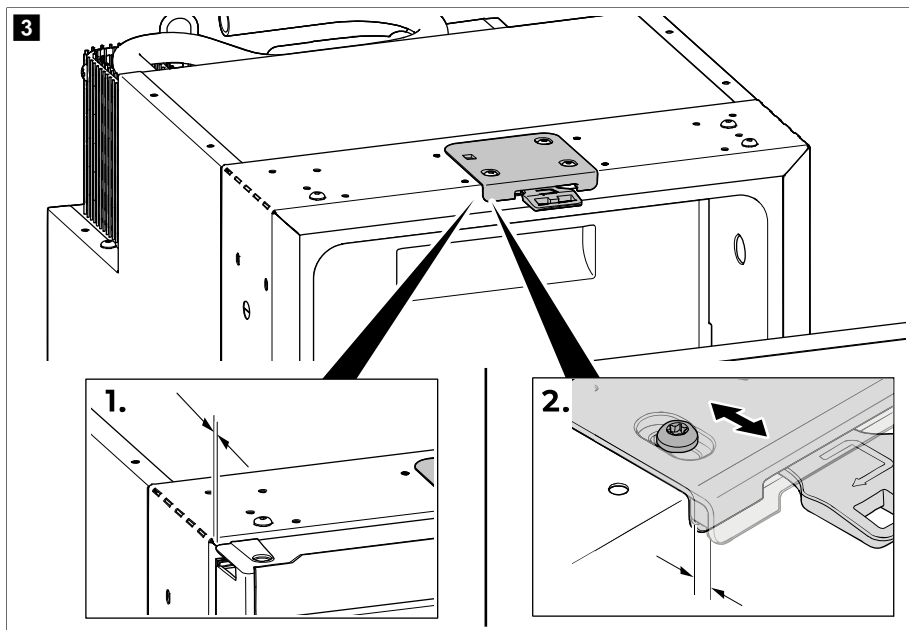

3. Jei stalčius atsidaro arba jei atsidarymo tarpelis didesnis nei 5 mm, reguliuokite durelių fiksatorius padėtį, kol atsidarymo tarpelis bus 2 ... 5 mm (▶ pav. 3 puslapyje 616, 2.).



PASTABA Sureguliuavę durelių fiksatorių, patikrinkite, ar uždarant stalčius tinkamai užsifiksuoja (žr. skyrių Šaldytuvo uždarymas ir tvirtinimas puslapyje 618).

11.2 Informacija apie maisto laikymą



PERSPĖJIMAS! Pavojus sveikatai

Jei šaldytuvus ilgai yra žemesnėje nei 10 °C temperatūroje, užšalimo temperatūros kameros temperatūros reguliavimas nebėra garantuojamas. Dėl to gali padidėti užšalimo temperatūros kameros temperatūra, o laikomos prekės gali būti atšilti.



PRANEŠIMAS! Žalos pavojus

Užšalimo temperatūros kameroje nelaikykite gazuotų gėrimų.

Norėdami išvengti maisto švaistymo, atkreipkite dėmesį į šiuos dalykus:

- Užtikrinkite kuo mažesnę temperatūros svyravimą. Šaldytuvą atidarykite kuo trumpesniai laikui ir ne dažniau nei būtina, antraip šaldytuvo kameroje gali pastebimai padidėti temperatūra. Maisto produktus saugokite taip, kad oras galėtų laisvai cirkuluoti.
- Patikrinkite, ar šaldytuvo šaldymo galia tinkama maistui, kurį ketinate šaldyti.
- Įsitikinkite, kad į šaldytuvą dedate tik tokius daiktus, kurie gali būti vėsunami nustatytoje temperatūroje.
- Jei galima reguliuoti temperatūrą: Temperatūrą reguliuokite atsižvelgdami į maisto produktų kiekį ir rūšį.
- Skirtingo tipo maisto produktus laikykite taip, kaip parodyta paveikslėliuose.

- Maisto produktai gali lengvai sugerti arba skleisti kvapus ar skonį. Maisto produktus visada laikykite uždengtus arba uždarytuose induose / buteliuose.
- > Laikykite maistą, kaip parodyta.

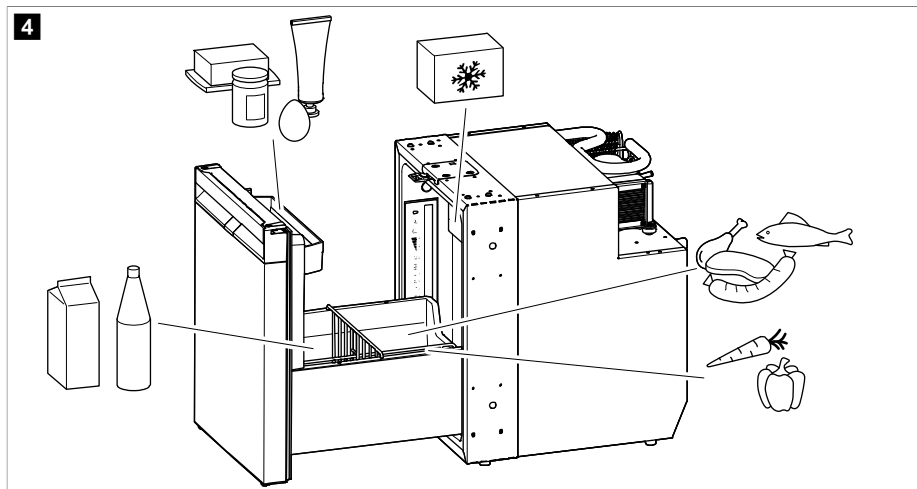

11.3 Energijos taupymas

- Šaldytuvą atidarykite kuo trumpesniai laikui ir ne dažniau nei reikia.
- Pirmiausia, prieš įdėdami maistą į mini šaldytuvą, leiskite šiltam maistui atvėsti.
- Atšildykite šaldytuvą, kai tik susidarys ledo sluoksnis.
- Be reikalo nemažinkite temperatūros.
- Siekiant užtikrinti optimalų energijos suvartojimą, lentynas ir stalčius reikėtų išdėstyti taip, kaip buvo pristatymo metu.
- Reguliariai tikrinkite, ar durelių sandariklis vis dar tinkamai priglundu.
- Reguliariais intervalais išvalykite dulkes ir purvą iš kondensatoriaus.

11.4 Šaldytuvo atidarymas

- > Norėdami atidaryti šaldytuvą, atlikite nurodytus veiksmus.

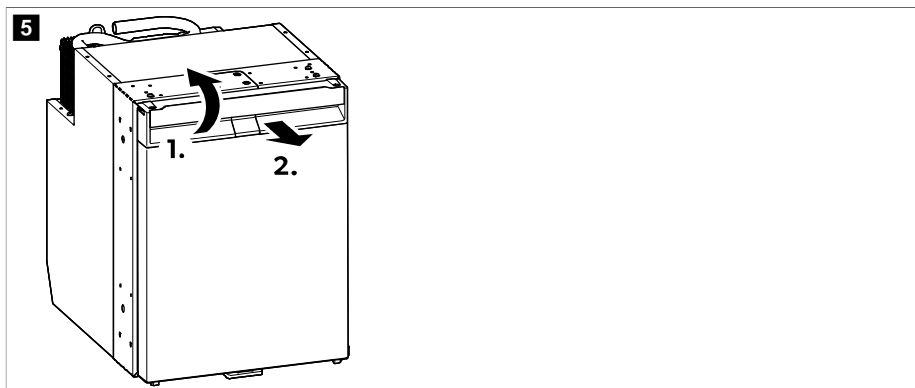

11.5 Šaldytuvo uždarymas ir tvirtinimas



PERSPĖJIMAS! Sužalojimų rizika

Jei durelės tinkamai neįsitvirtino, paspauskite jas viršuje ir apačioje, kad įsitvirtintų.



PASTABA Šaldytuvo durelės turi užsklendimo mechanizmą, kuris taip pat naudojamas jam apsaugoti transportuojant.

- > NRXD0050**C**, 0060**C**: Spausdami uždarykite dureles, kol viršuje aiškiai pasigirs spragtelėjimas.

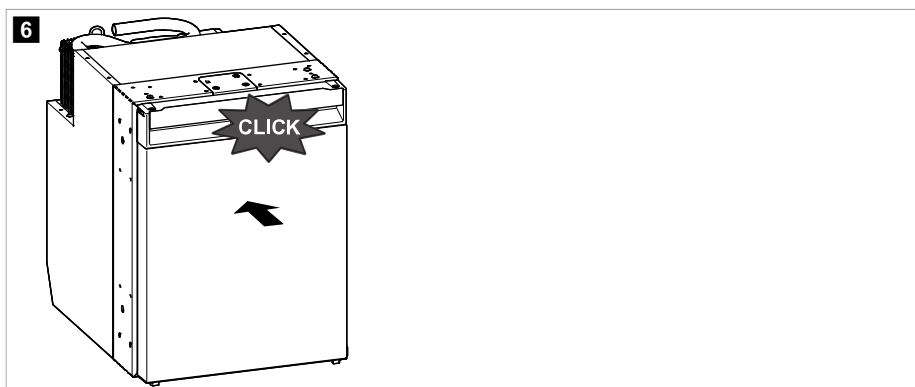

- > NRXD0050S, NRX0060S: Uždarydami dureles jas paspauskite, kad viršuje ir apačioje pasigirstų spragtelėjimas.

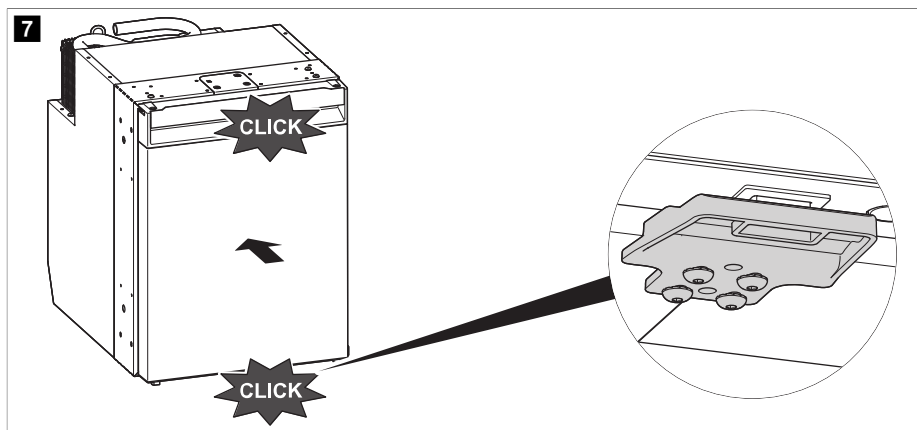



- ✓ Taip durelės bus uždarytos ir įtvirtintos.

11.6 Įjungimas ir išjungimas



PASTABA Jei ilgai nenaudosite šaldytuvo, būtinai išjunkite jį.

- > Norėdami įjungti, paspauskite ir palaikykite mygtuką  bent 2 s .
- ✓ Šaldytuvą įsijungia parinkus paskutinį naudotą vėsinimo lygio nustatymą ir veikimo režimą.
- > Norėdami išjungti, paspauskite ir palaikykite mygtuką  bent 2 s .

11.7 Veikimo režimų nustatymas



PASTABA Pasirinkus ECO, PERFORMANCE arba FREEZER režimą, sistema veikia tuo režimu, kol jo nepakeičiate.

- > Norėdami nustatyti veikimo režimą, pakartotinai spauskite mygtuką , kol užsidegs norimo režimo indikatorius LED.

Režimo ECO naudojimas

Įjungus režimą ECO, šaldytuvą veikia mažesnėmis energijos sąnaudomis 1–3 vėsinimo lygiais.

- ✓ Užsidega režimo ECO indikatorius LED  ir pasirinkto vėsinimo lygio indikatorius LED.

Režimo QUIET naudojimas

Suaktyvinus režimą QUIET, šaldytuvą veikia tyliau 1–4 vėsinimo lygiais.



PASTABA

- Režimas QUIET neprieinamas, jei šaldytuvą veikia režimu FREEZER.
- Pasirinkus režimą QUIET, šaldytuvą veiks šiuo režimu 8 h , o tada persijungs į prieš tai pasirinktą veikimo režimą (ECO arba PERFORMANCE).

- ✓ Užsidega režimo QUIET indikatorius LED (🔇) ir pasirinkto vėsinimo lygio indikatorius LED.

Režimo PERFORMANCE naudojimas

Ijungus režimą PERFORMANCE, šaldytuvas veikia standartiniu režimu, 1–5 vėsinimo lygiais.

- ✓ Užsidega PERFORMANCE režimo indikatorius LED (🔆) ir pasirinkto vėsinimo lygio indikatorius LED.

Režimo FREEZER naudojimas

Ijungus režimą FREEZER, šaldytuvo kamera vėsinama iki -6°C .



PASTABA Kad FREEZER režimo funkcija veiktų optimaliai, išimkite užšalimo temperatūros kamerą. Išėmus užšalimo temperatūros kamerą, reikalinga -6°C temperatūra pasiekama gerokai greičiau ir visą šaldytuvo vidų galima atvėsinti iki -6°C .

- ✓ Užsidega ir švyti režimo FREEZER indikatorius LED (❄️) ir visi vėsinimo lygio indikatorius LED.

11.8 Vėsinimo lygio nustatymas

- > Norėdami nustatyti vėsinimo lygį, pakototinai spauskite mygtuką (🔆), kol pasieksite norimą vėsinimo lygį.

11.9 Stalčiaus skirtukų perkėlimas į kitą vietą

Prireikus, stalčiaus skirtukus ir dėklą galima išimti ar perkelti į kitą vietą.

- > Norėdami pakeisti stalčiaus skirtukų ri dėklo vietą, atlikite nurodytus veiksmus.

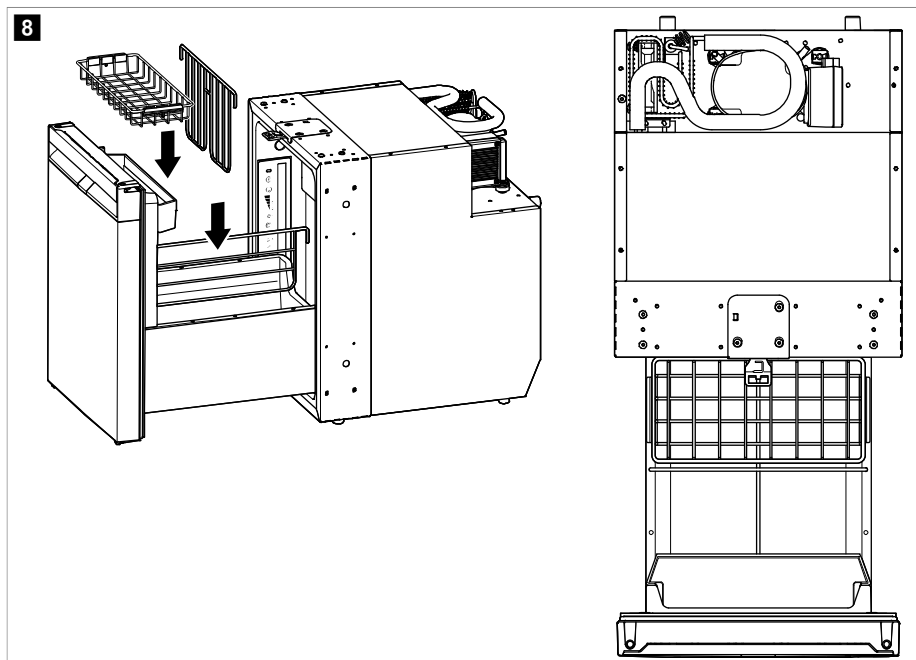

11.10 Užšalimo temperatūros kameros išėmimas



PRANEŠIMAS! Žalos pavojus

- > Užšalimo temperatūros kamerasi išimti uždarykite jos dureles.
 - > Suimkite užšalimo temperatūros kamerą už apačios. Netraukite už užšalimo temperatūros kameros durelių.
 - > Laikykite užšalimo temperatūros kamerą sausoje ir vėsioje vietoje.
- > Norėdami išimti užšalimo temperatūros kamerą, atlikite nurodytus veiksmus.

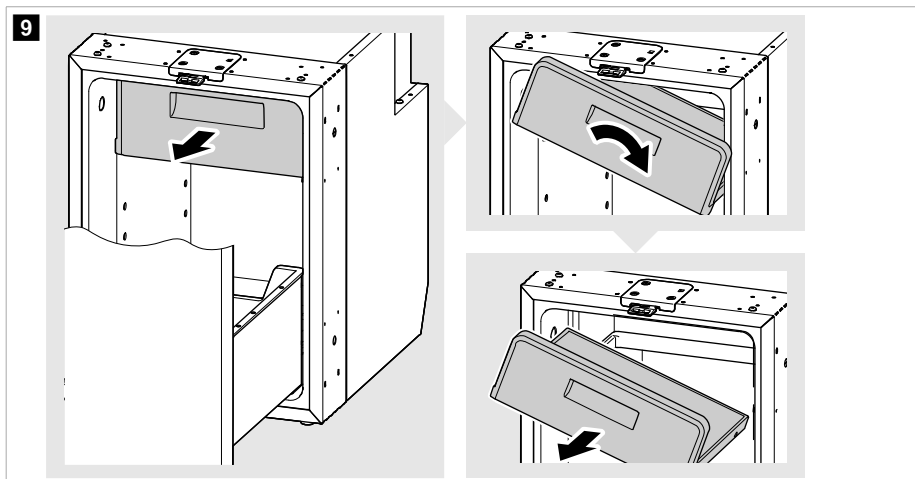

11.11 Stalčiaus atkabinimas ir įdėjimas

Stalčiaus atkabinimas



PRANEŠIMAS! Žalos pavojus

Prieš atkabindami stalčių viską iš jo išimkite.

1. Visiškai ištraukite stalčių ir atsukite už durelių esančius varžtus šoniniuose skydeliuose abiejose pusėse (**2**).

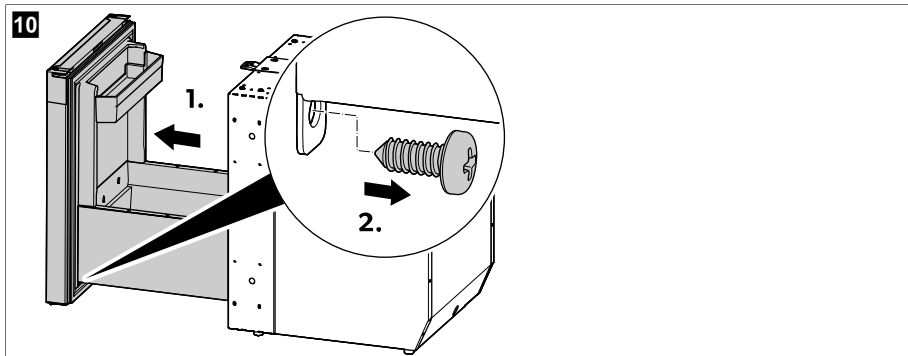

2. Nuimkite šoninius skydelius. Norėdami tai padaryti, stumkite pirmąjį šoninį skydelį į spintelę, kad jis atsilaisvintų nuo kabliukų (1.). Kartokite veiksmus su antruoju šoniniu skydeliu kitoje pusėje.

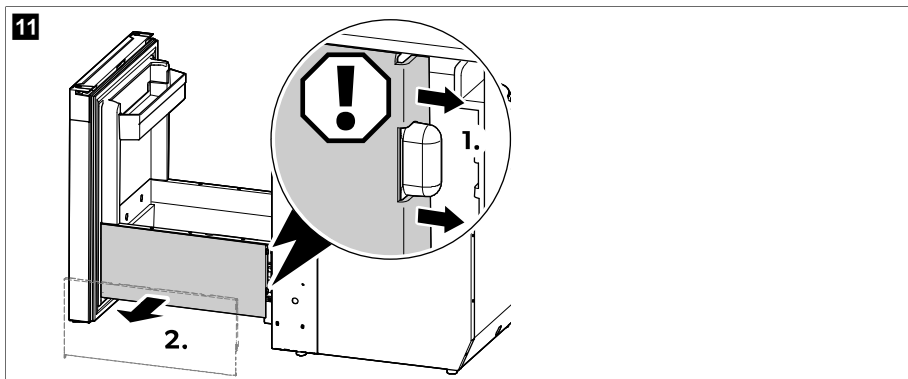

3. Vienoje pusėje stumkite svirtelę aukštyn ir kartu stumkite svirtelę kitoje pusėje žemyn, tada atsargiai ištraukite stalčių.

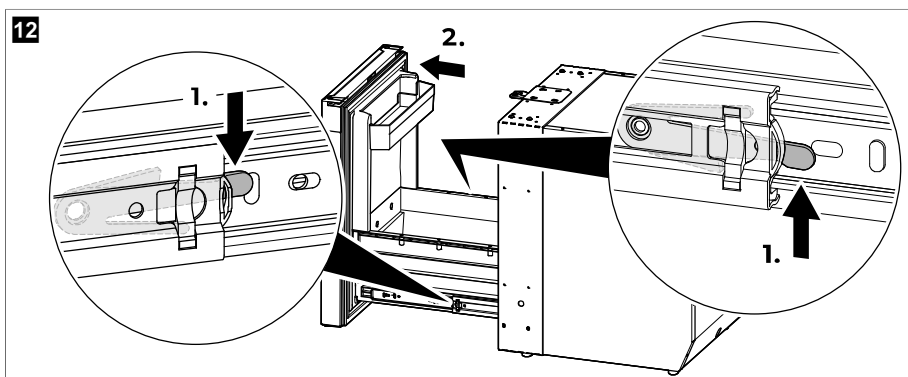

Stalčiaus įdėjimas



PRANEŠIMAS! Žalos pavojus

- > Lygiuojant stalčiaus bėgelius su spintelės bėgeliais stalčius turi būti horizontalioje padėtyje, kad nesugadintumėte bėgelių.
- > Nedėkite stalčiaus, jei jame yra produktų.

1. Traukite vieną spintos bėgelį į išorę iki vidurio, o kitą spintos bėgelį stumkite iki galo į vidų.

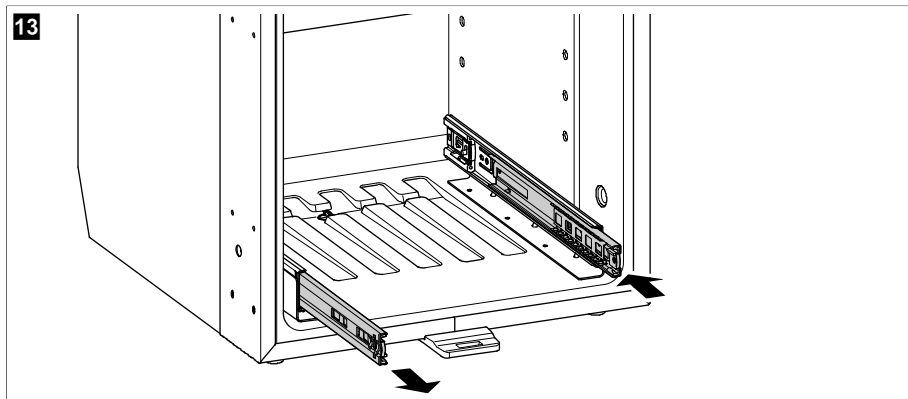

2. Sulygiuokite ištrauktą spintos bėgelio griovelį su atitinkamo stalčiaus bėgelio kreiptuvu. Spauskite stalčiaus bėgelį ant spintos bėgelio, kol bėgeliai susijungs ir lengvai slys.

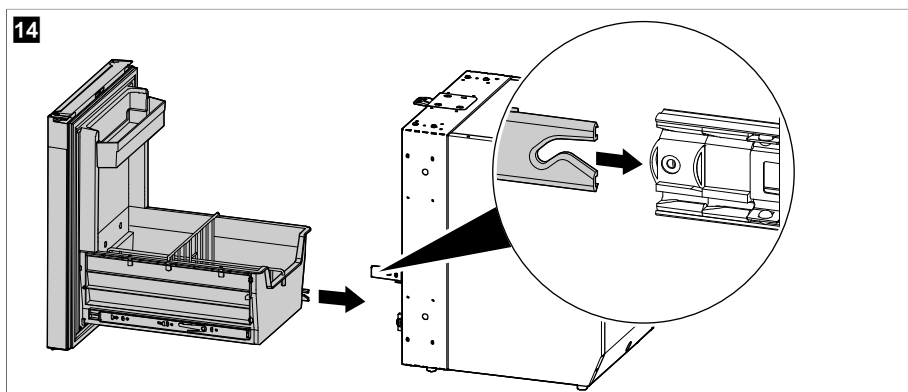

3. Atsargiai stumkite stalčių į vidų ant sujungtų bėgelių ir sulygiuokite įtrauktą spintos bėgelio griovelį su atitinkamo stalčiaus bėgelio kreiptuvu. Spauskite stalčiaus bėgelį ant spintos bėgelio, kol bėgeliai susijungs ir lengvai slys.

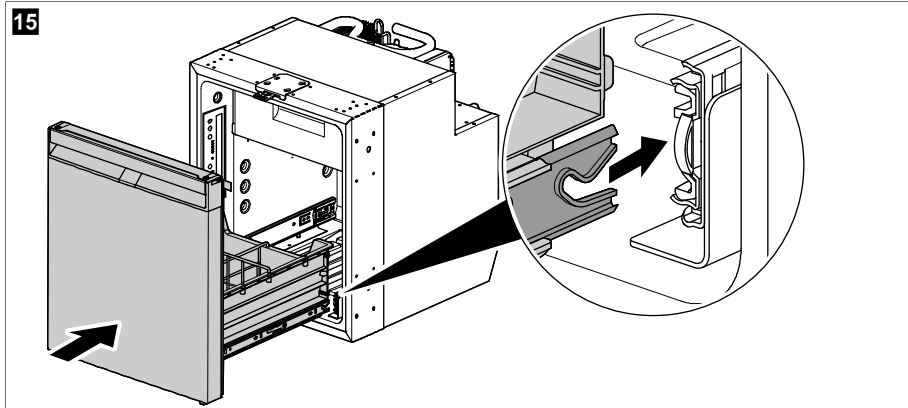

4. Kelis kartus atidarykite ir uždarykite stalčių, įsitikinkite, kad jis juda lengvai.



PRANEŠIMAS! Žalos pavojus

Jei stalčius sunkiai juda bėgeliais, stalčiaus bėgelio kreiptuvas yra netinkamai įstatytas į spintelės bėgelio kreiptuvą. Nuimkite ir iš naujo lygiuokite bėgelius, kol jie lengvai judės vienas ant kito. Nebandykite prijungti bėgelių naudodami jėgą arba jėga stumdyti stalčiaus ant bėgelių.

5. Uždėkite šoninius skydelius. Norėdami tai padaryti, įdėkite pirmąjį šoninį skydelį į jo vietą ir prispauskite ant kabliuko. Kartokite veiksmus su antruoju šoniniu skydeliu kitoje pusėje.

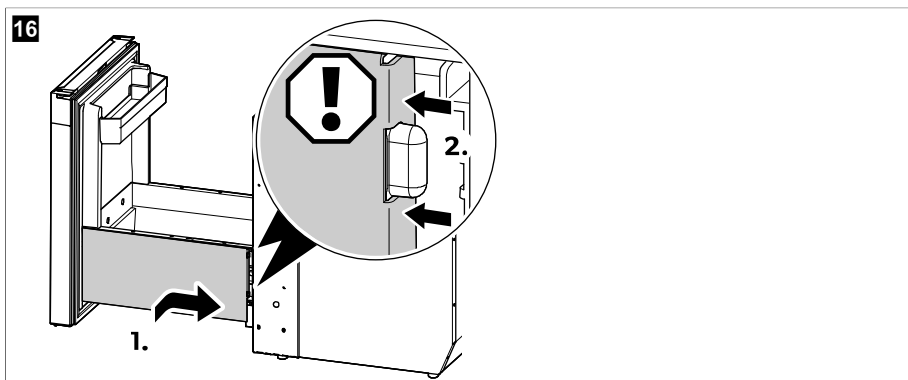

6. Prisukite varžtus už durelių, ant abiejų pusių šoninių skydelių.

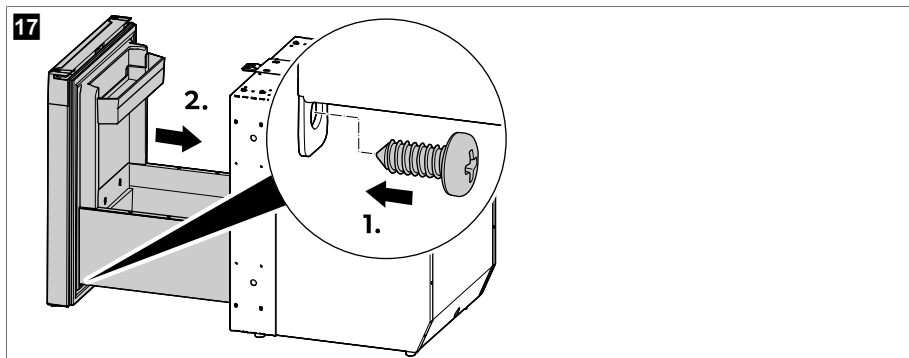

11.12 KS/NS adapterio (priedas) montavimas



Išsamų KS/NS adapterio montavimo ir naudojimo vadovą rasite interneto svetainėje qr.dometic.com/bfgpsl.

> Norėdami montuoti KS/NS adapterį (priedai), atlikite nurodytus veiksmus.

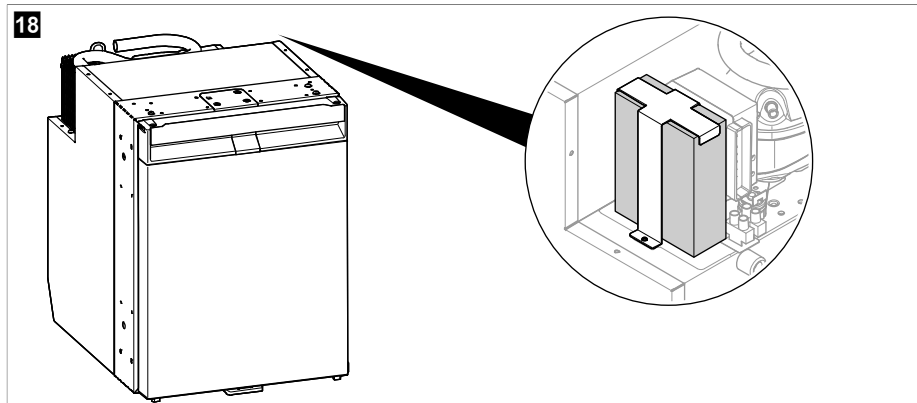

12 Valymas ir priežiūra



ĮSPĖJIMAS! Elektros srovės pavojus

Prieš valydami šaldytuvą ir atlikdami jo priežiūros darbus būtina atjunkite jį nuo maitinimo šaltinio.



PRANEŠIMAS! Žalos pavojus

> Valydami nenaudokite abrazyvinių valymo priemonių ar kietų daiktų.

- > Niekada nenaudokite kietų ar aštrių įrankių ledui pašalinti arba prisilusiems daiktams ištraukti.
- > Įsitikinkite, kad į sandariklius nelaša vanduo. Tai gali sugadinti elektroniką.



PRANEŠIMAS! Žalos pavojus

Siekiant išvengti pavojaus, apšvietimo šaltinį leidžiama keisti tik gamintojui, techninės priežiūros atstovui arba panašios kvalifikacijos asmeniui.

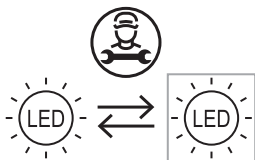

PASTABA Jei reikia, atkabinkite stalčių ir kruopščiai išvalykite šaldytuvo vidų (žr. skyrių Stalčiaus atkabimas ir įdėjimas puslapyje 621).

- > Drėgna šluoste valykite šaldytuvo vidų ir išorę reguliariai ir kai atsiranda nešvarumų. Po valymo šaldytuvą nusausinkite šluoste.
- > Reguliariai tikrinkite kondensato išleidimo angą.
Jei reikia, išvalykite kondensato nutekėjimo vamzdį. Jei jis užsikimšęs, kondensatas kaupiasi ant šaldytuvo dugno.
- > Drėgna šluoste reguliariai valykite dulkes ir nešvarumus nuo kondensatoriaus.

Aušalo kontūras

Aušalo grandinės nereikia prižiūrėti.

Šaldytuvo atitirpinimas



PRANEŠIMAS! Žalos pavojus

Nenaudokite jokių mechaninių ar kitokių įrankių atitirpinimo procesui pagreitinti.



PASTABA Bėgant laikui šaldytuvo viduje esanti galinė sienelė apšerkšnija. Jei šis šerkšno sluoksnis yra maždaug 3 mm storio, atitirpinkite šaldytuvą.

> Norėdami atitirpinti šaldytuvą, atlikite nurodytus veiksmus.

19

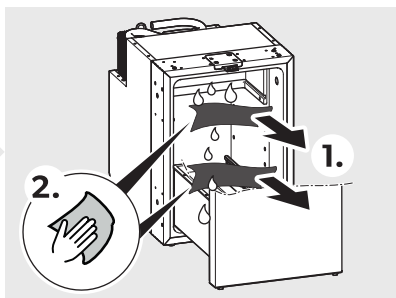
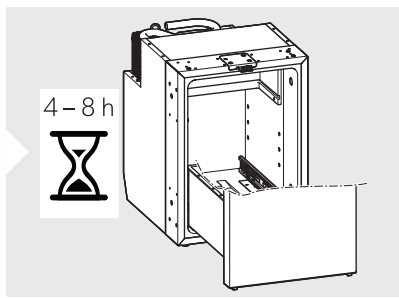
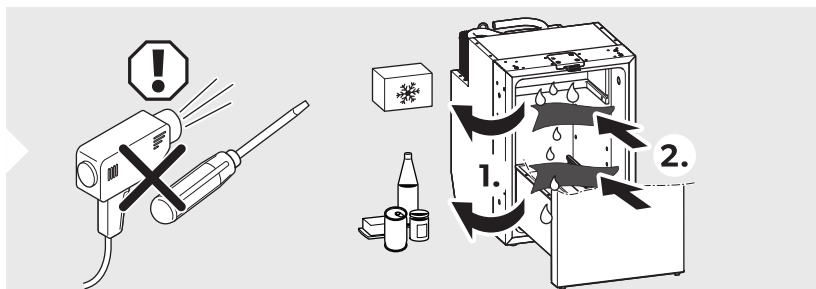
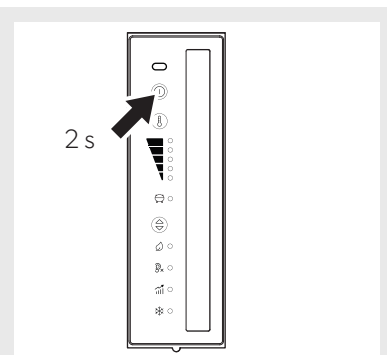
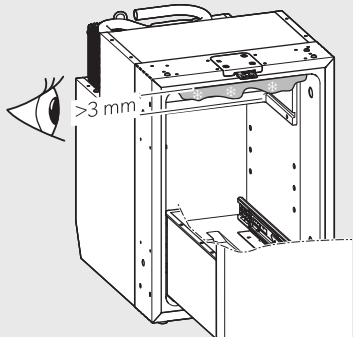

Šaldytuvo durelių nustatymas į sandėliavimo padėtį



PERSPĖJIMAS! Sužalojimų rizika

Neleidžiama naudoti sandėliavimo padėties važiuojant.



PASTABA Nustatykite šaldytuvo dureles į sandėliavimo padėtį, jei ilgai jo nenaudosite. Taip išvengsite pelėsio susidarymo.

> Atitirpinkite šaldytuvą (žr. Šaldytuvo atitirpinimas puslapyje 626).

> Nustatykite šaldytuvo dureles į sandėliavimo padėtį, kaip parodyta.

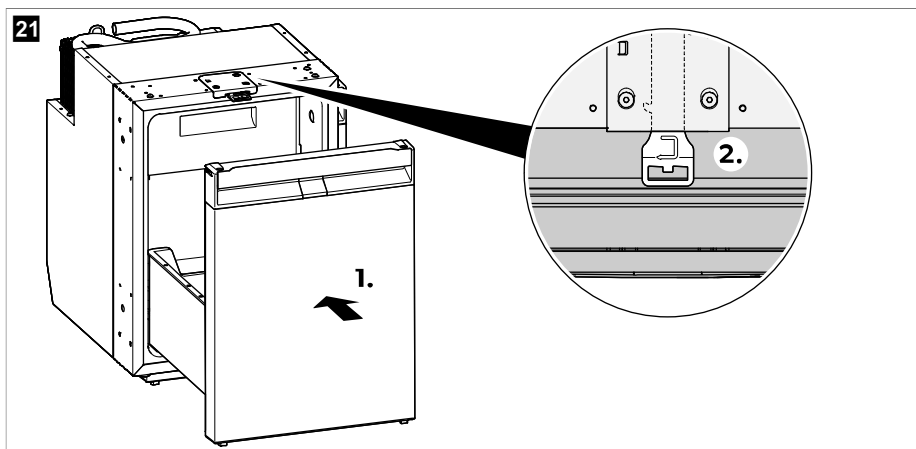
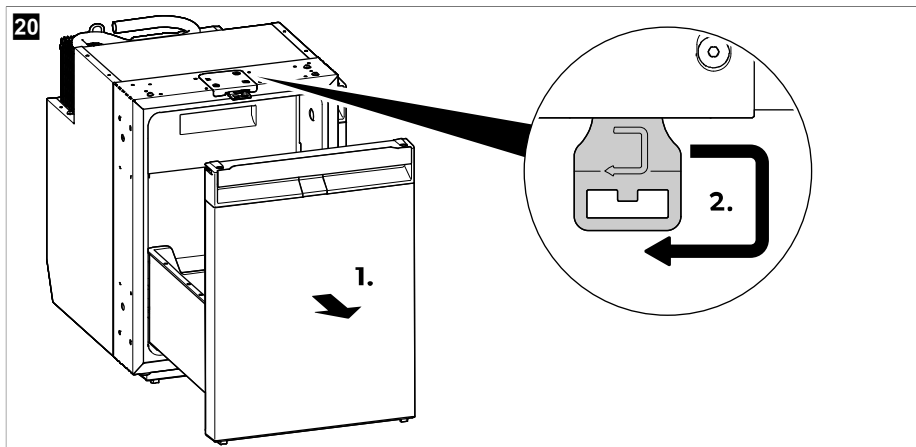

13 Gedimų nustatymas ir šalinimas



PASTABA Jei norite saugiai naudoti 12 V buitinius prietaisus važiuodami priekabiniame namelyje, užtikrinkite, kad tempianti transporto priemonė tiekty pakankamai įtampas. Kai kuriose transporto priemonėse akumuliatoriaus valdymo sistema gali automatiškai išjungti buitinius prietaisus akumuliatoriui apsaugoti. Dėl daugiau informacijos kreipkitės į transporto priemonės gamintoją.

22

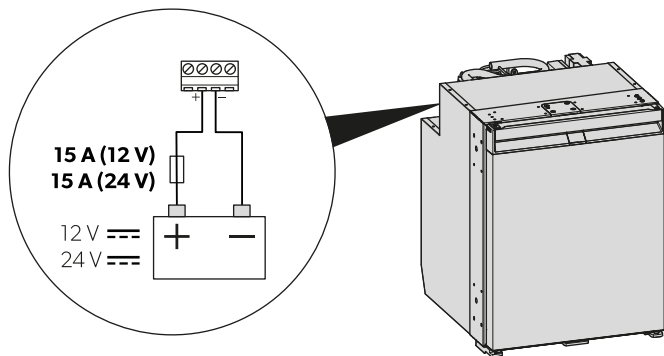

Problema	Priežastis	Priemonė
Šaldytuvas neveikia.	Sugedęs nuolatinės srovės kabelio saugiklis.	> Pakeiskite saugiklį (žr. pav. 22 puslapyje 629).
	Perdegę transporto priemonės saugiklis.	> Pakeiskite transporto priemonės saugiklį. Žr. transporto priemonės naudojimo vadovą.
	Transporto priemonės akumuliatorius išsikroves.	> Patikrinkite akumuliatorių ir įkraukite.
	Neįjungtas degimo režimas.	> Įjunkite degimo režimą.
	Per žema kompresoriaus temperatūra (< 0 °C).	> Izoliacine medžiaga visiškai uždengkite visas išorines ventiliacijos groteles.
	Jei įtampas nepakanka, šaldytuvas išsijungia automatiškai. (Išsikrovimo pabaigos įtampa: 10,4 V)	> Įkraukite akumuliatorių. Šaldytuvas vėl įsijungs automatiškai. (Prijungimo įtampa: 11,7 V)
Prastai vėsinama, padidėjusi vidaus temperatūra. Kompresorius veikia nuolat.	Vėdinimo aplink vėsinimo įrenginį nepakanka.	> Patikrinkite, ar ventiliacijos grotelės neužsikimšusios. > Perkelkite šaldytuvą į kitą vietą.
	Aplėdijusios vidinės sienelės.	> Patikrinkite, ar šaldytuvo durelės tinkamai užsidaro. > Įsitikinkite, kad šaldytuvo sandariklis gerai priglundęs ir nėra pažeistas. > Atitirpinkite šaldytuvą (žr. šaldytuvo atitirpinimas puslapyje 626).
	Nustatyta per aukšta temperatūra.	> Nustatykite žemesnę temperatūrą.

Problema	Priežastis	Priemonė
	Aplinkos temperatūra yra per aukšta.	> Kuriam laikui nuimkite ventiliacijos grotelės, kad šiltas oras galėtų greičiau išeiti.
	Vienu metu į šaldytuvą sudėta per daug maisto.	> Išimkite dalį maisto.
	Vienu metu į šaldytuvą sudėta per daug šilto maisto.	> Išimkite šiltą maistą ir palikite jį atvėsti, prieš vėl jį įdėdami.
	Šaldytuvai labai ilgai neveikė.	> Dar kartą patikrinkite temperatūrą po 4 h / 5 h .
	Kondensatorius yra nešvarus.	> Valykite kondensatorių (žr. skyrių Valymas ir priežiūra puslapyje 625).
	Sugedęs ventiliatorius.	> Kreipkitės į įgaliotąjį techninės priežiūros atstovą.
Prastai vėsinama, padidėjusi vidaus temperatūra. Kompresorius dažnai neveikia.	Išleikvota akumulatoriaus talpa.	> Įkraukite akumuliatorių.
Prastai vėsinama, padidėjusi vidaus temperatūra. Kompresorius neveikia (akumulatoriaus jungtis).	Pertraukta akumulatoriaus elektronikos jungtis.	> Prijunkite jungtį.
	Sugedęs pagrindinis jungiklis (jei sumontuotas).	> Pakeiskite pagrindinį jungiklį.
	Perdegę papildomas maitinimo linijos saugiklis (jei sumontuotas).	> Pakeiskite maitinimo linijos saugiklį.
	Per žema akumulatoriaus įtampa.	> Įkraukite akumuliatorių.
	Per maža akumulatoriaus talpa.	> Pakeiskite akumuliatorių.
	Atsilaisvinę kabeliai. Prastas kontaktas (korozija).	> Prijunkite jungtį.
	Per mažas kabelio skerspjūvis.	> Pakeiskite kabelį.
	Sugedęs kompresorius.	> Kreipkitės į įgaliotąjį techninės priežiūros atstovą.
Prastai vėsinama, padidėjusi vidaus temperatūra. Neveikia kompresorius (jungtis su kintamosios srovės šaltiniu).	Nutrūko jungties maitinimo linija.	> Prijunkite jungtį.
	Sugedęs pagrindinis jungiklis (jei sumontuotas).	> Pakeiskite pagrindinį jungiklį.
	Perdegę papildomas maitinimo linijos saugiklis (jei sumontuotas).	> Pakeiskite maitinimo linijos saugiklį.
	Sugedęs kompresorius.	> Kreipkitės į įgaliotąjį techninės priežiūros atstovą.
Neįprasti garsai.	Negali laisvai judėti aušalo kontūro komponentas (liečia sieną).	> Atsargiai palenkite komponentą nuo kliūties.

Problema	Priežastis	Priemonė
	Tarp vėsinimo įrenginio ir sienos įstrigo pašalinis daiktas.	> Pašalinkite pašalinį daiktą.
	Ventiliatorius skleidžia triukšmą.	> Kreipkitės į įgaliotąjį techninės priežiūros atstovą.
Stalčius netikėtai atsidaro judant (pvz., važiuojant).	Netinkamai nustatyta durelių fiksatoriaus padėtis.	> Sureguliuokite durelių fiksatoriaus padėtį (žr. skyrių Durelių fiksatoriaus reguliavimas puslapyje 615).
Stalčius netinkamai užsidaro.	Netinkamai nustatyta durelių fiksatoriaus padėtis.	> Sureguliuokite durelių fiksatoriaus padėtį (žr. skyrių Durelių fiksatoriaus reguliavimas puslapyje 615).
	Durelių fiksatoriaus padėtis sureguliuota, bet stalčius tinkamai neužsifiksuoja.	> Uždarydami patikrinkite, ar stalčius tinkamai užsifiksavo ir neatsidarys (žr. skyrių Šaldytuvo uždarymas ir tvirtinimas puslapyje 618).

Klaidos indikacija



PASTABA

- Visas klaidas nurodo oranžine spalva mirksintis klaidos indikatorius LED (žr. Valdymo ir ekrano elementai puslapyje 614). Sumirksėjimų skaičius priklauso nuo gedimo tipo. Kiekvienas sumirksėjimas trunka ketvirtadalį sekundės. Po mirksėjimų sekos būna pauzė. Gedimo seka kartojama kas keturias sekundes.
- ECO, PERFORMANCE ir FREEZER režimu papildomai pypsi garsinis signalas.

Mirksėjimo dažnumas	Klaida	Galima priežastis
1	Per žema arba per aukšta įtampa	Tiekiami įtampa nepatenka į nustatytą diapazoną.
2	Per didelė ventiliatoriaus srovė	Elektronikos bloko ventiliatoriaus apkrova yra didesnė nei 1 A.
3	Neįsijungia variklis	Užstrigęs rotorius. Per didelės slėgio skirtumas vėsinimo sistemoje.
4	Per mažas greitis	Jei vėsinimo sistema perkrauta, negalima palaikyti minimalaus variklio greičio.
5	Perkaito elektronikos įrenginys	Jei vėsinimo sistema pernelyg apkrauta arba nustatyta per aukšta temperatūra, gali perkaisti elektronika.
Pastoviai	Temperatūros jutiklio klaidos	Sugedęs temperatūros jutiklis.

14 Garantija

Taikomas įstatymų nustatytas garantinis laikotarpis. Jei gaminys pažeistas, susisieki su jūsų šalyje veikiančiu gamintojo filialu (žr. dometic.com/dealer) arba prekiautoju.

Jei reikalingas remontas ir garantinis aptarnavimas, pristatydami prietaisą pateikite šiuos dokumentus:

- Kvito kopiją su nurodyta pirkimo data
- Pretenzijos priežastį arba gedimo aprašymą

Atminkite, kad savarankiškas arba neprofesionalus remontas gali turėti pasekmių saugai ir anuliuoti garantiją.

15 Utilizavimas



PRANEŠIMAS! Žalos pavojus

Aušinimo prietaiso izoliaciją sudaro degus ciklopentanas, todėl reikalinga speciali utilizavimo procedūra. Pasibaigus aušinimo prietaiso naudojimo laikui, perduokite jį atitinkamam perdirbimo centrui.



Jei įmanoma, pakavimo medžiagą sudėkite į atitinkamas perdirbimo šiukšliadėžes. Išsamios informacijos apie tai, kaip gaminį pašalinti pagal galiojančias atliekų šalinimo taisykles, teiraukitės vietiniame perdirbimo centre arba specializuoto prekiautojo.

16 Techniniai duomenys

Naujausią šio prietaiso ES atitikties deklaraciją rasite interneto svetainėje dometic.com, atitinkamame gaminio puslapyje arba dėl jos galite kreiptis tiesiai į gamintoją (žr. dometic.com/dealer).

Šis prietaisas atitinka JT EEK reglamentą R10.

	NRXD0050(C/S)	NRXD0060(C/S)
Talpa		
• Šaldytuvo kamera	41,6 L	51,9 L
• Užšalimo temperatūros kamera	4,4 L	6,1 L
• Bendra talpa	46 L	58 L
• Bendra talpa (išėmus užšalimo temperatūros kamerą)	44 L	55 L
Jungties įtampa	12 / 24 V==	
Maitinimo akumulatoriaus apsauga (12 V)		
• Atjungimo įtampa	10,4 V	
• Prijungimo įtampa	11,7 V	
Maitinimo akumulatoriaus apsauga (24 V)		
• Atjungimo įtampa	22,8 V	
• Prijungimo įtampa	24,2 V	
Klimato klasė	T	
Laikymo temperatūros diapazonas:		
• Šaldytuvo kamera	0 °C ... 12 °C	
• Užšalimo temperatūros kamera	-15 °C ... -5 °C	
• Šaldiklio režimas	-6 °C	

	NRXD0050(C/S)	NRXD0060(C/S)
Numatytas aplinkos temperatūros naudojimas	16 °C ... 43 °C	
Aušalas	R600a	
Aušalo kiekis	12 g	
CO2 ekvivalentas	0,000 t	0,000 t
Visuotinio atšilimo potencialas (GWP)	3	
Triukšmo emisija (EN 60704)	40 ... 45 dB(A)	
Matmenys (A x P x G)	525 mm x 380 mm x 510 mm (su kojelėmis ir tarpikliu)	525 mm x 448 mm x 537 mm (with feet and spacer)
Grynasis svoris	18,9 kg	20,3 kg

Latviešu

1	Svarīgas piezīmes.....	634
2	Simbolu skaidrojums.....	634
3	Ierīces simbolu skaidrojumi.....	635
4	Kiberdrošība.....	635
5	Saistītā dokumentācija.....	635
6	Drošības instrukcijas.....	635
7	Komplektācija.....	638
8	Papildu piederumi.....	638
9	Paredzētais izmantošanas mērķis.....	639
10	Tehniskais apraksts.....	639
11	Pirms pirmās lietošanas reizes.....	642
12	Piezīmes par ēdiena glabāšanu.....	643
13	Enerģijas taupīšana.....	644
14	Ledusskapja atvēršana.....	645
15	Ledusskapja durvju aizvēršana un fiksēšana.....	645
16	Ieslēgšana un izslēgšana.....	646
17	Darbības režīmu iestatīšana.....	646
18	Dzesēšanas līmeņa iestatīšana.....	647
19	Atvilktnu sadalītāju pārvietošana.....	647
20	Saldēto produktu nodalījuma izņemšana.....	648
21	Atvilktnes atvienošana un ievietošana.....	649
22	Maiņstrāvas/līdzstrāvas adaptera uzstādīšana (izvēles iespēja).....	653
23	Tīrīšana un apkope.....	653
24	Problēmu novēršana.....	656
25	Garantija.....	660
26	Atkritumu pārstrāde.....	660
27	Tehniskie dati.....	660

1 Svarīgas piezīmes

Lūdzam rūpīgi izlasīt un ņemt vērā visus produkta rokasgrāmatā iekļautos norādījumus, vadlīnijas un brīdinājumus, lai nodrošinātu, ka jūs šo produktu vienmēr uzstādāt, lietojat un apkopjat atbilstoši. Šie norādījumi ir OBLIGĀTI jāsaģlabā kopā ar šo produktu.

Lietojot šo produktu, jūs apstiprināt, ka esat rūpīgi izlasījuši visus norādījumus, vadlīnijas un brīdinājumus, un jūs saprotat un piekristat ievērot šeit izklāstītos noteikumus un nosacījumus. Jūs piekristat lietot šo produktu tikai tā paredzētajam mērķim un lietojumam saskaņā ar norādījumiem, vadlīnijām un brīdinājumiem, kas izklāstīti šī produkta rokasgrāmatā, kā arī ievērojot visus piemērojamos normatīvos aktus. Šeit izklāstīto norādījumu un brīdinājumu neizlasīšana un neievērošana var izraisīt traumas sev un citiem, vai radīt bojājumus pašam produktam vai apkārt esošam īpašumam. Informācija šajā produkta rokasgrāmatā, tajā skaitā norādījumi, vadlīnijas, brīdinājumi un saistītā dokumentācija, var tikt mainīta un papildināta. Lai iegūtu jaunāko informāciju par produktu, apmeklējiet vietni documents.dometic.com.

2 Simbolu skaidrojums

Signālvārds identificē drošības ziņojumus un ziņojumus par īpašuma bojājumu, kā arī norāda bīstamības smaguma pakāpi vai līmeni.



BRĪDINĀJUMS!

Apzīmē bīstamu situāciju, kas var izraisīt nāvējošus vai nopietnus savainojumus, ja netiks novērsta.



ESIET PIESARDZĪGI!

Apzīmē bīstamu situāciju, kas var izraisīt vieglus vai vidēji smagus savainojumus, ja netiks novērsta.

**NEMIET VĒRĀ!**

Apzīmē bīstamu situāciju, kas var izraisīt materiālu kaitējumu, ja netiks novērsta.



PIEZĪME Papildu informācija produkta lietošanai.

3 Ierīces simbolu skaidrojumi



Brīdinājums! Ugunsgrēka risks. Uzliesmojoši materiāli.

4 Kiberdrošība

Mēs apstiprinām, ka šis produkts atbilst Security and Telecommunications Infrastructure regulation (Apvienotā Karaliste). Paziņojums par atbilstību ir pieejams vietnē documents.dometic.com. Lai ziņotu par drošības incidentu, nosūtiet e-pastu uz productcybersecurity@dometic.com. Drošības atjauninājumi tiks nodrošināti vismaz piecus gadus pēc izgatavošanas datuma.

5 Saistītā dokumentācija



Uzstādīšanas rokasgrāmata ir pieejama tiešsaistē vietnē qr.dometic.com/bfgppU

6 Drošības instrukcijas

Vispārīga drošība

**BRĪDINĀJUMS! Nāvējoša elektrošoka risks**

- > Ledusskapi atļauts uzstādīt vai noņemt tikai kvalificētiem speciālistiem.
- > Uzstādīšana tualetes telpās un vietās, kas pakļautas ūdens iedarbībai, jāveic kvalificētam tehniķim.
- > Uzstādot ledusskapi zem nojumes vai līdzīgā vidē, nodrošiniet, lai ledusskapis ir aizsargāts no lietus un ūdens uzšļakstīšanās.
- > Nelietojiet ledusskapi, ja tam ir redzami bojājumi.
- > Ledusskapja remontu drīkst veikt tikai kvalificēts speciālists. Nepareizs remonts var izraisīt nopietnu apdraudējumu vai ledusskapja bojājumus.
- > Ja ledusskapja barošanas kabelis ir bojāts, tā nomainītu drīkst veikt ražotājs, tā klientu apkalpošanas dienests vai līdzvērtīgi kvalificēta persona, lai izvairītos no drošības apdraudējuma.
- > Novietojiet ledusskapi tā, lai elektrības vads netiktu saspiests vai bojāts.
- > Nenovietojiet aiz ledusskapja pagarinātājus ar vairākām kontaktlīdzdām vai pārnēsājamās barošanas avotus.
- > Nepieskarieties neizolētajiem vadiem ar kailām rokām.

**BRĪDINĀJUMS! Ugunsdrošības apdraudējums**

- > Aukstumaģenta sistēmā esošais aukstumaģents ir ļoti viegli uzliesmojošs, tāpēc noplūdes gadījumā iespējama uzliesmojošu gāzu uzkrāšanās, ja ierīce atrodas mazā telpā. Ja ir bojāta aukstumaģenta sistēma:
 - nodrošiniet, ka ledusskapja tuvumā nav atklātas liesmas vai potenciālu aizdegšanās avotu;
 - labi izvēdiniet telpu;
 - izslēdziet ledusskapi.
- > Ledusskapjiem ar uzliesmojošu aukstumaģentu. Aukstumaģenta kontūrā ir neliels daudzums videi draudzīga, bet uzliesmojoša aukstumaģenta. Tas nebojā ozona slāni un nepaliekina siltumnīcas efektu. Noplūdes gadījumā aukstumaģents var aizdegties.
- > Ledusskapjiem ar uzliesmojošu aukstumaģentu. Neizmantojiet un neglabājiet ledusskapi slēgtās telpās ar minimālu gaisa plūsmu vai pilnībā bez gaisa plūsmas.
- > Nekādā gadījumā neatveriet aukstumaģenta sistēmu.
- > Ledusskapja uzstādīšanas nišā nedrīkst atrasties nekāds elektriskais aprīkojums un gaismas avoti, kas normālas vai anormālas darbības laikā var radīt dzirksteles vai lokizlādi (piemēram, releji vai kustošo drošinātāju kārbas).
- > Ledusskapja izolācijas sastāvā ir uzliesmojoša viela ciklopentāns, kam ir nepieciešami īpaši utilizēšanas pasākumi. Ledusskapja kalpošanas laika beigās nododiet to atbilstošā atkritumu pārstrādes punktā.



BRĪDINĀJUMS! Sprādzienbīstamība

Neglabājiet ledusskapi sprādzienbīstamas vielas, piemēram, aerosolu baloniņus ar propelentiem.



BRĪDINĀJUMS! Apdraudējums veselībai

- > Bērni, kas sasnieguši 8 gadu vecumu, un personas ar ierobežotām fiziskām, uztveres vai garīgām spējām vai bez pieredzes un zināšanām drīkst lietot šo ledusskapi tikai tad, ja tiek uzraudzītas vai ir saņēmušas norādījumus par ledusskapja drošu lietošanu un saprot iespējamus riskus.
- > Bērniem vecumā no 3 līdz 8 gadiem ir atļauts ievietot produktus ledusskapī un izņemt produktus no ledusskapja.
- > Bērni drīkst tirīt ierīci un veikt tās apkopi tikai pieaugušo uzraudzībā.
- > Bērniem aizliegts spēlēties ar ledusskapi.



BRĪDINĀJUMS! Bērnu iesprostošanas risks

Pirms atbrīvošanās no vecā ledusskapja izņemiet atvilktni, lai bērni nevarētu sevi iesprostot ledusskapī.



ESIET PIESARDZĪGI! Apdraudējums veselībai

- > Lai izvairītos no apdraudējuma, kas var rasties ledusskapja nestabilitātes dēļ, tas jānostiprina saskaņā ar uzstādīšanas norādījumiem.
- > Neaizsprostojiet ledusskapja korpusa vai iekšējās ventilācijas atveres.
- > Neizmantojiet mehāniskas ierīces vai citas metodes, lai pātrinātu atkausēšanas procesu, izņemot tādas, kuras ražotājs paredzējis šādam nolūkam.
- > Nekādā gadījumā neatveriet vai nebojājiet aukstumaģenta sistēmu.
- > Nelietojiet ledusskapī elektroierīces, ja vien ražotājs tās nav ieteicis šādam nolūkam.



ESIET PIESARDZĪGI! Traumu risks

- > Neizmantojiet un neglabājiet uzliesmojošus materiālus ledusskapī vai tā tuvumā.
- > Neatbalstiet citus priekšmetus pret ledusskapi un nenovietojiet tos uz ledusskapja.
- > Nepārveidojiet šo ledusskapi.
- > Sargājiet pirkstus no eņģēm.

**ŅEMĪET VĒRĀ! Bojājumu risks**

- > Ja ir kondensāta drenāžas atvere, tai vienmēr jābūt tīrai.
- > Ja ledusskapim ir ventilācijas režģis, mazgājot transportlīdzekli, neizmantojiet augstspiediena mazgātāju ventilācijas režģa tuvumā.
- > Sargājiet ledusskapi no lietus.
- > Nekādā gadījumā neatvienojiet kontaktdakšu no kontaktligzdas, velkot to aiz savienojuma vada.

Droša ledusskapja lietošana**ESĪET PIESARDZĪGI! Apdraudējums veselībai**

- > Ievietojiet ledusskapi tikai tādus produktus, kurus drīkst atdzesēt izvēlētajā temperatūrā.
- > Regulāri notīriet virsmas, kas var nonākt saskarē ar pārtiku, un izplūdes sistēmas, kurām var piekļūt.
- > Jēlu gaļu un zivis ledusskapī turiet piemērotos traukos, lai tie nesaskartos ar citu pārtiku un nevarētu uzpīlēt uz tās.
- > Ilgstoša durvju atvēršana var izraisīt būtisku temperatūras paaugstināšanos ledusskapja nodalījumos. Ja ledusskapi paredzēts ilgstoši atstāt tukšu:
 - izslēdziet ledusskapi.
 - atkausējiet ledusskapi;
 - iztīriet un izžāvējiet ledusskapi;
 - atstājiet atvilktni atvērtu, lai ledusskapī neveidotos pelējums. Ja šī opcija ir pieejama, novietojiet ledusskapja atvilktni un saldēšanas skapja durvis ziemas pozīcijā.

**ESĪET PIESARDZĪGI! Traumu risks**

- > Sargājiet pirkstus no eņģēm.
- > Pirms braukšanas uzsākšanas aizveriet un nofiksējiet ledusskapja atvilktni.
- > Ledusskapja aizmugurē esošā dzesēšanas sistēma darbības laikā kļūst ļoti karsta. Ja ledusskapim ir ventilācijas režģi, noņemot ventilācijas režģus, pasargājiet sevi no saskares ar karstām detaļām.
- > Nepareizas lietošanas gadījumā ierīces atvilktnē vai saldēšanas skapja durvis var pilnībā atdalīties. Bīdīet ciet atvilktni un durvis, līdz atskan skaidri sadzirdams klikšķis.

**ŅEMĪET VĒRĀ! Bojājumu risks**

- > **Pārkaršanas risks!** Vienmēr nodrošiniet pietiekamu ventilāciju, lai ierīces radītais siltums var izkliedēties. Ledusskapim jāatrodas pietiekamā attālumā no sienām un citiem objektiem, lai nodrošinātu gaisa cirkulāciju.
- > Ievērojiet atvilktnes maksimālo noslodzi.
- > Nelieciet iekšējā nodalījumā ledu un nepiepildiet to ar šķidrumu.
- > Sargājiet ledusskapi un barošanas kabeli no karstuma un mitruma.
- > Nekādā gadījumā neatvienojiet kontaktdakšu no kontaktligzdas, velkot to aiz savienojuma vada.

**PIEZĪME**

- > Ja transportlīdzekļa akumulatora pārvaldības sistēma izslēdz ledusskapi, lai aizsargātu akumulatoru, sazinieties ar transportlīdzekļa ražotāju.
- > Ja apkārtējās vides temperatūra ir 15 °C ... 25 °C robežās, izvēlieties vidējo temperatūras iestatījumu.
- > Lai novērstu pārtikas bojāšanos, ievērojiet tālākās norādes.
 - Nodrošiniet pēc iespējas mazākas temperatūras svārstības. Atveriet saldēšanas skapja durvis tikai tik bieži un tik ilgi, cik nepieciešams. Uzglabājiet pārtikas produktus tā, lai iekšpusē varētu brīvi cirkulēt gaiss.
 - Ievietojiet ledusskapi tikai tādus produktus, kurus drīkst atdzesēt izvēlētajā temperatūrā.
 - Uzglabājiet dažādus pārtikas produktus, kā parādīts attēlos.

- Ja temperatūru var regulēt: pielāgojiet to atbilstoši uzglabāto pārtikas produktu daudzumam un veidam.
- Pārtikas produkti var viegli absorbēt vai izdalīt smaržu vai garšu. Vienmēr uzglabājiet pārtikas produktus apsegtā veidā vai slēgtos traukos/pudelēs.

Droša ledusskapja uzstādīšana



BRĪDINĀJUMS! Ugunsdrošības apdraudējums

- > Izmantojot silikona hermētiķi vai līdzīgu produktu, pārliecinieties, ka darbs veikts rūpīgi un bez vielu atlikumiem. Ja silikona atlikumi nonāk saskarē ar karstām detaļām vai atklātu liesmu, pastāv aizdegšanās risks.
- > Neuzstādiēt ledusskapi atklātas liesmas vai citu siltuma avotu (sildītāju, tiešu saules staru, gāzes plīšu u.c.) tuvumā.



NEMIET VĒRĀ! Bojājumu risks

- > Transportēšanas laikā turiet ierīci aiz korpusa.
- > Ledusskapis ir piemērots tikai uzstādīšanai iebūvētā nišā. Ledusskapim jābūt nostiprinātam mēbeļes/skapjos ar montāžas rāmi vai citiem atlokiem, lai novērstu ledusskapja apgāšanos. Kad ledusskapis ir uzstādīts, jābūt pieejamai tikai tā priekšpusei.

7 Komplektācija

Daudzums	Apraksts
1	Kompresora tipa ledusskapis
1	Notekcaurules likums
4	Stiprinājuma vāciņš
1	Īsā lietošanas rokasgrāmata
1	Lietošanas rokasgrāmata (tikai tiešsaistē)
1	Uzstādīšanas rokasgrāmata

8 Papildu piederumi

Detaļas, kas pieejamas kā papildu piederumi (nav iekļautas piegādes komplektācijā):

Apraksts	Atsauces Nr.
Stiprinājuma rāmis, tostarp apakšējais rāmis	
• NRXD0050	9620012877
• NRXD0060	9620012881
Stiprinājuma rāmis, tostarp apakšējais rāmis (melns)	
• NRXD0050	9620012874
• NRXD0060	9620012875

Apraksts	Atsauces Nr.
Līdzstrāvas/maiņstrāvas adapters	9620013449 (EU) 9620013450 (UK)

9 Paredzētais izmantošanas mērķis

Ledusskapis ir piemērots tālāk norādītajiem izmantošanas veidiem.

- Uzstādīšanai dzīvojamajās piekabēs, kemperos, laivās un kravas automašīnās
- Pārtikas dzesēšanai un glabāšanai.
- Saldētas pārtikas glabāšanai.
- Lietošanai telpās
- Tikai NRXD0050S, 0060S: Lietošanai ārpus telpām laivās*

*Tikai NRXD0050C, 0060C: Ja ierīci izmanto laivās, to uzstāda atpūtas telpas zonā, nevis uz atklāta klāja.

Šis ledusskapis nav paredzēts lietošanai komerciālām, mazumtirdzniecības vai māsaimniecības vajadzībām.

Šis ledusskapis **nav** piemērots tālāk norādītajiem izmantošanas veidiem.

- Medikamentu uzglabāšanai
- Korozīvu vielu vai šķīdinātājus saturošu vielu uzglabāšana
- Ātrai ēdiena sasaldēšanai

Saldētu produktu nodalījums ir paredzēts iepriekš sasaldēta ēdiena uzglabāšanai, saldējuma uzglabāšanai vai gatavošanai, kā arī ledus gabaliņu veidošanai. Tas nav piemērots iepriekš atsaldēta ēdiena atkārtotai sasaldēšanai.

Ledusskapis ir paredzēts iebūvēšanai mēbelēs vai nišā.

Optimāla dzesēšanas veiktspēja tiek nodrošināta apkārtējās vides temperatūrā 16 °C ... 43 °C robežās.

Šis produkts ir piemērots tikai paredzētajam mērķim un lietojumam saskaņā ar šo instrukciju.

Šajā rokasgrāmatā ir sniegta informācija, kas nepieciešama pareizai produkta uzstādīšanai un/vai lietošanai.

Nekvalitatīva uzstādīšana un/vai nepareiza lietošana vai apkope izraisīs neatbilstošu darbību un iespējamu atteici.

Ražotājs neuzņemas atbildību par savainojumiem vai produkta bojājumiem, kas radušies šādu iemeslu dēļ:

- nepareiza uzstādīšana, montāža vai pievienošana, tostarp pārmērīgs spriegums;
- nepareiza apkope vai tādu neoriģinālo rezerves daļu, kuras nav piegādājis ražotājs, lietošana;
- produkta modifikācijas, kuras ražotājs nav nepārprotami apstiprinājis;
- lietošana citiem mērķiem, kas nav aprakstīti šajā rokasgrāmatā.

Dometic patur tiesības mainīt produkta ārējo izskatu un specifiskāciju.

10 Tehniskais apraksts

Šis ir kompresora tipa ledusskapis.

Ledusskapi var izmantot ar 12 V vai 24 V līdzstrāvas spriegumu, tāpēc tas ir piemērots arī lietošanai kempingos vai laivu braucieni laikā.

Ledusskapi var pārveidot par maiņstrāvas/līdzstrāvas ierīci, izmantojot maiņstrāvas/līdzstrāvas adapteri (papildu piederumi).

Ledusskapis ir atvilkne, ko var izvilkt aiz roktura un pilnībā izņemt no iekārtas iztīrīšanai. Pudeles vai dzērienu iepakojumu var atdalīt ar atvilktnes sadalītājiem, lai atvilktnes izvilšanas laikā tie neizkristu laukā. Atvilktnu sadalītājus var izņemt un pārvietot pēc vajadzības.

Šim modelim rūpnīcā ir uzstādīts saldētu produktu nodalījums, kuru var izņemt un atkārtoti ievietot.

Ledusskapja durvīm ir fiksēšanas mehānisms, lai saglabātu to cieši noslēgtu braukšanas vai transportlīdzekļa vai laivas kustības laikā.

Visi ledusskapī izmantotie materiāli ir piemēroti saskarei ar pārtikas produktiem.

Ierīces apraksts

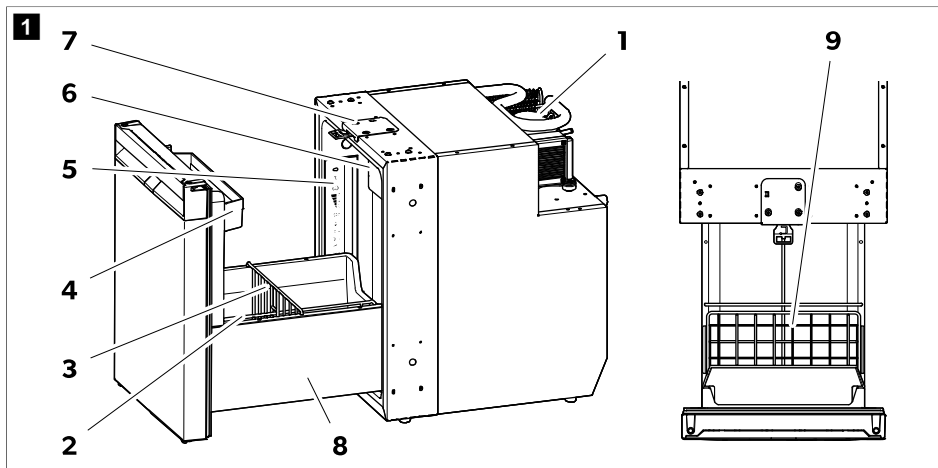

Nr.	Skaidrojums
1	Kompresors
2	Atvilktnes sadalītājs (vertikāls)
3	Atvilktnes sadalītājs (horizontāls)
4	Durvju augšējais plaukts
5	Vadības panelis ar ekrānu
6	Saldētu produktu nodalījums
7	Durvju fiksators ventilācijai
8	Dekoratīvs atvilktnes sānu panelis
9	Paplāte

Vadības un ekrāna elementi

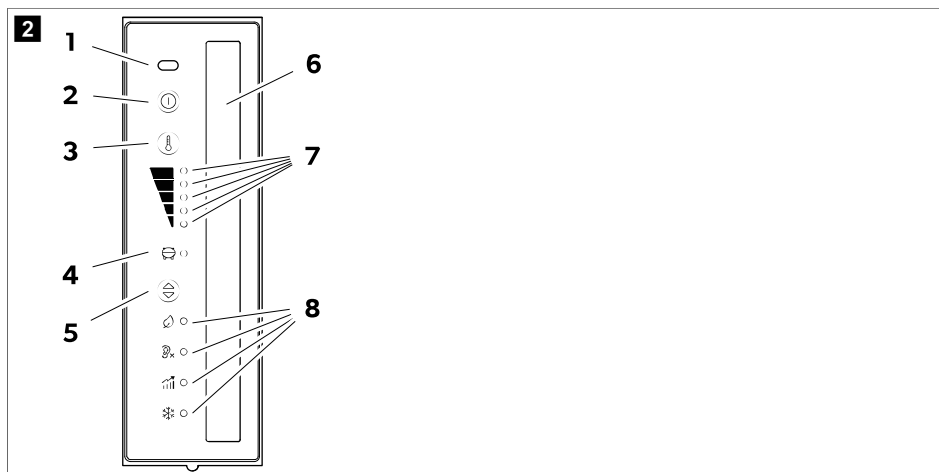

Nr.	Skaidrojums
1	Infrasarkanais durvju atvēršanās sensors
2	⏻ IESLĒGŠANAS/IZSLĒGŠANAS poga
3	⏸ Dzesēšanas līmeņa iestatīšanas poga
4	Kompresora un kļūdu LED indikators
5	⊕ Darbības režīma poga
6	Iekšējais apgaismojums
7	Dzesēšanas līmeņa LED indikatori  <ul style="list-style-type: none"> 5. dzesēšanas līmenis 4. dzesēšanas līmenis 3. dzesēšanas līmenis 2. dzesēšanas līmenis 1. dzesēšanas līmenis
8	Darbības režīma LED indikatori

Kompresora un kļūdu LED indikators





Kompresora un kļūdu LED indikators parāda kompresora darbības statusu vai konstatēto kļūdu.

Krāsa	Apraksts
Balts	Kompresors ieslēgts
Oranžs	Kompresors izslēgts

Krāsa	Apraksts
Oranžs (mirgo)	Kļūda (skatiet nodaļu Kļūdu indikatoru lpp. 659)

Darbības režīma LED indikatori

Darbības režīma LED indikatori parāda tālāk norādīto iestatījumu statusu.

Simbols	Apraksts
	EKONOMISKAIS režīms: Darbība ar samazinātu enerģijas patēriņu. 1. – 3. dzesēšanas līmenis
	KLUSAIS režīms: Darbība ar samazinātu trokšņu līmeni. 1. – 4. dzesēšanas līmenis
	VEIKTSPĒJAS režīms 1. – 5. dzesēšanas līmenis
	SALDĒŠANAS SKAPJA režīms Darbība ar izņemtu saldēto produktu nodalījumu. Atzesē visu ledusskapi līdz –6 °C .

11.1 Pirms pirmās lietošanas reizes



PIEZĪME

- Pirmās 4 stundas pēc ieslēgšanas neievietojiet ledusskapi produktus.
 - Pirmo reizi izmantojot ledusskapi, iespējama ne pārāk spēcīga smaka, kas pēc dažām stundām pazudīs. Kārtīgi izvēdiniet dzīvojamā telpu.
 - Dzesēšanas jaudu var ietekmēt:
 - apkārtējā temperatūra (piem., kad transportlīdzeklis ir pakļauts tiešas saules gaismas iedarbībai);
 - atdzesējamās pārtikas daudzums;
 - durvju atvēršanas biežums.
- > Iztīriet ledusskapja iekšpusi, lai garantētu higiēnisku lietošanu (sk. nodaļu Tīrīšana un apkope lpp. 653).
- > Novietojiet transportlīdzekli lidzenā vietā, jo īpaši, kad ieslēdzat un piepildāt ledusskapi pirms ceļa uzsākšanas.

Durvju fiksatora regulēšana

Durvju fiksatoru ledusskapja augšpusē var noregulēt, lai pielāgotu atvilktnes aizvēršanas platumu ( att. **3** lpp. 643).

1. Kad atvilktnē ir aizvērta un fiksēta, mēģiniet atvērt atvilktni, neizmantojot rokturi, velkot uz sāniem.
2. Izmēriet, cik tālu durvis var atvērt ( att. **3** lpp. 643, **1.**).

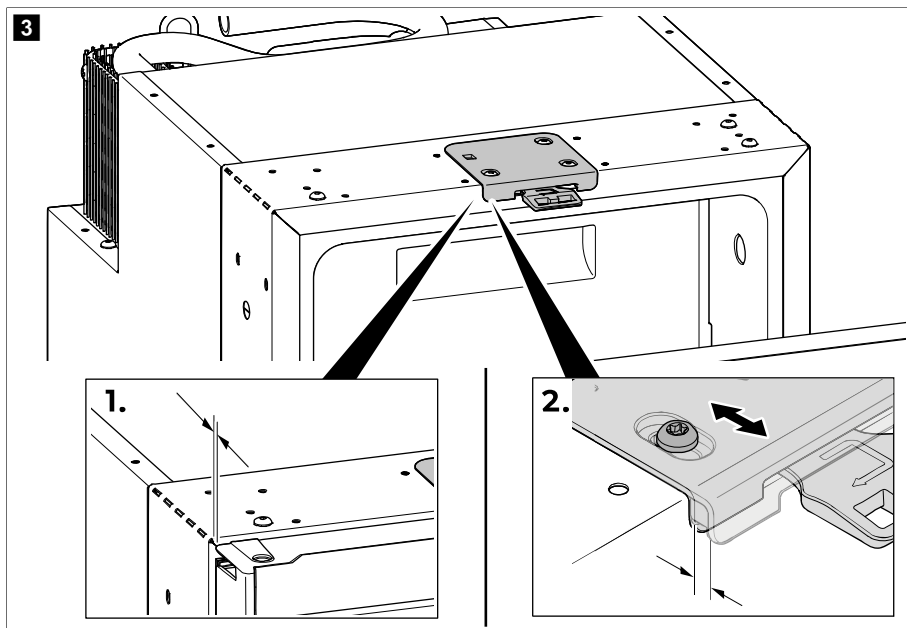

3. Ja atvilkne ir atvērta vai atvērums sprauga ir lielāka par 5 mm, noregulējiet durvju fiksatora pozīciju, līdz atvērums sprauga ir 2 ... 5 mm (att. 3 lpp. 643, 2.) robežās.



PIEZĪME Kad durvju fiksators ir pieregulēts, pārlicinieties, vai atvilkne pēc aizvēršanas pareizi fiksējas (skat. nodaļu Ledusskapja durvju aizvēršana un fiksēšana lpp. 645).

11.2 Piezīmes par ēdiena glabāšanu



ESIET PIESARDZĪGI! Apdraudējums veselībai

Ja ledusskapis ilgstoši atrodas apkārtējā temperatūrā, kas ir zemāka par 10 °C, vairs nevar garantēt precīzu saldēto produktu nodalījuma temperatūras regulēšanu. Temperatūra saldēto produktu nodalījumā var palielināties un tajā esošie produkti – atkust.



NEMIET VĒRĀ! Bojājumu risks

Neievietojiet saldēto produktu nodalījumā gāzētus dzērienus.

Lai novērstu pārtikas bojāšanos, ievērojiet tālākās norādes.

- Nodrošiniet pēc iespējas mazākas temperatūras svārstības. Atveriet ledusskapi tikai tik bieži un tik ilgi, cik nepieciešams, lai novērstu ievērojamu temperatūras paaugstināšanos ledusskapja nodalījumos. Uzglabājiet pārtikas produktus tā, lai iekšpusē varētu brīvi cirkulēt gaiss.
- Pārlicinieties, vai ledusskapja dzesēšanas jauda ir atbilstoša pārtikas produktiem, ko vēlaties atdzesēt.
- Ievietojiet ledusskapī tikai tādus produktus, kurus drīkst atdzesēt izvēlētajā temperatūrā.
- Ja temperatūru var regulēt: pielāgojiet to atbilstoši uzglabāto pārtikas produktu daudzumam un veidam.
- Uzglabājiet dažādus pārtikas produktus, kā parādīts attēlos.

- Pārtikas produkti var viegli absorbēt vai izdalīt smaržu vai garšu. Vienmēr uzglabājiet pārtikas produktus apsegtā veidā vai slēgtos traukos/pudelēs.
- > Uzglabājiet pārtiku, kā norādīts.

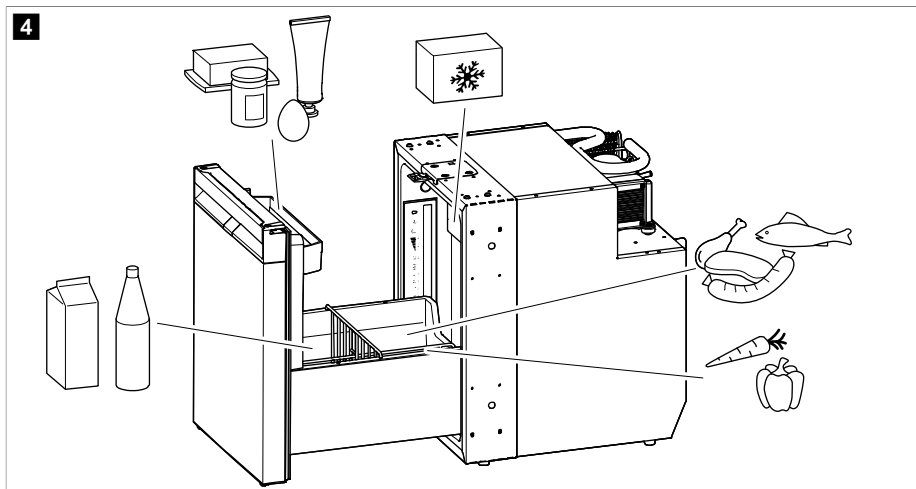

11.3 Enerģijas taupīšana

- Atveriet ledusskapi tikai tik bieži un tik ilgi, cik nepieciešams.
- Pirms siltas pārtikas ievietošanas ierīcē atdzesēšanai ļaujiet tai atdzist.
- Atkausējiet ledusskapi, kolīdz tajā veidojas ledus kārtas.
- Nelietojiet pārmērīgi zemas temperatūras iestatījumus.
- Lai nodrošinātu optimālu enerģijas patēriņu, novietojiet plauktus un atvilktnes tādā stāvoklī, kādā tie atradās piegādes brīdī.
- Regulāri pārbaudiet, vai durvju blīve ir cieši pieguloša.
- Regulāri notīriet no kondensatora putekļus un netīrumus.

11.4 Ledusskapja atvēršana

- > Lai atvērtu ledusskapī, rikojieties, kā parādīts.

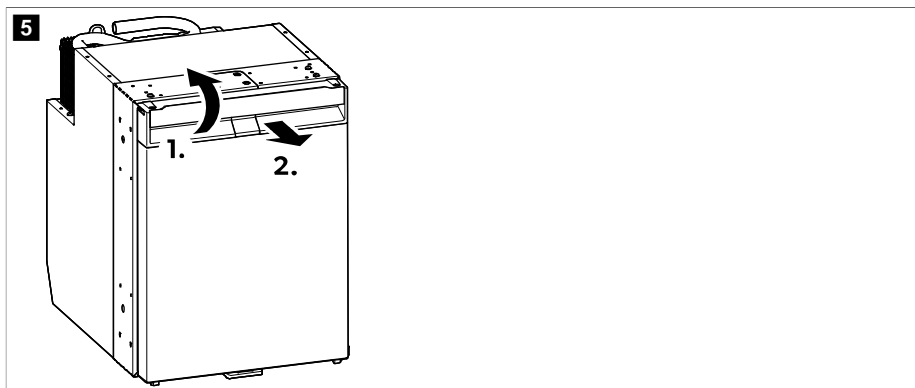

11.5 Ledusskapja durvju aizvēršana un fiksēšana



ESIET PIESARDZĪGĪ! Traumu risks

Ja durvis nav pareizi nofiksētas, uzmanīgi piespiediet durvis augšpusē un apakšpusē, līdz tās nofiksējas.



PIEZĪME Ledusskapja durvis ir aprīkotas ar fiksācijas mehānismu, kas neļauj durvīm atvērties braukšanas laikā.

- > NRXD0050C, 0060C: Veriet ciet durvis, tās piespiežot līdz augšpusē atskan klikšķis.

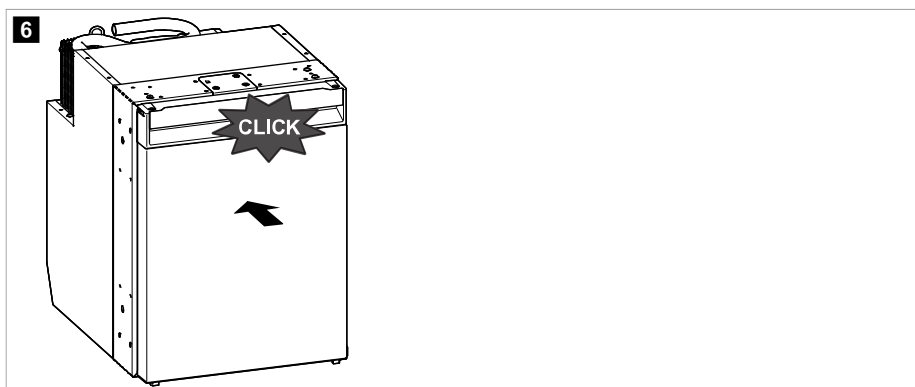

- > NRXD0050S, NRX0060S: Veriet durvis ciet līdz brīdim, kad augšpusē un apakšpusē dzirdat skaidru klikšķi.

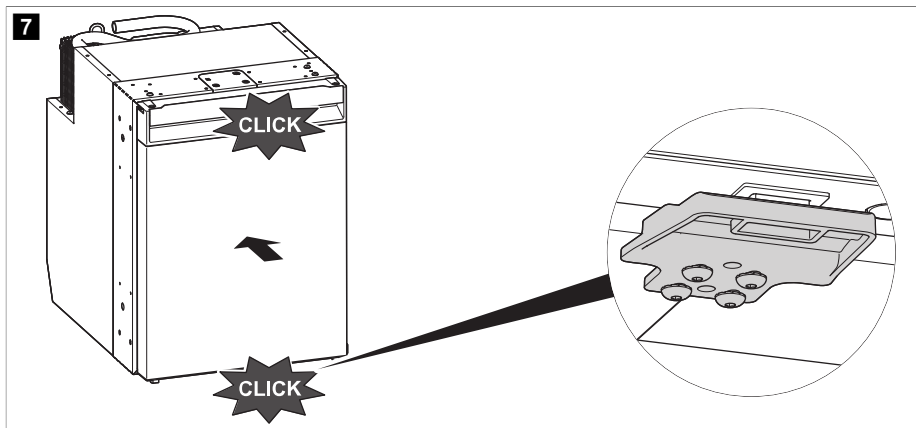



- ✓ Durvis ir aizvērtas un nofiksētas.

11.6 Ieslēgšana un izslēgšana



PIEZĪME Ja zināms, ka ledusskapis ilgstoši netiks izmantots, tad izslēdziet to.

- > Lai ieslēgtu, turiet nospiestu  pogu vismaz 2 s.
- ✓ Kad ledusskapis ieslēdzas, tiek izmantota iepriekš atlasītais dzesēšanas līmenis un darbības režīms.
- > Lai izslēgtu, turiet nospiestu  pogu vismaz 2 s.

11.7 Darbības režīmu iestatīšana



PIEZĪME Izmantojot EKONOMISKO, VEIKTSPĒJAS vai SALDĒŠANAS SKAPJA režīmu, sistēma paliek šajā režīmā, līdz tiek veiktas turpmākas izmaiņas.

- > Lai iestatītu darbības režīmu, atkārtoti spiediet  pogu, līdz iedegas vēlamā darbības režīma indikatora LED lampiņa.

EKONOMISKĀ režīma izmantošana

Kad EKONOMISKAIS režīms ir aktivizēts, ledusskapis darbojas ar samazinātu enerģijas patēriņu ar 1.–3. dzesēšanas līmeni.

- ✓ Iedegas darbības EKONOMISKĀ režīma darbības indikatora LED lampiņa  un izvēlētā dzesēšanas līmeņa indikatora LED lampiņa.

KLUSĀ režīma izmantošana

Kad ir aktivizēts KLUSAIS režīms, ledusskapis darbojas ar samazinātu trokšņa līmeni ar 1.–4. dzesēšanas līmeni.

**PIEZĪME**

- KLUSAIS režīms nav pieejams, kad ledusskapis darbojas SALDĒŠANAS SKAPJA režīmā.
- Kad tiek izmantots KLUSAIS režīms, ledusskapis paliek šajā režīmā 8 h pēc tam atgriežas iepriekš atlasītajā (EKONOMISKAJĀ vai VEIKTSPĒJAS) režīmā.

- ✓ Iedegas KLUSĀ režīma darbības indikatora LED lampiņa (Ⓢ) un izvēlētā dzesēšanas līmeņa indikatora LED lampiņa.

VEIKTSPĒJAS režīma izmantošana

Kad ir aktivizēts VEIKTSPĒJAS režīms, ledusskapis darbojas standarta režīmā ar 1.–5. dzesēšanas līmeni.

- ✓ Iedegas VEIKTSPĒJAS režīma (Ⓢ) darbības indikatora LED lampiņa un izvēlētā dzesēšanas līmeņa indikatora LED lampiņa.

SALDĒŠANAS SKAPJA režīma izmantošana

Kad ir aktivizēts SALDĒŠANAS SKAPJA režīms, ledusskapja nodalījums tiek atdzesēts līdz $-6\text{ }^{\circ}\text{C}$.



PIEZĪME Izņemiet saldēto produktu nodalījumu, lai optimāli izmantotu SALDĒŠANAS SKAPJA režīma funkciju. Kad saldēto produktu nodalījums ir izņemts, $-6\text{ }^{\circ}\text{C}$ mērķa temperatūra tiek sasniegta daudz ātrāk, un visu ledusskapja iekšpusi var atdzesēt līdz $-6\text{ }^{\circ}\text{C}$.

- ✓ Nepārtraukti deg SALDĒŠANAS SKAPJA režīma darbības indikatora LED lampiņa (Ⓢ) un visas dzesēšanas līmeņa indikatora LED lampiņas.

11.8 Dzesēšanas līmeņa iestatīšana

- > Lai iestatītu dzesēšanas līmeni, atkārtoti nospiediet (Ⓢ) pogu, līdz sasniegts vēlamais dzesēšanas līmenis.

11.9 Atvilktnu sadalītāju pārvietošana

Atvilktnu sadalītājus un paplāti var izņemt un pārvietot pēc vajadzības.

- > Lai pārvietotu atvilktnu sadalītājus un paplāti atbilstoši savām vēlmēm, rīkojieties, kā parādīts.

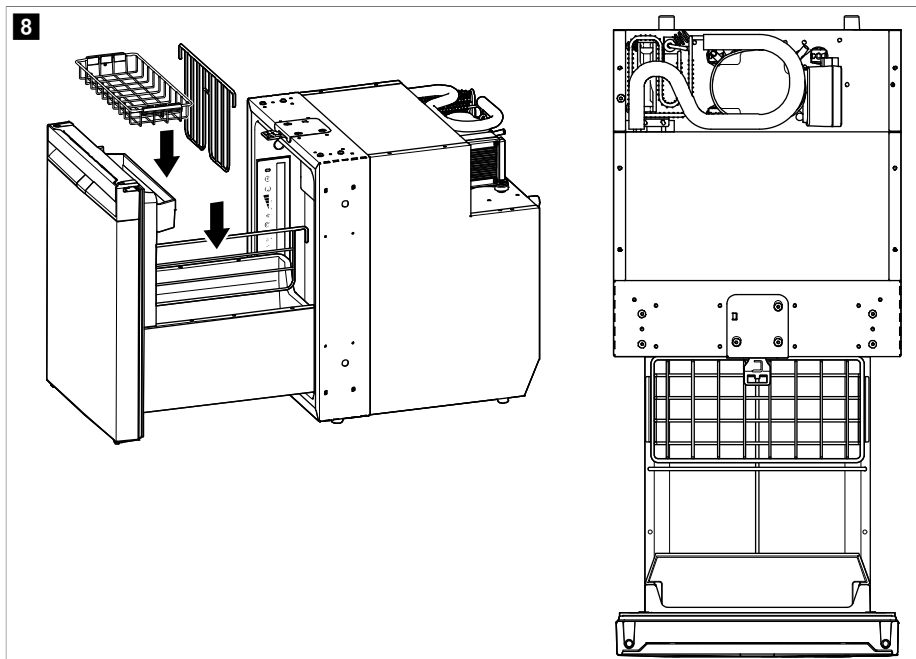

11.10 Saldēto produktu nodalījuma izņemšana



ŅEMĪET VĒRĀ! Bojājumu risks

- > Lai izņemtu saldēto produktu nodalījumu, vispirms aizveriet saldēto produktu nodalījuma durvis.
- > Satveriet saldēto produktu nodalījumu aiz tā apakšdaļas. Nevelciet aiz saldēto produktu nodalījuma durvīm.
- > Glabājiet saldēto produktu nodalījumu sausā un drošā vietā.

- > Lai izņemtu saldēto produktu nodalījumu, rīkojieties, kā parādīts.

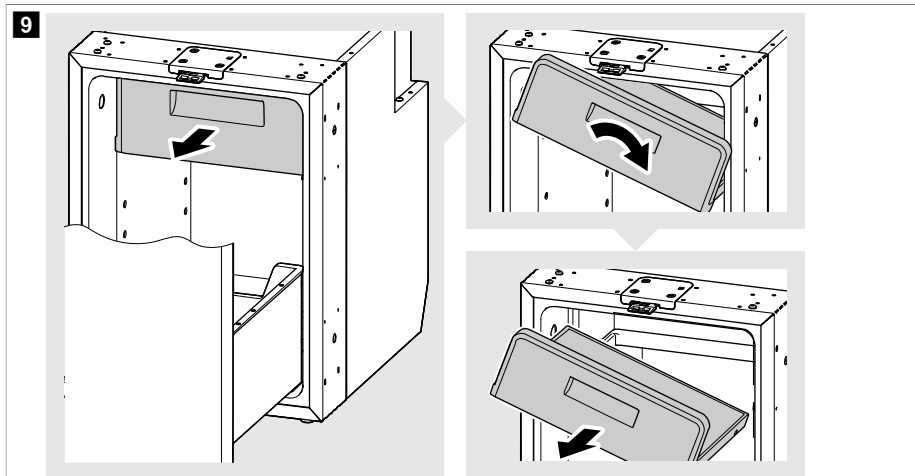

11.11 Atvilktnes atvienošana un ievietošana

Atvilktnes izņemšana



NEMIET VĒRĀ! Bojājumu risks

Pirms atvilktnes atvienošanas to iztukšojiet.

1. Pilnībā izvelciet atvilktni un abās pusēs atskrūvējiet skrūves aiz durvīm uz sānu paneļa (2.).

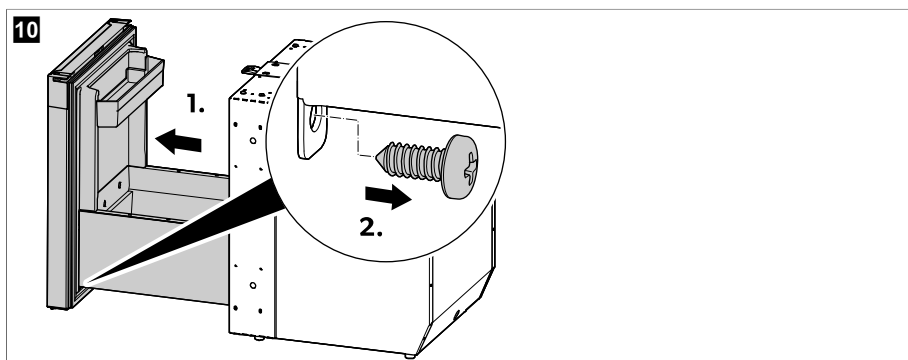

2. Noņemiet sānu paneļus. Lai to izdarītu, spiediet pirmo sānu paneli skapja virzienā, lai atbrīvotu no fiksācijas āķiem (1.). Atkārtojiet šo darbību otrā pusē ar otru sānu paneli.

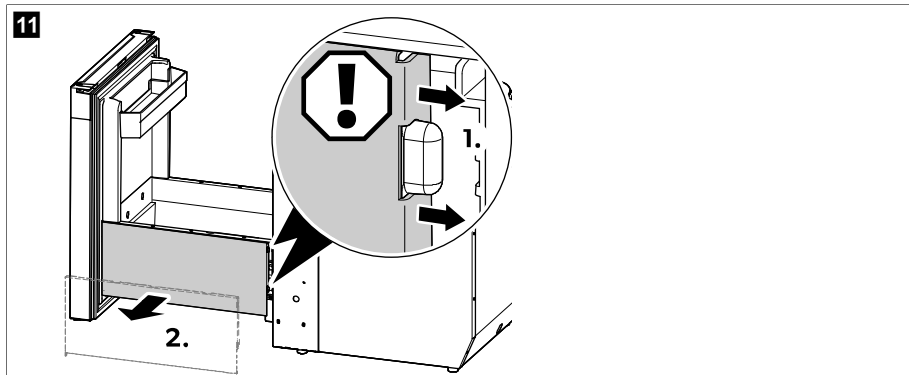

3. Spiediet sviru vienā pusē uz augšu un tajā pašā laikā spiediet sviru otrā pusē uz leju un uzmanīgi izvelciet atvilktni.

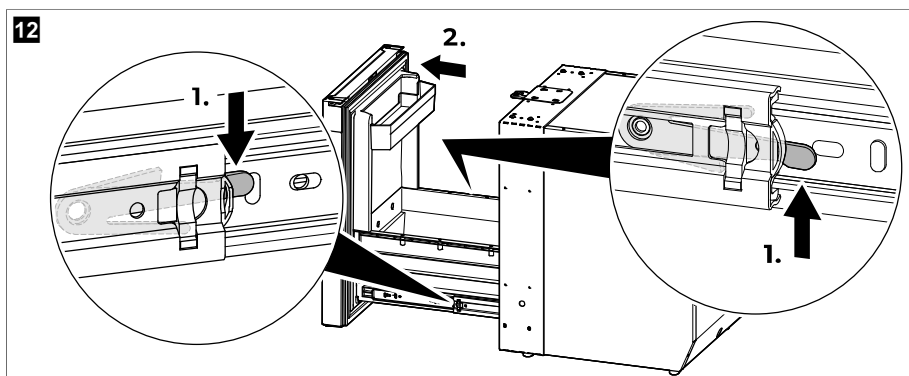

Atvilktnes ievietošana



ĻĒMIET VĒRĀ! Bojājumu risks

- > Ievietojiet atvilktni horizontāli, nocentrējot atvilktnes sliedes pret skapja sliedēm, lai novērstu sliežu bojājumu.
- > Nelietojiet atvilktni, kad tā ir pilna.

1. Izvelciet vienu no skapja sliedēm līdz pusei uz āru un līdz galam iebīdiet iekšā otru skapja sliedi.

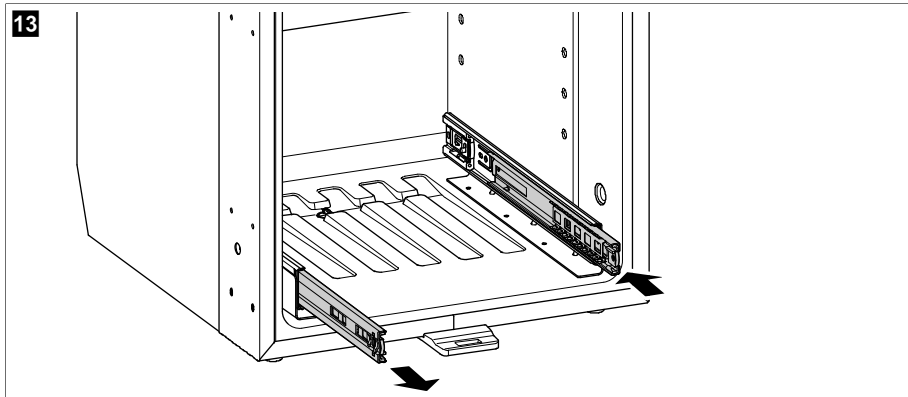

2. Nocentrējiet pagarinātās skapja slīdes rievu pret attiecīgās atvilktnes slīdes vadotni. Spiediet atvilktnes sliedi pie skapja slīdes, līdz slīdes ir savienotas un viegli slīd.

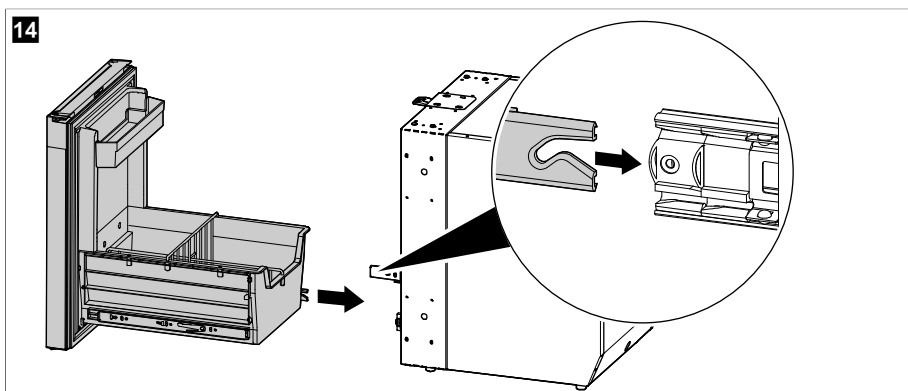

3. Uzmaniģi iebīdīet atvilktni iekšā, virzot pa savienojošajām slīdēm, un nocentrējiet ievilktais skapja slīdes rievu pret attiecīgās atvilktnes slīdes vadotni. Spiediet atvilktnes sliedi pie skapja slīdes, līdz slīdes ir savienotas un viegli slīd.

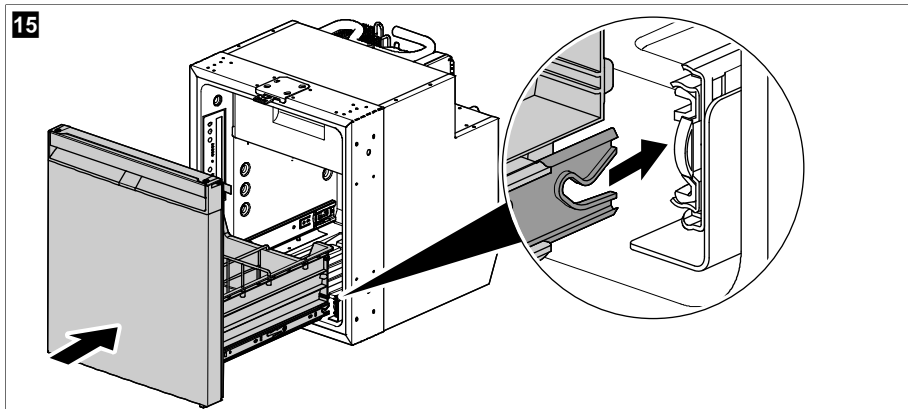

4. Lai nodrošinātu vieglu slidēšanu, vairākas reizes atveriet un aizveriet atvilktni.



NĒMIET VĒRĀ! Bojājumu risks

Ja atvilktnē viegli neslīd pa slīdēm, atvilktnes slīdes vadotne nav pareizi ievietota skapja slīdes rievā. Noņemiet un vēlreiz nocentrējiet slīdes, līdz tās viegli uzslīd viena uz otras. Nemēģiniet savienot slīdes ar spēku vai uzbidīt atvilktni uz slīdēm ar spēku.

5. Pievienojiet sānu paneļus. Lai to izdarītu, novietojiet pirmo sānu paneli pareizajā pozīcijā un uzspiediet uz fiksācijas āķa. Atkārtojiet šo darbību otrā pusē ar otru sānu paneli.

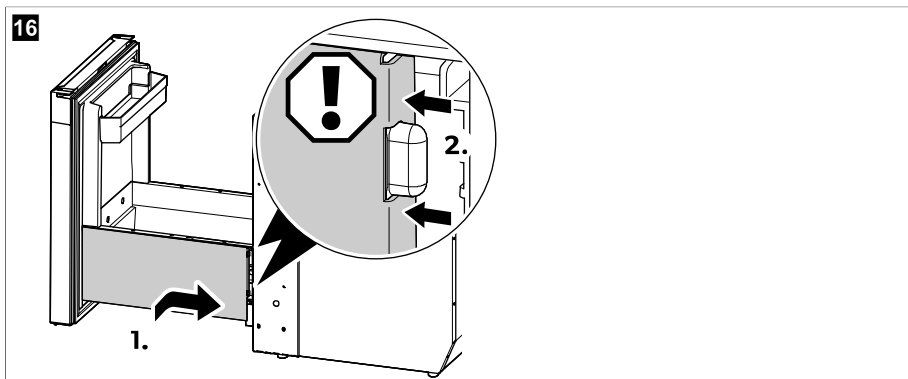

6. Nostipriniet skrūves aiz durvīm uz sānu paneļiem abās pusēs.

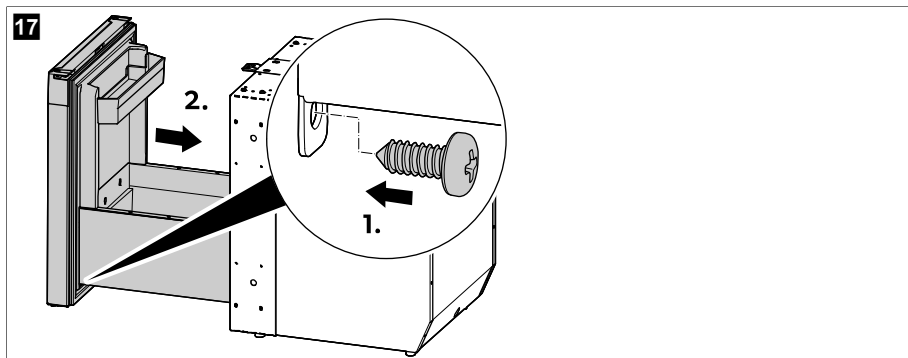

11.12 Maiņstrāvas/līdzstrāvas adaptera uzstādīšana (izvēles iespēja)



Atrodiet maiņstrāvas/līdzstrāvas adaptera pilnu uzstādīšanas un lietošanas rokasgrāmatu tiešsaistē qr.dometic.com/bfgpsl.

- > Lai uzstādītu maiņstrāvas/līdzstrāvas adapteri (papildu piederumus), rīkojieties, kā parādīts.

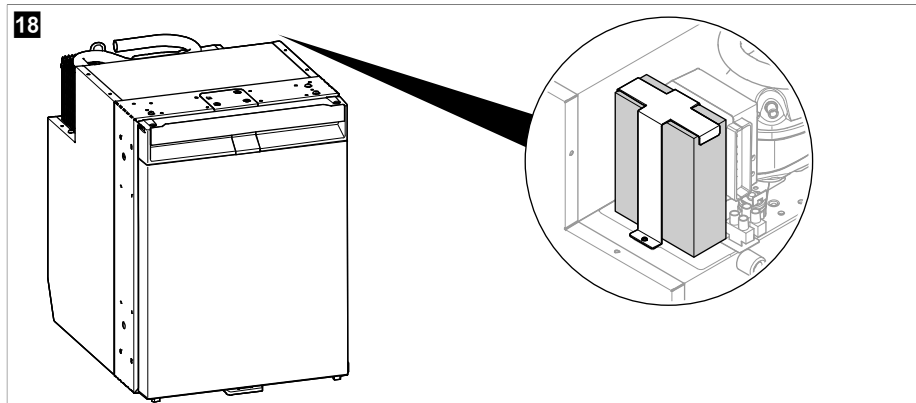

12 Tīrīšana un apkope



BRĪDINĀJUMS! Nāvējoša elektrošoka risks

Pirms ledusskapja tīrīšanas un apkopes veikšanas vienmēr atvienojiet ledusskapi no barošanas avota.



NEMIET VĒRĀ! Bojājumu risks

- > Tīrīšanai neizmantojiet abrazīvus tīrīšanas līdzekļus vai cietus priekšmetus.

- > Ledus noņemšanai vai iesalušu produktu atdalīšanai nedrīkst izmantot cietus vai asus priekšmetus.
- > Raugieties, lai blīvēs neiepilētu ūdens. Tas var sabojāt elektroniku.



NĒMIET VĒRĀ! Bojājumu risks

Lai izvairītos no apdraudējuma, gaismas avotu nomainīt drīkst tikai ražotājs, servisa pārstāvis vai kāda līdzīgi kvalificēta persona.

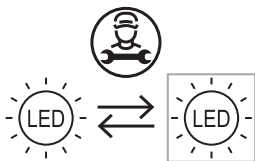

PIEZĪME Ja nepieciešams, atvienojiet atvilktni, lai rūpīgi iztīrītu ledusskapja iekšpusi (skat. nodaļu Atvilktnes atvienošana un ievietošana lpp. 649).

- > Tīriet ledusskapja iekšpusi un ārpusi ar mitru drānu regulāri un tiklīdz tā ir kļuvusi netīra. Pēc tīrīšanas nosusiniet ar drānu.
- > Regulāri pārbaudiet kondensāta noplūdes atveri. Iztīriet kondensāta noplūdes atveri, kad tas nepieciešams. Ja tā ir aizsprostota, kondensāts uzkrāsies ledusskapja apakšā.
- > Regulāri ar mitru drānu notīriet putekļus un netīrumus no kondensatora.

Aukstumaģenta sistēma

Aukstumaģenta sistēmai nav nepieciešama apkope.

Ledusskapja atkausēšana



NĒMIET VĒRĀ! Bojājumu risks

Nelietojiet mehāniskus instrumentus vai citus rīkus, lai paātrinātu atkausēšanu.



PIEZĪME Laika gaitā ledusskapī uz aizmugurējās sienas izveidosies ledus kārtā. Ja šī ledus kārtā ir aptuveni 3 mm bieza, atkausējiet ledusskapī.

> Lai atkausētu ledusskapi, rīkojieties, kā norādīts tālāk.

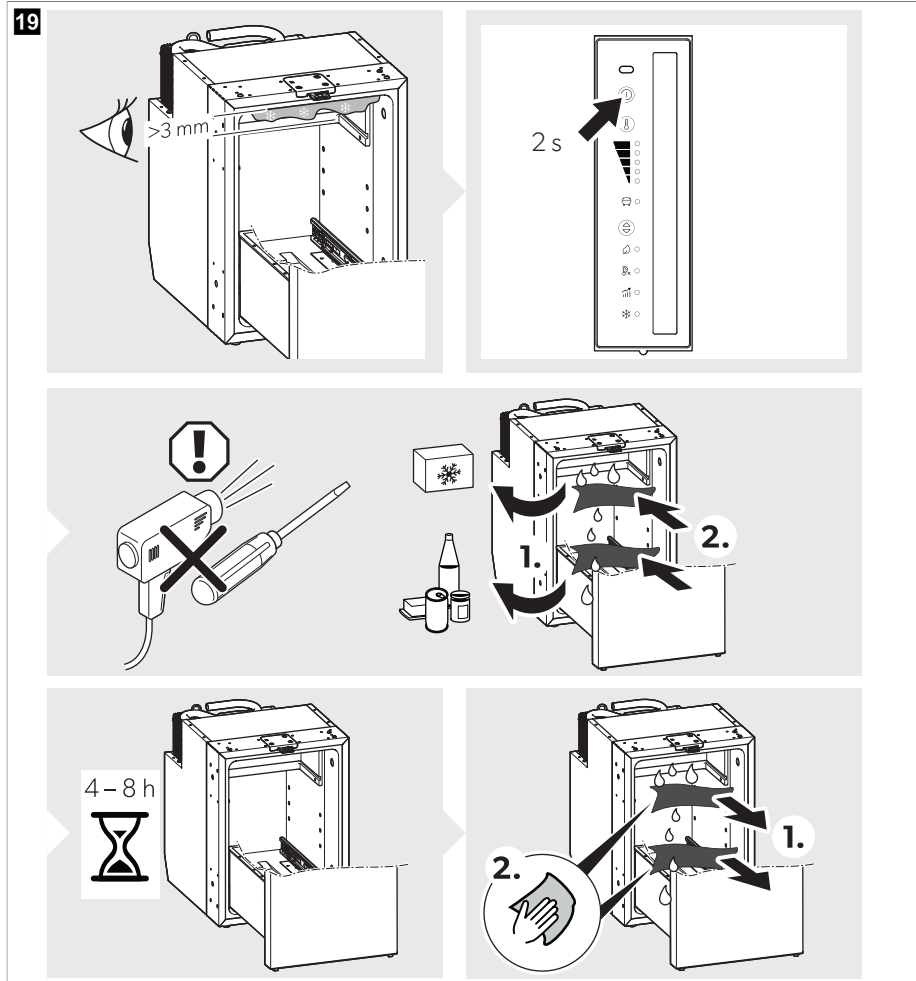

Ledusskapja durvju novietošana uzglabāšanas pozīcijā



ESIET PIESARDZĪGI! Traumu risks

Uzglabāšanas pozīciju nedrīkst izmantot braukšanas laikā.



PIEZĪME Novietojiet ledusskapja durvis uzglabāšanas pozīcijā, ja ilgāku laiku neizmantosiet ledusskapi. Šādi iespējams novērst pelējuma rašanos.

> Atkausējiet ledusskapi (skat. sadaļu Ledusskapja atkausēšana lpp. 654).

> Novietojiet ledusskapja durvis uzglabāšanas pozīcijā, kā parādīts.

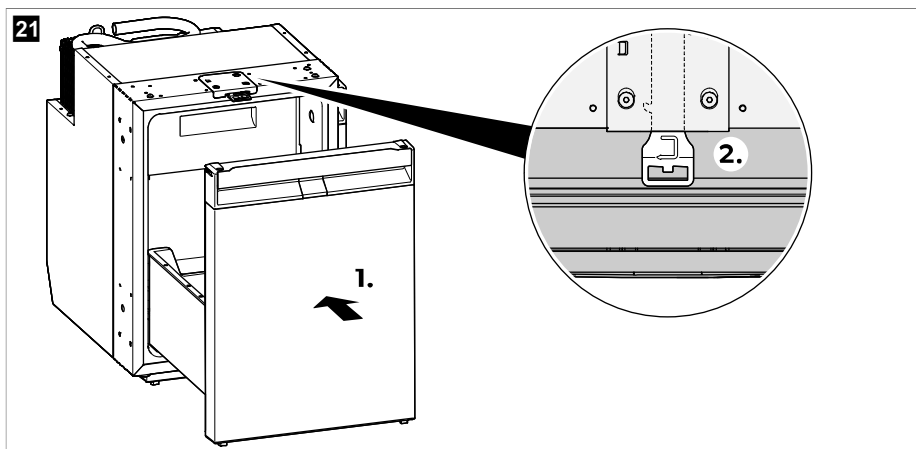
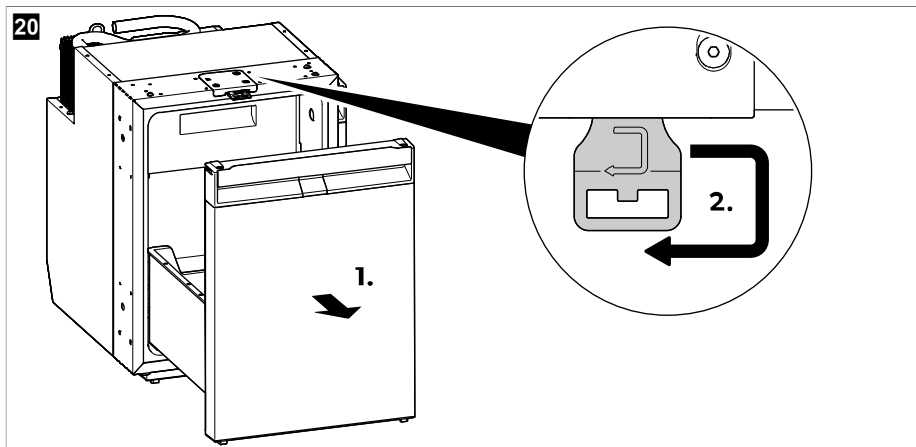

13 Problēmu novēršana



PIEZĪME Drošai 12 V elektroenerģiju patērējošo ierīču izmantošanai dzīvojamās autopiķabēs braukšanas laikā jāparūpējas, lai velkošais transportlīdzeklis nodrošina pietiekamu spriegumu. Dažos transportlīdzekļos akumulatora vadības sistēma var automātiski atslēgt patērētājus, lai aizsargātu akumulatoru. Plašāku informāciju jautāriet transportlīdzekļa ražotājam.

22

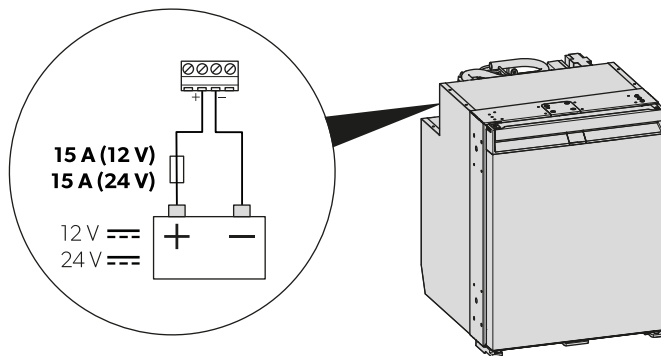

Problēma	Cēlonis	Līdzeklis
Ledusskapis nedarbojas.	Līdzstrāvas vada drošinātājs ir bojāts.	> Nomainiet drošinātāju (att. 22 lpp. 657).
	Ir nostrādājis transportlīdzekļa drošinātājs.	> Nomainiet transportlīdzekļa drošinātāju. Skatiet sava transportlīdzekļa lietošanas rokasgrāmatu.
	Transportlīdzekļa akumulators ir izlādējies.	> Pārbaudiet akumulatoru un uzlādējiet to.
	Aizdedze nav ieslēgta.	> Ieslēdziet aizdedzi.
	Temperatūra pie kompresora ir pārāk zema ($< 0^{\circ}\text{C}$).	> Pilnībā aizklājiet visus ārējos ventilācijas režģus ar izolācijas materiālu.
	Ledusskapis automātiski izslēdzas, ja spriegums nav pietiekams. (Izlādes pārtraukšanas spriegums: 10,4 V)	> Uzlādējiet akumulatoru. Ledusskapis automātiski sāks darboties. (Ieslēgšanas spriegums: 11,7 V)
Nepietiekama dzesēšana, paaugstināta iekšējā temperatūra. Kompresors darbojas nepārtraukti.	Ventilācija ap dzesēšanas iekārtu nav pietiekama.	> Pārbaudiet, vai ventilācijas režģis nav bloķēts. > Pārvietojiet ledusskapi uz citu vietu.
	Ledusskapja iekšējās sienas ir apledojušas.	> Pārbaudiet, vai ledusskapja durvis pilnībā aizveras. > Pārbaudiet, vai ledusskapja blīvslēgs uzstādīts pareizi un nav bojāts. > Atkausējiet ledusskapi (skat. sadaļu Ledusskapja atkausēšana lpp. 654).
	Iestatīta pārāk augsta temperatūra.	> Iestatiet zemāku temperatūru.

Problēma	Cēlonis	Līdzeklis
	Apkārtējā temperatūra ir pārāk augsta.	> Uz brīdi noņemiet ventilācijas režģi, lai siltais gaiss var izplūst ātrāk.
	Ledusskapī vienlaikus atradās pārāk daudz produktu.	> Izņemiet daļu produktu.
	Ledusskapī vienlaikus atradās pārāk daudz siltu produktu.	> Izņemiet siltos produktus un ļaujiet tiem atdzist pirms atkal ievietojiet tos ledusskapī.
	Ledusskapis nav lietots ļoti ilgu laiku.	> Vēlreiz pārbaudiet temperatūru pēc 4 h / 5 h.
	Kondensators ir netīrs.	> Notīriet kondensatoru (skatiet nodaļu Tīrīšana un apkope lpp. 653).
	Ventilators ir bojāts.	> Sazinieties ar pilnvarotu servisa pārstāvi.
Nepietiekama dzesēšana, paaugstināta iekšējā temperatūra. Kompresors nedarbojas bieži.	Akumulatora kapacitāte ir mazinājusies.	> Uzlādējiet akumulatoru.
Nepietiekama dzesēšana, paaugstināta iekšējā temperatūra. Kompresors nedarbojas (akumulatora savienojums).	Akumulatora elektronikas savienojuma pārtraukums.	> Izveidojiet pareizu savienojumu.
	Bojāts galvenais slēdzis (ja tāds uzstādīts).	> Nomainiet galveno slēdzi.
	Nostrādājis barošanas līnijas papildu drošinātājs (ja tāds uzstādīts).	> Nomainiet barošanas līnijas drošinātāju.
	Akumulatora spriegums ir pārāk zems.	> Uzlādējiet akumulatoru.
	Akumulatora kapacitāte ir pārāk maza.	> Nomainiet akumulatoru.
	Vadi ir vaļīgi. Sliktis savienojums (korozija).	> Izveidojiet pareizu savienojumu.
	Vadu šķēsgriezums ir pārāk mazs.	> Nomainiet kabeli.
	Kompresors ir bojāts.	> Sazinieties ar pilnvarotu servisa pārstāvi.
Nepietiekama dzesēšana, paaugstināta iekšējā temperatūra. Kompresors nedarbojas (savienojums ar maiņstrāvas barošanas avotu).	Padeves līnijas savienojums ir pārtraukts.	> Izveidojiet pareizu savienojumu.
	Bojāts galvenais slēdzis (ja tāds uzstādīts).	> Nomainiet galveno slēdzi.
	Nostrādājis barošanas līnijas papildu drošinātājs (ja tāds uzstādīts).	> Nomainiet barošanas līnijas drošinātāju.

Problēma	Cēlonis	Līdzeklis
	Kompresors ir bojāts.	> Sazinieties ar pilnvarotu servisa pārstāvi.
Neparasti trokšņi.	Kāds no aukstumaģenta sistēmas komponentiem nespēj brīvi pārvietoties (pieskaras sienai).	> Uzmanīgi palokiet komponentu prom no šķēršļa.
	Starp dzesēšanas iekārtu un sienu ir iestrēdzis svešķermenis.	> Izņemiet svešķermeni.
	Trokšņaina ventilatora darbība.	> Sazinieties ar pilnvarotu servisa pārstāvi.
Durvis nejauši atveras kustības (pieņemam, braukšanas) laikā.	Durvju fiksatora pozīcija nav pareizi iestatīta.	> Noregulējiet durvju fiksatora pozīciju (sk. nodaļu Durvju fiksatora regulēšana lpp. 642).
Atvilkne neaizveras pareizi.	Durvju fiksatora pozīcija nav pareizi iestatīta.	> Noregulējiet durvju fiksatora pozīciju (sk. nodaļu Durvju fiksatora regulēšana lpp. 642).
	Durvju fiksatora pozīcija ir noregulēta, bet atvilkne nav pareizi fiksēta.	> Pārļieciniet, vai atvilkne ir pareizi fiksēta un nostiprināta, to aizverot (sk. nodaļu Ledusskapja durvju aizvēršana un fiksēšana lpp. 645).

Kļūdu indikatori



PIEZĪME

- Par visām kļūdām ziņo oranža, mirgojoša kļūdas indikatora LED lampiņa (skat. sadaļu Vadības un ekrāna elementi lpp. 641). Mirgošanas reižu skaits norāda kļūdas veidu. Katra iemirgošanās reize ilgst ceturtdaļu sekundes. Pēc mirgošanas secības beigām seko pauze. Kļūdas kods atkārtoti nomirgo ik pēc četrām sekundēm.
- EKONOMISKAJĀ, VEIKTSPĒJĀS un SALDĒŠANAS SKAPJA režīmā atskan papildu skaņas signāls.

Iemirgošanās reizes sērija	Kļūda	Iespējamais iemesls
1	Pārāk zems vai pārāk augsts spriegums	Barošanas spriegums ārpus iestatītā vērtību diapazona.
2	Ventilators patērē pārāk daudz strāvas	Ventilatora radītā slodze uz elektronikas bloku pārsniedz 1 A.
3	Motoru nevar iedarbināt	Iestrēdzis rotors. Spiediena atšķirība dzesēšanas sistēmā ir pārāk liela.
4	Pārāk mazs darbības ātrums	Ja dzesēšanas sistēma ir pārslogota, nav iespējams uzturēt motora darbību ar minimālo ātrumu.
5	Barošanas bloks pārkārst	Ja dzesēšanas sistēma ir pārāk noslogota vai iestatīta pārāk augsta temperatūra, barošanas bloks var pārkārst.
Nepārtraukti	Temperatūras sensora kļūda	Temperatūras sensors ir bojāts.

14 Garantija

Ir spēkā likumā noteiktais garantijas periods. Produkta bojājumu gadījumā sazinieties ar ražotāja filiāli savā valstī (skatiet dometic.com/dealer) vai tirgotāju.

Nosūtiet ierīci remontam garantijas ietvaros, pievienojiet šādus dokumentus:

- čeka kopiju, kurā norādīts iegādes datums;
- pretenzijas iesniegšanas iemeslu vai bojājuma aprakstu.

Nemiet vērā, ka pašrocīgi vai neprofesionāli veikts remonts var radīt drošības riskus, un garantija var tikt anulēta.

15 Atkritumu pārstrāde



NEMIET VĒRĀ! Bojājumu risks

Dzesēšanas ierīces izolācijas sastāvā ir uzliesmojoša viela ciklopentāns, kam ir nepieciešami īpaši utilizēšanas pasākumi. Dzesēšanas ierīces kalpošanas laika beigās nododiet to atbilstošā atkritumu pārstrādes punktā.



Ja iespējams, iepakojuma materiālus izmetiet atbilstošos atkritumu šķirošanas konteineros. Informāciju par produkta utilizāciju, ievērojot spēkā esošos atkritumu apsaimniekošanas noteikumus, konsultējieties ar vietējo atkritumu pārstrādes centru vai specializēto tirgotāju.

16 Tehniskie dati

Savas ierīces pašreizējo ES atbilstības deklarāciju skatiet attiecīgā produkta lapā vietnē dometic.com vai sazinieties tieši ar ražotāju (skatiet dometic.com/dealer).

Šī ierīce atbilst UN ECE regulējuma R10 prasībām.

	NRXD0050(C/S)	NRXD0060(C/S)
Ietilpība		
• Ledusskapja galvenais nodalījums	41,6 L	51,9 L
• Saldētu produktu nodalījums	4,4 L	6,1 L
• Kopējā ietilpība	46 L	58 L
• Kopējā ietilpība (ar izņemtu saldēto produktu nodalījumu)	44 L	55 L
Pieslēguma spriegums	12 / 24 V ⁼⁼	
Barošanas akumulatora aizsardzība (12 V)		
• Atslēgšanas spriegums	10,4 V	
• Ieslēgšanas spriegums	11,7 V	
Barošanas akumulatora aizsardzība (24 V)		
• Atslēgšanas spriegums	22,8 V	
• Ieslēgšanas spriegums	24,2 V	
Klimata klase	T	

	NRXD0050(C/S)	NRXD0060(C/S)
Uzglabāšanas temperatūras diapazons:		
• Ledusskapja galvenais nodalījums	0 °C ... 12 °C	
• Saldētu produktu nodalījums	-15 °C ... -5 °C	
• Saldēšanas skapja režīms	-6 °C	
Paredzētā lietošanas vides temperatūra	16 °C ... 43 °C	
Aukstumaģents	R600a	
Aukstumaģenta daudzums	12 g	
Pielīdzināmais CO2 daudzums	0,000 t	0,000 t
Globālās sasilšanas potenciāls (GWP)	3	
Trokšņa emisija (EN 60704)	40 ... 45 dB(A)	
Izmēri, augst. x plat. x dziļ.	525 mm × 380 mm × 510 mm (ar kājām un starplikām)	525 mm × 448 mm × 537 mm (with feet and spacer)
Neto svars	18,9 kg	20,3 kg



dometic.com

**YOUR LOCAL
DEALER**

dometic.com/dealer

**YOUR LOCAL
SUPPORT**

dometic.com/contact

**YOUR LOCAL
SALES OFFICE**

dometic.com/sales-offices
